

PeopleSoft®

EnterpriseOne 8.9
Gerenciamento de Pedidos de
Vendas PeopleBook

Setembro de 2003

PeopleSoft EnterpriseOne 8.9
Custeio de Produtos e Contabilidade da Manufatura PeopleBook
SKU SCM89PSO0309

Copyright 2003 PeopleSoft, Inc. Todos os direitos reservados.

Todas as informações contidas neste manual são confidenciais e de propriedade da PeopleSoft, Inc. ("PeopleSoft"), protegidas pelas leis de direitos autorais e sujeitas às disposições de confidencialidade do contrato da PeopleSoft aplicável. Não é permitida a reprodução, armazenamento em sistema de recuperação de dados ou transmissão de qualquer forma ou por qualquer meio, incluindo, mas não limitado a, meio eletrônico, gráfico, mecânico, fotocópia ou gravação sem autorização prévia por escrito da PeopleSoft, Inc.

Este manual está sujeito a alterações sem notificação prévia e a PeopleSoft, Inc. não garante que o material contido neste manual não tenha erros. Qualquer erro encontrado neste manual deve ser comunicado à PeopleSoft, Inc. por escrito.

O software protegido por direitos autorais que acompanha este manual está licenciado para uso restrito de acordo com o contrato de licença aplicável, que deve ser cuidadosamente lido, porque determina os termos de uso do software e sua documentação, incluindo a sua divulgação.

PeopleSoft, PeopleTools, PS/nVision, PeopleCode, PeopleBooks, PeopleTalk, Vantive, Pure Internet Architecture, Intelligent Context Manager e The Real-Time Enterprise são marcas registradas da PeopleSoft, Inc. Todos os outros nomes mencionados podem ser marcas registradas de seus respectivos proprietários. As informações contidas neste manual estão sujeitas a alterações sem notificação prévia.

Divulgação de Material de Código-fonte Aberto

Este produto inclui software desenvolvido pela Apache Software Foundation (<http://www.apache.org/>). Copyright (c) 1999-2000 The Apache Software Foundation. Todos os direitos reservados. ESTE SOFTWARE É OFERECIDO "NO ESTADO EM QUE SE APRESENTA" E QUALQUER GARANTIA EXPRESSA OU IMPLÍCITA, INCLUINDO, MAS NÃO LIMITADO A, GARANTIAS IMPLÍCITAS DE COMERCIALIZAÇÃO E ADEQUAÇÃO A UM FIM ESPECÍFICO, NÃO É RECONHECIDA. EM NENHUM CASO A APACHE SOFTWARE FOUNDATION OU SEUS COLABORADORES SERÃO RESPONSÁVEIS POR QUALQUER DANO DIRETO, INDIRETO, INCIDENTAL, ESPECIAL, EXEMPLAR OU CONSEQUENCIAL (INCLUINDO, MAS NÃO LIMITADO A, COMPRA DE MERCADORIAS OU SERVIÇOS SUBSTITUTOS; PERDA DE USO, DADOS OU LUCROS; OU INTERRUPTÃO DE NEGÓCIOS) QUALQUER QUE SEJA SUA CAUSA E SOB QUALQUER TEORIA DE RESPONSABILIDADE, SEJA POR CONTRATO, RESPONSABILIDADE ESTRITA ATO ILÍCITO (INCLUINDO NEGLIGÊNCIA OU NÃO) RESULTANTE DE QUALQUER FORMA DE USO DESTE SOFTWARE, MESMO QUE ADVERTIDO SOBRE A POSSIBILIDADE DE TAL DANO.

A PeopleSoft não se responsabiliza pelo uso ou distribuição de qualquer software ou documentação de código-fonte aberto ou shareware e está isenta de toda e qualquer responsabilidade ou danos resultantes do uso do software ou da documentação mencionados.

Sumário

| | |
|---|-----------|
| Visão Geral | 1 |
| Visão Geral do Setor | 1 |
| Ambientes Industriais e Conceitos de Gerenciamento de Pedidos de Vendas | 1 |
| Idéias em Ação: A Vantagem Competitiva | 3 |
| Gerenciamento de Pedidos de Vendas..... | 5 |
| Integração de Sistemas..... | 6 |
| Recursos do Gerenciamento de Pedidos de Vendas | 8 |
| | |
| Entrada de Pedidos de Vendas | 14 |
| Utilização de Informações de Cabeçalho..... | 16 |
| Conceitos Básicos de Informações de Cabeçalho | 16 |
| Entrada de Informações de Cabeçalho | 18 |
| Atualização de Informações de Cabeçalho na Tela de Detalhes | 21 |
| Inclusão de Mensagens em Pedidos de Vendas | 23 |
| Promessa de Atendimento de Pedido na Entrada de Pedidos de Vendas..... | 23 |
| Definição de Códigos Definidos pelo Usuário para Promessa de Atendimento do Pedido..... | 26 |
| Utilização de Informações de Detalhe..... | 27 |
| Conceitos Básicos de Informações Predeterminadas na Tela Revisão de Detalhes de Pedidos de Vendas | 27 |
| Integração de Outros Sistemas com a Entrada de Pedidos de Vendas | 31 |
| Entrada de Informações de Detalhe..... | 33 |
| Entrada de Itens Substitutos, Associados ou Promocionais..... | 41 |
| Ativação de Notificações para Ampliação de Vendas com Base em Volume | 44 |
| Utilização de Processamento de Subsistemas na Entrada de Pedidos de Vendas..... | 45 |
| Histórico de Auditoria e Processamento de Aprovação | 47 |
| Utilização do Histórico de Auditoria..... | 47 |
| Utilização de Processamento de Aprovação..... | 49 |
| Geração de Propostas de Vendas | 89 |
| Configuração de Componentes de Propostas | 89 |
| Definição de Documentos para Geração de Propostas de Vendas..... | 91 |
| Geração de uma Proposta durante a Entrada de Pedidos | 95 |
| Entrada de Pedidos de Vendas com Modelos | 97 |
| Pedidos de Vendas Periódicos | 99 |
| Utilização de Pedidos Periódicos | 99 |
| Processamento de Pedidos Periódicos..... | 101 |
| Utilização de Kits e Itens Configurados..... | 102 |
| Entrada de Pedidos de Kits | 103 |
| Conceitos Básicos sobre Pedidos de Itens Configurados..... | 106 |
| Utilização de Pedidos de Armazenamento e Envio | 107 |
| Download de Tabelas Principais para a Estação de Trabalho | 109 |
| Criação de Pedidos de Armazenamento e Envio..... | 112 |
| Upload de Pedidos para o Servidor..... | 114 |
| Processamento de Pedidos de Vendas em Lote | 115 |

| | |
|---|------------|
| Correção de Pedidos de Vendas em Lote | 115 |
| Processamento de Lote Contendo um Item..... | 117 |
| Self-service para Clientes e Fornecedores | 118 |
| Configuração do Self-service para Clientes e Fornecedores..... | 118 |
| Considerações sobre Segurança | 119 |
| Ativação de Opções de Processamento de Self-service para Clientes | 120 |
| Configuração de Hierarquias de Produtos | 120 |
| Criação de Pedidos de Vendas com o Self-service para Clientes | 122 |
| Pesquisa por Palavra-Chave..... | 123 |
| Catálogo de Produtos..... | 124 |
| Utilização de Favoritos | 125 |
| Verificação de Pedidos de Vendas para Self-service para Clientes | 126 |
| Consulta de Pedidos..... | 127 |
| Revisão de Pedidos..... | 128 |
| Verificação de Disponibilidade de Produtos..... | 128 |
| Verificação de Informações de Clientes | 133 |
| Verificação de Status de Carga..... | 136 |
| Entrada e Liberação de Pedidos Adicionais | 139 |
| Utilização de Liberação de Pedidos | 140 |
| Liberação de Pedidos Suspensos | 140 |
| Liberação On-line de Pedidos Não Atendidos | 143 |
| Liberação de Pedidos Não Atendidos em Lote..... | 145 |
| Entrada de Ordens de Crédito | 150 |
| Entrada Manual de Ordens de Crédito..... | 151 |
| Entrada de Ordens de Crédito Geradas pelo Sistema..... | 152 |
| Entrada de Pedidos de Transferência..... | 154 |
| Utilização de Pedidos de Envio Direto | 155 |
| Integridade entre Pedidos de Vendas e Compras Relacionados | 156 |
| Entrada de Pedidos de Envio Direto | 157 |
| Utilização de Pedidos Programados | 158 |
| Entrada de Pedidos Programados | 159 |
| Criação de Pedidos de Vendas a partir de Pedidos Programados | 159 |
| Liberação de Pedidos Programados | 160 |
| Liberação de Vários Pedidos Programados..... | 163 |
| Utilização de Pedidos de Cotação | 163 |
| Entrada de Pedidos de Cotação..... | 164 |
| Criação de Pedidos de Vendas a partir de Pedidos de Cotação | 165 |
| Liberação de Pedidos de Cotação | 165 |
| Liberação de Vários Pedidos de Cotação | 168 |
| Utilização de Pedidos entre Companhias | 168 |
| Conceitos Básicos de Informações Predeterminadas de Pedidos entre Filiais | 169 |
| Entrada de Pedidos entre Filiais..... | 170 |
| Criação de Pedidos entre Companhias durante a Confirmação de Carga | 172 |
| Impressão de Faturas entre Companhias | 172 |
| Atualização de Transações entre Filiais e entre Companhias | 173 |
| Informações de Pedidos de Vendas | 174 |
| Utilização de Informações de Itens | 174 |

| | |
|--|------------|
| Duplicação de Informações de Pedidos de Vendas..... | 174 |
| Verificação de Informações de Preço e Disponibilidade | 175 |
| Localização de Informações de Quantidade | 178 |
| Verificação de Informações de Suprimento e Demanda..... | 184 |
| Utilização de Informações de Clientes e Vendas..... | 192 |
| Verificação de Informações de Contas de Clientes | 192 |
| Verificação de Informações do Razão de Clientes | 194 |
| Verificação dos Pedidos de Vendas..... | 195 |
| Geração de Relatórios de Status de Pedidos | 198 |
| Verificação de Informações do Razão de Vendas | 199 |
| Verificação das Notas de Entrega | 201 |
| Geração de Relatórios de Histórico de Vendas | 202 |
| Utilização de Informações de Faturamento..... | 203 |
| Verificação On-line das Faturas | 203 |
| Impressão da Confirmação do Pedido | 206 |
| Conformidade com UCC 128 | 219 |
| Práticas de Conformidade com UCC-128 | 219 |
| Configuração do Processamento UCC 128 | 227 |
| Processamento de Cargas | 234 |
| | |
| Processamento de Pedidos de Vendas | 241 |
| Atualização de Códigos de Status | 241 |
| Utilização de Documentos de Retirada | 243 |
| Processamento de Informações de Número de Série | 251 |
| Conceitos Básicos sobre o Processamento de Números de Série no Sistema | |
| Distribuição | 252 |
| Utilização de Números de Série em uma Filial Fábrica | 254 |
| Utilização de Cargas | 256 |
| Processamento Adicional de Pedidos Durante a Confirmação de Cargas..... | 256 |
| Confirmação de Cargas..... | 259 |
| Confirmação de Cargas em Lote..... | 280 |
| Impressão de Documentos de Carga..... | 283 |
| Envio de Quantidades Parciais de Pedidos para Kits e Itens Configurados..... | 285 |
| | |
| Processamento de Pré-pagamentos | 286 |
| Configuração do Processamento de Pré-pagamentos | 286 |
| Configuração de Fluxo de Status para Pré-pagamentos | 287 |
| Configuração de Tipos de Pré-pagamento | 287 |
| Configuração de Códigos de Suspensão de Pré-pagamento..... | 288 |
| Autorização de Transações de Cartão de Crédito | 289 |
| Atualização de Transações de Pré-pagamento | 290 |
| Alteração de Transações de Pré-pagamento durante o Processamento de | |
| Pedidos..... | 290 |
| Atualização Manual do Status de Transações | 292 |
| Verificação do Status da Transação..... | 295 |
| Liquidação de Transações de Pré-pagamento | 296 |
| Utilização de Faturas Consolidadas..... | 296 |
| Conceitos Básicos sobre Faturas Consolidadas Pré-Autorizadas para Pré- | |
| pagamentos | 296 |

| | |
|---|------------|
| Conceitos Básicos sobre a Cobrança de Faturas Consolidadas para Pré-pagamentos | 297 |
| Faturas | 299 |
| Configuração de Ciclos de Faturamento | 299 |
| Execução do Faturamento Cíclico | 303 |
| Verificação do Relatório Transações do Faturamento Cíclico | 306 |
| Impressão de Faturas Padrão | 307 |
| Processamento ao Final do Dia | 323 |
| Atualização de Informações sobre Vendas | 323 |
| Atualização de Vendas | 324 |
| AAIs na Atualização de Vendas | 343 |
| Verificação dos Relatórios de Atualização de Vendas | 345 |
| Recontabilização de Pedidos | 346 |
| Nova Reserva de Pedidos de Vendas Futuros | 346 |
| Restauração de Pedidos Ativos | 347 |
| Verificação e Aprovação de Lançamentos | 350 |
| Contabilização de Lotes de Lançamentos | 353 |
| Verificação da Contabilização de Lançamentos | 360 |
| Remoção de Dados | 361 |
| Execução da Remoção na Tabela Cabeçalhos de Pedidos de Vendas | 361 |
| Execução do Programa Fechamento de Linhas de Texto (R42960) | 362 |
| Execução da Remoção na Tabela Recebedor de Lotes | 362 |
| Execução do Programa Detalhe para Histórico | 362 |
| Execução da Limpeza do Histórico de Auditoria | 363 |
| Autorização para Devolução de Material | 364 |
| Configuração de Valores Predeterminados de Autorização para Devolução de Material | 364 |
| Utilização de Autorizações para Devolução de Material | 371 |
| Entrada de Informações de Autorização para Devolução de Material | 372 |
| Entrada de Avisos de Crédito | 378 |
| Execução do Programa RMA - Atualização de Status de Pedidos de Vendas (R400502) | 381 |
| Execução do Programa Remoção de RMA (R400510) | 382 |
| Demarcação de Preços | 383 |
| Configuração de uma Estrutura de Demarcação de Preços Base | 384 |
| Configuração dos Grupos de Preço para Clientes | 384 |
| Configuração de Grupos de Preços de Itens | 386 |
| Definição da Hierarquia de Demarcação de Preços | 387 |
| Configuração de Preços Base | 388 |
| Utilização de Grupos Complexos de Preços | 393 |
| Configuração de Grupos Complexos de Preços para Clientes | 393 |
| Configuração de Grupos Complexos de Preços de Itens | 395 |
| Geração de Relações de Grupos de Preços | 397 |

| | |
|---|------------|
| Utilização de Ajustes de Preços Padrão | 397 |
| Configuração de Regras de Demarcação de Preços do Estoque | 398 |
| Configuração de Descontos Comerciais | 404 |
| Configuração da Demarcação de Preço de Contrato | 404 |
| Atualização de Preços Base | 405 |
| Atualização de Preços | 406 |
| Atualização dos Preços para um Cliente | 407 |
| Conversão de Níveis de Preço | 410 |
| Geração de Novos Preços Base em Outra Moeda | 411 |
| Preferências | 415 |
| Quais são os Tipos de Preferências? | 415 |
| Preferências: Conceitos Básicos | 422 |
| Como o Sistema Utiliza as Preferências | 423 |
| Hierarquia e Cadastro de Preferências | 424 |
| Atribuição de Clientes e Itens a Grupos | 428 |
| Configuração de Preferências Básicas | 434 |
| Preferências Avançadas | 436 |
| Processamento de Preferências Avançadas | 441 |
| Preferências | 442 |
| Ativação das Preferências | 442 |
| Localização de Preferências | 444 |
| Tipos de Preferência Customizados | 444 |
| Preferência de Transportadora | 445 |
| Preferência Moeda do Cliente | 445 |
| Preferência de Frete do Cliente | 445 |
| Preferência Data de Entrega | 446 |
| Preferência Distribuição de Documentos | 447 |
| Preferência Conjunto de Documentos | 448 |
| Preferência Uso Final | 450 |
| Preferência Oferta de Prazo Estendido | 450 |
| Preferência Frete | 450 |
| Preferência Qualidade e Potência | 451 |
| Preferência Demarcação de Preços de Margem de Lucro Bruta | 451 |
| Preferência Reserva de Estoque | 452 |
| Preferência Ramo de Negócios | 454 |
| Preferência Meio de Transporte | 454 |
| Preferência Vários Locais de Envio e Recebimento | 454 |
| Preferência Próximo Status do Pedido | 455 |
| Preferência Opções e Equipamentos | 455 |
| Preferência Dias para Preparação do Pedido | 456 |
| Preferência Condições de Pagamento | 457 |
| Preferência Programação do Ajuste de Preços | 457 |
| Preferência Unidade de Medida da Demarcação de Preços | 457 |
| Preferência Alocação de Produtos | 458 |
| Preferência Gerenciamento de Qualidade | 459 |
| Preferência Unidade de Negócios de Receita | 460 |
| Preferência Comissão de Vendas | 460 |
| Preferência Preço de Vendas com Base na Data | 461 |
| Preferência Códigos de Preços Definidos pelo Usuário | 461 |
| Vendas por Segmento de Clientes | 461 |
| Atribuição de Códigos de Segmento de Compras a Clientes | 462 |

| | |
|--|-----|
| Inclusão de Itens de Segmentos de Clientes em Pedidos de Vendas..... | 463 |
| Atualização de Códigos de Segmentos de Compras..... | 465 |
| Criação de Itens de Segmentos de Clientes | 466 |

Informações de Impostos 468

| | |
|--|-----|
| Configuração de Autoridades Tributárias..... | 468 |
| Configuração de Alíquotas/Áreas Tributárias..... | 469 |
| Alíquotas/Áreas Tributárias para Itens | 470 |
| Revisão de Alíquotas/Áreas Tributárias | 470 |
| Configuração de Regras de Tributação por Companhia..... | 475 |
| Atribuição de Informações Tributárias a Clientes..... | 480 |
| Quais São Os Tipos de Códigos de Explicação de Imposto?..... | 481 |
| Como o Sistema Calcula os Impostos?..... | 481 |
| Configuração de AAls para Impostos..... | 485 |
| AAls de Distribuição para Impostos | 485 |
| Criação de Relatórios Intrastat em Moeda de Simulação | 489 |
| Atualização da Tabela Revisão Intrastat..... | 490 |

Configuração do Sistema 491

| | |
|---|-----|
| Definição de Cadastros Relacionados | 492 |
| Entrada de Cadastros Relacionados..... | 492 |
| Definição de Cadastros de Faturamento..... | 494 |
| Definição de Tipos de Cadastro Predeterminados..... | 495 |
| Configuração de Instruções para Faturamento de Clientes..... | 496 |
| Conversão de Valores Limites de Clientes | 509 |
| Configuração de Constantes..... | 510 |
| Definição das Constantes da Filial/Fábrica | 511 |
| Definição da Disponibilidade do Item | 515 |
| Definição de Constantes do Sistema | 517 |
| Definição de Constantes de Controle de Lotes..... | 519 |
| Configuração do Controle de Local..... | 521 |
| Configuração de Tipos de Linha de Pedidos | 527 |
| Configuração das Regras de Atividade do Pedido..... | 534 |
| Configuração de Modelos de Pedidos | 537 |
| Criação de Modelos Padrão | 538 |
| Atualização de um Modelo Existente | 539 |
| Criação de Modelos Gerados pelo Sistema..... | 540 |
| Configuração de Conjuntos de Entidades do Cliente com Período de Validade..... | 541 |
| Configuração de Informações de Suspensão de Pedidos | 544 |
| Definição de Códigos de Suspensão de Pedidos | 544 |
| Configuração de Valores Mínimos e Máximos de Pedidos..... | 547 |
| Configuração de Códigos de Suspensão de Pedidos para Verificação de Crédito | 548 |
| Configuração de Códigos de Suspensão de Pedidos para Verificação de Margem..... | 550 |
| Configuração de Suspensões Parciais de Pedidos | 551 |

| | |
|--|------------|
| Atribuição de Códigos de Suspensão durante a Entrada de Pedidos | 552 |
| Atribuição de Códigos de Suspensão nas Instruções para Faturamento de Clientes | 553 |
| Configuração de Informações de Comissão | 553 |
| Configuração de um Grupo de Vendas | 554 |
| Atribuição de Informações de Comissão | 556 |
| Configuração de Constantes de Comissão | 558 |
| Verificação das Informações de Comissão | 561 |
| Configuração de Aumentos de Preços nas Vendas de Filiais | 565 |
| Configuração das Instruções para Contabilização Automática | 568 |
| AAIs para o Sistema Gerenciamento de Pedidos de Vendas | 569 |
| Definição de Números de Contas Flexíveis | 571 |
| Configuração de Reservas de Registros | 578 |
| Interoperabilidade | 579 |
| Configuração de Transações de Interoperabilidade | 580 |
| Verificação de Tipos de Registro | 580 |
| Configuração de Tipos de Transação | 581 |
| Configuração de Controles de Exportação de Dados | 581 |
| Configuração de Referências Cruzadas de Arquivos Simples | 585 |
| Execução do Programa de Conversão | 586 |
| Transações de Recebimento | 587 |
| Verificação e Revisão de Transações de Interoperabilidade | 588 |
| Verificação do Histórico de Processamento | 590 |
| Envio de Transações | 590 |
| Remoção de Registros de Transações de Interoperabilidade | 591 |
| Quantum para Imposto sobre Venda e Uso da Vertex | 592 |

Visão Geral

A cadeia de abastecimento com foco no cliente é atualmente a chave para o crescimento e vantagens em relação à competição. A customização de produtos em massa e os métodos de distribuição em constante mudança tornam imprescindível um gerenciamento de pedidos de vendas mais personalizado.

Este gerenciamento envolve muito mais do que o recebimento de um pedido e o seu envio. As necessidades atuais do mercado incluem sofisticados recursos de gerenciamento de pedidos, alocação de estoques, criação de kits e demarcação de preços promocionais. O sistema Gerenciamento de Pedidos de Vendas permite que essas questões sejam abordadas adequadamente.

Visão Geral do Setor

A cadeia de abastecimento com foco no cliente é atualmente a chave para o crescimento e vantagens em relação à competição. Da mesma forma que os produtos padronizados não atendem mais às exigências do consumidor atual, o pedido padronizado não atende mais às exigências das operações de vendas das empresas.

Ambientes Industriais e Conceitos de Gerenciamento de Pedidos de Vendas

No mercado atual, as empresas precisam responder rapidamente às mais complexas solicitações com a capacidade de combinar qualquer tipo de transação no mesmo pedido de vendas, desde itens de estoque até itens configurados, gerenciando promoções e condições especiais de envio e emitindo desde faturas simples até acordos de faturamento em vários locais. Para competir no mercado, você precisa tirar o máximo de suas oportunidades de venda, com acesso rápido a todas as informações necessárias para configurar produtos, avaliar opções de preço, verificar datas de entrega, calcular fretes e verificar o crédito de clientes, tudo feito a partir de uma única tela.

Serviço de Atendimento ao Cliente

Para permanecer competitiva, sua empresa tem que manter um excelente serviço de atendimento ao cliente. Você precisa responder rápida e corretamente às consultas dos clientes, fornecendo informações sobre a disponibilidade de produtos, status de pedidos, histórico de pedidos, créditos, faturas, tudo a partir de uma única tela.

O pessoal de atendimento ao cliente deve orientar os consumidores para as melhores soluções oferecidas pela empresa, com opções incorporadas aos produtos e pronto oferecimento de opções válidas de configuração na entrada do pedido de vendas. Um alto padrão de serviço de atendimento ao cliente requer ainda o oferecimento de alternativas em uma lista de opções de substituição para um item solicitado que não está disponível em estoque.

O serviço de atendimento ao cliente também significa a integração em âmbito de empresa das informações de atendimento ao clientes e de disponibilidade de produtos. A visibilidade do produto é importante e é necessário tornar disponíveis informações exatas e atuais sobre estoque, vendas, compras e manufatura. Para prestar um atendimento ao cliente de alto padrão, o pessoal de vendas precisa estar apto a inserir as quantidades solicitadas e as

datas de disponibilidade diretamente no pedido de vendas, além de agilizar o processo com a consulta on-line à situação de crédito do cliente, a informações de envio e cobrança e a condições de pagamento.

Vários Tipos de Pedido

Para ter sucesso, você precisa gerenciar todos os tipos de pedido no mesmo sistema, incluindo cotações, pedidos programados, transferências, solicitações de envio direto e créditos. Por exemplo, empresas do setor de produtos primários fecham contratos com seus clientes para compra de itens a um preço e quantidade definidos previamente, durante um certo período. Contratos e pedidos programados são frequentemente inseridos para fixar um preço para os itens.

Verificação de Crédito

Para eliminar o risco do processamento de pedidos de clientes com mau crédito, é necessário um método de verificação do crédito com base no limite. Se os pedidos são suspensos porque um cliente ultrapassou o limite de crédito, o sistema não deve processar o pedido até que ele seja liberado.

Suspensão Parcial de Pedidos

Você pode fortalecer sua ligação estratégica com seus clientes através de um gerenciamento flexível de pedidos de vendas. Se os seus clientes solicitarem o envio do pedido apenas quando estiver completo, ou se quiserem itens à medida que estejam disponíveis, você deve usar um método de cargas parciais, ou a suspensão parcial de pedidos, para atender às necessidades do cliente.

Perfis de Preferências

Você pode implementar um método de workflow de pedidos de vendas diretos utilizando perfis de preferências com base em regras e de fácil manutenção. Os perfis de preferências podem economizar tempo na implementação das estratégias de vendas que você estabelecer com seus clientes.

Quando você usa perfis de preferências, pode definir seus processos internos (como relatórios, etiquetas, workflow, qualidade e envio) com base em um cliente ou grupo de clientes. Você pode definir informações específicas para um cliente, um item ou ambos, para alocação de produtos, locais de abastecimento, demarcação de preços, condições de pagamento e faturamento. Os perfis de preferência são uma forma eficiente e de baixo custo de atender às necessidades do cliente.

Modelos de Pedido

Para agilizar as transações de vendas, você pode usar modelos de pedido gerados pelo sistema com base nos padrões de compra dos clientes. Os modelos agilizam o workflow do pedido através da configuração de um pedido preliminar baseado no padrão de atividade de um cliente. A organização do workflow do pedido reconhece não só as necessidades de seus clientes, como também as condições reais de seu ambiente operacional.

Armazenamento e Envio

Se você utilizar os recursos de armazenamento e envio, pode usar seu computador portátil para configurar e inserir pedidos de vendas que, mais tarde, serão transferidos eletronicamente para um sistema central. Os representantes de vendas muitas vezes trabalham em vendas nas instalações do cliente e precisam transferir eletronicamente os dados para o sistema central.

Os recursos de armazenamento e envio podem também ser úteis nos ambientes de vendas que adotem processos de manufatura ou configuração por pedido.

Self-service para Clientes

O comércio pela Internet tornou-se um ingrediente essencial dos negócios de muitas empresas. Os clientes procuram empresas que estejam "abertas" 24 horas por dia.

Pesquisas indicam que as empresas compraram 43 bilhões de dólares pela Internet em 1998 e prevêem que, em 2003, mais de 90% das transações de comércio eletrônico, estimadas em 1,4 trilhão de dólares, serão feitas entre empresas.

Para oferecer um excelente self-service a seus clientes, você precisa tirar proveito dos recursos de comunicação da Internet. Você precisa agilizar a comunicação dentro da cadeia de abastecimento, definindo tipos de usuário e métodos de interface. Você precisa manter a segurança sem impor padrões de software e hardware para seus clientes e parceiros na cadeia de abastecimento, mas também precisa proporcionar acesso a sistemas cliente/servidor, thin-clients e navegadores web, independentemente do sistema operacional ou software que você está instalando.

Gerenciamento de Promoções

Em mercados altamente competitivos, a demarcação precisa de preços pode ser o fator que diferencia sua empresa da concorrência. Ao combinar descontos normais e promoções com a capacidade de aplicar mais de um ajuste de preço a qualquer item de um pedido de vendas, além de poder gerenciar acúmulos em contas de livros razão específicos, você melhora sua lucratividade e competitividade.

Suas estruturas de vendas e marketing podem desenvolver estratégias de demarcação de preços para atingir diferentes setores do mercado, o que dá às equipes capacidade de reagir de uma maneira rápida e efetiva às estratégias de demarcação de preços dos seus competidores e às condições oscilantes de mercado. Em uma situação ideal, vários custos e preços deveriam ser mantidos por item, por cliente ou ambos, com datas de vigência, para cobrir todos os cenários de preço possíveis.

Idéias em Ação: A Vantagem Competitiva

Os exemplos a seguir são problemas típicos que ocorrem durante os processos relacionados ao Gerenciamento de Pedidos de Vendas. É descrito um ativador de negócios correspondente para cada exemplo. Em certos casos, são apresentadas também informações sobre retorno de investimento.

Como nos proteger de clientes com crédito ruim? Utilize os recursos de código de suspensão do sistema Gerenciamento de Pedidos de Vendas para impedir o processamento de pedidos que excedem os limites de crédito do cliente. Se um pedido for suspenso

ele não será processado enquanto não for liberado. Quando você reduz o volume de débito de seus clientes, sua receita aumenta.

Como garantir que nossas margens de lucro não serão afetadas pelas manipulações de preço durante a entrada de pedidos?

Utilize os códigos de suspensão de margem de lucro para suspender pedidos que estejam acima ou abaixo da faixa de lucro especificada. Você também pode proteger as colunas de preço durante a entrada de pedidos de vendas.

A manutenção de uma faixa de margem de lucro pode assegurar uma receita elevada de forma consistente. A proteção das colunas de preço reduz erros durante a entrada de pedidos, melhora a qualidade e aumenta a satisfação do cliente.

Como aumentar a velocidade das transações de vendas?

Utilize os modelos de pedido do sistema Gerenciamento de Pedidos de Vendas para agilizar o processo de entrada de pedidos. Os modelos agilizam o processamento do pedido exibindo itens pedidos pelo cliente com maior frequência. Um modelo é uma "previsão" gerada pelo sistema de que itens o cliente irá solicitar. O uso de modelos aumenta o nível de satisfação do cliente.

Como integrar em âmbito de empresa as informações de atendimento ao cliente e de disponibilidade de produtos?

Utilize o programa Consulta sobre Suprimento/Demanda (P4021) para verificar a programação de produtos disponíveis para compromisso em tempo real. Você pode também exibir as quantidades desejadas e as datas disponíveis no programa Consulta sobre Suprimento/Demanda e copiá-las diretamente para o pedido de vendas. O acesso ao estoque desta forma aumenta a visibilidade do produto.

Como atender melhor as necessidades de processamento de kits e de configuração por pedido de nossos clientes?

Utilize os recursos de processamento de kits do sistema Gerenciamento de Pedidos de Vendas ou o sistema Configurador de Vendas para orientar os clientes sobre a melhor solução de processamento de kits ou de produtos configurados. Seus clientes podem tirar proveito de opções incorporadas ao produto para o processamento de kits. A verificação de configuração e as opções de recursos válidos são executadas pelo sistema durante a entrada de pedidos. O oferecimento de opções aos clientes melhora a sua satisfação e pode aumentar a receita.

Queremos adotar um ambiente em que os clientes possam fazer pedidos customizados para atendimento futuro. Como implementar este modelo?

Você pode usar a funcionalidade de armazenamento e envio do sistema Gerenciamento de Pedidos de Vendas em conjunto com o sistema Configurador de Vendas. Seus vendedores podem visitar os clientes e transferir os dados para o sistema mais tarde.

Como podem ser fixados os preços de produtos primários?

Utilize os recursos de pedido programado e de contratos do sistema Gerenciamento de Pedidos de Vendas para fixar preços que variam com as flutuações de mercado e de abastecimento. A fixação de preços ajuda a estabilizar suas margens de lucro.

Como utilizar o comércio entre empresas?

Utilize os recursos de Self-service para Clientes do sistema Gerenciamento de Pedidos de Vendas para permitir que seus clientes insiram seus próprios pedidos, consultem seus status e o estoque, tudo através da Internet. Seus clientes terão serviço de atendimento imediato e informações atualizadas sobre suas contas.

A utilização de Internet para soluções de comércio eletrônico entre empresas pode ajudar no desenvolvimento de novos modelos de negócios e na conquista novos clientes.

Como configurar vários registros do cadastro de clientes para um cliente?

Utilize as preferências de ramo de negócios do sistema Gerenciamento de Pedidos de Vendas para diferenciar as várias instruções de processamento do cliente, enquanto mantém o mesmo único registro do cadastro geral para o cliente. Frequentemente, uma empresa lida com clientes através de vários ramos de negócio. Os diferenciadores entre estes ramos podem ser produtos, divisão e localização geográfica. Você pode também configurar limites de crédito individuais para cada ramo de negócio.

Como automatizar nossos métodos de controle e monitoramento de alterações e ajustes de preço?

Utilize o programa Aprovação de Preços do sistema Demarcação Avançada de Preços para configurar um processo e um workflow para a aprovação de alterações de preço. Estas alterações são automáticas, incluem sua documentação e são roteadas através do processamento do workflow, de modo que o pessoal designado na organização possa aprovar as alterações.

Como permitir o pagamento no momento da entrada do pedido?

Utilize o processamento de pré-pagamento do sistema Gerenciamento de Pedidos de Vendas para gerar um recibo para o cliente, em vez de uma fatura, ou para executar autorizações de cartão de crédito e pagamentos finais.

Como gerar propostas de vendas?

Utilize o programa Geração Automática de Documentos do sistema Gerenciamento de Pedidos de Vendas para criar propostas de vendas. O programa Geração Automática de Documentos pode combinar informações como configurações de vendas, cotações, destaques financeiros e demarcação de preço. O programa pode obter várias informações de diferentes departamentos e pode utilizar objetos de mídia. As propostas criadas pelo programa Geração Automática de Documentos podem ser modificadas de forma fácil e rápida pelo pessoal de vendas.

Gerenciamento de Pedidos de Vendas

O gerenciamento de pedidos de vendas envolve muito mais do que o recebimento de um pedido e o seu envio. As necessidades atuais do mercado incluem um gerenciamento de pedidos, alocação de estoques, criação de kits e demarcação de preços promocionais sofisticados. O sistema Gerenciamento de Pedidos de Vendas permite que essas questões sejam abordadas adequadamente.

É possível aprimorar o serviço de atendimento ao cliente usando o sistema Gerenciamento de Pedidos de Vendas para criar modelos, pedidos programados e pedidos de cotação. Além disso, o sistema Gerenciamento de Pedidos de Vendas fornece um suporte adicional ao serviço de atendimento ao cliente através de exibições on-line contendo:

- Informações de pedido, de estoque, de transporte e financeiras
- A lucratividade líquida de uma linha de produtos quando são aplicadas promoções e descontos

Contabilidade Geral

O ponto central de integração é o sistema Contabilidade Geral, que acompanha a contabilidade de pedidos de vendas. Todos os sistemas de distribuição fazem interface com o sistema Contabilidade Geral através de Instruções para Contabilização Automática (AAI).

Cadastro Geral

O sistema Cadastro Geral armazena informações atualizadas de cadastro do almoxarifado e de faturamento de clientes.

Gerenciamento de Estoque

O sistema Gerenciamento de Estoques armazena informações sobre itens para os sistemas Gerenciamento de Pedidos de Vendas, Compras e de manufatura. Além disso, ele armazena custos de vendas, de compras e as quantidades disponíveis por local e acompanha também as suspensões por local de onde não devem ser feitas vendas. Qualquer mudança na avaliação de estoque, nas variações de contagem ou de movimentação atualiza o razão geral.

Compras

O sistema Compras dá suporte ao processamento de pedidos de envio direto e pedidos de transferência. Use o sistema para liberar o recebimentos de itens em pedidos não atendidos.

Demarcação Avançada de Preços

Você pode usar o sistema Demarcação Avançada de Preços em conjunto com o sistema Gerenciamento de Pedidos de Vendas. Este sistema integra-se a diversos programas relacionados a preços no sistema Gerenciamento de Pedidos de Vendas e fornece funções adicionais para a demarcação de preços, preferências, relatórios e configurações.

Gerenciamento de Almoxarifado

Você pode usar o sistema Gerenciamento de Almoxarifado em conjunto com o sistema Gerenciamento de Pedidos de Vendas. Este sistema integra-se a diversos programas relacionados a itens e fornece funções adicionais de relatórios, retiradas e configurações.

Gerenciamento de Transporte

O sistema Gerenciamento de Pedidos de Vendas pode ser plenamente integrado ao sistema Gerenciamento de Transportes para fornecer as funcionalidades de transportadora, cargas e pedidos de vendas avançados (ECS).

Se o sistema Gerenciamento de Pedidos de Vendas for configurado para fazer interface com o sistema Gerenciamento de Transportes, você pode processar os pedidos de vendas para:

- Planejar percursos
- Carregar e entregar itens a granel e embalados
- Calcular as taxas de frete

Na confirmação de cargas e de entregas, o sistema obtém informações referentes ao custo e libera o estoque a partir do sistema Gerenciamento de Estoques. Estas informações são baseadas nos pedidos de vendas cujo carregamento e entrega são confirmados conforme consta no relatório do sistema Gerenciamento de Pedidos de Vendas.

Além disso, o sistema atualiza o razão geral com base nos cenários descritos a seguir:

| Se você criar o cenário a seguir: | O sistema executará as tarefas a seguir: |
|--|---|
| Confirmação do carregamento somente com uma data de fatura no futuro | <ul style="list-style-type: none"> • Criação de entradas de carga em trânsito • O Faturamento Cíclico cria custos diferidos de mercadorias vendidas, receita e entradas do Contas a Receber |
| Confirmação de carregamento somente, sem uma data de fatura no futuro | <ul style="list-style-type: none"> • Criação de entradas de carga em trânsito |
| Confirmação do carregamento e entrega com uma data de fatura no futuro | <ul style="list-style-type: none"> • O Faturamento Cíclico cria entradas de estoque, custos diferidos de mercadorias vendidas e entradas do Contas a Receber |

Contabilidade Avançada de Custos

Você tem também a opção de usar o sistema Contabilidade Avançada de Custos com o Gerenciamento de Pedidos de Vendas. Este sistema integra-se com vários programas relacionados às funções de contabilidade gerencial e de definição de custos com base nas atividades.

Recursos do Gerenciamento de Pedidos de Vendas

O sistema Gerenciamento de Pedidos de Vendas oferece os seguintes recursos:

- Informações detalhadas definidas pelo usuário
- Processamento de pedidos periódicos e de modelos de pedido
- Perfis de preferências relacionados ao item e ao cliente
- Informações on-line sobre a disponibilidade de estoques e de itens para compromisso
- Acompanhamento detalhado do status dos pedidos e das linhas
- Demarcação de preços e descontos flexíveis que auxiliam nas promoções, contratos e abatimentos

Entrada de Pedidos

A entrada de pedidos permite o registro de informações referentes a clientes e aos itens pedidos por eles. Quando você insere um pedido de vendas, o sistema insere, automaticamente, as informações pertinentes presentes nos registros de clientes, itens, preferências e demarcação de preços. O processamento do pedido de vendas é iniciado assim que você conclui a entrada do pedido.

O sistema Gerenciamento de Pedidos de Vendas fornece os seguintes tipos de pedidos adicionais para considerar situações específicas:

- Pedidos de cotação
- Pedidos programados
- Pedidos de envio direto
- Pedidos de vendas entre filiais
- Ordens de crédito

Insira estes pedidos da mesma forma como você insere os pedidos de vendas básicos. Entretanto, o sistema processará cada tipo de pedido de maneira distinta. Alguns pedidos, como os de cotação ou programados, podem ser pré-requisitos de pedidos de vendas reais. Isto é, estes tipos de pedido devem ser inseridos antes de inserir pedidos de vendas com base neles.

Self-service para Clientes

Usando o Self-service para Clientes, você pode configurar o processamento de pedidos de vendas para incluir transações feitas através da Internet. Seus clientes podem fazer pedidos, verificar seu estoque e disponibilidade, selecionar produtos, consultar o status de itens enviados, consultar pedidos existentes e verificar o histórico de pedidos.

Processamento de Pré-pagamentos

Quando você insere pedidos de clientes, pode aceitar diversas formas de pagamento em um método conveniente para você e para o cliente. Você pode gerar faturas e enviá-las aos clientes para que efetuem o pagamento ou o pagamento pode ser feito diretamente, através de cartão de crédito, dinheiro ou cheque. Você pode gerar uma fatura como um recibo para clientes e, para as transações de cartão de crédito, uma fatura consolidada correspondente para cobrar a companhia de cartão de crédito.

Modelos

Com algumas configurações e preparações antecipadas, é possível agilizar, de forma significativa, o processo de entrada de pedidos. Uma forma de fazer isto é a criação e atribuição de modelos de pedidos para clientes. Os modelos agilizam o processo de entrada de pedidos reduzindo a repetição.

Um modelo de pedidos apresenta os itens e suas quantidades pedidas com maior frequência. Você pode criar dois tipos de modelos:

| | |
|--|--|
| Modelos padrão | Um modelo padrão é aplicado a todos os clientes. Você pode atribuir um modelo padrão para ser apresentado toda vez que um pedido for inserido. |
| Modelos específicos de clientes | Os modelos específicos de clientes incluem os itens pedidos com mais frequência por estes clientes. Um modelo específico de clientes só pode ser apresentado quando são inseridos pedidos deste cliente. |

Liberação de Pedidos

Você pode suspender pedidos por diversas razões. Por exemplo, um pedido pode ser suspenso porque não atende aos requisitos de margem de lucro. Quando um pedido está suspenso, ele precisa ser liberado para continuar a ser processado.

O sistema pode reter um pedido ou uma linha de pedido no ciclo de processamento, quando não há a quantidade necessária para o seu atendimento. Este tipo de suspensão é um pedido não atendido. Libere os pedidos não atendidos quando o estoque se tornar disponível.

Processamento de Pedidos

Depois que são inseridos, os pedidos de vendas geralmente avançam através do ciclo de processamento na seguinte seqüência:

1. Impressão de listas de retirada e listas de retirada por item do almoxarifado.
2. Confirmação de carga.
3. Geração de faturas.
4. Atualização de informações no razão geral.

Atualização de Códigos de Status

Cada etapa do processamento de pedidos possui códigos de status definidos pelo usuário definidos nas regras de atividade de pedidos. O sistema usa cada código de status para acompanhar onde um pedido se encontra no processamento de um pedido de vendas. Por exemplo, se um pedido estiver pronto para a confirmação de carga, ele deverá ter o código de status 560.

O processo definido para os pedidos de vendas pode incluir etapas adicionais, dependendo do tipo de cliente.

Se o Controle ECS estiver ativado nas Constantes do Sistema, o processo definido para os pedidos de vendas pode incluir etapas adicionais para incluir a funcionalidade avançada ECS. A tabela a seguir ilustra relação entre as etapas do processamento e os códigos de status:

| Processamento de Pedidos com Funcionalidade Padrão | | | Processamento de Pedidos com Funcionalidade Avançada ECS | | |
|--|---------------------------------|----------------|--|------------------------------------|----------------|
| Último Status | | Próximo Status | Último Status | | Próximo Status |
| 520 | Entrada de Pedidos de Vendas | 540 | 520 | Entrada de Pedidos de Vendas | 525 |
| 540 | Impressão de Listas de Retirada | 560 | 525 | Atribuição de uma Viagem | 542 |
| 560 | Confirmação de Cargas | 578 | 542 | Impressão de Notas de Carregamento | 562 |
| 578 | Execução do Faturamento | 580 | 562 | Confirmação de | 573 |

| | Cíclico | | | Carregamento | |
|-----|----------------------|-----|-----|---------------------------------|-----|
| 580 | Impressão de Faturas | 600 | 573 | Confirmação de Entrega | 575 |
| 999 | Fechado | | 575 | Frete a Faturar | 576 |
| | | | 576 | Frete a Pagar | 578 |
| | | | 578 | Execução do Faturamento Cíclico | 580 |
| | | | 580 | Impressão de Faturas | 600 |
| | | | 600 | Atualização de Vendas | 999 |
| | | | 999 | Fechado | |

Informações de Pedidos de Vendas

É possível verificar e analisar as informações sobre os pedidos de vendas e gerar relatórios para acompanhar o status dos pedidos de vendas e das faturas. Por exemplo, você pode verificar o status atual de qualquer pedido, como um pedido suspenso, para planejar precisamente as necessidades futuras.

Durante a entrada ou revisão de pedidos de vendas, você pode acessar rapidamente informações sobre itens, como o número do item, disponibilidade, quebras de custo por quantidades e outras. Isto é útil durante o contato direto com o cliente.

Além disso, você pode acessar as informações sobre contas de clientes e pedidos de vendas em aberto e fechados. Por exemplo, você pode usar o programa Verificação de Crédito (P42050) para comparar o total das contas a receber de um cliente com o seu limite de crédito. Pode também verificar as informações do histórico de vendas e de faturamento que não são impressas na fatura recebida pelo cliente.

Processamento ao Final do Dia

Execute o processamento ao final do dia para concluir o ciclo de processamento do pedido. A execução do processamento ao final do dia consiste no uso de programas em lote para:

- Atualizar todas as tabelas e registros relacionados às vendas do cliente
- Contabilizar os lançamentos resultantes do ciclo de processamento do pedido

Execute o programa Atualização de Vendas (R42800) todo dia para manter informações de vendas precisas. Estas informações são atualizadas diariamente a fim de:

- Manter os registros de contas a receber atualizados
- Fornecer os relatórios de atividades diárias
- Manter as contas do razão geral atualizadas com as informações de estoque, custo de mercadorias vendidas, vendas e frete
- Manter os saldos de estoques existentes precisos
- Manter os relatórios de comissão e vendas provisórias precisos

Demarcação de Preços

Para cada item vendido, é necessário definir o preço de venda. Use a demarcação de preços do sistema Gerenciamento de Pedidos de Vendas para definir uma estrutura de demarcação de preços básica. O sistema usa essa estrutura de preços básica para obter preços quando são inseridos itens em um pedido e para calcular os ajustes e atualizações de preços. É possível definir preços base para qualquer combinação de itens, grupos de itens, clientes, ou grupos de clientes.

Depois de definir os preços base, você pode configurar os ajustes de preços que podem incluir os seguintes tipos de cálculo de preço:

- Demarcação de preços por contrato, que aplica uma demarcação de preços especial para um item para um único cliente ou grupo de clientes
- Demarcação de preços com desconto comercial, que aplica uma porcentagem de desconto sobre todos os itens para um cliente específico
- Desconto por pagamento à vista, oferecido para linhas de detalhe de pedidos de vendas individuais
- Remarcação de preços, que são descontos adicionais ou aumentos que você pode configurar ou usar para recalcular pedidos de vendas

Preferências

Utilize as preferências para customizar o processamento dos pedidos de vendas. No processamento de pedidos de vendas, a J.D. Edwards fornece preferências que podem ser customizadas para satisfazer as necessidades específicas da companhia. Você pode utilizar o processamento de preferências básicas ou avançadas.

Geralmente, você cria as preferências quando tem requisitos de negócios consistentes que diferem dos valores predeterminados no sistema Gerenciamento de Pedidos de Vendas. Por exemplo, você pode criar preferências de acordo com:

- Requisitos específicos do cliente
- Políticas da empresa
- Regras governamentais

Configuração do Sistema

É possível customizar o sistema Gerenciamento de Pedidos de Vendas a fim de atender às necessidades da empresa e às demandas do cliente. Antes de utilizar o sistema Gerenciamento de Pedidos de Vendas para processar pedidos de vendas, é necessário executar as tarefas de configuração do sistema descritas a seguir:

- Configurar as constantes que fornecem ao sistema as informações predeterminadas para transações diárias de uma filial/fábrica
- Configurar as instruções de faturamento de clientes, que são regras usadas no processamento de pedidos de clientes
- Configurar os tipos de linhas de pedidos, que são códigos que determinam como o sistema deve processar as linhas de detalhe de um pedido
- Configurar regras de atividade de pedidos para estabelecer a seqüência de etapas pelas quais um pedido pode passar do início ao fim do processamento

- Definir os códigos a serem usados pelo sistema para suspender os pedidos de vendas
- Definir o aumento de vendas de filiais, que são custos de transferência aplicados a vendas entre filiais ou pedidos de transferência
- Configurar as informações sobre comissão de um vendedor específico ou um grupo de vendedores
- Configurar as instruções para contabilização automática (AAIs), que fornecem ao sistema Gerenciamento de Pedidos de Vendas informações contábeis e relações da contabilidade geral para interação com o sistema Contabilidade Geral

Entrada de Pedidos de Vendas

Insira pedidos de vendas para registrar informações de clientes e de itens pedidos. Quando você preenche os campos obrigatórios dos pedidos de vendas, o sistema obtém informações de cliente, de item e de preferências das tabelas, programas ou sistemas a seguir:

- Cadastro Geral (F0101)
- Cadastro de Clientes (P03013)
- Cadastro de Clientes (F0301)
- Cadastro de Itens (F4101)
- Cadastro de Preferências (P40070)

O sistema também obtém as informações de preço base durante a entrada de itens em um pedido de vendas.

É possível verificar as informações e fazer as alterações necessárias. Se você alterar as informações predeterminadas de um pedido, os novos valores não afetarão os cadastros que contêm estas informações. Para alterar as informações predeterminadas, acesse a tela apropriada.

Você poderá inserir pedidos de vendas internacionais usando os mesmos procedimentos de pedidos de vendas nacionais, se a opção de conversão de multimoedas tiver sido ativada.

Um pedido de vendas possui dois tipos de informações:

Informações de cabeçalho Estas informações referem-se ao pedido como um todo. O sistema mantém essas informações na tabela Cabeçalhos de Pedidos de Vendas (F4201). O sistema obtém as informações do Cadastro Geral (F0101) e as instruções de faturamento na tabela Cadastro de Clientes (F0301) para preencher o pedido.

Informações de detalhe Estas informações são relativas principalmente às linhas individuais do pedido de vendas e aos itens. O sistema mantém essas informações na tabela Detalhes de Pedidos de Vendas (F4211). O sistema também obtém informações das tabelas Cabeçalhos de Pedidos de Vendas (F4201), Cadastro de Itens (F4101), Locais de Itens (F41021) e Cadastro de Clientes (F0301) para preencher o pedido.

O gráfico a seguir ilustra o relacionamento entre as informações de cabeçalho e de detalhe e um pedido de vendas:

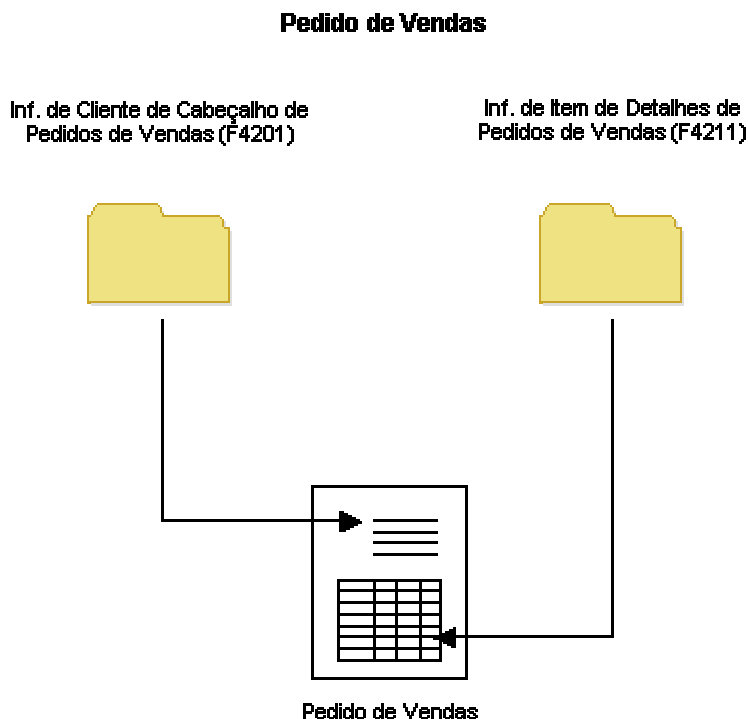

Instruções Preliminares

- ❑ No processamento de ECS (Soluções de Energia e Química), verifique se as tarefas a seguir foram concluídas:
 - Ative o Controle de ECS nas Constantes do Sistema para o programa Constantes de Filial/Fábrica (P41001).
- ❑ Verifique se as informações a seguir foram configuradas antes da entrada de pedidos de vendas:
 - Informações de cadastro de cada cliente na tabela Cadastro Geral (F0101). Consulte *Entrada de Informações de Cadastro e Correspondência* no manual *Cadastro Geral*.
 - Informações de faturamento de cada cliente na tabela Cadastro de Clientes (F0301). Consulte *Configuração de Instruções para Faturamento de Clientes* no manual *Gerenciamento de Pedidos de Vendas*.
 - Informações de itens nas tabelas Cadastro de Itens (F4101) e Cadastro de Itens a Granel (F41011). Consulte *Entrada de Informações do Cadastro de Itens* no manual *Gerenciamento de Estoque*.
 - Informações de filial/fábrica na tabela Constantes de Filial/Fábrica (F41001). Consulte *Configuração de Constantes* no manual *Gerenciamento de Pedidos de Vendas*.
 - Informações de item e filial/fábrica nas tabelas Filiais de Itens (F4102), Locais de Item (F41021) e Cadastro de Itens (F4101) para cada item do estoque.

- Preferências de clientes e combinações de itens. Consulte *Utilização de Preferências* no manual *Gerenciamento de Pedidos de Vendas*.
- Locais e impressoras predeterminados para o terminal ou perfil do usuário na tabela Locais e Impressoras Predeterminados (F40095).
- Multimoedas, se estiver processando pedidos feitos em moedas diferentes. Consulte o manual *Multicurrency* para obter informações adicionais.

Utilização de Informações de Cabeçalho

Os pedidos de vendas possuem informações de cabeçalho relacionadas principalmente aos clientes e que podem ser pertinentes ao pedido como um todo, incluindo:

- Endereço de cobrança
- Código de moeda e taxa de câmbio
- Condições e instrumentos de pagamento
- Códigos de suspensão de pedidos
- Datas

As informações de cabeçalho também incluem informações sobre as condições que afetam o processamento de um pedido de vendas, como as instruções de faturamento e as datas de entrega.

A maior parte das informações de cabeçalho restantes, como código tributário e área, endereço de envio e informações de frete, consiste de valores predeterminados da tabela Cadastro Geral (F0101) e instruções de faturamento armazenadas na tabela Cadastro de Clientes (F0301). Durante a entrada de cabeçalhos de pedidos, você pode verificar e alterar os valores que se aplicam a um pedido específico. Para alterar as informações que o sistema obtém para pedidos futuros, acesse a tela apropriada para alterar as informações de cadastro.

Além das informações de cabeçalho inseridas, é possível criar mensagens e anexá-las a pedidos de vendas para que sejam impressas no cabeçalho do pedido.

As opções de processamento para as informações de cabeçalho e de detalhe de pedidos de vendas são iguais.

Instruções Preliminares

- ❑ Certifique-se de que as opções de processamento do programa Entrada de Pedidos de Vendas (P4210) estão configuradas para exibir as informações de cabeçalho antes das informações de detalhe.
- ❑ Certifique-se de que podem ser processados pedidos de vendas em multimoedas, se necessário.

Conceitos Básicos de Informações de Cabeçalho

As informações de cabeçalho relacionam-se principalmente aos clientes e se aplicam a todo o pedido. A maior parte das informações de cabeçalho consiste em valores predeterminados da tabela Cadastro Geral (F0101) e instruções de faturamento e outras armazenadas na tabela Cadastro de Clientes (F0301).

Após inserir um cabeçalho de pedido, você pode verificar e alterar os valores que se aplicam a um pedido específico. Para alterar as informações que o sistema obtém para pedidos futuros, acesse o cadastro apropriado, por exemplo, o Cadastro Geral. As únicas informações de cabeçalho que não podem ser alteradas são o número do pedido, a companhia e o tipo de documento, pois identificam de forma única o registro.

Registros Relacionados

Ao configurar as informações de cadastro de clientes e as instruções de faturamento, você define o endereço para o qual a fatura será enviada como a referência de vendas, e o endereço para o qual as mercadorias serão enviadas como a referência de envio. Você poderá definir endereços relacionados para o cliente, se as informações do pedido, como por exemplo os requisitos de envio, forem diferentes das informações de faturamento, como o número de cópias de faturas e os termos de pagamento. O sistema obterá o valor da referência de vendas, se você fornecer a referência de envio.

Durante a entrada do pedido, o sistema obtém informações do Contas a Receber, como códigos de explicação e áreas tributárias, da tabela Cadastro de Clientes (F0301). No caso de envio direto, pedidos de transferência ou pedidos de vendas com referências de vendas e de envio diferentes, o sistema obtém o código de explicação de impostos da referência de vendas, e a alíquota e área tributária da referência de envio. Outras informações de contas a receber são predefinidas nas instruções de faturamento de clientes, como tipo de registros de faturamento (referência de vendas, referência de envio ou ambos), informações de crédito e cópias de faturas.

Verificação de Informações de Crédito

Durante a entrada de um pedido, você pode verificar o Contas a Receber e os vencimentos de saldos da referência de vendas. Use estas informações no suporte ao cliente.

Acesse o programa Verificação de Crédito (P42050) a partir do menu Tela na tela Cabeçalho de Pedido de Vendas, para verificar as informações da conta e o status do crédito do cliente. É possível comparar o total de contas a receber e dos pedidos em aberto do cliente com seu limite de crédito atual atribuído na tabela Cadastro de Clientes (F0301) para determinar se o limite de crédito foi excedido.

Na tela Verificação de Crédito, você pode verificar as informações a seguir:

- Contas a receber (por exemplo, qualquer saldo que esteja vencido)
- Histórico da conta (por exemplo, classificação ABC de clientes, fatura e informações de pagamento)
- Pedidos de vendas em aberto (por exemplo, datas e valores dos pedidos)

Consulte também

- *Verificação de Informações de Clientes* no manual *Gerenciamento de Pedidos de Vendas* para obter informações adicionais

Entrada de Informações de Comissão

Para aplicar as informações do vendedor ou grupo de vendas e comissão a um pedido individual, insira as informações no cabeçalho do pedido. Quando você insere as informações de vendedor e comissão, o sistema não utiliza as informações predeterminadas.

Observação

Quando você insere as informações do pedido, o sistema exibe um aviso para que as informações de cabeçalho sejam verificadas antes de serem aceitas. Este é apenas um lembrete. Depois que você aceita as informações de cabeçalho, o sistema exibe a tela Revisão de Detalhes de Pedidos de Vendas.

Entrada de Informações de Cabeçalho

Quando você insere um pedido de vendas, o sistema cria registros em duas tabelas: Cabeçalhos de Pedidos de Vendas (F4201) e Detalhes de Pedidos de Vendas (F4211). Com base nas seleções das opções de processamento, as informações de cabeçalho podem ser inseridas antes das de detalhe. Se as informações de cabeçalho não forem inseridas antes das de detalhe, o sistema criará um registro de cabeçalho do pedido com base nas informações de referência de vendas e referência de envio inseridas na tela de informações de detalhe.

Códigos de Moeda e Entrada de Informações de Cabeçalho de Pedidos

Ao configurar as informações do Cadastro de Clientes, você especifica um código de moeda com o qual o sistema processa as transações do cliente e o código de moeda usado para registrar e armazenar o histórico de transações. Você pode substituir o código de moeda e a taxa de câmbio do pedido ao inseri-lo. Depois de inserir informações de cabeçalho, não será possível alterar as informações de moeda.

► Entrada de informações de cabeçalho

No menu Processamento de Pedidos de Vendas (G4211), selecione Entrada de Cabeçalho de Pedidos.

1. Na tela Acesso a Cabeçalhos de Pedidos de Vendas, clique em Incluir.
2. Na tela Cabeçalho de Pedidos de Vendas, preencha os campos a seguir:
 - Filial/Fábr.
 - Ref. Vendas
 - Ref Env
3. Para substituir as informações de moeda, preencha os campos a seguir:
 - Moeda
 - Base
 - Taxa Câmbio
4. Para substituir as informações de moeda, escolha a opção a seguir:
 - Moeda Estr.
5. Preencha os campos opcionais a seguir:

- PC Cliente
 - Msg. a Impr.
 - Código Suspensão
 - Alíquota/Área trib.
 - Nº Certificado Imp.
 - Data do Ped.
 - Data de Solic.
 - Cancel. Data
 - Pedido Por
6. Para verificar as informações de cabeçalho adicionais, clique na guia Informações Adicionais de Cabeçalho.

7. Verifique as informações predeterminadas e faça quaisquer alterações necessárias.
8. Na tela Cabeçalho de Pedidos de Vendas, clique em OK.
O sistema exibe um aviso na barra de status, para lembrá-lo de verificar as informações de cabeçalho do pedido antes de aceitá-lo.
9. Clique em OK uma segunda vez para aceitar as informações de cabeçalho do pedido de vendas.

O sistema exibe a tela Revisão de Detalhes de Pedidos de Vendas.

Depois de inserir as informações de cabeçalho, siga as instruções para inserir as informações de detalhe.

Descrição dos Campos

| Descrição | Glossário |
|---------------------|---|
| Filial/Fábr. | <p>Código alfanumérico que identifica uma entidade individual, dentro de uma organização, cujos custos você deseja acompanhar. Uma unidade de negócios pode ser, por exemplo, um almoxarifado, serviço, projeto, centro de trabalho, filial ou fábrica.</p> <p>É possível atribuir uma unidade de negócios a um documento, entidade ou pessoa física para fins de geração de relatórios de responsabilidades. O sistema fornece, por exemplo, relatórios de contas a pagar e contas a receber em aberto por unidade de negócios, permitindo o acompanhamento de equipamentos pelo departamento responsável.</p> <p>A segurança para este campo pode impedir o acesso a informações de unidades de negócios sobre as quais não tem autoridade.</p> |
| Ref. Vendas | <p>Um número que identifica um registro do cadastro geral, como um empregado, candidato, participante, cliente, fornecedor, locatário ou local.</p> |
| Ref Env | <p>O número do cadastro da localização para a qual você deseja enviar este pedido. O cadastro do cliente, incluindo a rua, cidade, estado, CEP e país podem vir do cadastro geral.</p> |
| Moeda | <p>Um código que especifica a moeda da companhia à qual a transação está associada. Pode ser qualquer código definido na tela Atribuição de Códigos de Moeda.</p> |
| Base | <p>Código que especifica a moeda da transação. Este código pode ser qualquer um que tenha sido definido para o sistema na tela Configuração de Códigos de Moeda.</p> |
| Taxa Câmbio | <p>Um número que multiplica um valor em moeda estrangeira para calcular o valor em moeda nacional.</p> <p>O número que você digita neste campo pode ter no máximo sete casas decimais. Se forem digitados mais números, o sistema o arredondará para sete casas decimais.</p> |
| Moeda Estr. | <p>Um código que especifica se os valores estão na moeda nacional da companhia à qual a transação está associada ou na moeda estrangeira do cliente. Os códigos válidos são:</p> <ul style="list-style-type: none">D NacionalF Estrangeira |
| PC Cliente | <p>Um valor alfanumérico usado como referência cruzada ou número de referência secundário. Em geral, este é o número do cliente, do fornecedor ou do serviço.</p> |

| | |
|----------------------------|---|
| Msg. a Impr. | Um código definido pelo usuário (40/PM) que representa a configuração predefinida de mensagens na tela Revisão de Mensagens a serem Impressas. Essas mensagens podem ser impressas nos pedidos de vendas, pedidos de compras, e assim por diante. |
| Código Suspensão | Um código definido pelo usuário (42/HC) que identifica o motivo da suspensão do pedido. |
| Alíquota/Área trib. | Um código que identifica uma área tributária ou geográfica que possui alíquotas e órgãos arrecadadores comuns. O sistema valida o código inserido fazendo a comparação com a tabela Áreas Tributárias (F4008). O sistema usa a alíquota/área tributária juntamente com o código de explicação e as regras tributárias para calcular os valores de imposto e distribuição contábil quando você cria uma fatura ou voucher. |
| Nº Certificado Imp. | O número que os órgãos arrecadadores emitem para os indivíduos e companhias isentos de impostos a fim de identificar seus status de isenção. |
| Data do Ped. | A data em que o pedido foi digitado no sistema. Esta data determina qual o nível de vigência que o sistema usa para estabelecer os preços do estoque. |
| Data de Solic. | A data em que um item deve chegar ou em que uma ação deve ser concluída. |
| Cancel. Data | A data em que o pedido deve ser cancelada se as mercadorias não foram enviadas para o cliente ou não foram recebidas do fornecedor. Este é um campo somente de memorando e não faz com que o sistema execute nenhum tipo de processamento automático. |
| Pedido Por | SISTEMA DE PEDIDO DE VENDAS: Um campo opcional de entrada, colocado para o nome do cliente que está efetuando o pedido. |

Atualização de Informações de Cabeçalho na Tela de Detalhes

A maior parte das informações de cabeçalho consiste em valores predeterminados do programa Cadastro de Clientes (P03013) e das tabelas Cadastro Geral (F0101) e Cadastro de Clientes (F0301), como códigos e áreas tributárias, endereço de envio e informações de frete. Estas informações podem ser alteradas durante a entrada ou verificação do pedido. Se você alterar as informações de cabeçalho depois de consultar o pedido, você poderá certificar-se de que estas alterações serão refletidas nas informações de detalhe.

Existem dois métodos para a atualização das informações de cabeçalho na tela de detalhes:

Atualização automática Primeiro, defina a opção de processamento no programa Entrada de Pedidos de Vendas (P4210) para carregar automaticamente as alterações do cabeçalho para as linhas de detalhe. A seguir, use o programa Definição de Colunas de Cabeçalho para Tabelas de Detalhe para identificar os campos atualizados automaticamente pelo sistema na tela de detalhes. Quando as informações de cabeçalho nos campos selecionados nesta tabela são alteradas, o sistema atualiza a tela de detalhes.

Atualização Depois de consultar a tela Cabeçalho de Pedidos de Vendas e fazer alterações, use a

manual tabela Definição de Colunas de Cabeçalho para Tabelas de Detalhe para identificar os campos a serem atualizados automaticamente pelo sistema na tela de detalhes. Em seguida, selecione a opção de menu que preenche a tela de detalhes com estas informações. O sistema só atualiza a tela de detalhes para este pedido.

Se a opção de processamento Limite de Código de Status para Alterações, na guia Processamento, tiver sido definida no programa Entrada de Pedidos de Vendas (P4210), só será possível alterar pedidos que não se encontram no status definido.

► Atualização de informações predeterminadas de cabeçalho

No menu Processamento de Pedidos de Vendas (G4211), selecione Entrada de Cabeçalho de Pedidos.

1. Na tela Acesso a Cabeçalhos de Pedidos de Vendas, localize o pedido de vendas cujas informações de cabeçalho você deseja alterar.
2. Destaque um pedido e clique em Selecionar.
3. Na tela Cabeçalho de Pedidos de Vendas, altere as informações de cabeçalho, conforme necessário.

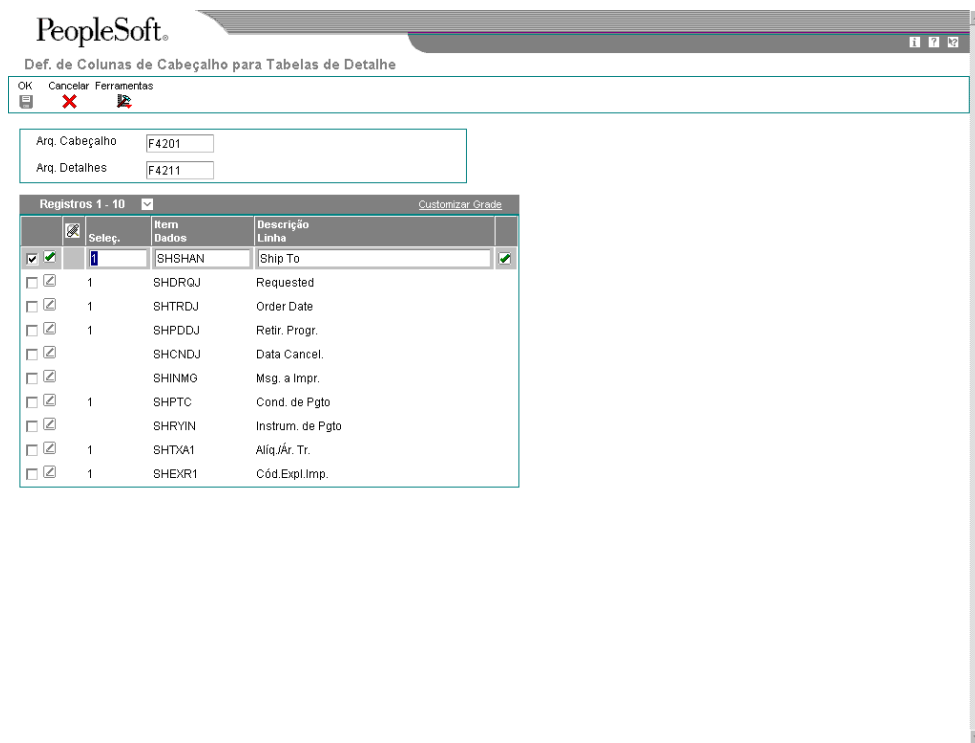

4. No menu Tela, selecione Cabeçalho para Detalhe e, em seguida, selecione Definição.
5. Na tela Definição de Colunas de Cabeçalho para Tabelas de Detalhe, insira 1 no campo Seleção para cada item de dados que deseja atualizar e clique em OK.

6. Para atualizar o detalhe do pedido com a informação atualizada, selecione a opção Cabeçalho para Detalhe, no menu Tela, na tela Cabeçalho de Pedidos de Vendas e, em seguida, selecione Preenchimento.
7. Na tela Revisão de Detalhes de Pedidos de Vendas, clique em OK.

Inclusão de Mensagens em Pedidos de Vendas

Você pode anexar mensagens, como informações sobre embalagens especiais, por exemplo, a pedidos de vendas. Por exemplo, você pode:

- Criar novos textos
- Copiar o texto de mensagens existentes
- Utilizar uma mensagem de texto predefinida

Qualquer que seja o método utilizado para incluir uma mensagem, você pode consultá-la on-line e imprimi-la em faturas ou em listas de retirada do almoxarifado.

Para imprimir na fatura o texto associado, você precisa definir a opção de processamento apropriada no programa Impressão de Faturas (R42565).

Consulte também

- *Impressão de Faturas Padrão* no manual *Gerenciamento de Pedidos de Vendas* para obter informações adicionais sobre a inclusão de mensagens em pedidos de vendas

► Inclusão de mensagens em pedidos de vendas

No menu Processamento de Pedidos de Vendas (G4211), selecione Entrada de Cabeçalho de Pedidos.

1. Na tela Acesso a Cabeçalhos de Pedidos de Vendas, localize e selecione o pedido de vendas para o qual deseja incluir uma mensagem.
2. No menu Linha, selecione Anexos para acessar a tela Objetos de Mídia.
3. Na tela Objetos de Mídia, clique na opção apropriada de tipo de objeto de mídia.
4. Execute as etapas necessárias para criar os anexos.
5. Clique em Salvar.

Promessa de Atendimento de Pedido na Entrada de Pedidos de Vendas

Depois de configurado o programa Promessa de Atendimento de Pedidos (P42232), com o sistema acompanhando o histórico de suprimento e demanda, o programa pode executar os cálculos necessários para definir, quando você inserir um pedido de vendas, uma data de entrega Disponível para Promessa (ATP) ou Capacidade para Promessa (CTP)

Ao determinar a data prometida para um pedido, o sistema executa um cálculo de ATP ou CTP e insere o resultado no campo Data de Retirada Programada na tela Revisão de Detalhes de Pedidos de Vendas. O sistema também calcula o leadtime de entrega e soma o resultado aos campos Data de Retirada Programada, Data de Envio Prometida e Data de Entrega Prometida. A Data de Entrega Prometida é a data em que o cliente vai receber o pedido.

A Promessa de Atendimento do Pedido calcula item por item para cada linha de detalhe do pedido de vendas. Sempre que houver uma alteração, o sistema atualizará a tabela imediatamente, de forma que pedidos subsequentes utilizem dados atualizados de suprimento e demanda.

Ao inserir os pedidos de vendas que requerem uma data ATP ou CTP, lembre-se de que as etapas para inserir as informações de cabeçalho e de detalhe são as mesmas. A Promessa de Atendimento de Pedidos é um recurso do sistema Gerenciamento de Pedidos de Vendas e pode ser usado com os seguintes processos e opções:

- Pedidos parciais
- Pedidos pendentes
- Cargas parciais
- Substitutos
- Fornecimento múltiplo

Observação

Os kits e itens configurados não podem ser prometidos de forma eficaz porque a Promessa de Atendimento do Pedido não reconhece uma lista de materiais ou roteiro customizado. Entretanto, os componentes de kits e itens configurados podem ser prometidos.

Geração de Propostas de Entrega com Promessa de Atendimento do Pedido

A Promessa de Atendimento do Pedido pode gerar várias propostas de entrega para atender uma data de entrega solicitada de um cliente para um pedido. Você inicia a Promessa de Atendimento do Pedido depois de inserir as informações de cabeçalho e de detalhe. Em seguida, você pode escolher tanto o modo de promessa automática como o modo de gerenciador de cenários. O sistema usa funções XAPI para iniciar, atualizar e enviar a solicitação de promessa de atendimento.

Você não poderá modificar o pedido de vendas em aberto enquanto o sistema estiver enviando estas informações.

Modo de Promessa Automática

Quando você seleciona o modo de promessa automática para uma data de entrega, o sistema gera várias propostas, seleciona automaticamente a proposta com a data de entrega mais próxima e fornece esta data.

Modo de Gerenciador de Cenários

Quando você seleciona o modo de gerenciador de cenários para prometer uma data de entrega, o sistema gera várias propostas de datas de entrega e permite que você escolha a data que melhor atende às necessidades do cliente.

Customização de Propostas de Promessa de Atendimento do Pedido

Você pode customizar as opções que a Promessa de Atendimento de Pedidos leva em conta na criação de propostas de datas de entrega. As propostas podem ser bastante restritivas ou

bem flexíveis, dependendo do como as informações de cliente e as informações de pedidos de vendas foram inseridas.

A Promessa de Atendimento do Pedido utiliza informações predeterminadas de configuração de sistemas existentes sempre que possível. Você pode substituir estas informações no Gerenciador de Cenários de Promessa de Atendimento de Pedido.

A tabela a seguir define os códigos, campos e valores usados pela Promessa de Atendimento de Pedido para dados de proposta:

| Código, Campo ou Valor: | Indicações: |
|-----------------------------------|---|
| Objetivo de Negócios | <p>Que conjunto de regras de inclusão é usado pelo sistema para prometer o atendimento do pedido?</p> <p>A Promessa de Atendimento do Pedido usa as informações predeterminadas das Instruções de Faturamento no Cadastro de Clientes para associar um objetivo de negócios ao cliente.</p> |
| Carga Parcial de Pedido Permitida | <p>Itens de linha podem ser enviados em datas diferentes?</p> <p>A Promessa de Atendimento do Pedido usa as informações predeterminadas das Instruções de Faturamento no Cadastro de Clientes.</p> |
| Pedidos Não Atendidos Permitidos | <p>Itens de linha podem ser enviados depois da data solicitada?</p> <p>A Promessa de Atendimento do Pedido utiliza os valores das Instruções de Faturamento de Clientes e das Constantes de Filial/Fábrica. O recurso Pedidos Não Atendidos Permitidos precisa ser ativado nas duas telas para que os pedidos sejam permitidos.</p> |
| Carga Parcial de Linha Permitida | <p>Itens de linha podem ser divididos?</p> <p>A Promessa de Atendimento do Pedido usa as informações predeterminadas das Instruções de Faturamento no Cadastro de Clientes.</p> |
| Substitutos Permitidos | <p>O cliente aceita itens substitutos?</p> <p>A Promessa de Atendimento do Pedido usa as informações predeterminadas das Instruções de Faturamento no Cadastro de Clientes.</p> |
| Fornecimento Múltiplo Permitido | <p>Itens podem ser enviados a um cliente de filiais/fábricas diferentes?</p> <p>O sistema obtém a preferência de um cliente por entrega a partir de uma única filial/Fábrica através da configuração da Promessa de Atendimento do Pedido. Caso contrário, é permitido o fornecimento múltiplo.</p> |
| Grupo de Envio | <p>O item deve ser enviado como parte de um grupo que precisa ser enviado em conjunto na mesma data?</p> <p>Se o cliente solicitar um grupo de envio, você pode indicar a preferência no Gerenciador de Cenários de Promessa de Atendimento do Pedido.</p> |

| | |
|-----------------------------------|---|
| Unidade de Medida de Planejamento | Qual é a menor unidade de medida de planejamento possível que pode ser enviada como parte de um pedido? O sistema usa a unidade de medida inserida no pedido de vendas. A Promessa de Atendimento do Pedido nunca sugere uma proposta de entrega com uma fração da unidade de medida indicada no pedido de vendas. |
| Linha de Promessa Y/N | O sistema deve considerar este item de linha ao prometer uma data de entrega? A Promessa de Atendimento do Pedido utiliza as informações indicadas no pedido de vendas. |

Definição de Códigos Definidos pelo Usuário para Promessa de Atendimento do Pedido

Os códigos definidos pelo usuário permitem que você customize a forma como o sistema opera a promessa de atendimento do pedido. Você precisará incluir os códigos de tipo a seguir nas tabelas de UDC.

Promessa de Atendimento do Pedido Ativada - 42B/OP

Você pode criar diferentes versões do programa Entrada de Pedidos de Vendas (P4210) para dar suporte a diferentes modos de geração de propostas de data de entrega.

Configure um código para cada versão do programa P4210 que utilizar. Selecione entre os códigos a seguir no campo Descrição 1:

- Em branco - Não usar a promessa de atendimento do pedido
- 1 – Usar a promessa de atendimento do pedido com o modo de promessa automática.
- 2 – Usar a promessa de atendimento do pedido com os modos promessa automática e gerenciador de cenários.

Exibição antes da Aceitação – 42B/DB

Se você estiver inserindo pedidos de vendas e prometendo datas de entrega no modo gerenciador de cenários, configure estes códigos para indicar se o sistema deve exibir o pedido para sua revisão depois de ter sido prometido. Selecione entre os códigos a seguir no campo Descrição 1:

- 0 – Não exibir o pedido depois de prometer datas de entrega.
- 1 – Exibir o pedido depois de prometer datas de entrega.

► Revisão de pedidos de vendas prometidos em modo gerenciador de cenários

No menu Processamento de Pedidos de Vendas (G4211), selecione Entrada de Cabeçalho de Pedidos.

Você precisa inserir as informações de cabeçalho e de detalhe para o pedido de vendas antes de completar esta tarefa.

1. Na tela Revisão de Detalhes de Pedidos de Vendas, selecione Promessa de Atendimento do Pedido e, em seguida, selecione Gerenciador de Cenário no menu Tela.

O sistema inicia a Promessa de Atendimento do Pedido. Você não será capaz de modificar os pedidos de vendas enquanto o sistema estiver processando os cálculos de data de entrega.

2. Na tela Aceitação de Pedidos, verifique os campos a seguir:

- Data Solic.
- Entrega Promet.

O processamento de Promessa de Atendimento do Pedido pode dividir várias linhas de detalhe. Como resultado, o pedido prometido pode parecer diferente do pedido solicitado.

3. Se o pedido for aceitável, clique em Efetuar Pedido.
4. Se você gostaria de fazer alterações no pedido, clique em Revisão do Pedido e faça as alterações na tela Revisão de Detalhes de Pedidos de Vendas. Siga as etapas 1 a 3 até que o pedido esteja concluído.

Utilização de Informações de Detalhe

Depois de preencher as informações de cabeçalho em um pedido de vendas, você poderá preencher as informações de detalhe de itens do pedido, como identificadores de itens, quantidades, preços e custos. É possível também especificar as informações a serem impressas na fatura do cliente, como as quantidades pendentes e enviadas. Além disso, você pode incluir mensagens em linhas de detalhe individuais.

Como o sistema obtém a maior parte das informações de detalhe a partir de outras tabelas, você só precisa inserir um número mínimo de informações. Os valores inseridos podem ser verificados e alterados conforme necessário.

Você pode inserir as informações necessárias de cliente e pedido tanto na tela de informações de cabeçalho quanto na de detalhes. Você pode optar por acessar as informações de cabeçalho antes das de detalhe, para verificar os valores predeterminados antes de inserir o pedido. Para localizar e verificar pedidos, você pode acessar diretamente as informações de detalhe.

Conceitos Básicos de Informações Predeterminadas na Tela Revisão de Detalhes de Pedidos de Vendas

Quando você insere um pedido de vendas, o sistema cria registros em duas tabelas, Cabeçalhos de Pedidos de Vendas (F4201) e Detalhes de Pedidos de Vendas (F4211). Com base nas seleções das opções de processamento, as informações de cabeçalho podem ser inseridas antes das de detalhe. Se você não inserir as informações de cabeçalho antes das de detalhe, o sistema criará um registro de cabeçalho do pedido com base nas informações de referência de vendas e referência de envio inseridas na tela de informações de detalhe.

Quando você insere informações de detalhe de pedidos de vendas, o sistema obtém as informações predeterminadas de tabelas, como:

- Cabeçalhos de Pedidos de Vendas (F4201)
- Cadastro de Itens (F4101)
- Cadastro de Clientes (F0301)
- Filiais de Itens (F4102)
- Locais de Itens (F41021)
- Custo de Itens (F4105)
- Preço Base de Itens (F4106)

As informações de detalhe de pedidos de vendas são específicas à combinação de item e cliente. As alterações feitas na tela de detalhe afetam apenas a linha de detalhe do pedido onde foram feitas as alterações.

Como o sistema obtém a maior parte das informações de detalhe a partir de outras tabelas, você só precisa preencher os campos Referência de Vendas, Referência de Envio, o item solicitado e a quantidade do item.

Entrada de Informações de Item e Quantidade

Se você não souber o número do item, clique no assistente visual no campo Número do Item para acessar a tela Pesquisa de Item e localizá-lo. O sistema pode obter informações de item usando qualquer identificador de produto e os números de referência cruzada, de substituição ou reposição, como o número da peça do cliente ou do fornecedor. As informações de referência cruzada precisam ser configuradas no programa Referência Cruzada de Itens (P4104).

Consulte também

- *Localização de Informações sobre Itens* no manual Gerenciamento de Estoque para obter informações adicionais.

Obtenção de Preços Base

Ao inserir um item no Cadastro de Itens (F4101), você especifica onde o sistema deve manter o preço padrão do item e se este preço pode variar entre as filiais/fábricas ou entre locais e lotes de uma filial/fábrica. Se você usar várias moedas, terá que definir o nível de preço de forma que o sistema mantenha os preços do item com base nas filiais/fábricas ou nos locais e lotes dentro da filial/fábrica.

O preço unitário inserido na entrada do pedido de vendas substitui o preço definido na tela Revisão de Preços Base. Se nenhum preço unitário for inserido na entrada do pedido, o sistema obterá um preço com base na hierarquia de definição de preços.

A hierarquia configurada em Preferências de Preço Base (51) determina a seqüência em que o sistema pesquisa a tabela Revisão de Preços Base (F4106). A hierarquia de preços base é uma matriz composta de combinações de clientes e itens, e de grupos de preços de clientes e de itens. Utilize a interseção de linhas e colunas para determinar a seqüência da hierarquia.

O sistema obtém informações de preço com base nas entradas do programa Cadastro de Clientes (P03013) e, em seguida, nas informações da tela Revisão de Preços Base, da seguinte forma:

- Se você tiver inserido um desconto comercial no Cadastro de Clientes, que é uma porcentagem simples do total do pedido, o sistema calculará a porcentagem do preço do item com base na filial/fábrica onde este foi vendido e nenhum outro desconto ou contrato de demarcação de preços será aplicado. Se você não tiver inserido nenhum desconto comercial, o sistema pesquisará por um preço de contrato com base na hierarquia de preferências de preço base.
- Se você tiver inserido um preço de contrato, que é um preço combinado entre a companhia e o cliente para um item específico, o sistema aplicará o preço definido para a combinação de item e cliente. A data do pedido precisa estar dentro do período de vigência deste preço. O sistema obtém o preço de contrato com base na hierarquia de preferências de preço base e usa o preço com a data de vencimento mais próxima. Se nenhum preço de contrato tiver sido configurado, o sistema pesquisará por uma regra de demarcação de preços de estoque.
- Se você tiver configurado uma regra de demarcação de preços de estoque, que é um preço combinado entre a companhia e o cliente para descontos com base na quantidade de itens comprados, o sistema aplicará o preço definido para a combinação de item ou grupo de itens e cliente ou grupo de clientes. As datas e quantidades dos pedidos precisam estar dentro dos níveis e datas de vigência da regra de demarcação de preços de estoque.
- Em seguida, o sistema pesquisa pela combinação de item ou grupo de itens e clientes ou grupo de clientes com base na hierarquia de preferências de preço base e usa o preço com a data de vencimento mais próxima e o código de moeda correspondente. O sistema pesquisa pelo preço de item com base no nível de demarcação de preços definido no Cadastro de Itens (F4101).
- Se não houver ajustes de preços a aplicar ao pedido, o sistema obterá o preço definido para o item em uma filial fábrica ou em um local dentro da filial/fábrica.
- Se não encontrar um preço para o item em uma filial/fábrica ou local (dependendo do nível de preço), o sistema exibirá uma mensagem de erro indicando que não existe nenhum preço base em vigor.

Durante a entrada de pedidos use a tela Verificações de Preço e Disponibilidade para verificar as informações de preço antes de selecionar o preço do item.

Consulte também

- *Configuração de Preços Base* no manual *Gerenciamento de Pedidos de Vendas* para obter informações adicionais sobre preços e pedidos de vendas

Alteração de Informações Tributárias

Durante a entrada de pedidos, o sistema obtém o código de explicação e a área tributária do Cadastro de Clientes (F0301). No caso de envio direto, pedidos de transferência ou pedidos de vendas com referências de vendas e de envio diferentes, o sistema obtém o código de explicação de impostos da referência de vendas, e a alíquota e área tributária, que podem ser substituídas, da referência de envio.

Se o sistema obtiver o código de explicação de imposto e a alíquota e área tributária das informações de cabeçalho, mas a opção Vendas Tributáveis, na tela Informações de Filiais/Fábricas de Itens, de uma linha de detalhe estiver definida como N, o sistema não calculará os impostos desta linha.

Consulte também

- ❑ *Atribuição de Informações Tributárias a Clientes* no manual *Gerenciamento de Pedidos de Vendas* para obter informações adicionais

Processamento de Requisitos de Número de Série

De acordo com os requisitos de número de série definidos para um item em Filiais de Itens (P41026), as seguintes regras serão aplicadas se um número de série for um dado obrigatório durante a entrada de pedidos de vendas:

- A unidade de medida da transação precisa ser igual à unidade principal do item com número de série.
- Quando você inserir uma combinação de número de série e local, a quantidade precisa ser igual a 1.
- É necessário incluir uma combinação válida de número de série e local.

Uma mensagem de erro será exibida se a combinação de local/número de série e item inserida não estiver disponível ou se a quantidade existente for zero. Os números de série não estarão disponíveis se a quantidade da combinação de item/local/número de série estiver:

- Em Inspeção
- Em Operação 1
- Em Operação 2
- Em Trânsito

Consulte também

- ❑ *Processamento de Informações de Número de Série* no manual *Gerenciamento de Pedidos de Vendas*

Entrada de Informações de Comissão

O sistema aplica as informações de comissão do cabeçalho ao detalhe. Para aplicar as informações do vendedor ou grupo de vendas e comissão a uma única linha do pedido, insira as informações de detalhe. O sistema permite que você revise tanto as informações de comissão de cabeçalho como de detalhe quando você escolhe as opções apropriadas na tela Revisão de Detalhes de Pedidos de Vendas no programa Entrada de Pedidos de Vendas (P4210).

Se você ativar o processo de workflow JDESOENTRY, o sistema enviará uma mensagem de ação à pessoa responsável pelo código de suspensão, se o pedido atual for suspenso. A mensagem é enviada depois que o sistema processa o código de suspensão. Se o sistema não suspender o pedido, uma mensagem de ação será enviada ao vendedor, conforme definido no programa Manutenção de Comissões (P42120), contendo a referência de vendas e indicando que o pedido está sendo processado. As mensagens enviadas durante o processo de workflow podem ser lidas no Centro de Trabalho (P012501).

Consulte também

- ❑ *Configuração de Informações de Comissão* no manual *Gerenciamento de Pedidos de Vendas*

Conceitos Básicos do Processamento de Workflow durante a Entrada de Pedidos de Vendas

O sistema processa o pedido através da verificação de suspensão de pedido. Depois que você clica em OK para aceitar o pedido, o sistema verifica as opções de processamento dos códigos de suspensão e compara o pedido com as informações de suspensão.

Se você ativar o processo de workflow JDESOENTRY, após suspender pedido, o sistema enviará uma mensagem de ação à pessoa responsável pelo código de suspensão avisando da suspensão. Se o sistema não suspender o pedido, uma mensagem de ação será enviada ao vendedor, conforme definido no programa Manutenção de Comissões (P42120), contendo a referência de vendas e indicando que o pedido está sendo processado. As mensagens enviadas durante o processo de workflow podem ser lidas no Centro de Trabalho (P012501).

Observação

O processo JDESOENTRY pode afetar o desempenho. Só será possível inserir outro pedido depois que o sistema tiver processado o pedido anterior e concluído o processo de workflow.

Integração de Outros Sistemas com a Entrada de Pedidos de Vendas

O sistema Gerenciamento de Pedidos de Vendas desenvolvido pela J.D. Edwards utiliza outros sistemas de distribuição/logística e manufatura para garantir atendimento à demanda de clientes. Além do software de distribuição da J.D. Edwards, como o Gerenciamento de Estoque e Compras, podem ser usados módulos adicionais, como o Gerenciamento de Configuração, o Gerenciamento de Transporte ou o Gerenciamento da Qualidade.

Durante a entrada de pedidos, você pode acessar os módulos para inserir ou verificar informações adicionais necessárias para o processamento de pedidos, configuração de itens, especificações de manufatura, envio, etc.

Verificação de Resultados de Teste e Qualidade

Se você utilizar o sistema Gerenciamento da Qualidade da J.D. Edwards e ativar a opção Controle de Qualidade nas constantes da filial/fábrica de envio, o sistema verificará se o estoque que sai do almoxarifado satisfaz as especificações do cliente ou de manufatura.

Ao inserir um pedido, você pode usar a opção Pesquisa por Vários Itens do menu Tela para verificar as informações adicionais de itens. A partir da tela Quantidade Devolvida por Pesquisa de Item, você pode acessar Consulta a Resultados de Testes (P37204) para:

- Consultar resultados de teste de um item, lote e cliente para determinar se o lote satisfaz as especificações do cliente
- Pesquisar por itens que satisfazem os requisitos do cliente usando uma identificação de teste ou faixa de testes
- Localizar itens usando os campos de parâmetros máximo e mínimo preferenciais ou permitidos, nas opções de processamento do programa Revisão de Resultados de Testes (P3711)
- Determinar se os lotes revisados na tela Quantidade Devolvida por Pesquisa de Itens atendem às especificações do cliente ou da manufatura

- Incluir no pedido de vendas os lotes que atendem aos requisitos do cliente

Depois que você insere os resultados dos testes, eles são processados pelo sistema para determinar a sua aprovação ou não.

O sistema avalia os resultados com relação aos valores mínimo e máximo e ajusta o status do lote de cada linha de detalhe de pedido para aprovado ou reprovado. Durante a entrada de pedidos, você pode pesquisar pelo item e selecionar o lote que satisfaz os critérios de qualidade do cliente e do item no pedido de vendas.

Consulte também

- *Utilização de Resultados de Testes* no manual *Gerenciamento de Qualidade*
- *Localização de Informações de Itens* no manual *Gerenciamento de Estoque* para obter informações adicionais sobre a tela Pesquisa por Vários Itens

Entrada de Pedidos para Contratos

Você pode inserir pedidos de processamento para contratos através do sistema Gerenciamento de Contratos. Contratos formais ou informais são estabelecidos entre parceiros para movimentar estoques entre os locais dos parceiros ou para seus clientes. Quando você insere um pedido de vendas, o sistema seleciona os contratos que satisfazem os critérios a seguir:

- O item no pedido de vendas precisa ser igual ao do contrato.
- O valor do campo Devido A no contrato precisa ser P (parceiro), indicando que o produto é devido ao parceiro para este produto e contrato.
- A referência de vendas ou de envio no pedido de vendas precisa ser igual ao destino no contrato.
- A filial/fábrica de detalhe ou o proprietário da mesma no pedido de vendas precisa ser igual à origem no contrato.
- A data no pedido de vendas precisa estar dentro da faixa ativa para o contrato.
- Para os contratos que possuem o controle de qualidade ativado, a quantidade no pedido de vendas não pode ultrapassar a quantidade restante a ser preenchida antes que o sistema selecione o contrato.

Você pode configurar opções de processamento para definir contratos que melhor se ajustem às necessidades da sua empresa. Você pode:

- Atribuir manualmente os números de contrato às transações
- Escolher um contrato em uma lista selecionada pelo sistema
- Permitir que o sistema atribua automaticamente o contrato

Consulte também

- *Atribuição de Contratos* no manual *Gerenciamento de Contratos*

Entrada de Informações de Energia e Química (ECS)

Se você tiver ativado o Controle de Soluções de Energia e Química na tela Constantes do Sistema, poderá inserir informações adicionais, como meio de transporte, status de tributos, datas de carregamento e de entrega, etc.

Você pode definir diferentes tipos de documento para identificar pedidos de produtos a granel. O sistema cria automaticamente cargas para um pedido com base na combinação de tipo de pedido e de linha que você definiu na tabela de códigos definidos pelo usuário 49/SD. Você pode revisar ou incluir informações na carga ou criar carregamentos contendo as cargas.

Como o sistema obtém a maior parte das informações de outras tabelas, incluindo Constantes de Tipo de Carregamento, Constantes de Transporte (F49003) e Preferências de ECS da tabela Cadastro de Preferências (F40070), você precisa inserir somente um mínimo de informações.

Consulte também

- ❑ *Features of Bulk Stock Management* no manual *Bulk Stock Management* para obter mais informações sobre produtos a granel

Criação de Cargas para Pedidos de Vendas

Se você utilizar o sistema Gerenciamento de Transporte, poderá configurar o processamento de forma que, quando você inserir um pedido de vendas, o sistema crie automaticamente cargas para um pedido com base na combinação de tipo de pedido e linha definido na tabela de códigos definidos pelo usuário 49/SD. A carga é uma solicitação de transporte de mercadorias da filial/fábrica para o cliente. Se você não inserir a transportadora e o meio de transporte durante a entrada do pedido, o sistema obterá a transportadora e as informações de transporte predeterminados das:

- Informações de filial/fábrica de itens
- Informações do Cadastro de Clientes
- Preferências de reserva de estoque

Ao verificar as opções de rota no sistema Gerenciamento de Transporte, você pode verificar e revisar a transportadora e o meio de transporte. Se você não especificar uma transportadora nas tabelas de cadastro ou durante a entrada do pedido, o sistema definirá a transportadora e o meio de transporte com base na preferência de transportadora.

Consulte também

- ❑ *Utilização de Cargas* no manual *Gerenciamento de Transporte* para obter informações adicionais sobre informações de carregamento e carga
- ❑ *Utilização de Preferências* no manual *Gerenciamento de Pedidos de Vendas*.

Entrada de Informações de Detalhe

Como o sistema obtém a maioria das informações de outras tabelas, você precisa inserir apenas um mínimo de informações.

Instruções Preliminares

- ❑ Certifique-se de que as opções de processamento foram configuradas no programa Entrada de Pedidos de Vendas (P4210).
- ❑ Verifique se o processo de workflow JDESOENTRY está ativado ou desativado.

Consulte também

- ❑ *Creating a Workflow Process* no manual *J.D. Edwards Workflow Tools* para mais informações sobre a ativação de processos de workflow
- ❑ *Entrada de Informações de Detalhe* no manual *Gerenciamento de Pedidos de Vendas* para obter informações sobre campos adicionais na tela Revisão de Detalhes de Pedidos de Vendas
- ❑ *Promessa de Atendimento de Pedidos* no manual *Gerenciamento de Pedidos de Vendas* para obter mais informações sobre como o sistema cria propostas de entrega

► Entrada de informações de itens

No menu *Processamento de Pedidos de Vendas (G4211)*, selecione *Entrada de Cabeçalho de Pedidos*.

Depois de inserir as informações de cabeçalho na tela *Cabeçalho de Pedido de Vendas*, insira as informações das linhas do pedido de vendas.

1. Na tela *Acesso a Cabeçalhos de Pedidos de Vendas*, execute as etapas para entrada de informações de cabeçalho.

Quando você clica em OK para aceitar as informações de cabeçalho, o sistema exibe a tela *Revisão de Detalhes de Pedidos de Vendas*.

| Quant. Pedida | UM | Qtde Sec. | UM Sec. | Nº do Item | Tp Ln | Preço Unitário | Preço Total | Filial/Fábrica | Local |
|--------------------------|--------|-----------|---------|------------|-------|----------------|-------------|----------------|-------|
| 134 | EA | 134 | EA | 220 | S | 650,0000 | 87.100,00 | M30 | .. |
| <input type="checkbox"/> | 50 EA | | 50 EA | 210 | S | 798,0000 | 39.900,00 | M30 | .. |
| <input type="checkbox"/> | 80 EA | | 80 EA | 220 | S | 650,0000 | 52.000,00 | M30 | .. |
| <input type="checkbox"/> | 230 EA | | 230 EA | 210 | S | 798,0000 | 183.540,00 | M30 | .. |
| <input type="checkbox"/> | 74 EA | | 74 EA | 220 | S | 650,0000 | 48.100,00 | M30 | .. |
| <input type="checkbox"/> | 250 EA | | 250 EA | 210 | S | 798,0000 | 199.500,00 | M30 | .. |
| <input type="checkbox"/> | 60 EA | | 60 EA | 220 | S | 650,0000 | 39.000,00 | M30 | .. |
| <input type="checkbox"/> | 45 EA | | 45 EA | 220 | S | 650,0000 | 29.250,00 | M30 | .. |
| | | | | | S | | | | |

2. Na tela *Revisão de Detalhes de Pedidos de Vendas*, preencha os campos a seguir e clique em OK:

- Ref Env

- Quant. Pedida
- UM
- Nº do Item
- Tp Ln
- Preço Unitário

Como o sistema obtém a maior parte das informações de detalhe a partir de outras tabelas, você só precisa inserir um número mínimo de informações. Os valores inseridos podem ser verificados e alterados conforme necessário. Observe que você pode clicar no botão Pesquisa no campo UM para acessar a tela Pesquisa de Unidade de Medida, onde você pode escolher de uma lista de unidades de medida para o item que está inserindo em um pedido de vendas.

3. Se você estiver utilizando o recurso de promessa de atendimento do pedido para calcular as datas de entrega da quantidade disponível para promessa ou da capacidade para promessa, selecione Promessa de Atendimento do Pedido no menu Tela e, em seguida, Promessa Automática ou Gerenciador de Cenários.

O sistema gerará propostas de entrega para atender às datas de entrega solicitadas pelo cliente.

4. Na tela Aceitação do Pedido, verifique as informações do pedido.

PeopleSoft

Entrada de Cabeçalho de Pedidos - Aceitação do Pedido

Tela Linha Ferramentas

Nº Pedido: 2401 SO: 00200 Estrang.
 Ref. Vendas: 4242 Capital System Cód. Moeda: USD
 Enviar para: 4242 Capital System Moeda Base: USD

| Nº do Item | Descrição | Data Ped. | UM | Quantidade | Preço Total | Imp. | Nº da Linha | Tp Ln |
|------------|-----------------|-----------|----|------------|-------------|------|-------------|-------|
| | Total do Pedido | | | | | | | |
| | Valor Tribut. | | | | | | | |
| | @ Aliquota % | | | | | | | |
| | TOTAL FATURA | | | | | | | |

Ef. Ped. (0) Revisão do Pedido

5. Para aceitar o pedido, clique em Efetuar Pedido.

O sistema cria registros em duas tabelas: Cabeçalhos de Pedidos de Vendas (F4201) e Detalhes de Pedidos de Vendas (F4211).

De acordo com a definição das opções de processamento, você terá que aceitar o pedido para que suas informações sejam registradas.

Descrição dos Campos

| Descrição | Glossário |
|-----------------------|--|
| Quant. Pedida | O número de unidades atingidas por esta transação. |
| UM | Um código definido pelo usuário (00/UM) que indica a quantidade na qual um item do estoque deve ser expressa, por exemplo, CS (caixa coletiva) ou BX (caixa). |
| Nº do Item | O número atribuído a um item. Pode ser um número de item de formato curto, longo ou o 3º número de item. |
| Tp Ln | <p>Código que controla como o sistema processa as linhas de uma transação. Este código controla os sistemas com os quais as transações fazem interface, como Contabilidade Geral, Custo de Serviços, Contas a Pagar, Contas a Receber e Gerenciamento de Estoque. Também especifica as condições em que uma linha é impressa nos relatórios e é incluída nos cálculos. Os códigos são os seguintes:</p> <p>S = Itens de estoque J = Custo de serviços N = Item não estocado F = Frete T = Informações textuais M = Encargos e cobranças diversos W = Ordens de serviço</p> |
| Preço Unitário | O preço base ou de lista a ser cobrado por uma unidade deste item. Na entrada do pedido de vendas, todos os preços precisam ser configurados na tabela Preço Base do Item (F4106). |

► Entrada de informações predeterminadas de linha

No menu Processamento de Pedidos de Vendas (G4211), selecione Detalhe de Pedidos de Vendas.

As informações predeterminadas de linha são úteis para especificar datas de retirada, de envio e solicitadas, pedidos de vendas de cliente ou uma filial/fábrica diferente daquela das informações de cabeçalho. Este recurso é especialmente útil quando você não insere informações de cabeçalho antes das informações de detalhe ou se você precisa inserir filiais/fábricas alternativas em várias linhas de detalhe. Este recurso só pode ser usado para a entrada de pedidos de vendas. Embora você possa substituir as informações durante a entrada de cada linha, o sistema não atualizará estas informações nas linhas de detalhe, se os valores predeterminados destas linhas forem consultados e alterados.

1. Na tela Consulta ao Serviço de Atendimento ao Cliente, clique em Incluir.
2. Na tela Revisão de Detalhes de Pedidos de Vendas, clique na guia Valores Predeterminados da Linha.
3. Preencha os campos a seguir e clique em OK:

- Filial/Fábrica
- Op. Pr. Custo
- Entrega Prometida
- Ret. Programada
- Data Cancel.

Depois de inserir as informações predeterminadas de linha, siga as instruções para inserir informações de item.

► **Verificação de informações de pedidos**

No menu Processamento de Pedidos de Vendas (G4211), selecione Detalhe de Pedidos de Vendas.

1. Na tela Consulta ao Serviço de Atendimento ao Cliente, localize o pedido a ser verificado e selecione a linha de detalhe do pedido.
2. No menu Linha, selecione Pedido e, em seguida, Revisão de Detalhes de Pedido de Vendas.
3. Na tela Revisão de Detalhes de Pedidos de Vendas, verifique os campos a seguir e faça as alterações necessárias:
 - UM Preço
 - Preço Total
 - Filial/Fábrica
 - Local
 - Nº Lote
 - Descrição 1
 - Último Status
 - Nº do Fornec.
4. Verifique as informações de preço a seguir para cada linha do pedido de vendas:
 - Preço Unitário
 - Preço Total
 - Preço Un. Md. Estr.
 - Preço Total Moeda Estr.
 - Peso Total
 - Custo Unit.

- UM Preço
- Qtde Sec.
- UM Sec.
- CP 1
- CP 2
- CP 3
- %Margem Lucro

Se os campos relacionados ao preço de uma linha de detalhe, como filial/fábrica, unidade de medida ou lote e local, forem alterados, o sistema atualizará as informações da linha de detalhe.

5. Verifique os campos de reserva no pedido de vendas:
 - Quant. Enviada
 - Qtd. Ped. Não Atend.
 - Quant. Cancel.
 - Qtd. Dispon.
6. Verifique as informações de impostos e custos de cada linha no pedido de vendas e faça as alterações necessárias:
 - Cód.Expl.Imp.
 - Tributável
 - Alíq./Ár. Tr.
 - Custo Total
 - Custo Unit.
7. Verifique as informações de frete de cada linha no pedido de vendas e faça as alterações necessárias:
 - UM Ps
 - UM Vol
 - Volume Total
8. Se você ativou o controle de Soluções de Energia e Química na tela Constantes do Sistema, verifique as seguintes informações:
 - Existe Contrato

- N° da Transp.
 - Aditivo ao Contrato
 - N° do Contrato
 - St Tx
 - Uso Fin
 - Ramo de Negócios
 - Meio Trans.
 - UM Ps
9. No menu Linha, selecione a opção Entrada de Pedidos de Vendas - Informações Adicionais.
10. Na tela Entrada de Pedidos de Vendas - Informações Adicionais, verifique os campos a seguir:
- Grupo Preços Item
 - % Desc. à Vista
 - Cond. de Pgto
 - Instrum. de Pgto
 - Msg. a Impr.
 - Cód. de Prioridade
 - Código Motivo
 - Contr. Cont.
 - Subconta
11. Se você tiver alterado qualquer informação do pedido, clique em OK para atualizar o pedido com as alterações.

Descrição dos Campos

| Descrição | Glossário |
|----------------------|--|
| Preço Total | O preço total representa a quantidade disponível para envio multiplicada pelo preço unitário. O sistema calcula este preço. |
| Último Status | Um código definido pelo usuário (40/AT) especificando a última etapa no ciclo de processamento que esta linha de pedido completou normalmente. |
| Próx. Status | Um código definido pelo usuário (40/AT) que indica a próxima etapa no fluxo do pedido do tipo de linha. |

| | |
|-----------------------------|---|
| Filial/Fábrica | <p>Código alfanumérico que identifica uma entidade individual, dentro de uma organização, cujos custos você deseja acompanhar. Uma unidade de negócios pode ser, por exemplo, um almoxarifado, serviço, projeto, centro de trabalho, filial ou fábrica.</p> <p>É possível atribuir uma unidade de negócios a um documento, entidade ou pessoa física para fins de geração de relatórios de responsabilidades. O sistema fornece, por exemplo, relatórios de contas a pagar e contas a receber em aberto por unidade de negócios, permitindo o acompanhamento de equipamentos pelo departamento responsável.</p> <p>A segurança para este campo pode impedir o acesso a informações de unidades de negócios sobre as quais não tem autoridade.</p> |
| Local | Local de estoque a partir do qual as mercadorias serão movidas. |
| Descrição 1 | Informação resumida sobre um item, como uma observação ou explicação. |
| Nº do Fornec. | O número do cadastro geral do fornecedor preferencial deste item. |
| Qtd. Ped. Não Atend. | O número de unidades pendentes no Processamento de Pedidos de Vendas ou no Processamento de Ordens de Serviço, usando ou a unidade de medida primária digitada ou a definida para este item. |
| Quant. Cancel. | <p>O número de unidades canceladas no Processamento de Pedidos de Vendas ou Ordens de Serviço, usando a unidade de medida digitada ou a principal do item.</p> <p>Na Manufatura, pode ser também o número de unidades sucateadas até a data.</p> |
| Quant. Enviada | <p>O número de unidades reservadas para envio em Entrada de Pedidos de Vendas, usando a unidade de medida inserida ou a principal definida para este item.</p> <p>No sistema Manufatura e na tela Entrada de Horas de Ordem de Serviço, este campo indica as quantidades concluídas ou sucateadas. O tipo de quantidade é determinado pelo tipo de código inserido.</p> |
| Cód.Expl.Imp. | Um código fixo definido pelo usuário (00/EX) que controla o algoritmo usado pelo sistema para calcular os valores de distribuição tributária e contábil. O sistema usa o código de explicação tributária juntamente com a alíquota/área tributária e as regras tributárias para determinar como o imposto é calculado. Cada item de pagamento da transação pode ser definido com um código de explicação de impostos diferente. |
| Alíq./Ár. Tr. | Um código que identifica uma área tributária ou geográfica que possui alíquotas e órgãos arrecadadores comuns. O sistema valida o código inserido fazendo a comparação com a tabela Áreas Tributárias (F4008). O sistema usa a alíquota/área tributária juntamente com o código de explicação e as regras tributárias para calcular os valores de imposto e distribuição contábil quando você cria uma fatura ou voucher. |
| Custo Total | Para o contas a receber e o contas a pagar, este é o valor (bruto) da fatura. Para pedidos de vendas e compras, este é o custo unitário multiplicado pelo número de unidades. |

| | |
|---------------------|---|
| Custo Unit. | O valor por unidade, derivado da divisão entre o custo total e a quantidade da unidade. |
| UM Ps | A unidade de medida a ser usada para estabelecer o peso de um item individual. Unidades de medida de peso típicas seriam: <ul style="list-style-type: none"> GM Grama OZ Onça LB Libra KG Quilograma |
| UM Vol | A unidade de medida para espaço cúbico ocupado por um item de estoque. As Unidades de Medida de volume são: <ul style="list-style-type: none"> ML Mililitro OZ Onça PT Pinta LT Litro CF Pé Cúbico CM Metro Cúbico CY Jarda Cúbica |
| Volume Total | O volume total do item para uma linha do pedido. É determinado pela multiplicação da quantidade pedida na unidade de medida primária pelo volume unitário do item. |

Entrada de Itens Substitutos, Associados ou Promocionais

Se somente parte da quantidade de um item estiver disponível, você poderá usar um item substituto para fornecer a quantidade necessária para atender um pedido. Por exemplo, um cliente faz um pedido de correntes de bicicleta padrão, mas você descobre que elas não estão disponíveis. Você pode especificar um item substituto, como uma corrente de bicicleta equivalente de um outro fabricante, para completar o pedido.

A substituição de um item em um pedido de vendas cancela quaisquer quantidades pendentes do item original. Quando você inclui um item substituto, a linha de pedido original exibe o status Cancelado por Substituição e a nova linha exibe o status "Vendido como Substituto". As linhas do pedido exibem a separação entre os itens originais e os substitutos. Utilize o recurso de substituição para repor itens obsoletos em um pedido de vendas, caso o item e a sua reposição estejam configurados no programa Referência Cruzada de Item (P4104).

Se a sua empresa vende itens associados entre si, o sistema pode ser configurado para exibir um aviso antes da inclusão de itens associados no pedido. Por exemplo, você pode associar uma bomba de pneu a um kit de reparo de pneus. Quando você insere o número de item da bomba de pneu, o sistema exibe uma marca de verificação no cabeçalho de linha e coluna para indicar que existem itens associados. Se você decidir incluir o item associado, como o kit de reparo de pneus, o sistema incluirá a linha de detalhe no pedido de vendas.

Para itens promocionais, o sistema substitui automaticamente o item original com o item promocional e cancela a linha do item original.

O sistema é ativado para verificar se há itens substitutos, associados, de reposição e promocionais nas opções de processamento de referências cruzadas do programa Entrada de Pedidos de Vendas (P4210).

Você pode configurar itens substitutos ou complementares durante a entrada de pedidos de vendas selecionando Referência Cruzada do Item no menu Tela, no programa Itens Substitutos/Associados (P42260). Você pode especificar que o sistema deve oferecer o melhor ou mais baixo preço. Este preço é o menor após a aplicação das promoções e descontos aplicáveis. Pode também ser o preço do item original ou do substituto.

Instruções Preliminares

- Certifique-se de que as opções de processamento para referências cruzadas estão definidas no programa Entrada de Pedidos de Vendas (P4210) para exibir informações de referência cruzada de itens substitutos, associados, de reposição e promocionais
- Certifique-se de que a verificação de disponibilidade foi ativada nas opções de processamento do programa Entrada de Pedidos de Vendas
- Confirme que o cliente aceita itens substitutos no Cadastro de Clientes (P03013).

► Entrada de itens substitutos, associados ou promocionais

No menu *Processamento de Pedidos de Vendas (G4211)*, selecione *Detalhe de Pedidos de Vendas*.

1. Na tela *Consulta ao Serviço de Atendimento ao Cliente*, execute as etapas de entrada de informações de detalhe.

Depois que você insere uma linha de detalhe, o sistema indica o processamento de informações adicionais. No caso de itens substitutos e associados, o sistema exibe uma marca de verificação no cabeçalho de linha e coluna. Para itens promocionais, a substituição é automática.

2. Na tela *Revisão de Detalhes de Pedidos de Vendas*, selecione *Itens Substitutos/Complementares* no menu *Linha*.

PeopleSoft

Detalhe de Pedidos de Venda - Itens Substitutos/Associados

OK Procurar Cancelar Tela Ferramentas

Nº do Item: 2410 Tipo de Ref. Cruzada: A

Unid. de Neg.: 70

Qtde. Ped. Não Atend.: EA

Preço Unitário: 240,0000 EA

Exib. de Preço Unitário

Associated Products

Se encontrado

Caso ache

Exib. TODOS OS ITENS

Exib. TODOS OS ITENS DISPON.

Util. de Qtde Não Atend.

Util. de Qtde Orig.

Nenhum registro foi encontrado.

| Quant. Pedida | UM | Nº do Item | Preço Base | Ind. Preço Base | Ind. de Ajuste | Preço Unitário | UM Pr. | Qtde Disponível | UM Trans Qtde Disi |
|---------------|----|------------|------------|-----------------|----------------|----------------|--------|-----------------|--------------------|
|---------------|----|------------|------------|-----------------|----------------|----------------|--------|-----------------|--------------------|

3. Para exibir o preço unitário calculado para itens associados ou substitutos, clique na opção a seguir:
 - Exib. de Preço Unitário
4. Na tela Itens Substitutos/Associados, escolha uma das seguintes opções e clique em Procurar:
 - Exib. TODOS OS ITENS
 - Exib. TODOS OS ITENS DISPON.
5. Verifique os campos a seguir:
 - Tipo de Ref. Cruzada
 - N° do Item
 - Preço Unitário
 - Qtde Disponível
 - Ind. Preço Base
 - Ind. de Ajuste
6. Selecione o item a ser substituído na linha de pedido, preencha o campo a seguir e clique em OK:
 - Quant. Pedida

Descrição dos Campos

| Descrição | Glossário |
|-----------------------------|--|
| Tipo de Ref. Cruzada | Código definido pelo usuário (41/DT) que identifica o tipo de referência cruzada configurado para este cliente. Alguns exemplos de tipos de referência cruzada são: Substitutos Reposições Códigos de barra Números de itens do cliente Números de itens dos fornecedores |
| N° do Item | O número atribuído a um item. Pode ser um número de item de formato curto, longo ou o 3º número de item. |
| Preço Unitário | O preço base ou de lista a ser cobrado por uma unidade deste item. Na entrada do pedido de vendas, todos os preços precisam ser configurados na tabela Preço Base do Item (F4106). |

| | |
|------------------------|---|
| Qtde Disponível | O número de unidades que estão fisicamente em estoque. O sistema exibe a quantidade existente na unidade de medida principal. |
|------------------------|---|

| | |
|----------------------|--|
| Quant. Pedida | O número de unidades atingidas por esta transação. |
|----------------------|--|

Consulte também

- ❑ *Configuração de Referências Cruzadas de Itens* no manual *Gerenciamento de Estoque* para obter mais informações sobre a configuração de itens complementares
- ❑ *Configuração de Referências Cruzadas de Itens Promocionais* no manual *Gerenciamento de Estoque* para informações sobre itens promocionais

Ativação de Notificações para Ampliação de Vendas com Base em Volume

Se você quer recomendar aos clientes a compra de quantidades maiores para receberem um preço menor, pode especificar ajustes e uma porcentagem de tolerância que determinem quando o sistema deve emitir uma notificação de que uma linha de pedido se qualifica para uma notificação para ampliação de vendas.

Para ativar as notificações para ampliação de vendas, você precisa inserir uma porcentagem de tolerância na opção de processamento Alerta para Ampliação de Vendas com Base em Volume, na guia Ampliação de Vendas por Volume no programa Entrada de Pedidos de Vendas (P4210). Esta porcentagem de tolerância especifica a sensibilidade do sistema para a emissão da notificação. O sistema verifica as oportunidades de ampliação de vendas aumentando a quantidade pedida na linha do pedido de vendas pela porcentagem de ampliação que você especificou e, em seguida, determina se é alcançado outro desconto por quantidade usando a quantidade aumentada.

Por exemplo, suponha que um ajuste de ampliação de vendas tem um desconto por quantidade especificado para 10 EA (cada) com a porcentagem de tolerância definida como 15%. Se você inserir um pedido de 9 EA, o sistema exibirá o alerta de ampliação de vendas, porque 9 EA aumentado em 15% é igual a 10,35, que se qualifica para o próximo nível de desconto por quantidade no ajuste. Neste caso, se você configurar a porcentagem de tolerância como 10%, o sistema não exibirá o alerta, porque 9 EA aumentado em 10% é igual a 9,9. Neste exemplo, você usa o seguinte cálculo:

$$(\text{Quantidade Pedida} \times \text{Tolerância \%}) + \text{Quantidade Pedida}$$
$$(9 \times 15\%) + 9 = 10,35$$

O sistema usa a tabela Tipo de Ajuste de Preço (F4071) para processar as informações de ampliação de vendas com base em volume.

Criação de Preços de Ampliação de Vendas com Base em Volume

Quando o sistema emite a notificação, você pode ver estas informações na tela Quebras de Quantidade por Tipo de Ajuste e criar preços para ampliação de vendas para pedidos de vendas e histórico de preços. Quando você seleciona um novo nível, o sistema altera a quantidade daquela linha de pedido para o valor necessário para o novo nível na entrada de pedidos de vendas. Além disso, o sistema pesquisa novos ajustes de preço em nível de linha que não foram aplicados durante o pedido inicial por falta de quantidade. Se um pedido de

vendas tiver vários ajustes com oportunidades para ampliação de vendas, o sistema exibirá uma lista dos ajustes, além de quebras de nível para o ajuste, se selecionado.

Instruções Preliminares

- ❑ Especifique um limite de porcentagem de tolerância na opção de processamento Alerta para Ampliação de Vendas com Base em Volume, na guia Ampliação de Vendas por Volume no programa Entrada de Pedidos de Vendas (P4210).
- ❑ Especifique na Definição de Ajuste de Preço se o ajuste deve ser incluído na busca de oportunidades para ampliação de vendas durante a Entrada de Pedidos de Vendas.

Consulte também

- ❑ *Entrada de Pedidos de Vendas* no manual *Gerenciamento de Pedidos de Vendas* para obter informações sobre a entrada de pedidos de vendas
- ❑ *Opções de Processamento para Entrada de Pedidos de Vendas (P4210)* no manual *Gerenciamento de Pedidos de Vendas*
- ❑ *Configuração de Definições de Ajustes* no manual *Demarcação Avançada de Preços*

► Criação de preços para ampliação de vendas com base em volume

No menu *Processamento de Pedidos de Vendas (G4211)*, selecione *Detalhe de Pedidos de Vendas*.

1. Execute as etapas de entrada de um pedido de vendas.

Depois que você sai da linha do pedido de vendas, o sistema exibe uma notificação se a linha de pedido tiver oportunidades para ampliação de vendas, emitindo um aviso não crítico e colocando uma marca de seleção no campo *Existe Ampliação*, e ativando a seleção *Ampliação de Vendas com Base em Volume* no menu *Linha*.

2. Na tela *Revisão de Detalhes de Pedidos de Vendas*, escolha *Ampliação de Vendas com Base em Volume* no menu *Linha*.

Se existirem vários ajustes com oportunidades de ampliação de vendas para a linha de pedido, o sistema exibirá todas. Neste caso, selecione uma oportunidade.

3. Na tela *Quebras de Quantidade por Tipo de Ajuste*, preencha o campo a seguir e clique em *Procurar*:

- Cód. Motivo

4. Selecione a quebra de nível e clique em *Selecionar*.

O sistema devolve a quantidade que você selecionou na tela *Revisão de Detalhes de Pedidos de Vendas*, atualiza o preço do pedido de vendas quando você sai da linha e exibe as informações no aplicativo *Histórico de Preços (P4074)*.

Utilização de Processamento de Subsistemas na Entrada de Pedidos de Vendas

Se você precisar da lista de retirada ou da fatura ao terminar o processo de entrada de pedidos, poderá configurar e ativar o subsistema necessário. Este recurso de impressão imediata pode ser necessário quando:

- A empresa gera um volume grande de pedidos com entrega para o mesmo dia e você quer criar listas de retirada assim que o pedido é inserido
- A empresa realiza muitas vendas de balcão, onde o cliente espera sair do estabelecimento com as mercadorias e a fatura

A opção de processamento no programa Entrada de Pedidos de Vendas (P4210) ativa o processamento por subsistema . Por exemplo, para usar uma versão do programa Entrada de Pedidos de Vendas para impressão imediata de listas de retirada após a entrada de pedidos, defina as opções de processamento para imprimir as listas de retirada e identifique a versão do programa Impressão de Lista de Retirada a ser usado. Você precisa definir um valor para ativar o processamento do subsistema e identificar a versão do subsistema correspondente a seguir:

- Impressão de Listas de Retirada (R42520)
- Impressão de Faturas (R42565)
- Reserva de Estoque (R42997)
- Criação e Validação em Lote (R4210Z)

Atenção

Você precisa interromper o subsistema antes de executar o processamento de final de dia. Os jobs do subsistema podem ser interrompidos a qualquer momento.

Instruções Preliminares

- Crie uma nova versão do programa Entrada de Pedidos de Vendas (P4210) específica para o processamento do subsistema.

► Configuração do processamento de subsistemas

No ambiente Windows do software J.D. Edwards, selecione Versões em Lote no menu Ferramentas de Administração do Sistema (GH9011).

1. Na tela Acesso a Versões de Aplicativos em Lote - Versões Disponíveis, digite a versão em lote e clique em Procurar:
2. Destaque uma versão e clique em Selecionar.
3. Selecione as opções a seguir e, em seguida, clique em Submeter
 - Seleção de Dados
 - Seqüenciamento de Dados
4. Na tela Seleção de Dados, especifique as condições usadas pelo sistema para seleção de dados e clique em OK.
5. Na tela Seqüenciamento de Dados de Seção, especifique a ordem de exibição de informações e clique em OK.
6. Na tela Destino de Saída do Relatório, selecione como você quer verificar o relatório e clique em OK.
7. Acesse a versão do programa Entrada de Pedidos de Vendas (P4210) a ser usada para o processamento por subsistema, acesse as opções de processamento, ative o processamento por subsistema, identifique a versão correspondente e clique em OK.

► Encerramento do processamento do subsistema

No menu *Ferramentas de Administração do Sistema (GH9011)*, selecione *Acesso a Servidores*.

1. Na tela *Acesso a Servidores*, localize e destaque os servidores nos quais o subsistema está sendo executado.
2. No menu *Linha*, selecione *Jobs do Subsistema*.
Você pode verificar o status dos registros que o sistema enviou à fila do subsistema.
3. Na tela *Acesso a Subsistemas*, para encerrar o processamento do subsistema, destaque o job apropriado e selecione *Encerrar Job do Subsistema* no menu *Linha*.

Histórico de Auditoria e Processamento de Aprovação

O sistema Gerenciamento de Pedidos de Vendas fornece um método de acompanhamento das alterações manuais que foram feitas em um pedido. Depois de ativar as opções de processamento apropriadas no programa *Entrada de Pedidos de Vendas (P4210)*, você pode verificar o número de revisão durante a entrada de pedidos. O sistema cria um novo número de revisão toda vez que o usuário altera o pedido. O sistema também cria um histórico de auditoria para a alteração. O histórico de auditoria contém informações como a identificação do usuário que fez as alterações e um código de motivo para a alteração, desde que você tenha configurado adequadamente as opções de processamento.

O processamento de aprovação permite que você peça aprovação para certos tipos de alterações manuais. Por exemplo, você pode querer ativar o processamento de aprovação para alterações das seguintes informações:

- Quantidade da transação
- Preço
- Data solicitada
- Data de entrega prometida
- Condições de pagamento

Embora seja recomendável acompanhar as alterações e requerer aprovação para a maioria dos clientes, você pode também ignorar a geração do histórico de auditoria e do processamento de aprovação. Você pode configurar as opções de processamento adequadas no programa *Entrada de Pedidos de Vendas* para acompanhar alterações, mas pode especificar que não quer acompanhar alterações para um cliente específico no programa *Cadastro de Clientes (P03013)*.

Utilização do Histórico de Auditoria

O sistema Gerenciamento de Pedidos de Vendas permite que você revise alterações manuais feitas por usuários em informações de pedidos de vendas. Se você ativou as opções de processamento adequadas, o sistema registra toda alteração manual feita e permite revisar as informações sobre as alterações quando você acessa o programa *Histórico de Revisão do Pedido (P42420)*. O sistema armazena informações sobre todas as alterações na tabela *Transações de Histórico de Auditoria (F42420)*. Você pode acessar o programa *Histórico de Revisão do Pedido* quando trabalhar com os seguintes programas:

- Entrada de Pedidos de Vendas (P4210)
- Confirmação de Cargas (P4205)
- Liberação de Pedidos Suspensos (P43070)
- Liberação de Pedidos Não Atendidos e Relatório (R42118)
- Atualização Rápida de Status de Pedido de Vendas (P42040)

O programa Histórico de Revisão do Pedido fornece os seguintes tipos de informação sobre um pedido:

- Nº de revisão
- Processamento de aprovação obrigatório ou não e o status do pedido, se obrigatório
- Motivo da revisão
- Data e hora em que a revisão foi feita
- Quem fez a revisão
- Itens que não estão no pedido e informações de itens associados

Instruções Preliminares

- Configure as opções de processamento adequadas na guia Histórico de Auditoria no programa Entrada de Pedidos de Vendas (P4210).

► Verificação do histórico de auditoria

No menu Processamento de Pedidos de Vendas (G4211), selecione Detalhe de Pedidos de Vendas.

1. Na tela Consulta ao Serviço de Atendimento ao Cliente, clique em Procurar para localizar o pedido para o qual você quer verificar o histórico de auditoria.
2. Selecione a linha que contém o pedido e a linha de detalhe de pedido, e selecione Item e, em seguida, Histórico de Revisão no menu Linha.
3. Na tela Histórico de Revisão do Pedido, classifique as informações exibidas pelo sistema escolhendo uma ou todas as opções a seguir e clique em Procurar:
 - Aprovado
 - Pendente
 - Rejeitado
 - Não requer aprov.
4. Verifique as informações nos campos a seguir e clique em Fechar quando terminar:
 - Nº de Revisão
 - Data da Atualiz.
 - Hora da Atual.
 - Rev. por

- Aprovado Rejeitado por
- Data Aprov./Rej.
- Hora Aprov./Rej.

Descrição dos Campos

| Descrição | Glossário |
|-------------------------------|--|
| Aprovado | Um código que indica o status ativo de um preço. |
| Data da Atualiz. | Data da última atualização dos registros da tabela. |
| Hora da Atual. | A hora do relógio do computador no formato horas:minutos:segundos. |
| Rev. por | O código que identifica o perfil de um usuário. |
| Nº de Revisão | O número de vezes que este pedido de compras foi modificado. Você pode localizar um número de pedido de alteração específico para rever os campos que foram modificados. |
| Aprovado Rejeitado por | Identificação do Aprovador. |
| Data Aprov./Rej. | Data de Aprovação. |
| Hora Aprov./Rej. | A hora que uma alteração foi aprovada. |

Utilização de Processamento de Aprovação

O processamento de aprovação é um processo de workflow que permite que você controle se certos tipos de informação requerem aprovação. A J.D. Edwards fornece um processo de workflow predeterminado, que você pode modificar para atender às suas necessidades de negócio.

Você pode ativar o processamento de aprovação através da opção de processamento adequada no programa Entrada de Pedidos de Vendas (P4210). Entretanto, para usar o processamento de aprovação, você precisa ativar também o histórico de auditoria.

Quando um usuário altera as informações para uma linha de detalhe de pedido de vendas existente, o sistema alerta o usuário no programa Entrada de Pedidos de Vendas de que a alteração precisa ser aprovada para o pedido ser processado. O sistema usa o processamento de workflow para executar as seguintes etapas:

1. Suspende o pedido.
2. Envia a solicitação de aprovação através do centro de trabalho do sistema para a pessoa responsável pela aprovação.
3. Grava um registro do pedido na tabela Pedidos Suspensos (F4209).
4. Processa a aprovação com base na aprovação ou rejeição da alteração.
5. Grava as informações de processamento de aprovação na tabela Transações de Histórico de Auditoria (F42420).

Depois que a alteração foi aceita ou rejeitada, o sistema continua usando o processamento de workflow para remover a suspensão de pedido e notificar o usuário que iniciou a alteração com uma mensagem no centro de trabalho do sistema que indica se a alteração foi aprovada ou rejeitada.

Você pode requerer a aprovação para alterações manuais para os seguintes tipos de informação:

- Quantidade da transação
- Preço
- Data solicitada
- Data de entrega prometida
- Condições de pagamento

A J.D. Edwards fornece um código padrão (42/HC), AH (Suspensão de Aprovação) para ser usado no processamento de aprovação. Você pode incluir outros códigos de suspensão de aprovação se especificar um código de procedimento especial 1. Se você optar por usar o código predeterminado AH, verifique as configurações a seguir no programa Constantes de Suspensão de Pedidos (P42090):

- Responsável pelas aprovações
- Tipo de código L (com base na linha)
- Tipo de limite é A (valor)

Para customizar o processamento de workflow, você precisa usar a ferramenta Solution Modeler.

Consulte também

- ❑ *Configuração de Informações de Pedidos Suspensos* no manual *Gerenciamento de Pedidos de Vendas* para mais informações sobre pedidos suspensos
- ❑ *Creating a Workflow Process* no manual *J.D. Edwards Workflow Tools* para mais informações sobre a ativação de processos de workflow

Opções de Processamento: Entrada de Pedidos de Vendas (P4210)

Valor Predeterminado

Estas opções de processamento definem valores predeterminados, como o tipo de documento usado pelo programa Entrada de Pedidos de Vendas (P4210) quando não são inseridos outros valores na transação.

Exceto no caso do tipo de pedido obrigatório, os seguintes valores predeterminados são aplicados somente durante a entrada de pedidos. Se você estiver consultando registros existentes, o sistema obterá os pedidos com base nas informações do cabeçalho e, em seguida, nos parâmetros especificados nas opções de processamento do programa Consulta a Pedidos.

Você pode substituir as informações exibidas nas telas de cabeçalho e detalhe. Se a informação estiver oculta, o sistema processará os pedidos com base nas informações predeterminadas configuradas nas opções de processamento ou nos cadastros.

1. Tipo de Pedido (Obrigatório)

Utilize esta opção de processamento para identificar o tipo de documento. A J.D. Edwards reservou os códigos referentes aos tipos de documentos para vouchers, faturas, recebimentos e planilhas de horas, os quais geram entradas de contrapartidas automáticas durante o programa de contabilização.

É necessário digitar um valor que tenha sido configurado na tabela de códigos definidos pelo usuário (00/DT).

Caso utilize esta versão da Entrada do Pedido de Vendas (P4210) em outros programas, os valores assumidos para o programa no qual o pedido original é criado substituem os valores assumidos do pedido de vendas. Por exemplo, se utilizar esta versão da Entrada do Pedido de Vendas (P4210) na Liberação de Pedidos Programados, o tipo de linha do pedido no pedido programado substitui o tipo de linha assumido no pedido de vendas.

2. Tipo de Linha

Utilize esta opção de processamento para especificar um código que controla como o sistema efetua o processamento de linhas em uma transação. Os tipos de linhas controlam os sistemas com os quais a transação estabelece uma interface (Razão Geral, Custo de Serviços, Contas a Pagar, Contas a Receber e Gerenciamento de Estoque). Os valores válidos são definidos na tela Revisões das Constantes do Tipo de Linha (P40205) e incluem:

- S Item em estoque
- J Custo do serviço
- N Item que não se encontra em estoque
- D Item para envio direto
- F Frete
- T Informação sobre texto
- M Diversos encargos e créditos
- W Ordem de serviço

Na tela Revisões das Constantes do Tipo de Linha (P40205), é possível configurar um tipo de linha para os itens não em estoque que recupera as informações do Cadastro de Itens, mas não compromete as quantidades. O indicador Editar o Cadastro de Itens para Itens Não em Estoque é usado quando a interface do estoque está definida para os itens que não se encontram em estoque, tais como D ou N.

Ao digitar um tipo de linha de item para envio direto, o sistema utiliza a versão da Entrada do Pedido de Compras (P4310) especificada na Entrada do Pedido de Vendas (P4210), guia Versões, opção de processamento para a Entrada do Pedido de Compras, para gerar um pedido de compras relacionado ao pedido de vendas.

Ao digitar um tipo de linha da ordem de serviço, o sistema utiliza a versão da Entrada da Ordem de Serviço (P48013) especificada no P4210, guia Versões, opção de processamento da Entrada da Ordem de Serviço, para criar a ordem de serviço.

Se utilizar esta versão da Entrada do Pedido de Vendas (P4210) em outros programas, os valores assumidos para o programa no qual o pedido original é criado substituem os valores assumidos do pedido de vendas. Por exemplo, se utilizar esta versão da Entrada

do Pedido de Vendas (P4210) na Liberação do Pedido Programado, o tipo de linha do pedido no pedido programado substitui o tipo de linha assumido no pedido de vendas.

3. Status Inicial

Utilize esta opção de processamento para indicar o ponto atual no processamento do pedido. Você deve especificar um código definido pelo usuário (40/AT) que tenha sido configurado nas Regras de Atividades do Pedido com base nos tipos de pedido e de linha que estiver usando. A combinação do status inicial e do próximo status deve ser uma combinação válida de último status/próximo status na tabela Regras de Atividades do Pedido.

4. Substituição do Próximo Status

Utilize esta opção de processamento para indicar a próxima etapa no processamento do pedido. Você deve especificar um código definido pelo usuário (40/T) que tenha sido configurado nas Regras de Atividades do Pedido com base nos tipos de pedido e de linha que estiver usando. O status substituto constitui-se em uma outra etapa permitida no processo. A combinação do status inicial e do próximo status substituto deve ser uma combinação válida de último status/próximo status na tabela Regras de Atividades do Pedido.

5. Incremento do Número de Linha

Utilize esta opção de processamento para especificar o incremento usado pelo sistema para numerar automaticamente as linhas do pedido. Você deve selecionar um número inteiro visto que outros processos, como entrada de kit, geram incrementos decimais.

6. Código do Motivo

Este campo reservado para anotações é utilizado para fins de relatório. Você precisa inserir um valor que conste da lista de códigos definidos pelo usuário 42/RC. Observe que o código de motivo 6 está reservado para a J.D. Edwards.

7. Substituição da Unidade de Medida da Transação

Utilize esta opção de processamento para especificar a unidade de medida para um item em um pedido. Os valores válidos estão definidos na tabela de códigos definidos pelo usuário (00/UM).

Caso não digite um valor nesta opção de processamento, o sistema recupera a unidade de medida principal definida no Cadastro de Itens (F4101).

8. Valor Predeterminado para Unidade de Medida de Transação

Em branco = Unidade de Medida Principal

1 = Unidade de Medida de Demarcação de Preços

Use esta opção de processamento para identificar o valor com o qual o sistema recupera a unidade de medida da transação quando a unidade de medida de substituição da transação estiver em branco. Os valores válidos são:

Em branco O sistema usa a unidade de medida principal.

1 O sistema usa a unidade de medida aplicada à demarcação de preços.

9. Revisão do Cadastro Geral

Em branco= Acessar manualmente a tela Revisão do Cadastro Geral

1 = Exibir automaticamente Revisão do Cadastro Geral

Utilize esta opção de processamento para especificar se o sistema deve exibir um aviso para o usuário, indicando que ele deve incluir novos clientes no sistema Cadastro Geral durante a entrada de pedidos de vendas. Se você inserir um número de referência do cadastro geral no campo Comprador ou no campo Destinatário que não pode ser reconhecido pelo sistema, este não permitirá a entrada do pedido. Os valores válidos são:

Em branco Você deve acessar manualmente a tela Revisão do Cadastro Geral e inserir informações do cliente antes de inserir um pedido

1 O sistema exibe automaticamente a tela Revisão do Cad. Geral

Se você acessar a tela Revisão do Cadastro Geral a partir do menu Tela ou se escolher a opção de inserir automaticamente os clientes, o sistema usará a Revisão do Cadastro Geral, versão ZJDEC003.

10. Atualização de Detalhes com o Cabeçalho

Em branco = Carregar manualmente as alterações do cabeçalho para os detalhes

1 = Carregar automaticamente as alterações do cabeçalho para os detalhes

Use esta opção de processamento para especificar se o sistema atualiza informações correspondentes na tela de informações de detalhe caso sejam alteradas as informações do cabeçalho. Use a tabela Definição de Colunas do Cabeçalho para Detalhe (P40HDR) para identificar os campos que o sistema emprega na atualização da tela de detalhe. Os valores válidos são:

Em branco O sistema não atualiza as informações na tela Revisões de Detalhe do Pedido de Vendas a não ser que você selecione a opção Preencher a partir do menu de tela Cabeçalho para Detalhe.

1 O sistema atualiza automaticamente as linhas de detalhe para que estas reflitam as alterações efetuadas nas informações do cabeçalho.

11. Filial/Fábrica do Cabeçalho

Em branco = Filial/fábrica usa como valor predeterminado o local do usuário

1 = Filial/fábrica usa como valor predeterminado a Referência de Envio

2 = Filial/fábrica usa como valor predeterminado a Referência de Vendas

Utilize esta opção de processamento para especificar o valor com o qual o sistema seleciona a filial/fábrica assumida para fins de acompanhamento de custos. É possível configurar valores assumidos de filial/fábrica para o cabeçalho com base na identificação do usuário ou do terminal, ou com base na unidade de negócios para o cadastro Enviar para, em Revisões do Cadastro Geral (P0101). Os valores válidos são:

Em branco O sistema usa o local assumido com base na identificação do usuário ou do terminal e exibe a filial/fábrica na tela do cabeçalho do pedido. Configura-se a filial/fábrica assumida com base na sua identificação de usuário ou na identificação do terminal em Impressoras e Locais Assumidos (P400951).
O sistema usa a unidade de negócios especificada na tela Revisões do Cadastro Geral para o cliente para o qual as mercadorias serão enviadas.

12. Valor Predeterminado de Filial/Fábrica

Utilize esta opção de processamento para especificar a filial/fábrica assumida que aparece no cabeçalho do pedido.

13. Modelo de Pedido

Use esta opção de processamento para identificar um gabarito padrão que se aplica a todos os clientes. É possível criar um gabarito padrão que lista os itens pedidos com frequência. Embora o sistema exiba este gabarito para cada pedido, você não precisa aplicar qualquer um dos itens durante a entrada do pedido.

14. Tipo de Estrutura de Ref. de Envio de Self-service para Clientes

Em branco = Exibir todos os números de referência do cadastro relacionados
Tipo de Estrutura = Exibir os números de referência para este tipo de estrutura

15. Valor Predet. de Id. do Usuário (somente Self-serv. de Cliente)

Em branco = Valor predet. é a ref. de vendas
1 = Valor predet. é a ref. de envio

Para uso futuro.

Opção que especifica se a Identificação de Usuário é o valor predeterminado para a Referência de Vendas do Cabeçalho ou para a Referência de Envio do Cabeçalho no modo Self-service de Cliente de Entrada de Pedidos. Os valores válidos são:

Em branco = A Identificação de Usuário é o valor predeterminado para a Referência de Vendas do Cabeçalho.

1 = A Identificação de Usuário é o valor predeterminado para a Referência de Envio do Cabeçalho.

16. Substituição de Cab. de Ref. de Vendas e de Envio (somente Self-serv. de Cliente)

Em branco = Não substituir Ref. de Vendas e de Envio

1 = Substituir Ref. de Vendas e de Envio

2 = Substituir somente Ref. de Vendas

3 = Substituir somente Ref. de Envio

Para uso futuro.

Utilize esta opção de processamento para permitir que os usuários substituam os campos Referência de Vendas e Referência de Envio no modo self-service de cliente em nível de cabeçalho. Os valores válidos são:

Em branco = Não permitir substituição

1 = Permitir substituição

17. Substituição de N° de Transportadora (somente Self-serv. de Cliente)

Em branco = Não substituir nº de transportadora

1 = Substituir nº de transportadora

Não disponível.

Duplicação

Estas opções de processamento definem valores, como o tipo de documento, usado pelo programa Entrada de Pedidos de Vendas (P4210) para copiar um pedido de vendas. Quando você clica no botão Copiar, na barra de ferramentas da tela de consulta, o sistema duplica as informações com base nas definições das opções de processamento.

1. Tipo de Pedido

Utilize esta opção de processamento para identificar o tipo de pedido do documento duplicado. Ao clicar em Copiar na barra de ferramentas, na tela Pesquisa/Consulta, o sistema cria uma cópia do pedido com este tipo de pedido. A J.D. Edwards reservou os códigos referentes aos tipos de documentos para vouchers, faturas, recebimentos e planilha de horas, os quais geram entradas de contrapartidas automáticas durante o programa de contabilização.

É necessário digitar um valor que tenha sido configurado na tabela de códigos definidos pelo usuário (00/DT).

Caso esta opção seja deixada em branco, o sistema usa os valores do P4210, guia Valores Assumidos, opção de processamento Tipo de Pedido, nesta versão.

2. Status Inicial

Use esta opção de processamento para indicar o status atual da linha duplicada. Ao clicar em Copiar, na barra de ferramentas, na tela Pesquisa/Consulta, o sistema gera uma cópia do pedido com este status. É necessário utilizar um código definido pelo usuário (40/AT) que tenha sido configurado nas Regras de Atividades do Pedido com base nos tipos de linha e pedido sendo empregados. A combinação do status inicial e do próximo status deve ser uma combinação válida de último status/próximo status na tabela Regras de Atividades do Pedido.

3. Próximo Status

Utilize esta opção de processamento para indicar a próxima etapa no processo de realização de pedido para pedidos duplicados. Você especifica um código definido pelo usuário (40/AT) que tenha sido definido nas Regras de Atividade de Pedido, baseando-se no tipo de pedido e tipo de linha que você está utilizando. O status de substituição é outro

etapa permitida no processo. A combinação de status inicial e status de substituição deve ser válida de acordo com a combinação último status/próximo status contida na tabela Regras de Atividades de Pedidos.

4. Cópia de Texto Associado

- 1 = Copiar Texto da Linha
- 2 = Copiar Texto da Linha e do Pedido
- 3 = Copiar Texto do Pedido

Utilize esta opção de processamento para especificar que mensagens e texto associado serão copiados quando se duplicam pedidos. Os valores válidos são:

Em branco O sistema não copia texto associado ou mensagens.

- 1 O sistema copia mensagens e textos que estão anexados a uma linha de detalhe do pedido.
- 2 O sistema copia mensagens ou texto anexado ao cabeçalho, bem como mensagens anexadas à linha de detalhe do pedido.
- 3 O sistema copia mensagens ou texto anexado ao cabeçalho, mas não copia uma linha específica de detalhe do pedido.

Suspensão de Pedidos

Estas opções de processamento ativam o processamento de suspensão de pedidos. Você precisa especificar o código de suspensão em qualquer uma das opções a seguir para ativar este processamento. Os parâmetros de suspensão são configurados no programa Constantes de Suspensão de Pedidos (P42090). O uso de vários códigos de suspensão pode resultar em diferentes suspensões definidas para um único pedido. O pedido de vendas precisa ser liberado de todas as suspensões para que o sistema possa processá-lo.

1. Verificação de Crédito de Cliente

Utilize esta opção de processamento para identificar um código de suspensão de crédito usado pelo sistema para comparar automaticamente o limite de crédito que você configurou para o cliente, em Informações do Cadastro de Clientes, com o pedido e qualquer saldo pendente no contas a receber.

Você define as condições utilizadas pelo sistema para suspender os pedidos em Informações sobre Suspensão de Pedidos (P42090) e anexa tais condições a um código de suspensão. É necessário especificar o código de suspensão nesta opção de processamento para ativar o processamento da suspensão do pedido.

É preciso digitar um valor que tenha sido configurado nos códigos definidos pelo usuário (42/HC).

2. Verificação de Margem do Pedido

Use esta opção de processamento para identificar a verificação de margem do pedido usada pelo sistema com o propósito de conferir se todos os pedidos de vendas atendem a uma margem específica.

O sistema utiliza a equação citada a seguir para calcular a margem:

$$(\text{Preço} - \text{Custo}) / \text{Preço} * 100 = \text{Margem}$$

Você pode definir as condições utilizadas pelo sistema para suspender pedidos em Informações sobre a Suspensão de Pedidos (P42090) e anexá-las a um código de suspensão. É necessário especificar o código de suspensão nesta opção de processamento para ativar o processamento da suspensão do pedido. É preciso digitar um valor que tenha sido configurado na tabela de códigos definidos pelo usuário (42/HC).

3. Verificação de Margem da Linha do pedido

Utilize esta opção de processamento para identificar a verificação da margem de linha do pedido usada pelo sistema com o propósito de conferir se todas as linhas de detalhe do pedido atendem a uma margem específica.

O sistema usa a equação citada a seguir para calcular a margem:

$$(\text{Preço} - \text{Custo}) / \text{Preço} * 100 = \text{Margem}$$

Você pode definir as condições utilizadas pelo sistema para suspender os pedidos em Informações sobre a Suspensão de Pedidos (P42090) e anexá-las a um código de suspensão. É necessário especificar o código de suspensão nesta opção de processamento para ativar o processamento da suspensão do pedido.

É preciso digitar um valor que tenha sido configurado na tabela de códigos definidos pelo usuário (42/HC).

4. Verificação de Valor Mínimo de Pedido

Utilize esta opção de processamento para identificar o código usado pelo sistema para comparar automaticamente o valor mínimo do pedido configurado para o cliente, em Instruções sobre o Faturamento de Clientes, com o valor total do pedido.

Você pode definir as condições utilizadas pelo sistema para suspender os pedidos em Informações sobre a Suspensão de Pedidos (P42090) e anexá-las a um código de suspensão. É necessário especificar o código de suspensão nesta opção de processamento para ativar o processamento da suspensão do pedido.

É preciso digitar um valor que tenha sido configurado na tabela de códigos definidos pelo usuário 42/HC.

5. Verificação de Valor Máximo de Pedido

Utilize esta opção de processamento para identificar o código usado pelo sistema para comparar automaticamente o valor máximo do pedido configurado para o cliente, em Instruções sobre o Faturamento de Clientes, com o valor total do pedido.

Você pode definir as constantes usadas pelo sistema para suspender pedidos e anexá-las a um código de suspensão. É necessário especificar o código de suspensão nesta opção de processamento para ativar o código de suspensão.

É preciso digitar um valor que tenha sido configurado na tabela de códigos definidos pelo usuário 42/HC.

6. Suspensão de Pedido Parcial

Utilize esta opção de processamento para identificar o código usado pelo sistema para suspender todo o pedido caso a quantidade não esteja disponível para preencher uma linha de detalhe do pedido. É possível liberar uma suspensão parcial de pedido a qualquer momento. O sistema pode, então, atender parcialmente o pedido, cancelar ou enviar as quantidades disponíveis com base nas informações de pedidos pendentes que se encontram nas Instruções sobre o Faturamento de Clientes, Informações sobre o Cadastro de Itens, Informações sobre a Filial/Fábrica do Item e Constantes da Filial/Fábrica.

Você deve digitar um valor que tenha sido configurado na tabela de códigos definidos pelo usuário 42/HC.

7. Suspensão de Alocação de Produto

Utilize esta opção de processamento para especificar um código de suspensão usado pelo sistema para restringir o valor de um item ou grupo de itens que um cliente ou grupo de clientes pode comprar.

Você deve configurar a preferência relativa à Alocação do Produto no Cadastro de Preferências (P40070), ativar a preferência por meio da Seleção de Preferência (R40400), configurar as informações sobre o código de suspensão em Informações sobre a Suspensão de Pedidos (P42090) e, em seguida, ativar o processamento do perfil de preferência no P4210, Versões, opção de processamento do Perfil de Preferência. É necessário digitar um valor que tenha sido configurado na tabela de códigos definidos pelo usuário 42/HC.

8. Suspensão de Autorização para Processamento de Pré-pagamentos

Utilize esta opção de processamento para identificar o código de armazenamento de valor predeterminado para o Código de Autorização do Processamento de Pré-Pagamento.

9. Suspensão de Liquidação para Processamento de Pré-pagamentos

Utilize esta opção de processamento para identificar o código de armazenamento de valor predeterminado para o Processamento de Finalização de Pré-Pagamento.

10. Suspensão de Processamento de Pedidos

11. Susp. de Aprovação

Utilize esta opção de processamento para especificar um código a ser usado pelo sistema para suspender o pedido de vendas quando a revisão de um pedido requerer aprovação. O código inserido pode ser AH ou outros valores com características similares. Independente do código de suspensão que você especificar, ele precisa ser configurado no programa Constantes de Suspensão de Pedidos (P42090). A configuração de Constantes de Suspensão de Pedidos precisa ser concluída com tipo de código L (linha) e um tipo de limite A (Valor).

12. Susp. de Ajuste Exclusivo

Exibição

Essas opções de processamento definem se o sistema deve exibir determinados tipos de informações de pedidos de vendas, como os campos de custo e preço, kits e linhas fechadas, e se é possível alterar estas informações.

1. Exibir ou Ocultar Campos de Custo

Em branco = Exibir campos de custo

1 = Desativar campos de custo

2 = Ocultar campos de custo

Utilize esta opção de processamento para indicar se o sistema protege ou oculta os campos de custos. Os valores válidos são:

Em branco Os campos de custos aparecem na tela e as informações podem ser substituídas.

- 1 O sistema protege os custos de qualquer alteração. Caso você proteja os campos de custos contra alterações, os custos serão visíveis na tela, mas não poderão ser alterados.
- 2 O sistema oculta os campos de custos. Se você ocultar os campos de custos, estes não aparecerão na tela. Mesmo assim, o sistema grava as informações sobre custos da tabela Razão de Custos do Item (F4105) para a tabela Detalhe do Pedido de Vendas (F4211).

O sistema recupera informações predeterminadas de custo a partir da tabela Razão de Custos do Item (F4105).

2. Exibir ou Ocultar Campos de Preço

Em branco = Exibir campos de preço

1 = Desativar campos de preço

2 = Ocultar campos de preço

Utilize esta opção de processamento para indicar se o sistema deve proteger ou ocultar os campos de preços. Os valores válidos são:

Em branco Os campos de preços permanecem visíveis e modificáveis. Você pode substituir as informações apenas deste pedido.

- 1 O sistema protege o preço contra modificações. O preço unitário e preço total serão visíveis na tela, mas não será possível substituir as informações.
- 2 O sistema não exibe as informações de preço. Mesmo se você ocultar os campos de preços, o sistema continuará a gravar as informações de preço na tabela Detalhes de Pedido de Vendas (F4211).

3. Desativar Campos Relacionados à Demarcação de Preços

Em branco = Exibir campos relacionados à demarcação de preços

1 = Desativar campos relacionados à demarcação de preços

Utilize esta opção de processamento para indicar se o sistema desativa os campos relacionados de demarcação de preços que afetam o preço calculado. Os valores válidos são:

Em branco Os campos relacionados de demarcação de preços permanecem visíveis e ativados para entrada.

- 1 O sistema exibe estes campos mas você não pode substituir as informações.

4. Desativar ou Ocultar Códigos de Status

Em branco = Exibir códigos de status

1 = Desativar códigos de status

2 = Ocultar códigos de status

Utilize esta opção de processamento para indicar se o sistema protege ou oculta os códigos de status. Os valores válidos são:

Em branco Você pode substituir as informações apenas para este pedido. Se digitar os códigos de status, estes devem ser configurados como um outro código de status permitido nas Regras de Atividades do Pedido para a combinação do tipo de linha e tipo de documento. Além disso, a combinação do status inicial e do próximo status deve ser uma combinação válida do último status/próximo status na tabela Regras de Atividades do Pedido.

- 1 O sistema protege os códigos de status de qualquer alteração. Se você proteger os códigos de status contra alterações, o status atual e o próximo status serão visíveis na tela, mas não será possível efetuar a substituição de informações.
- 2 O sistema oculta os códigos de status. Se você ocultar estes códigos, os códigos de último e próximo status não serão exibidos. O sistema processa os pedidos com base no status atual e próximo status configurados na tabela Regras de Atividades do Pedido.

5. Ocultar Linhas de Detalhe Fechadas

Em branco = Exibir linhas de detalhe fechadas

1 = Ocultar linhas de detalhe fechadas

Durante a consulta, você pode escolher revisar apenas as linhas de detalhes de pedidos ativos. Utilize esta opção de processamento para indicar se os sistemas devem exibir linhas de detalhes ativas, fechadas, ou canceladas. Os valores válidos são:

Em branco O sistema exibe todas as linhas de detalhes que aparecem na tela de detalhes.

- 1 Não aparece nenhuma linha com status 999 na tela de detalhes. No entanto, o registro da linha permanece na tabela Detalhes de Pedidos de Vendas (F4211) ou na tabela Histórico - Detalhes de Pedidos de Vendas (F42119).

6. Ocultar Informações de Cartão de Crédito

Em branco = Exibir informações de cartão de crédito

1 = Ocultar informações de cartão de crédito

Utilize esta opção de processamento para indicar se o usuário pode acessar as informações sobre cartão de crédito do cliente. Os valores válidos são:

Em branco Você pode acessar as informações sobre cartão de crédito durante a entrada do pedido.

1 Você não pode acessar as informações sobre cartão de crédito durante a entrada do pedido.

7. Ocultar Informações de Frete e Transportadora

Em branco = Exibir informações de frete e transportadora

1 = Ocultar informações de frete e transportadora

Use esta opção de processamento para especificar se o sistema exibe os campos de informações sobre transportadora e frete. É possível padronizar tais campos para que os cálculos das taxas de frete sejam efetuados com precisão para a área, parada e roteiro apropriados, ou para que a transportadora preferida seja sempre a responsável pela entrega do item ao cliente. Os valores válidos são:

Em branco Os campos de informações sobre transportadora e frete aparecem na tela de detalhe do pedido e podem ser substituídos.

1 Os campos de informações sobre transportadora e frete não aparecem na tela de detalhe do pedido. O sistema processa os pedidos baseado nas informações assumidas configuradas nas Instruções sobre o Faturamento de Clientes ou Informações sobre o Cadastro de Itens.

8. Ocultar Informações de Comissão

Em branco = Exibir informações de comissão

1 = Ocultar informações de comissão

Utilize esta opção de processamento para indicar se o sistema exibe as informações de comissão. Os valores válidos são:

Em branco Você pode verificar as informações de comissão e substituir as informações assumidas que afetam somente o pedido atual.

1 O sistema não exibe as informações de comissão. Os pedidos são processados com base nas informações assumidas configuradas na tabela Comissões (F42005).

9. Ocultar Componentes de Kit

Em branco = Exibir componentes de kit

1 = Ocultar componentes de kit

Utilize esta opção de processamento para indicar se os componentes de kit aparecem na tela Revisões de Detalhe do Pedido de Vendas após a seleção dos recursos e opções no

kit ou ao ser efetuada uma nova consulta sobre o pedido. Os valores válidos são:

- Em branco O sistema exibe o item "pai", bem como as opções e recursos selecionados, quando o usuário faz uma nova consulta sobre o pedido.
- 1 Após a seleção dos recursos e opções durante a entrada do pedido ou ao ser efetuada uma nova consulta sobre o pedido, o sistema exibe somente a linha "pai". No entanto, esta linha e todas as linhas de componentes são gravadas na tabela Detalhe do Pedido de Vendas (F4211).

Reserva

Utilize estas opções de processamento para ativar a verificação da disponibilidade e reserva em períodos genéricos. Com base no cálculo da disponibilidade de itens para cada filial/fábrica, os cálculos de reserva definem como o sistema determina pedidos pendentes, cancelamentos e o tempo para entrega.

Para determinar como o sistema deve calcular a disponibilidade de itens, você define fatores a subtrair ou adicionar à quantidade disponível de um item. Os fatores a serem subtraídos da disponibilidade do item incluem pedidos de vendas e ordens de serviço. Os fatores a serem somados à disponibilidade de itens incluem pedidos de compras em trânsito. Você define os vários fatores na tela Definição de Disponibilidade de Itens, que é acessada a partir da tela Acesso a Constantes de Filial/Fábrica.

1. Ativação de Verificação de Disponibilidade

Em branco = Ignorar a verificação de disponibilidade

1 = Ativar, notificar e deixar em pendência ou cancelar

2 = Ativar, notificar mas não deixar em pendência ou cancelar

Utilize esta opção de processamento para indicar se o sistema verifica a quantidade disponível dos itens solicitados. Os valores válidos são:

Em branco O sistema não efetua a verificação da disponibilidade. Você pode selecionar esta opção para a entrada do pedido de cotação ou programado.

- 1 O sistema efetua a verificação da disponibilidade. Se a quantidade não estiver disponível, o sistema avisa ao usuário que a quantidade solicitada deste item excede a quantidade disponível. O sistema coloca em pendência ou cancela automaticamente qualquer quantidade que não esteja disponível, baseado nas informações sobre pedidos pendentes configuradas no Cadastro de Itens, Constantes da Filial/Fábrica e Instruções sobre o Faturamento de Clientes.
 - 2 O sistema efetua a verificação da disponibilidade. Se a quantidade não estiver disponível, o sistema avisa ao usuário que a quantidade solicitada deste item excede a quantidade disponível. No entanto, o sistema não gera pedido pendente ou cancela qualquer quantidade. Esta permanece como enviável.
-

Você pode permitir pedidos pendentes por item ou por cliente e especificar se os pedidos pendentes são permitidos em uma filial/fábrica específica. Para efetuar o pedido pendente de um item, é necessário definir a opção É Permitido Pedido Pendente no Cadastro de Itens, Filial/Fábrica do Item, Constantes da Filial/Fábrica e Instruções sobre Faturamento de Clientes. Se permitir pedidos pendentes, o sistema suspende a linha de detalhe do pedido até que a quantidade esteja disponível. Se não permitir tais pedidos, o sistema cancela a linha de detalhe do pedido.

Após o processamento da linha de detalhe do pedido pelo sistema, é possível verificar informações sobre pedidos cancelados, enviados e pendentes nos campos apropriados das linhas de detalhe do pedido.

2. Reservar para Quantidade 1 ou 2

Em branco = Não reservar quantidades para períodos, Outra Quantidade 1 ou 2

1 = Reservar quantidades para Quantidade 1

2 = Reservar quantidades para Quantidade 2

Utilize esta opção de processamento para determinar os grupos genéricos para os quais o sistema assegura quantidades. Estes grupos são geralmente utilizados para pedidos que não afetam a disponibilidade do item e podem ser usados para previsão de demanda e projeção de vendas futuras. Por exemplo, você pode preparar uma versão de Entrada de Pedidos de Vendas (P4210) para pedidos de cotações e para assegurar quantidades para o grupo Quantidade 1. Para pedidos programados, você pode preparar uma outra versão, a Entrada de Pedidos de Vendas (P4210), para assegurar quantidades para o grupo Quantidade 2. Você pode rever a informação disponível na tela Resumo de Disponibilidade. Os valores válidos são:

Em branco O sistema assegura a quantidade baseando-se nos fatores definidos para pedidos de vendas na tela Cálculo de Disponibilidade nas Constantes de Filial/Fábrica.

1 O sistema assegura quantidades para o grupo Quantidade 1.

2 O sistema assegura quantidades para o grupo Quantidade 2.

Você determina como o sistema deve calcular a disponibilidade do item, através da definição dos fatores que devem ser subtraídos das quantidades disponíveis (tais como ordens de vendas ou serviços), adicionados às quantidades disponíveis (tais como ordens de compras que estão em trânsito), ou que não afetam as quantidades disponíveis (tais como pedidos preventivos ou pedidos de cotação) nas Constantes de Filial/Fábrica.

Se o sistema não adicionar nem subtrair as quantidades destes pedidos do estoque, apague a Guia de Comprometimento da Entrada de Pedidos de Vendas (P4210) e ajuste a opção de processamento Verificação de Disponibilidade, de forma que o sistema não execute a verificação de disponibilidade.

3. Exibir tela Consulta a Suprimento/Demanda

Em branco = Acessar manualmente a tela

1 = Exibir automaticamente a tela

Use esta opção de processamento para indicar se o sistema exibe automaticamente a tela Consulta ao Suprimento/Demanda quando a quantidade de um item não estiver

disponível. Os valores válidos são:

Em branco O sistema não exibe a tela Consulta ao Suprimento/Demanda e gera um pedido pendente ou cancela a linha de detalhe do pedido quando a quantidade não estiver disponível. No entanto, você pode acessar manualmente esta informação a partir da tela Revisões de Detalhe do Pedido de Vendas a fim de monitorar as informações sobre quantos itens estão em demanda, disponíveis para suprimento ou disponíveis para serem prometidos.

1 O sistema exibe automaticamente a tela Consulta ao Suprimento e Demanda quando a quantidade não estiver disponível. Ele usa a versão da tela Consulta ao Suprimento e Demanda digitada na opção de processamento correspondente, na guia Versões.

Moeda

Estas opções de processamento permitem a especificação de informações de porcentagem de tolerância, código de moeda para valores de simulação e a data de corte do processamento da taxa de câmbio dos valores de simulação.

1. Limite de Tolerância

Use esta opção de processamento para digitar um limite de tolerância para os pedidos envolvendo multimoedas. Se efetuar a entrada de uma opção na tabela Definição de Taxas Diárias de Transações (F00151) para permitir taxas à vista, você pode digitar manualmente ou substituir uma taxa de conversão da moeda durante a entrada do pedido. Caso a taxa da moeda digitada esteja fora do limite de tolerância, o sistema emitirá um aviso.

2. Código de Moeda

Utilize esta opção de processamento para indicar o código da moeda no qual o sistema exibe as transações.

3. Data de Corte

Use esta opção de processamento para indicar a data por meio da qual o sistema recupera a taxa de câmbio para a Moeda Simulada. Caso esta opção seja deixada em branco, será usada a data do sistema.

Processamento

Estas opções de processamento definem se o programa Entrada de Pedidos de Vendas:

- Permite a alteração de pedidos que passaram de um determinado ponto no processo
- Ativa o processamento de subsistemas
- Exibe a tela Revisão de Cabeçalhos de Pedidos de Vendas antes da tela Revisão de Detalhes de Pedidos de Vendas
- Solicita a verificação das informações de um pedido antes da sua criação
- Permite a remarcação automática de preço de um pedido para recalcular os seus totais

- Ativa o processamento de modelos de pedido com base na referência de vendas ou de envio
 - Permite que sejam processados pedidos para contratos, pedidos programados e de cotação existentes
 - Indica se o sistema aplica o aumento especificado ao custo ou ao preço unitário
-

1. Limite de Código de Status para Alterações

Utilize esta opção de processamento para indicar um ponto no qual não será possível efetuar alterações em uma linha de detalhe do pedido. Se digitar o pedido em uma versão da Entrada do Pedido de Vendas na qual existe um limite de código de status definido, não será possível fazer uma nova consulta e alterar o pedido caso este tenha ultrapassado este status.

Se você digitar o pedido em uma versão da Entrada do Pedido de Vendas onde há um limite de código de status definido, mas fizer uma nova consulta em uma outra versão na qual esta opção de processamento não esteja ativada, será possível efetuar alterações no pedido, independente do status.

É necessário especificar um código definido pelo usuário (00/AT) que esteja configurado nas Regras de Atividades do Pedido com base na combinação do tipo de pedido e tipo de linha.

2. Processamento do Subsistema

- 1 = Identificações de Retirada do Subsistema (R42520)
- 2 = Fatura do Subsistema (R42565)
- 3 = Reserva do Subsistema (R42997)
- 4 = Reserva On-line (R42997)
- 5 = Editor de Transações de Pedidos de Vendas do Subsistema em Lote (R4210Z)

Para imprimir a lista de retiradas do almoxarifado ou a fatura imediatamente após o processo de entrada do pedido, você pode configurar e ativar o subsistema. Os valores válidos são:

- 1 O sistema usa esta versão da Entrada do Pedido de Vendas (P4210) para o processamento do subsistema a fim de imprimir listas de retiradas do almoxarifado e ativar o processamento do subsistema. Identifique a versão correspondente do programa na Entrada do Pedido de Vendas (P4210), Versões, opções de processamento referentes à Impressão da Lista de Retirada do Almoxarifado.
 - 2 O sistema usa esta versão da Entrada do Pedido de Vendas (P4210) para o processamento do subsistema a fim de imprimir faturas e ativar o processamento do subsistema. Identifique a versão correspondente do programa na Entrada do Pedido de Vendas (P4210), Versões, opções de processamento referentes à Impressão da Fatura.
 - 3 O sistema usa esta versão da Entrada do Pedido de Vendas para o processamento de compromissos do subsistema e não compromete o estoque até que o pedido seja concluído. Após a aceitação do pedido, este será processado pelo sistema por meio do programa batch de subsistema, enquanto um outro pedido é digitado.
 - 4 O sistema usa esta versão da Entrada do Pedido de Vendas para o
-

processamento de compromissos on-line e não processa de forma assíncrona as linhas de detalhe do pedido. Após a entrada do pedido, o sistema processa compromissos pertinentes ao pedido concluído antes que seja possível digitar um outro pedido. Isto permite que você verifique os compromissos on-line enquanto o sistema processa a disponibilidade para cada linha de detalhe do pedido no mesmo.

- 5 O sistema usa esta versão da Entrada do Pedido de Vendas para efetuar a entrada e o processamento dos pedidos no modo de armazenamento e envio (Store & Forward). Identifique a versão apropriada do programa, Editor de Transações em Lote de Pedidos de Vendas (R4210Z), na Entrada do Pedido de Vendas (P4210), guia Versões, opção de processamento do Editor de Transações em Lote de Pedidos de Vendas (R4210Z).

3. Exibição de Cabeçalho ou Detalhe

Em branco = Incluir primeiro o detalhe

1= Incluir primeiro o cabeçalho

Utilize esta opção de processamento para determinar se o sistema exibe primeiramente a tela Revisões do Cabeçalho do Pedido de Vendas ou a tela Revisões de Detalhe do Pedido de Vendas ao se incluir um pedido. Você pode digitar informações do cabeçalho antes de informações de detalhe e editar as informações assumidas que afetam o pedido. Os valores válidos são:

Em branco O sistema exibe primeiramente a tela Revisões de Detalhe do Pedido de Vendas. Ele gera um registro do cabeçalho do pedido baseado na filial/fábrica e nas informações do cliente configuradas para os cadastros Vendido Para e Enviar Para, as quais são digitadas na tela de informações de detalhe. É possível acessar a tela Revisões do Cabeçalho do Pedido de Vendas para substituir as informações assumidas, conforme necessário.

- 1 O sistema exibe primeiramente a tela Revisões do Cabeçalho do Pedido de Vendas. Você verifica ou substitui as informações assumidas do pedido inseridas pelo sistema para os cadastros Vendido Para e Enviar Para, tais como instruções sobre faturamento, datas de entrega e condições de pagamento.

4. Remarcação Automática de Preços de Pedidos

Em branco = Ignorar remarcação automática de preços

1 = Usar remarcação automática de preços

Utilize esta opção de processamento para indicar se o sistema usa a remarcação automática de preços do pedido para recalculer os valores totais dos pedidos. O sistema avalia os itens e quantidades e, em seguida, efetua um ajuste com base em todo o pedido. Os valores válidos são:

Em branco O sistema não usa a remarcação automática de preço do pedido.

- 1 O sistema usa a remarcação automática de preço do pedido para recalculer os valores totais do pedido. O sistema usa a versão de Remarcação de Preço do Conjunto/Pedido Padrão (FUTURO) ou Remarcação Avançada de Preço/Pedido (R42750) especificada na Entrada do Pedido de Vendas (P4210), guia Versões, opção de processamento da Remarcação de Preços do Pedido/Conjunto. Caso

não esteja utilizando o sistema Demarcação Avançada de Preços, será necessário digitar uma versão da Remarcação de Preço de Pedido/Conjunto Padrão. Se utilizar o sistema Demarcação Avançada de Preços, será necessário digitar uma versão da Remarcação Avançada de Preços/Pedido (42750).

5. Exibição de Solicitação antes da Aceitação

Em branco = Não emitir aviso para exibir alterações antes de aceitar o pedido

1 = Emitir aviso para exibir alterações antes de aceitar o pedido

Você utiliza esta opção de processamento para indicar se o sistema emite um aviso para que seja efetuada uma verificação do pedido antes da criação de um registro na tabela Detalhe do Pedido de Vendas (F4211). A verificação é um método eficaz de se garantir precisão quando você digitar ou alterar o pedido.

Os valores válidos são:

Em branco O sistema não emite um aviso para que seja efetuada a verificação do pedido, mas gera um registro na tabela Detalhe do Pedido de Vendas (F4211) quando você clicar em OK.

1 O sistema exibe o pedido, o valor total do pedido, os impostos e descontos aplicáveis, para que o pedido seja verificado antes da criação de um registro na tabela Detalhe do Pedido de Vendas (F4211). Você pode retornar à tela Revisões de Detalhe do Pedido de Vendas para efetuar alterações. O sistema não cria um registro na tabela Detalhe do Pedido de Vendas (F4211) até que seja selecionada uma opção do menu Tela para se aceitar o pedido.

6. Processamento de Modelo de Pedido

Em branco = Ignorar processamento de modelo de pedido

1 = Modelo de Pedido Referência de Venda

2 = Modelo de Pedido Referência de Envio

Use esta opção de processamento para indicar que gabarito o sistema utiliza durante a entrada do pedido. O gabarito contém informações sobre itens pedidos com frequência. Você cria e atribui gabaritos de pedidos para agilizar o processo de entrada do pedido. Os valores válidos são:

Em branco O sistema não usa o processamento de gabaritos de pedidos.

1 O sistema exibe o gabarito do pedido atribuído ao cadastro Vendido para, em Instruções sobre o Faturamento de Clientes.

2 O sistema exibe o gabarito do pedido atribuído ao cadastro Enviar para, em Instruções sobre o Faturamento de Clientes.

É possível configurar um gabarito de cliente baseado no histórico do pedido em Reconstrução do Gabarito do Cliente (R4015) ou criar um gabarito para o seu cliente em Revisões do Gabarito do Cliente (P4015). Atribua um gabarito do pedido para os cadastros Vendido para e Enviar para, em Instruções sobre o Faturamento de Clientes.

7. Processamento de Pedido Programado/Cotação

Em branco = Ignorar o processamento de pedidos programados/cotação

1 = Processar por Referência de Venda

-
- 2 = Processar por Referência de Envio
 - 3 = Processar por Referência de Venda e PC Cliente
 - 4 = Processar por Referência de Envio e PC Cliente
 - 5 = Processar por Ref. de Entrega
 - 6 = Processar por Referência de Entrega e PC Cliente

Use esta opção de processamento para indicar se o sistema processa os pedidos de vendas tomando como base os pedidos de cotação ou programados. Utilize um pedido de cotação quando o cliente solicitar informações sobre a demarcação de preços, mas não estiver preparado para comprometer itens em um pedido de vendas. Use um pedido programado quando o cliente concordar em comprar uma quantidade de um item no decorrer de um determinado período de tempo. Ao usar o processamento do pedido de cotação ou programado, o sistema localiza pedidos de cotação e programados aplicáveis a partir dos quais você poderá criar diversos pedidos de vendas para quantidades parciais ou um único pedido de vendas ao liberar a quantidade completa. Os valores válidos são:

Em branco O sistema não utiliza o processamento de pedidos de cotação ou programados.

- 1 O sistema processa os pedidos de cotação/programados com base no cadastro Enviar para
- 2 O sistema processa os pedidos de cotação/programados com base no cadastro Vendido para.

É possível ter diversos pedidos de cotação ou programados para os cadastros Vendido para e Enviar para. Após a entrada de uma linha de detalhe, o sistema exibe uma marca de verificação na coluna e cabeçalho da linha para indicar se um pedido de cotação ou programado existe. Você pode visualizar qualquer um destes pedidos na tela Liberação de Pedidos Programados e selecionar o pedido apropriado a partir do qual o sistema poderá criar um pedido de vendas relacionado.

8. Processamento de Contratos

Em branco = Ignorar o processamento de contratos

- 1 = Se somente um contrato for encontrado, atribuir este contrato
- 2 = O usuário deve selecionar o contrato
- 3 = Atribuir o contrato com a data mais próxima

Utilize esta opção de processamento para indicar se o sistema processa os pedidos de vendas tomando como base os contratos no Sistema de Gerenciamento de Contratos. Os valores válidos são:

Em branco O sistema não usa o processamento de contratos.

- 1 O sistema pesquisa todos os contratos disponíveis e atribui automaticamente o pedido de vendas a um contrato.
 - 2 O sistema pesquisa todos os contratos disponíveis e exibe uma marca de verificação na coluna e cabeçalho da linha para indicar que diversos contratos existem. Na Janela Seleção do Contrato, o sistema exibe os contratos que atendem aos critérios.
 - 3 O sistema pesquisa todos os contratos disponíveis e atribui automaticamente o pedido de vendas ao contrato com a data de
-

vencimento mais recente.

Ao digitar um pedido de vendas, o sistema seleciona os contratos que atendem aos seguintes critérios:

- o O item no pedido de vendas e no contrato deve ser o mesmo.
- o O campo Devido A no contrato deve estar definido como P (parceiro), o qual indica que o produto é devido ao parceiro para este produto e contrato.
- o O Vendido para ou Enviar para no pedido de vendas deve ser o mesmo que o Destino no contrato.
- o A filial/fábrica de detalhe ou seu proprietário no pedido de vendas deve ser a fonte no contrato.
- o A data no pedido de vendas se enquadra na faixa de datas ativas para o contrato.
- o Para os contratos que possuem o controle de quantidade ativado, a quantidade no pedido de vendas não excede a quantidade restante a ser preenchida antes do sistema selecionar o contrato.

9. Funcionalidade de Self-Service para Clientes

Em branco = Ignorar a funcionalidade de Self-Service para Clientes

1 = Ativar a funcionalidade de Self-Service para Clientes

Este código indica se está sendo criado um pedido no modo de entrada de pedido padrão ou no modo de Carrinho de Compras. Se você seleciona o modo Carrinho de Compras, os itens poderão ser selecionados de vários aplicativos antes de você usar o Entrada de Pedido de Vendas (P4210) para criar um pedido. Você pode utilizar este recurso estiver inserindo pedidos em um ambiente da web. Os valores válidos são:

Em Branco = O sistema não usa a funcionalidade de carrinho de compras.

1 = O sistema usa a funcionalidade de carrinho de compras.

Acrésc. ao Preço Base ou de Custo

Em Branco = Utilizar custo

1 = Utilizar custo mais acrésc. ao preço

2 = Utilizar preço base

Use esta opção de processamento para indicar se o sistema aplica um aumento com base no custo ou preço. Os aumentos referentes às vendas de filiais são utilizados na configuração de custos adicionais associados a um pedido de vendas de transferência ou entre filiais. O preço de transferência constitui-se no valor em que a filial/fábrica de fornecimento está vendendo o item para a filial/fábrica receptora. Os valores válidos são:

Em branco O sistema não aplica um custo adicional, mas recupera o custo definido na tabela Razão do Custo do Item (F4105).

1 O sistema recupera o aumento na tabela Aumento Referente às Vendas de Filiais (P3403) e recalcula o preço de transferência com o aumento incluído. Este é aplicado ao custo do estoque.

2 O sistema aplica o preço base configurado pela filial/fábrica

de fornecimento, que está definido na tabela Revisões do Preço Base (F4106).

11. Proc. de Envio e Débito

Em Branco = Não chamar R45100

1 = Modo Subsistema

2 = Modo em Lote

Utilize esta opção de processamento para especificar se o sistema usará processamento por subsistema ou batch (R45100) para identificar e ajustar contratos de envio e débito.

Os valores válidos são:

Em branco Não usar o processamento batch ou por subsistema

1 Usar o processamento por subsistema

2 Usar o processamento batch

12. Aviso de Brinde Pred.

Em Branco = Sem Aviso

1 = Com Aviso

Utilize esta opção de processamento para gerar um aviso quando o usuário selecionar uma mercadoria que é a predeterminada a ser oferecida como brinde e que já está sendo oferecida.

13. Ajuste de Valores Acumulados em Trans. de Volume

Em Branco = Sem Ajuste

1 = Com Ajuste

Utilize esta opção de processamento para reajustar os valores acumulados para ordens de crédito nas visões lógicas Resumo de Transações por Volume e Detalhe de Transações por Volume (V4078B e V4079B, respectivamente).

14. Aviso de Itens de Segm. de Cliente

Em branco = Não exibir Itens de Segm. de Cliente

1 = Exibir Itens de Segm de Cliente

15. Exibir Aviso/Erro para Verif. de Regra de Data Crescente

Em Branco = Exibir Aviso

1 = Exibir Mens. de Erro

16. Seleção Predet. para Vários Ped. Programados

Em branco = Não liberar um ped. programado como valor predet.

1 = Data de Cancelamento

Utilize esta opção de processamento para especificar se o pedido programado deve ser liberado manualmente ou automaticamente se houver mais que um pedido programado disponível. Os valores válidos são:

Em Branco = Liberação manual

1 = Selecionar o pedido programado com a data de cancelamento mais próxima. Se houver mais de um pedido com a mesma data de cancelamento, a data de solicitação mais próxima será usada para identificar o pedido programado.

17. Seleção Predet. para Um Ped. Programado

Em branco = Selecionar automaticamente o ped. programado quando apenas um for identificado

1 = Selecionar sempre o ped. programado manualmente

Utilize esta opção de processamento para especificar se o pedido programado selecionado deve ser liberado manualmente ou automaticamente se houver somente um pedido programado correspondente. Os valores válidos são:

Em Branco = O pedido programado será liberado automaticamente e existe apenas um pedido programado correspondente.

1 = Você precisa selecionar um pedido programado manualmente se houver somente um pedido programado correspondente.

Referência Cruzada

Estas opções de processamento definem os tipos de referência cruzada para itens substitutos, de reposição, complementares e associados. Insira as informações de referência cruzada no programa Referência Cruzada de Item (P4104). As referências cruzadas associam números de item internos entre si e a números de outras entidades. Utilize esta opção de processamento para indicar o código usado pelo sistema para pesquisar informações de referência cruzada de itens substitutos. Itens substitutos são mercadorias vendidas em lugar do item original quando não existe quantidade suficiente do item original. Este código é geralmente S no programa Referência Cruzada. Você só pode utilizar substituições para clientes que permitem isso nas Instruções de Faturamento de Clientes.

1. Itens Substitutos

Utilize esta opção de processamento para identificar o código com o qual o sistema pesquisa informações de referência cruzada para os itens substitutos. Estes constituem-se em mercadorias vendidas no lugar do item original quando não há quantidade suficiente deste item. Este código é geralmente S no programa Revisões da Referência Cruzada do Item (P4104). Você pode usar somente substituições para clientes que, nas Instruções sobre o Faturamento de Clientes, permitem itens substitutos.

Caso possua um item substituto, o sistema exibe uma marca de verificação na coluna e cabeçalho da linha. Como opção, é possível acessar a tela Itens Substitutos/Complementares para vender o item substituto no lugar do original. Se digitar uma quantidade para o item substituto, o sistema gera uma segunda linha de detalhe do pedido com as informações sobre o item substituto.

É necessário digitar um valor que tenha sido configurado na tabela de códigos definidos pelo usuário (41/DT).

2. Itens Complementares

Utilize esta opção de processamento para identificar o código com o qual o sistema pesquisa informações de referência cruzada para os itens complementares. Estes constituem-se em itens recomendados como parte da venda. Não são brindes, sendo

vendidos como um acréscimo ao item original. Este código é geralmente C no programa Revisões da Referência Cruzada do Item (P4104).

Se você possuir um item complementar, o sistema irá exibir uma marca de verificação na coluna e cabeçalho da linha. Como opção, é possível acessar a tela Itens Substitutos/Complementares para se efetuar a venda do item complementar com o original. Se digitar uma quantidade do item complementar, o sistema cria uma segunda linha de detalhe do pedido com as informações sobre o item complementar.

É necessário digitar um valor que tenha sido configurado na tabela de códigos definidos pelo usuário (41/DT).

3. Itens de Reposição

Utilize esta opção de processamento para identificar o código com o qual o sistema pesquisa informações de referência cruzada para os itens de reposição.

Estes constituem-se em mercadorias vendidas no lugar do item original quando você ou seus fornecedores suspendem um determinado item. O código de reposição é geralmente R no programa Revisões da Referência Cruzada do Item (P4104). É possível criar referências cruzadas de reposição somente para aqueles itens cujo tipo de estoque no Cadastro de Itens ou Filial/Fábrica do Item seja O (obsoleto) ou U (esgotado).

É necessário digitar um valor que tenha sido configurado na tabela de códigos definidos pelo usuário (41/DT).

4. Demarcação de Preços para Itens Substitutos

Em branco = Usar o preço do item original

1 = Usar o preço do item substituto

Utilize esta opção de processamento para indicar o preço recuperado pelo sistema quando itens substitutos são vendidos. Estes constituem-se em mercadorias vendidas no lugar do item original quando não há uma quantidade disponível do item original. Se você substituir um item, poderá cobrar do cliente o preço do item que havia sido pedido inicialmente ou poderá usar o preço configurado para o item substituto. Os valores válidos são:

Em branco O sistema usa o preço do item original, definido na tabela Revisões do Preço Base (F4106).

1 O sistema recupera o preço do item substituto, definido na tabela Revisões do Preço Base (F4106).

5. Itens Promocionais

Utilize esta opção de processamento para especificar o tipo de referência cruzada para um cliente. Você precisa inserir um valor que tenha sido configurado na lista de códigos definidos pelo usuário 41/DT.

Versão

Estas opções de processamento determinam a versão de programa a ser usada pelo sistema quando você seleciona as opções correspondentes dos menus Linha e Tela nas telas Cabeçalho de Pedido de Vendas ou Revisão de Detalhes de Pedidos de Vendas.

As versões definem como os programas exibem informações. Pode ser necessário definir opções de processamento para versões específicas, a fim de atender às suas necessidades.

1. Subsistema de Impressão de Lista de Retirada (R42520)

Utilize esta opção de processamento para identificar a versão do programa Impressão da Lista de Retirada do Almoxarifado (P42520) usada pelo sistema para processar estas listas por meio do subsistema, após a entrada do pedido. Assegure-se de que a versão especificada é aquela configurada para o processamento do subsistema.

2. Consulta a Suprimento e Demanda (P4021)

Use esta opção de processamento para identificar a versão do programa Consulta ao Suprimento e Demanda (P4021) empregada pelo sistema para verificar os compromissos e a disponibilidade. O sistema chama esta versão se você exibir automaticamente esta tela quando a quantidade não estiver disponível ou acessar manualmente a Consulta ao Suprimento e Demanda a partir da tela Revisões de Detalhe do Pedido de Vendas. Se em branco, o sistema usa a versão ZJDE0001.

Para exibir automaticamente a tela Consulta ao Suprimento e Demanda quando a quantidade não estiver disponível, selecione a opção apropriada na Entrada do Pedido de Vendas (P4210), guia Compromisso, opção de processamento Exibir Consulta ao Suprimento e Demanda.

3. Impressão de Lista de Retirada sob Demanda (R42520) a partir de Consulta ao Serviço de Atendimento ao Cliente

Utilize esta opção de processamento para especificar que versão do programa Impressão da Lista de Retirada do Almoxarifado por Demanda (R42520) estará disponível para você na tela Consulta ao Serviço de Atendimento ao Cliente. Se esta opção de processamento for deixada em branco, o sistema usará a versão ZJDE0003.

4. Remarcação Avançada de Preços Pedido/Grupo (R42750)

Utilize esta opção de processamento para identificar a versão da Remarcação de Preço de Conjunto/Pedido Padrão (FUTURO) ou Remarcação Avançada de Preço/Pedido (R42750) usada pelo sistema para calcular os valores totais do pedido. Caso a Demarcação Avançada de Preços não seja usada, será necessário digitar uma versão da Remarcação de Preço de Conjunto/Pedido Padrão.

Se a Demarcação Avançada de Preço for usada, será necessário digitar uma versão da Remarcação Avançada de Preço/Pedido (R42750). Se deixado em branco e você tiver definido a Entrada do Pedido de Vendas (P4210), guia Processo, opção de processamento de remarcação automática de preço do pedido, para remarcação automática do pedido, o sistema utilizará a versão ZJDE0001.

5. Consulta a Faturas On-line (P42230)

Utilize esta opção de processamento para identificar a versão do programa Consulta à Fatura On-Line (P42230) que o sistema usa para exibir informações sobre o faturamento. Se em branco, a versão ZJDE0001 será usada.

Se for efetuada uma consulta por número do pedido de vendas, o sistema exibe linhas em aberto que não passaram por uma atualização de vendas. Porém, se a consulta for realizada por número de fatura, o sistema exibe somente aquelas linhas às quais se atribuiu um número de fatura, por meio da Impressão de Faturas (R42565) ou Atualização de Vendas (R42800).

6. Perfil de Preferências (R40400)

Utilize esta opção de processamento para determinar a versão do programa Perfil de Preferências (P42520) a ser usada pelo sistema para processar pedidos com base em preferências ativadas na tela Seleção de Preferências. Se você deixar esta opção em branco, o sistema usará a versão ZJDE0001.

7. Verificação de Preços e Disponibilidades (P41261)

Use esta opção de processamento para identificar a versão da Verificação de Preço e Disponibilidade usada pelo sistema para recuperar as informações sobre ajuste de preço. Se o sistema Demarcação Avançada de Preços não for utilizado na configuração dos ajustes de preço, será necessário digitar uma versão do programa Verificação de Preço e Disponibilidade Padrão (P41261). Porém, se os ajustes avançados de preço forem configurados no sistema Demarcação Avançada de Preços, você deverá digitar uma versão da Verificação de Preço e Disponibilidade Avançada (P4074).

Se em branco, o sistema utiliza a versão ZJDE0001 do programa apropriado para o seu sistema.

8. Entrada de Pedidos de Compras (P4310)

Use esta opção de processamento para identificar a versão do programa Entrada do Pedido de Compras (P4310) utilizada pelo sistema para criar pedidos de transferência e de envio direto relacionados. O sistema não usa todas as informações assumidas configuradas nas opções de processamento para a Entrada do Pedido de Compras. Por exemplo, quando o sistema gera o pedido de compras relacionado, o tipo de linha do pedido de vendas substitui o tipo de linha assumido do pedido de compras.

Se em branco, a versão ZJDE0001 será utilizada.

9. Consulta ao Razão de Vendas (P42025)

Utilize esta opção de processamento para identificar a versão do programa Consulta ao Razão de Vendas (P42025) usada pelo sistema para criar um pedido de crédito a partir de um pedido anterior. O sistema recupera as informações sobre o pedido da tabela Razão de Detalhe do Pedido de Vendas (F42199).

Se em branco, a versão ZJDE0001 será usada pelo sistema.

10. Consulta a Listas de Materiais (P30200)

Utilize esta opção de processamento para identificar a versão do programa Consulta à Lista de Materiais (P30200) usada pelo sistema para recuperar as informações sobre todos os recursos e opções relacionados ao kit. Nos sistemas de distribuição, uma lista de materiais é usada com o propósito de localizar e montar um grupo de itens.

Se em branco, o sistema utiliza a versão ZJDE0001.

11. Entrada de Ordens de Serviço (P48013)

Utilize esta opção de processamento para identificar a versão do programa Entrada da Ordem de Serviço (P4801) usada pelo sistema para criar ordens de serviço. Ao digitar um pedido de vendas com um tipo de linha W, o sistema gera automaticamente uma ordem de serviço no sistema de Manufatura.

Se em branco, a versão ZJDE0001 será usada.

12. Impressão de Faturas (R42565)

Use esta opção de processamento para identificar a versão do subsistema do programa Impressão de Faturas (R42565) para a impressão de faturas por meio do subsistema. Você deve ativar a opção de processamento na guia Processo, Processamento do Subsistema, para imprimir faturas e especificar a versão do programa Impressão de Faturas (R42565).

13. Reserva On-line/Subsistema (R42997)

Utilize esta opção de processamento para identificar a versão do programa Compromissos usada pelo sistema para compromissos do subsistema ou on-line. É necessário ativar a opção de processamento apropriada na guia Processo, processamento do subsistema para os compromissos do subsistema ou on-line, e especificar a versão do programa Compromissos correspondente.

Se em branco, a versão ZJDE0001 será usada.

14. Itens Configurados (P32942)

Use esta opção de processamento para identificar a versão do programa Itens Configurados (P32942) usada pelo sistema quando for digitado um pedido para um item configurado.

Se em branco, o sistema usa a versão ZJDE0001.

15. Editor de Transações de Pedido de Vendas em Lote (R4210Z)

Utilize esta opção de processamento para identificar a versão do Editor de Transações em Lote de Pedidos de Vendas (R4210Z) usada pelo sistema na entrada de pedidos de vendas em um ambiente de armazenamento e envio (store & forward).

Se em branco, a versão ZJDE0001 será usada.

16. Verificação de Crédito (P42050)

Conjunto de especificações definidas pelo usuário que controlam como executar aplicativos e relatórios. Você utiliza versões para agrupar e salvar um conjunto de valores de opção de processamento definidas pelo usuário e seleção de dados e opções de seqüenciamento. Versões interativas são associadas com aplicativos (geralmente como uma seleção de menu). Versões batch são associadas com batch jobs ou relatórios. Para executar um processo batch, você deve selecionar uma versão.

17. Acesso a Cargas (P4915)

Utilize esta opção de processamento para especificar a versão do programa Acesso a Carregamentos (4915). Se você deixar esta opção em branco, o sistema utilizará a versão ZJDE0001.

18. Cadastro de Clientes (P03013)

Utilize esta opção de processamento para especificar a versão do programa Revisão do Cadastro de Clientes (P03013) que o sistema usará quando você selecionar C/R no menu Tela.

Se você deixar esta opção em branco, o sistema utilizará a versão ZJDE0001.

19. Envio e Débito (R45100)

Utilize esta opção de processamento para especificar a versão do processamento por subsistema (R45100) que o sistema deve usar para identificar e ajustar contratos de envio e débito.

20. Aplic. de Ajuste de Nível de Volume (R45900)

Use esta opção de processamento para especificar a versão do programa Reaplicação de Preços por Nível de Volume (R45900) que o sistema deve utilizar.

21. Ger. Autom. de Documentos (P00391)

Utilize esta opção de processamento para especificar a versão do programa Revisão de Documentos Gerados (P00391) a ser usada pelo sistema durante a geração automática de documentos. Se você deixar esta opção em branco, o sistema utilizará a versão ZJDE0001.

22. Itens de Segm. de Clientes (P42440)

23. Variantes de Produtos (P41902)

Código que especifica que versão do programa Entrada de Pedidos de Matriz (P41902) está disponível no aplicativo de Pedidos de Vendas. Os valores válidos são:

Em branco = O sistema utiliza a versão ZJDE0001.

Não em branco = O sistema usa a versão listada.

Preferências

Estas opções de processamento determinam se o processamento de perfis de preferência deve ser ativado para esta versão do programa Entrada de Pedidos de Vendas. As preferências são informações que você define para um cliente, um item ou qualquer combinação de clientes (referência de vendas, de envio ou número de cadastro pai), grupos de clientes, itens e grupos de itens. O sistema utiliza as preferências para substituir as informações predeterminadas de definição do cliente e do item quando você insere pedidos.

Para utilizar as preferências, você precisa configurar duas opções de processamento do programa Entrada de Pedidos de Vendas (P4210). Na guia Preferências, ative a opção Processamento de Perfil de Preferências. Na guia Versões, especifique a versão do

programa Perfis de Preferências (P42520) que você configurou para selecionar as preferências que deseja executar.

1. Processamento de Perfil de Preferências

Em branco = Ignorar o processamento de preferências

1 = Ativar o processamento de preferências

Utilize esta opção de processamento para especificar que você deseja empregar o processamento do perfil de preferências. Se tal processamento for usado, é necessário empregá-lo em todas as versões dos programas de entrada de pedidos. Os valores válidos são:

Em branco O sistema não utiliza o processamento do perfil de preferências.

1 O sistema utiliza o processamento do perfil de preferências.

Após ativar a opção de processamento referente ao Processamento do Perfil de Preferências, especifique a versão da Seleção de Preferências (R40400) na Entrada do Pedido de Vendas (P4210), guia Versões, opção de processamento de Preferências. Nesta versão da Seleção de Preferências (R40400), selecione as preferências nas opções de processamento que deseja executar.

A Seleção de Preferências (R40400) não inclui as preferências relativas ao Comprometimento de Estoque e Impressão de Mensagem.

2. Preferências de Reserva de Estoque

Em branco = Ignorar preferências de reserva de estoque

1 = Ativar preferências de reserva de estoque somente para pedidos atuais

2 = Ativar preferências de reserva de estoque somente para todos os pedidos

Utilize esta opção de processamento para indicar que a preferência de reserva de estoque deve funcionar independentemente das outras preferências. A reserva de estoque é usada para especificar que cada linha de pedido precisa ser atendida de uma ou mais filiais/fábricas, com base no cliente ou grupo de clientes, item ou grupo de itens. Na linha de detalhe, você pode especificar as filiais/fábricas de onde os produtos devem ser enviados, determina a porcentagem do pedido que precisa estar disponível em uma filial/fábrica antes que esta filial/fábrica possa atender o pedido, ou o meio de transporte e a transportadora. Os valores válidos são:

Em branco = Não usar a preferência de reserva de estoque

1 = Usar a preferência de reserva de estoque somente no processamento dos pedidos atuais O sistema utiliza a preferência somente para os pedidos que estiverem dentro da janela de reserva da filial/fábrica do cabeçalho. Os pedidos fora desta janela são considerados como reserva futura da filial/fábrica do cabeçalho.

2 = Usar a preferência de reserva de estoque para todos os pedidos O sistema utiliza esta preferência para todos os pedidos, independente da janela de reserva da filial/fábrica do cabeçalho.

3. Subst. de Progr. para Pref. Avançadas

Utilize esta opção de processamento se você estiver usando a função Preferências Avançadas e quiser substituir a programação de preferências predeterminadas definida nas constantes do sistema. Se você estiver usando preferências avançadas, esta programação define o processamento de preferências.

Observação: As programações de preferências só podem ser modificadas no programa Revisão de Programação de Preferências Avançadas (P4070) no menu Preferências Avançadas (G40311).

Transferências

Estas opções de processamento determinam se o processamento de pedidos de transferência deve ser ativado para esta versão do programa Entrada de Pedidos de Vendas. Você insere pedidos de transferência para enviar estoque entre filiais/fábricas dentro da companhia e manter um valor preciso do estoque disponível. Quando você cria um pedido de transferência, o sistema:

- Cria um pedido de compras para o local de envio, que representa o fornecedor
 - Cria um pedido de vendas para o local de recebimento, que representa o cliente
-

1. Ativar Entrada de Pedidos de Transferência

Em branco = Ignorar entrada de pedidos de transferência

1 = Ativar entrada de pedidos de transferência

Utilize esta opção de processamento para indicar a entrada de um pedido de transferência. Ao digitar pedidos de transferência, é necessário inserir informações nos campos A partir da Filial/Fábrica e Para a Filial/Fábrica, bem como informações sobre o pedido de compras relacionado. Os valores válidos são:

Em branco O sistema não processa as informações sobre o pedido de transferência.

- 1 O sistema exibe a tela de entrada do pedido de transferência, na qual você digita as filiais/fábricas de origem e de destino, bem como informações sobre o pedido de compras, tais como o número do pedido, a regra de custos agregados e as taxas de câmbio para os pedidos de compras e vendas. O sistema gera automaticamente um pedido de compras baseado na versão especificada no programa Entrada do Pedido de Vendas (P4210), Versões, opção de processamento da Entrada do Pedido de Compras.

2. Pedidos de Vendas e Compras Tributáveis

Em branco = Aplicar taxas tributárias apropriadas

1 = ignorar indicadores de tributação para pedidos de compras e vendas Utilize esta opção de processamento para indicar se o sistema aplica impostos aos pedidos de compras e de vendas. Os valores válidos são:

Em branco O sistema recupera os códigos de explicação de impostos e as áreas de taxa a partir de Informações do Cadastro de Clientes. Para envio direto, pedidos de transferências ou pedidos de vendas com cadastros alternativos de Enviar Para e Vendido Para, o sistema recupera o código de explicação de imposto do cadastro Vendido Para e a área/taxa tributária do

-
- 1 cadastro Enviar Para, mas esta taxa pode ser substituída.
O sistema não faz referência aos indicadores de vendas ou compras tributáveis configurados nas Informações da Filial/Fábrica do Item.

3. Custo Adicional Obrigatório

Em branco = Custo adicional opcional

1 = Custo adicional obrigatório

Utilize esta opção de processamento para indicar se um custo agregado para um pedido de compras relacionado é exigido. Os valores válidos são:

Em branco O sistema não exige a entrada de um custo agregado.

- 1 Você deve digitar um custo agregado antes de efetuar a entrada do pedido. Caso este custo não seja digitado, o sistema emite um aviso de erro.

Consulta a Pedidos

Estas opções de processamento determinam como o sistema deve pesquisar pedidos na tela Consulta ao Serviço de Atendimento ao Cliente.

1. Do Status

Utilize esta opção de processamento para indicar o ponto atual no processamento do pedido. É necessário especificar um código definido pelo usuário (40/AT) que tenha sido configurado nas Regras de Atividades do Pedido com base nos tipos de pedido e linha sendo usados. A combinação do status inicial e do próximo status deve ser uma combinação válida do último status/próximo status na tabela Regras de Atividades do Pedido.

Durante a consulta ao pedido, o sistema não exibe os pedidos que não se enquadram na faixa de status inicial e próximo status.

2. Para o Status

Utilize esta opção de processamento para indicar a próxima etapa no processamento do pedido. É necessário especificar um código definido pelo usuário (40/AT) que tenha sido configurado nas Regras de Atividades do Pedido com base nos tipos de pedido e linha sendo usados. A combinação do status inicial e do próximo status deve ser uma combinação válida do último status/próximo status na tabela Regras de Atividades do Pedido.

Durante a consulta ao pedido, o sistema não exibe os pedidos que não se enquadram na faixa de status inicial e próximo status.

3. Pesquisar Último ou Próximo Status

Em branco = Último

1 = Próximo

Utilize esta opção de processamento para especificar os códigos de status usados pelo sistema para selecionar as informações a serem exibidas nesta tela. Os valores válidos são:

Em branco = Exibir todos os pedidos cujo último status estiver dentro da faixa

1 = Exibir todos os pedidos cujo próximo status estiver dentro da faixa

4. Intervalo de Datas

Em branco = Data de solicitação

1=Data do pedido

2=Data de envio prometida

3=Data prometida original

4=Envio Real

5=Fatura

6=Cancelamento

7=Data contábil

8=Data de entrega prometida

Utilize esta opção de processamento para indicar o valor pertinente à data com a qual o sistema pesquisa os pedidos. Os valores válidos são:

- 1 O sistema recupera os pedidos baseado na data de entrada do pedido.
- 2 O sistema recupera os pedidos baseado na data de envio prometida preenchida durante a entrada do pedido.
- 3 O sistema recupera os pedidos baseado na data prometida original preenchida durante a entrada do pedido.
- 4 O sistema recupera os pedidos baseado na data na qual o pedido foi confirmado para envio. O sistema recupera somente aqueles pedidos que foram processados por meio do programa Confirmação de Envio (P4205).
- 5 O sistema recupera os pedidos baseado na data em que a fatura foi impressa para o cliente. Ele recupera somente aqueles pedidos que foram processados por meio do programa Impressão de Faturas (R42565).
- 6 O sistema recupera os pedidos baseado na data digitada no memorando apenas, campo de cancelamento durante a entrada do pedido.
- 7 O sistema recupera os pedidos baseado na data contábil. Ele recupera somente aqueles pedidos que foram processados por meio do programa Atualização das Vendas (R42800).
- 8 O sistema recupera os pedidos baseado na data digitada como a data de entrega prometida durante a entrada do pedido.

5. Exibição de Linhas de Texto

Em branco = Não exibir linhas de texto

1 = Exibir linhas de texto

Utilize esta opção de processamento para indicar se o sistema exibe as linhas de texto. Estas constituem-se em linhas de detalhe de pedido com um tipo de linha T, caracterizadas pelo código nas Revisões do Tipo de Linha do Pedido que contém informações de memorando somente. Ao consultar um pedido, pode ser ou não necessário visualizar informações sobre linhas de texto. Os valores válidos são:

Em branco O sistema não exibe as linhas de texto. Caso estas tenham sido criadas durante a entrada do pedido, elas permanecem na tabela

Detalhe do Pedido de Vendas (F4211).

- 1 O sistema exibe as linhas de texto.

6. Exibir linhas Não Atendidas/Canceladas

Em branco = Não exibir linhas canceladas ou não atendidas

- 1 = Exibir linhas não atendidas
2 = Exibir linhas canceladas
3 = Exibir linhas não atendidas e canceladas

Use esta opção de processamento para indicar se o sistema exibe linhas canceladas ou pendentes quando você consultar um pedido. Os valores válidos são:

- 1 O sistema exibe as linhas pendentes.
2 O sistema exibe as linhas canceladas.
3 O sistema exibe as linhas pendentes e canceladas.
4 O sistema não exibe linhas pendentes ou canceladas.

7. Tipo de Referência Cruzada do Cliente.

Utilize esta opção de processamento para indicar o código com o qual o sistema pesquisa informações de referência cruzada usando um número de item do cliente. As referências cruzadas associam os números de itens internos com os números de itens do cliente.

Você configura itens na tabela Informações do Cadastro de Itens (F4101) e cria informações de referências cruzadas no programa Revisões de Referências Cruzadas do Item (P4104).

É necessário digitar um valor que tenha sido configurado na tabela de códigos definidos pelo usuário 41/DT.

Almoxarifado

As opções de processamento a seguir são usadas em conjunto com o sistema Gerenciamento de Almoxarifado. Se você estiver utilizando este sistema, poderá especificar o modo de processamento de listas de retirada e a versão do programa Impressão de Solicitação de Retirada (P46171).

1. Modo de Processamento de Solicitações

Em branco = Sem solicitações de retirada

- 1 = Gerar somente solicitações
2 = Gerar solicitações, processar em todo o sistema

Use esta opção de processamento para criar uma solicitação de retirada no sistema Gerenciamento de Almoxarifado. Caso este seja utilizado, o sistema pode gerar uma solicitação de retirada e, em seguida, processá-la por meio do subsistema. A solicitação de retirada é usada para processar uma sugestão de retirada de estoque para um pedido a partir de um determinado local. Os valores válidos são:

Em branco O sistema não gera as solicitações de retirada.

- 1 O sistema gera solicitações apenas.
2 O sistema gera as solicitações e cria a solicitação de retirada
-

por meio do subsistema.

2. Impressão de Solicitação de Retirada por Subsistema

Utilize esta opção de processamento se gerar solicitações de retirada do gerenciamento de almoxarifado por meio do subsistema. É necessário especificar a versão, Impressão da Solicitação de Retirada (P46171), que está configurada para o processamento do subsistema.

3. Substituição de Próximo Status

Use esta opção de processamento para indicar uma etapa alternativa no processamento do pedido. É preciso especificar um código definido pelo usuário (40/AT) que esteja configurado nas Regras de Atividades do Pedido com base nos tipos de pedido e linha sendo usados. A combinação do status inicial e do status substituto deve ser uma combinação válida do último status/próximo status na tabela Regras de Atividades do Pedido.

Armazenamento e Envio

Utilize as opções de processamento a seguir para identificar o modo da entrada de pedidos. Você pode selecionar um dos quatro modos de processamento a seguir:

1. Modo

- Em branco = Modo de Entrada de Pedidos de Vendas
- 1 = Modo de Edição Parcial de Armazenamento e Envio
- 2 = Modo de Edição Integral de Armazenamento e Envio
- 3 = Modo Somente Preço de Armazenamento e Envio

Utilize esta opção de processamento para indicar se os pedidos estão sendo digitados em um ambiente de armazenamento e envio (store & forward). Os valores válidos são:

Em branco Modo de entrada de pedidos de vendas.

- 1 Modo de armazenamento e envio (store & forward) - Edição parcial.
- 2 Modo de armazenamento e envio (store & forward) - Edição completa.

Workflow

Use estas opções de processamento para especificar como o sistema deve processar as informações de workflow.

1. Correio Eletrônico do Planejador de Ordens de Serviço

- Em branco = Não enviar mensagem
- 1 = Enviar mensagem

Uso futuro.

2. Workflow de Entr. de Ped. de Vendas

- Em Branco = Não ativado
 - 1 = Ativado
-

Utilize esta opção de processamento para ativar o Processamento de Aprovação de Entrada de Pedidos de Vendas (JDESOENTRY) para esta versão do programa Entrada de Pedidos de Vendas (P4210). A versão específica de JDESOENTRY precisa ser ativada através do programa Cadastro de Processos (P98800).

Múltiplas

Use esta opção de processamento para determinar como o sistema deve processar as programações múltiplas.

1. Programação Múltipla

Em branco = Ignorar programações múltiplas

1= Ativar programações múltiplas (FUTURO)

Uso futuro.

Entre Filiais

Estas opções de processamento identificam os tipos de pedidos entre filiais. Use os pedidos entre filiais para atender aos pedidos de um cliente de uma filial/fábrica diferente da filial/fábrica de vendas. Este recurso é útil se sua empresa efetua a venda em um local mas envia os pedidos a partir de outro local, como um almoxarifado de fornecimento central. Os pedidos entre companhias registram as transações entre a filial/fábrica de fornecimento e a de vendas.

1. Faturas entre companhias

Em branco = Sem suporte para faturas entre companhias

1 = Criar faturas entre companhias

O pedido entre companhias é um pedido que acompanha as transações efetuadas entre a filial/fábrica de fornecimento e venda. O pedido entre filiais é o pedido de vendas para o cliente e o pedido entre companhias é o pedido de compras para a filial/fábrica de fornecimento para preenchimento do pedido de vendas do cliente. Os valores válidos são:

Em branco O sistema não gera uma fatura entre companhias.

1 O sistema gera uma fatura entre companhias.

2. Tipos de Pedido Entre Filiais

Utilize esta opção de processamento para identificar os tipos de pedido para os pedidos entre filiais. Estes são usados para preencher um pedido de vendas a partir de uma filial/fábrica que não seja a de vendas. Trata-se de um recurso útil caso a companhia efetue a venda de um local, mas preencha e envie os pedidos a partir de um outro local, como um almoxarifado de fornecimento central.

É necessário digitar um código definido pelo usuário (00/DT) que identifique o tipo de documento. Digite diversos códigos sem pontuação ou espaço. Para atualizar com precisão todos os pedidos entre filiais, você deve digitar também todos os tipos de pedidos para os pedidos entre filiais em Atualização de Vendas (R42800), guia Entre filiais, opções de processamento do Tipo de Pedido para Pedidos entre Filiais.

Interoperabilidade

Estas opções de processamento definem se o sistema deve obter informações da transação antes de quaisquer alterações e se deve efetuar o processamento de exportação.

1. Tipo de Transação

Uso futuro.

2. Processamento de Imagem Anterior/Posterior

Em branco = Gravar imagem anterior

1 = Gravar imagens anteriores e posteriores

Uso futuro.

Pré-pagamento

Estas opções de processamento definem se você pode registrar informações de pagamento de pedidos.

O pré-pagamento é efetuado quando um vendedor recebe uma forma de pagamento do cliente no momento da entrada do pedido. Há muitos tipos de pré-pagamentos que um cliente pode usar, como pagamento em dinheiro, cheque ou cartão de crédito.

Durante a entrada do pedido, você pode validar as informações de crédito quando aceita um cartão de crédito como forma de pagamento. Através da nossa solução de middleware, o sistema obtém a autorização e atualiza a transação de pré-pagamento no sistema. Se a autorização não for obtida, o pedido é colocado em suspensão por autorização e o sistema não permite a continuidade do seu processamento.

Quando é executado o pagamento, a solução de middleware libera fundos da conta do cliente para a conta do estabelecimento comercial. Se a transação de pagamento contiver erros, o pedido será colocado em suspensão por pagamento e o sistema não permitirá a continuidade do seu processamento.

Para que qualquer uma das suspensões seja removida, a versão apropriada da transação de pré-pagamento precisa ser executada com êxito, processando a autorização ou o pagamento em modo lote.

1. Processamento de Pré-pagamentos

Em branco = As tabelas de Processamento de Pré-pagamentos não serão atualizadas e a opção de tela para Janela de Pré-pagamentos será protegida.

1 = As tabelas de Pré-pagamentos serão atualizadas e a Janela Pré-pagamentos será ativada

Utilize esta opção de processamento para determinar se é necessário ativar o Processamento de Pré-pagamento.

Os valores válidos são:

Em branco O sistema não atualiza as tabelas de Processamento de Pré-pagamento e você não tem acesso à janela de Pré-pagamento através da opção de linha.

1 O sistema atualiza as tabelas de Processamento de Pré-pagamento e você tem acesso à janela de Pré-pagamento.

2. Processamento de Autorizações

Em branco = As autorizações não serão processadas

1 = As autorizações serão processadas interativamente

2 = As autorizações serão processadas em lote ou modo de subsistema, com base na versão

Utilize esta opção de processamento para identificar o método de processamento. Os valores válidos são:

- 1 O sistema processa a autorização de forma interativa.
- 2 O sistema processa a autorização no modo batch ou de subsistema, dependendo da versão.

Em branco O sistema não processa a autorização.

3. Processamento de Liquidações

Em branco = As liquidações não serão processadas

1 = As liquidações serão processadas interativamente

2 = As liquidações serão processadas em lote ou modo de subsistema, com base na versão

Utilize esta opção de processamento para identificar o método de processamento de finalização. Os valores válidos são:

- 1 O sistema processa a finalização de forma interativa.
- 2 O sistema processa a finalização no modo batch ou de subsistema, dependendo da versão.

Em branco O sistema não processa a finalização.

4. Versão de Autorização de Transação de Pré-pagamento

Utilize esta opção de processamento para identificar a versão da Transação de Autorização de Pré-Pagamento.

5. Versão de Liquidação de Transação de Pré-pagamento

Utilize esta opção de processamento para identificar a versão da Transação de Finalização de Pré-Pagamento.

6. Digite um Código de Substituição de Próximo Status para:

Linhas autorizadas

Utilize esta opção de processamento para identificar o Código de Próximo Status de substituição para as linhas de pedido que foram corretamente autorizadas durante o processo de cartão de crédito.

Linhas liquidadas

Utilize esta opção de processamento para identificar o Código de Próximo Status de substituição para as linhas de pedido que foram corretamente finalizadas durante o processo de cartão de crédito.

Histórico de Auditoria

Estas opções de processamento determinam se o sistema deve criar um histórico de auditoria para alterações feitas em pedidos de vendas e como o sistema deve processar estas alterações.

1. Use Reg. de Audit. para Alter. de Ped. de Vendas

Em Branco = Não

1 = Sim

Utilize esta opção de processamento para especificar se o processamento de histórico de auditoria deve ser ativado para alterações. Os valores válidos são:

Em branco = Não ativar histórico de auditoria.

1 = Ativar histórico de auditoria

Observação: Você pode substituir esta opção de processamento usando o campo Ignorar Histórico de Auditoria definido nas Instruções de Faturamento de Clientes. Por exemplo, se você configurar esta opção de processamento como 1, mas o cliente especificado no pedido de vendas tiver sido configurado com Ignorar Histórico de Auditoria, o sistema não registrará o histórico de auditoria para aquele pedido ou qualquer outro para o qual o cliente seja especificado.

2. Código de Motivo Obrig. para Alt. de Ped. de Vendas

Em Branco = Não

1 = Sim

Utilize esta opção de processamento para especificar se é requerido um código de motivo de revisão para alterações de pedidos de vendas. Os valores válidos são:

Em branco = Não exigir um código de motivo de revisão.

1 = Exigir um código de motivo de revisão.

3. Processo de aprovação obrigatório para Alt. de Ped. de Vendas

Em Branco = Não

1 = Sim

Utilize esta opção de processamento para especificar se o processo de aprovação é requerido para alterações feitas no pedido de vendas. A opção de processamento Histórico de Auditoria para Pedidos de Vendas na guia Histórico de Auditoria precisa ser configurada como 1 para ativar o processo de aprovação. Você pode, contudo, ativar o histórico de auditoria sem configurar a opção de processamento Processo de Aprovação Requerido para Alterações de Pedidos de Vendas. Quando o processo de aprovação for requerido, o sistema não registrará as alterações no pedido. Em vez disso, o sistema irá reter os valores originais e suspender o pedido. Os novos valores ficam pendentes na tabela Histórico de Auditoria até que uma decisão de aprovação ou rejeição seja tomada. Os novos valores serão registrados para o pedido somente se ele for aprovado. Os valores válidos são:

Em branco = O processo de aprovação não é requerido.

1 = O processo de aprovação é requerido.

Ampliação de Vendas por Volume

Esta opção de processamento determina se você deve receber um alerta com base na porcentagem de tolerância que você especificar.

1. Alerta para Ampl. de Venda por Volume dentro da Toler.

Digite porc. de toler.

Em Branco = Sem alerta

Utilize esta opção de processamento para inserir a porcentagem de tolerância para que o sistema faça sugestões para ampliar as vendas. Esta porcentagem é baseada no aumento da quantidade que o cliente teria de pedir para atender à próxima quebra de nível.

Margem de Lucro

Estas opções de processamento determinam:

- Se o sistema executa a demarcação de preço de margem de lucro bruta
 - Que código de motivo de ajuste deve ser usado para substituir informações de demarcação de preço
 - Se deve ser resolvida e testada a porcentagem de margem de lucro bruta
-

1. Ativ. de Dem. de Preço de Margem de Lucro Bruta

Em Branco = Não ativado

1 = Ativado

Utilize esta opção de processamento para ativar a coluna Margem de Lucro Percentual. A ativação desta coluna permite inserir a porcentagem da margem de lucro.

2. Cód. de Mot. de Ajuste para Subst.

3. Resol. e Teste de Meta de Porc. de Lucro Bruto

Em Branco = Não resolver e testar

1 = Resolver e testar

Utilize esta opção de processamento para gerar um aviso se a porcentagem de margem de lucro estiver fora da faixa que você especificou na opção de processamento Preferência de Lucro Bruto Alvo. Além disso, se a margem de lucro bruta percentual não estiver dentro da margem definida, e a opção de processamento Código de Suspensão de Margem em Nível de Linha estiver configurada, o sistema suspende o pedido usando código de suspensão de margem em nível de linha que você especificou na opção de processamento.

Identificação da Promoção

Esta opção de processamento determina se o sistema deve atribuir um número de identificação de promoção.

Val. Pred. de Id. da Promoção

Em Branco = O sistema não atribui a ident.

1= O sistema atribui a ident.

Utilize esta opção de processamento para especificar se o sistema atribui números de identificação de promoção a itens de linha de pedidos de vendas cujos números de identificação não tenham sido atribuídos manualmente. Os valores válidos são:

Em branco = Não atribuir números de identificação de promoção

1 = Atribuir números de identificação de promoção

Observação: Se você definir esta opção como 1, o sistema atribuirá a identificação de promoção a partir da tabela Detalhes de Oferta/Promoção (F40P011). Se o sistema localizar várias identificações de promoção, atribuirá a identificação com base no valor da constante de resolução de identificação de promoção na tabela Constantes de Manufatura/Distribuição (F4009). O tempo de processamento é maior no caso de atribuições automáticas.

Promessa de Atendimento do Pedido

Esta opção de processamento controla se o sistema deve ativar o processamento de promessa de atendimento do pedido e determina o modo de processamento.

Promessa de Atendimento de Pedido

Em Branco = Sem Promessa

1 = Modo de Auto-promessa

2 = Auto-promessa e Cenário

Utilize esta opção de processamento para especificar o modo de promessa de atendimento de pedidos a ser usado pelo sistema na promessa da data de entrega de pedidos. Os valores válidos são:

Em branco = Não usar a promessa de atendimento de pedidos

1 = Usar o modo automático da promessa de atendimento de pedidos

2 = Usar o modo automático e de gerenciamento de cenários da promessa de atendimento de pedidos

Matriz

Esta opção de processamento controla se o sistema deve exibir a janela de matriz durante o processamento de entrada de pedidos de matriz.

Pai de Estoque

Em Branco = Ativar Janela de Matriz

1 = Desat. Janela de Matriz

Geração de Propostas de Vendas

As propostas de vendas contém informações como a configuração de vendas, cotações, destaques financeiros da companhia, informações sobre produtos e informações sobre desconto e disponibilidade de produtos. É possível usar um sistema de geração automática de documentos para obter e combinar informações de vários departamentos, como Vendas, Contabilidade, Marketing e Estoque. Você pode organizar de forma rápida e precisa uma proposta de vendas, que pode então ser modificada e gerada novamente com facilidade e eficiência.

Você deve ter o Microsoft Word 97 instalado para poder utilizar o sistema de geração automática de documentos. Este sistema é executado em um ambiente Windows 95 ou Windows NT.

Configuração de Componentes de Propostas

Os componentes de propostas são configurados para fornecer informações comuns e criar um formato e estilo consistentes, que permitam ao pessoal de vendas obter informações e preparar uma proposta formal e precisa de maneira eficiente.

Configuração de Modelos de Propostas

Durante a organização das propostas de vendas, você pode desenvolver pedaços de informações consistentes que podem ser usados para todas as propostas de vendas. Estes pedaços de informações podem ser usados como modelos para fornecer informações comuns que promovem consistência no estilo e no formato. Podem ser criados diversos modelos para os diferentes tipos de propostas.

Crie o modelo de proposta como um documento do Microsoft Word (.doc). Quando cria o documento modelo de proposta, você insere marcadores que identificam partes do documento que contém textos padronizados. O Microsoft Word tem suporte para objetos de multimídia, como objetos incorporados ou clipes de mídia, documentos de imagem e planilhas do Excel.

Depois que você cria um modelo de proposta, o sistema usa o nome do modelo especificado nas opções de processamento para o programa Revisão de Documentos Gerados (P00391). Quando você opta por gerar propostas, o sistema usa somente o modelo definido nas opções de processamento e obtém os textos padronizados com base nas informações de filiais/fábricas, clientes e itens do pedido. As informações de cabeçalho na geração automática de documentos também tem origem no modelo especificado.

Instruções Preliminares

- Configure o nome do modelo de proposta na tabela de códigos definidos pelo usuário (00/GD)
- Salve o modelo de proposta como um documento do Microsoft Word (.doc)
Consulte a documentação da Microsoft para obter mais informações sobre a criação de documentos, marcadores, objetos incorporados e outros tópicos relacionados aos produtos da Microsoft
- Configure as opções de processamento e execute o programa Conversão de Objetos de Mídia GT0039 (P00394) para converter as estruturas de dados de seus

objetos de mídia para o Cadastro Geral (P01012) ou para o Cadastro de Itens (P4101), por exemplo.

- ❑ Configure códigos de categoria para seus objetos de mídia para complementar a definição de seus marcadores.

Consulte também

- ❑ *Configuração do OneWorld para Usar Objetos de Mídia* no manual *Administração do Sistema* para obter informações adicionais.

Configuração de Textos Padronizados

Os textos padronizados são peças de informações obtidas de sistemas diferentes e mesclados em um documento final. Por exemplo, você pode obter as informações de preço e desconto específicas para um cliente e um produto, além de informações específicas do produto, informações sobre carga e termos de pagamento para o cliente.

Os textos padronizados devem ser criados como documentos do Microsoft Word (.doc) ou como arquivos em Rich Text Format (.rtf). Após a criação dos textos padronizados, eles podem ser anexados aos marcadores no programa Revisão de Documentos Gerados (P00391).

Com base nas informações das tabelas Cabeçalhos de Pedidos de Vendas (F4201) e Detalhes de Pedidos de Vendas (F4211), o sistema obtém textos padronizados que foram anexados como documentos OLE do Word aos anexos de objetos de mídia para:

- Item
- Cliente
- Companhia
- Filial/Fábrica

Instruções Preliminares

- ❑ O texto padronizado pode ser salvo como um documento do Microsoft Word (.doc) ou um documento Rich Text Format (*.rtf).

Consulte a documentação da Microsoft para obter mais informações sobre a criação de documentos, marcadores, objetos incorporados e outros tópicos relacionados ao Microsoft Word.

- ❑ O texto padronizado precisa ser anexado como objeto OLE

Configuração de Cotações de Vendas para Propostas

Uma cotação de vendas é um tipo específico de texto padronizado que pode ser mesclado a uma proposta. Uma cotação de vendas contém informações sobre disponibilidade e preço de produtos essenciais para uma negociação bem sucedida de contrato. Como com os outros textos padronizados, use os marcadores do Microsoft Word para identificar onde deve ser inserida a cotação na proposta.

Insira a cotação de vendas na versão do programa Entrada de Pedidos de Vendas (P4210) configurada para os pedidos de cotação. O sistema armazena as informações do pedido de cotação nas tabelas Cabeçalho de Pedidos de Vendas (F4201) e Detalhes de Pedidos de Vendas (F4211).

Com base nas opções de processamento, o sistema pode atribuir quantidades nos pedidos de cotação a um dos grupos de produtos, Outra Quantidade 1 ou 2. Com base na definição de disponibilidade de itens, o sistema pode não reservar as quantidades dos grupos de produtos reservados até a criação do pedido de vendas a partir do pedido de cotação.

Para criar um pedido de vendas a partir de um pedido de cotação criado durante a negociação de um contrato, use o programa Liberação de Pedidos Programados de Vendas (P420111).

Consulte também

- ❑ *Utilização de Pedidos de Cotação* no manual *Gerenciamento de Pedidos de Vendas* para obter mais informações sobre a entrada de pedidos de cotação e a criação de pedidos de vendas a partir de cotações
- ❑ *Configuração do OneWorld para Usar Objetos de Mídia* no manual *Administração do Sistema* para obter informações adicionais sobre o uso de regras de evento para o processamento de objetos de mídia.

Configuração de Etiquetas de Substituição de Texto

Você pode obter dados diretamente das tabelas do sistema e inserir estas informações diretamente na proposta, através do uso de etiquetas de substituição de texto. Estas etiquetas identificam os campos do sistema em locais definidos pelo usuário no documento do Microsoft Word com texto padronizado. O sistema substitui os campos com valores do pedido de cotação.

As informações podem ser substituídas em qualquer campo de uma proposta a partir das seguintes tabelas:

- Cabeçalhos de Pedidos de Vendas (F4201)
- Detalhes de Pedidos de Vendas (F4211)
- Informações de Endereço do Pedido (F4006)

Para configurar as etiquetas de substituição de texto, insira o nome do campo entre três caracteres delimitadores. Os delimitadores são definidos pelo usuário e não podem ter mais que três caracteres. Coloque as etiquetas de substituição de texto em qualquer local de um documento com texto padronizado. Quando o sistema gera uma proposta, ele faz uma pesquisa das etiquetas e substitui os nomes dos campos pelo valor apropriado do pedido de cotação. Por exemplo, para obter o preço por unidade para uma proposta, identifique o nome dos dados para o campo <<SDUPRC>>. Com base nas informações da cotação, o sistema obtém o valor do campo e o insere no lugar da etiqueta.

As etiquetas de substituição de texto no documento de texto padronizado são definidas pelo usuário. Se você especificar um campo, como um código definido pelo usuário, que possui um valor e uma descrição associada, a função de substituição de texto colocará a descrição associada no lugar do valor.

Definição de Documentos para Geração de Propostas de Vendas

Para anexar o texto padronizado aos marcadores e para verificar os diversos componentes que compõem um documento gerado, use o programa Revisão de Documentos Gerados (P00391). Com a estrutura gráfica de árvore, é possível exibir que marcadores estão anexados ao modelo. Além disso, também é possível consultar cada marcador e editar, incluir ou excluir textos padronizados. Por exemplo, se o marcador "Produto" identifica a

estrutura do objeto de mídia Cadastro de Itens, você pode identificar os itens específicos para os quais podem ser anexados textos padronizados.

Quando você insere um pedido de vendas e gera a proposta, o sistema pesquisa os marcadores anexados ao modelo indicado. Com base nas informações do pedido, o sistema obtém o texto padronizado e o insere nos marcadores.

Instruções Preliminares

- ❑ Configure o nome do modelo de proposta na tabela de códigos definidos pelo usuário (00/GD).
- ❑ Salve o modelo de proposta como um documento do Microsoft Word (.doc).
Consulte a documentação da Microsoft para obter mais informações sobre a criação de documentos, marcadores, objetos incorporados e outros tópicos relacionados ao Microsoft Word.
- ❑ Identifique seu modelo com um código de categoria. Você pode definir até 30 códigos de categoria para seus objetos de mídia.
- ❑ Salve o texto padronizado como um documento do Microsoft Word (.doc) ou arquivo Rich Text Format (*.rtf).

► Verificação de modelos

No menu Geração da Proposta de Vendas (G42412), selecione Revisão de Documentos Gerados.

1. Na tela Detalhe/Cabeçalho Desativado, preencha os campos a seguir e clique em Procurar:
 - Documento Gerado
 - Tipo de Documento GeradoO sistema exibe a hierarquia do modelo e os marcadores.
2. Para verificar o texto do modelo, clique em Exibir Modelo.
O sistema exibe a janela Objetos de Mídia para o modelo.
3. No menu Tela, escolha Modelo.
Como com qualquer objeto de mídia, você pode editar ou excluir texto, imagens incorporadas e objetos. Se você fizer alterações, clique em Salvar.
4. Selecione Fechar Modelo para fechar o modelo e retornar a tela Detalhe/Cabeçalho Desativado.

► Anexação de textos padronizados a marcadores

No menu Geração da Proposta de Vendas (G42412), selecione Revisão de Documentos Gerados.

1. Na tela Detalhe/Cabeçalho Desativado, preencha os campos a seguir e clique em Procurar:
 - Documento Gerado

- Tipo de Documento Gerado
- Autor do Documento Gerado

O sistema exibe a hierarquia do modelo e os marcadores.

2. Preencha os campos a seguir para definir seus marcadores:

- Marcador
Use o assistente visual para escolher seus marcadores.
- Nº de Seq.
- Estr. Dados Objeto Mídia
- Repetir Detalhe
- Usar Id.
- Substituição de Texto

Após a definição dos marcadores do modelo, os textos padronizados devem ser anexados a cada marcador.

3. Para cada marcador, selecione a linha e escolha Texto Padronizado no menu Linha.

O sistema exibe a tela Acesso a Textos Padronizados com base na Estrutura de Dados dos Objetos de Mídia de cada marcador. Ou seja, se a Estrutura de Dados dos Objetos de Mídia é o Cadastro de Itens, quando a tela Textos Padronizados for acessada, o sistema irá pedir informações do item.

4. Na tela Textos Padronizados, clique em Incluir.

5. Na tela Entrada de Textos Padronizados, preencha o item, filial/fábrica ou informações de cliente, conforme apropriado e, em seguida, clique em OK.

O sistema exibe a tela Objetos de Mídia.

O tipo texto padronizado exibido pelo sistema na tela Objeto de Mídia depende da estrutura de objetos de mídia especificada na tela Detalhe/Cabeçalho Desativado.

6. No menu Arquivo, clique em Incluir e, em seguida, em OLE.

O sistema exibe a tela Entrada de Objetos.

7. Na tela, Entrada de Objetos, clique no botão Criar a partir do botão Arquivo e defina o caminho até o texto padronizado.

O caminho do arquivo deve indicar um documento do Microsoft Word (.doc) ou um arquivo Rich Text Format (.rtf).

8. Clique em OK.

Na tela Objetos de Mídia, o sistema exibe o texto padronizado.

9. Clique em Salvar.

► Verificação de textos padronizados anexados

No menu *Geração de Propostas de Vendas (G42412)*, selecione *Revisão de Documentos Gerados*.

1. Na tela *Detalhe/Cabeçalho Desativado*, preencha os campos a seguir e clique em *Procurar*:
 - Documento Gerado
 - Tipo de Documento Gerado

O sistema exibe a hierarquia do modelo e os marcadores.

2. Para cada marcador, selecione a linha e escolha *Texto Padronizado* no menu *Linha*.
O sistema exibe a tela *Acesso a Textos Padronizados* com base na *Estrutura de Dados dos Objetos de Mídia* de cada marcador. Ou seja, se a *Estrutura de Dados dos Objetos de Mídia* é o *Cadastro de Itens*, quando a tela *Textos Padronizados* for acessada, o sistema irá pedir informações do item.
3. Na tela *Acesso a Textos Padronizados*, clique em *Procurar* para verificar as estruturas de dados existentes (itens, clientes, filiais/fábricas) com textos padronizados anexados.
4. Para verificar os textos padronizados anexados, selecione a linha e escolha *Editar* no menu *Exibir*.
O sistema exibe o texto padronizado anexado na janela *Objetos de Mídia*.
5. Clique em *Fechar* para voltar à tela *Detalhe/Cabeçalho Desativado*.

► Criação de sumários

No menu *Geração de Propostas de Vendas (G42412)*, selecione *Revisão de Documentos Gerados*.

É possível criar um sumário automaticamente após a geração do documento. Para criar um sumário, é necessário inserir um marcador no modelo de proposta e especificar o marcador no modelo e a hierarquia de marcadores.

1. Na tela *Detalhe/Cabeçalho Desativado*, para identificar o marcador de um sumário, clique em *Sumário*.
2. Na tela *Entrada de Sumários*, preencha o campo a seguir e clique em *OK*:
 - Inserir Marcador no Índice

Descrição dos Campos

| Descrição | Glossário |
|-------------------------|--|
| Documento Gerado | Este é um documento gerado automaticamente quando você começa a trabalhar em um processador de textos utilizando um modelo, texto padronizado e substituição de texto. |

| | |
|----------------------------------|--|
| Tipo de Documento Gerado | Este é um tipo de documento gerado automaticamente quando você começa a trabalhar em um processador de textos. Este campo controla os valores associados ao Código de Categoria (GN01) e à Estrutura de Dados dos Objetos de Mídia (MODS). |
| Marcador | Este é um marcador de página associado com um documento. |
| Nº de Seq. | No OneWorld, a seqüência na qual os usuários podem configurar a ordem na qual seus ambientes válidos são exibidos. No World, uma seqüência ou número de classificação que o sistema utiliza para processar registros em uma ordem definida pelo usuário. |
| Estr. Dados Objeto Mídia | Este campo identifica as estruturas de dados de objeto de mídia disponíveis para um tipo de documento gerado. |
| Autor do Documento Gerado | Este é o autor do documento ou anexo do objeto de mídia. |
| Repetir Detalhe | Este campo determina se o documento associado a um marcador deve ser replicado para cada linha de detalhe. |
| Usar Id. | Este campo determina se a preferência de idioma deve ser usada como parte dos critérios de identificação do objeto de mídia associado. |
| Substituição de Texto | Um código que identifica se um documento associado à uma estrutura de dados de objeto de mídia contém os valores de substituição de texto e o tipo de substituição a serem executados. Os valores válidos são: 0 = Nenhuma substituição de texto 1 = Substituir os valores diretos da tabela de origem 2 = Substituir as descrições do valor de UDC, unidade de negócios ou companhia da tabela de origem |

Opções de Processamento: Revisão de Documentos Gerados (P00391)

Valores Predeterminados

1. Documento Gerado
2. Tipo de Documento Gerado
3. Indicador de Início do Texto de Substituição
4. Indicador de Final do Texto de Substituição

Diretório

1. Caminho do Documento Temporário
-

Geração de uma Proposta durante a Entrada de Pedidos

Após a configuração dos componentes de propostas, é possível organizar uma proposta formal. Como as propostas são muito utilizadas durante uma negociação de contrato, você pode modificar muito rapidamente uma proposta existente.

Depois que você cria um modelo de proposta, o sistema usa o nome do modelo especificado nas opções de processamento para o programa Revisão de Documentos Gerados (P00391). Quando você opta por gerar propostas, o sistema usa somente o modelo definido nas opções de processamento e obtém os textos padronizados com base nas informações de filiais/fábricas, clientes e itens do pedido. As informações de cabeçalho na geração automática de documentos também têm origem no modelo especificado.

A geração automática de propostas de vendas tem como base as informações de pedidos de vendas existentes e as informações das tabelas Cabeçalhos de Pedidos de Vendas (F4201) e Detalhes de Pedidos de Vendas (F4211). Você não pode gerar propostas de vendas a partir da tabela Histórico de Pedidos de Vendas (F42119).

Instruções Preliminares

- ❑ Configure a opção de processamento da versão do programa Entrada de Pedidos de Vendas (P4210) a ser usada na geração de uma proposta.
- ❑ Configure o nome do modelo de proposta na tabela de códigos definidos pelo usuário (00/GD).
- ❑ Salve o modelo de proposta como um documento do Microsoft Word (.doc).
Consulte a documentação da Microsoft para obter mais informações sobre a criação de documentos, marcadores, objetos incorporados e outros tópicos relacionados ao Microsoft Word.
- ❑ Salve o texto padronizado como um documento do Microsoft Word (.doc) ou arquivo Rich Text Format (*.rtf).
- ❑ Anexe o texto padronizado como um objeto de mídia OLE.

► Geração de propostas durante a entrada de pedidos

No menu Processamento de Pedidos de Vendas (G4211), selecione Detalhe de Pedidos de Vendas.

1. Na tela Consulta ao Serviço de Atendimento ao Cliente, clique em Incluir.
2. Na tela Revisão de Detalhes de Pedidos de Vendas, preencha os campos a seguir e clique em OK:
 - Ref Env
 - Quant. Pedida
 - UM
 - Nº do Item
 - Tp Ln
 - Preço Unitário
3. No menu Tela, selecione Gerar Propostas.

O sistema exibe o documento gerado no Microsoft Word como um documento do Word (*.doc). Para obter mais informações sobre documentos do Microsoft Word, verifique a documentação apropriada da Microsoft.

Entrada de Pedidos de Vendas com Modelos

Você pode utilizar os modelos para agilizar o processamento de pedidos por meio da exibição dos itens pedidos pelo cliente com mais frequência. Um modelo é uma "previsão" gerada pelo sistema sobre o que o cliente irá solicitar. A utilização dos modelos também reduz os erros e a entrada redundante de dados.

Você pode configurar um modelo predeterminado, um modelo específico para um cliente ou escolher entre os modelos disponíveis configurados no sistema. Nas opções de processamento do programa Entrada de Pedidos de Vendas (P4210), configure o processamento de modelos de pedidos da seguinte maneira:

- Insira um nome de modelo específico a ser exibido quando for registrado um pedido de qualquer cliente
- Especifique se o sistema deve obter o modelo do programa Cadastro de Clientes (P03013) para a referência de vendas ou de envio

Para preencher as informações do pedido usando modelos, você pode:

- Copiar todos os itens e as quantidades do modelo
- Alterar as informações sobre o item e a quantidade para cada linha
- Deixar as informações sobre a quantidade de itens em branco para não incluí-los no pedido de vendas

Instruções Preliminares

- Verifique se as opções de processamento no programa Entrada de Pedidos de Vendas (P4210) estão configuradas para permitir o processamento do modelo do pedido.
- Verifique se os modelos de cliente e padrão estão configurados para o seu sistema.

► Entrada de pedidos de vendas com modelos

No menu Processamento de Pedidos de Vendas (G4211), selecione Detalhe de Pedidos de Vendas.

1. Na tela Consulta ao Serviço de Atendimento ao Cliente, clique em Incluir.
2. Na tela Revisão de Detalhes de Pedidos de Vendas, preencha os campos a seguir:

- Filial/Fábrica
- Ref. Vendas
- Ref Env
- Data Ped.

O sistema obtém o modelo especificado na opção de processamento Modelo do Pedido no programa Entrada de Pedidos de Vendas (P4210). O sistema pode exibir os modelos de acordo com a Referência de Vendas, a Referência de Envio ou um modelo especificado.

3. Na tela Acesso a Modelos de Pedidos Disponíveis, preencha um dos campos a seguir:

Para obter modelos associados à referência de envio e de vendas, clique em Procurar.

Remova o número do cadastro geral da janela Seleção de Modelos e clique em Procurar para verificar todos os modelos disponíveis.

4. Selecione a linha.

| | Quant. Pedida | Unid. Med. | Nº do Item | Quant. Normal | UM Norm | Descrição do Item | Descrição do do Item (2) | |
|-------------------------------------|----------------------|------------|------------|---------------|---------|---------------------|--------------------------|-------------------------------------|
| <input checked="" type="checkbox"/> | <input type="text"/> | | 210 | | 10 | Mountain Bike, Red | | <input checked="" type="checkbox"/> |
| <input type="checkbox"/> | | | 220 | | 5 | Touring Bike, Red | | <input type="checkbox"/> |
| <input type="checkbox"/> | | | 221 | | 5 | Touring Bike, Blue | | <input type="checkbox"/> |
| <input type="checkbox"/> | | | 222 | | 5 | Touring Bike, Green | | <input type="checkbox"/> |

5. Na tela Modelos de Pedidos, verifique os campos a seguir:

- Nº do Item
- Quant. Normal

6. Para pedir a quantidade normal, escolha Pré-carregar com Quant. Normal no menu Tela. O sistema insere o valor de Quantidade Normal no campo Quantidade Pedida.
7. Para pedir quantidades diferentes da normal, digite o valor na linha de detalhe do pedido.
8. Clique em OK para incorporar o pedido modelo no pedido de vendas.

O sistema seleciona somente as linhas com quantidades correspondentes no campo Quantidade Pedida.

Consulte também

- ❑ *Configuração de Modelos de Pedido* no manual *Gerenciamento de Pedidos de Vendas* para obter informações adicionais

Pedidos de Vendas Periódicos

É possível agilizar a entrada de pedidos através da criação de pedidos periódicos. Quando cria pedidos periódicos, você evita ter que digitar novamente pedidos sempre iguais. O sistema pode inserir automaticamente um pedido semanal, mensal ou anualmente.

Utilização de Pedidos Periódicos

Após inserir os pedidos de vendas periódicos, você deve processá-los usando o programa Criação e Edição de Pedidos Periódicos (R40211Z). O sistema edita as informações inseridas e cria pedidos na data determinada.

É possível definir a frequência com que o sistema deve processar os pedidos da seguinte maneira:

- Se você especificar frequência diária (D), poderá indicar o dia da semana em que o sistema deve processar o pedido.
- No caso das frequências semanais (W) ou mensais (M), o sistema calcula as futuras datas de processamento dos pedidos com base na Próxima Data do Pedido que você define.

► Entrada de pedidos de vendas periódicos

No menu Processos Adicionais de Pedidos (G4212), selecione Entrada de Pedidos Periódicos.

1. Na tela Acesso a Pedidos de Armazenamento e Envio, clique em Incluir.
2. Na tela Revisão de Pedidos de Armazenamento e Envio, preencha os campos a seguir:
 - Tp Ln
 - Preço Unitário
 - N° do Item
 - N° Ref. Envio
 - Quant. Pedida
3. No menu Tela, selecione Pedido Periódico.

PeopleSoft

Informações de Pedido Periódico

OK Cancelar Error Ferramentas

Freq. do Pedido []

Data Próx. Pedido []

Data Suspensão []

Dias da Semana D S T Q O S S

4. Na tela Informações de Pedido Periódico, preencha os campos a seguir e clique em OK:
 - Freq. do Pedido
 - Data do Próximo Pedido
 - Data de Suspensão
5. Na tela Revisão de Pedidos de Armazenamento e Envio, clique em OK.

Descrição dos Campos

| Descrição | Glossário |
|-------------------------------|--|
| Freq. do Pedido | Isto indica o tempo que um pedido repetitivo é automaticamente gerado. |
| Data do Próximo Pedido | A próxima data que um pedido repetitivo deve ser processado. |
| Data de Suspensão | A data em que um pedido repetitivo não deverá ser mais processado. |

Opções de Processamento: Pedidos Periódicos (P4004Z)

Valores Pred.

1. Tipo de Pedido
2. Tipo de Linha

-
3. Status Inicial
 4. Substituição de Próximo Status
 5. Incremento de Número de Linha

Versão

1. Master Business Function
Entradas de Pedido de Vendas
(P4210)
2. Editor de Transações em Lote (R40211Z)
3. Mod. de Ped. (P4015W) - Uso futuro

Processamento

1. Digite 1 para submeter automaticamente o lote de pedidos ao Editor de Transações em Lote no modo de subsistema. Digite 2 para chamar o Editor de Transações em Lote no modo on-line.
2. Digite "1" para processar em modo de edição completo ou deixe em branco para edição parcial.
3. Self-service de Cliente (Uso Futuro)

Self-service para Clientes

1. Funcionalidade de Self-service para Clientes (Uso Futuro)

Em branco = Ignorar funcionalidade

1 = Ativar funcionalidade

2. Tipo de Estrutura de Self-service para Clientes (Uso futuro)

Em branco = Exibir todos os n°s de cadastro relacionados

Tipo de Estrutura = Exibir todos os n°s de cadastro para aquele tipo

3. Valor Predeterminado de N° de Cadastro de Usuário (Uso Futuro)
4. Permissão para substituição de Ref. de Vendas e de Envio (Uso Futuro)
5. Tipo de Ref. Cruz. de Item de Cliente (Uso Futuro)

Processamento de Pedidos Periódicos

No menu Processos Adicionais de Pedidos (G4212), selecione Criação e Edição de Pedidos Periódicos.

Para processar pedidos de vendas periódicos, execute o programa em lote Criação e Edição de Pedidos Periódicos (R40211Z). O sistema edita as informações inseridas e cria os pedidos com a data definida. Para garantir a integridade dos dados, o sistema cria pedidos de vendas para os pedidos periódicos somente após a conclusão do processo de edição.

Qualquer pedido que contém erros permanece nas tabelas de recebimento de lotes como não processado. Você precisa corrigir estas informações e a seguir executar novamente o programa em lote Criação e Edição de Pedidos Periódicos.

Na tela Acesso a Versões – Versões Disponíveis, selecione uma versão existente ou crie uma nova versão para processar os pedidos periódicos.

Opções de Processamento: Criação e Edição de Pedidos Periódicos (R40211Z)

Processo

1. Digite 1 para Executar a Verificação da Disponibilidade e Saldo do Kit.
2. Digite "1" para substituir preços, caso " " utilize o Preço Unitário em F4106.

Versão

Digite a Identificação da Versão

Entrada do Pedido de Vendas.

Configurador

Divisão de Estoque do Item Configurado

Digite "1" para suportar uma divisão simples ou "2" para suportar diversas divisões. O branco desabilita a divisão.

Consulte também

- ❑ *Processamento de Pedidos de Vendas* no manual *Gerenciamento de Pedidos de Vendas* para obter mais informações sobre como submeter os pedidos de vendas ao processamento e sobre como verificar as informações sobre os pedidos

Utilização de Kits e Itens Configurados

É possível inserir pedidos de vendas de kits e itens configurados. Um kit é um conjunto de itens em estoque, chamados de componentes, associados a um nome descritivo, o item pai. Por exemplo, uma companhia pode armazenar vários componentes de computador, como monitores, discos rígidos, teclados e mouses. Quando você vende os itens, eles podem ser vendidos em conjunto, como um sistema de computador.

Num ambiente de manufatura, um fabricante pode montar uma variedade de produtos finais a partir de relativamente poucos componentes. Um item configurado compreende características diversas solicitadas por um cliente. Por exemplo, uma companhia que produz e vende automóveis pode oferecer um mesmo modelo de automóvel com uma variedade de recursos e opções, como a potência do motor ou o tipo de transmissão. Você define um item configurado especificando os segmentos (características e opções) que representam as características do item como, no exemplo anterior, a cor da pintura e a potência. Além disso, também é possível configurar uma submontagem dentro de um item configurado. Por exemplo, o item configurado automóvel contém uma submontagem configurada para a transmissão.

Componentes de kits

Geralmente, um kit é composto por diversos tipos de itens de estoque.

Item pai Um item pai representa um item agrupado. Em geral, o sistema não mantém estoque do item pai. Ele é configurado no Cadastro de Itens (P4101) e designado com o tipo de estoque K (de kit). O Cadastro de Itens determina como o sistema calcula os preços.

Componentes Os componentes são itens de estoque reais que fazem parte do kit. Configure os componentes do Cadastro de Itens como itens comuns de estoque.

Características e opções Características especiais são itens adicionais do kit. Os itens especiais possuem o tipo de estoque F. O sistema reconhece os itens de características como itens pai de segundo nível pois o sistema não os mantém no estoque. Os itens reais de estoque são configurados nas listas de materiais.

Por exemplo, suponha que um kit seja composto por um sistema de som, que é o item pai, e os componentes e as opções a seguir:

- Sistema de som (item pai de primeiro nível)
 - Cabos (componente)
 - Receptor (componente)
 - Alto-falantes (componente)
 - Toca-fitas (opção)
- CD Player (item pai de segundo nível)
 - CD Player - 5 discos (opção)
 - CD Player Simples (opção)

Exemplo: Recurso

Suponha que o CD player é uma característica do kit. Com esta característica, você pode escolher entre as seguintes opções:

- CD Player - 5 discos
- CD Player Simples

Recurso

CD Player de 5 discos
(Opção)

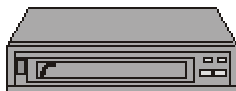

CD Player Simples
(Opção)



Entrada de Pedidos de Kits

Depois de digitar o número de item de um kit, você pode verificar os itens e quantidades pré-selecionados que compõem o kit. Além disso, você pode selecionar itens opcionais a serem

incluídos no pedido de vendas. Você só pode processar kits completamente configurados. O sistema suspende todo o kit caso qualquer item esteja pendente.

Não é possível digitar as informações de um kit em um pedido de envio direto ou de transferência. Para inserir um pedido de kit, utilize os programas normalmente usados na entrada de pedidos de vendas.

As informações de quantidade e preço podem ser modificadas para os itens pai nos pedidos de kits. O sistema recalcula o preço automaticamente. Qualquer alteração feita nos preços afeta apenas o pedido atual. Alterações permanentes de preço devem ser feitas nos registros do preço base.

Quando um item pai é cancelado, o sistema cancela todas as linhas de componente associadas ao item de kit.

Restrições de Kits

As preferências a seguir não funcionam com os itens de kit:

- Mensagem a ser Impressa
- Alocação do Produto
- Reserva de Estoque

Não é possível configurar cálculos automáticos de frete para o item pai. Você deve configurar cálculos automáticos de frete para cada componente para que o sistema calcule o valor apropriado.

Não é possível executar a verificação de referências cruzadas de itens para os itens pai do kit ou componentes associados.

Ordens de Serviço para Kits

Se você criar uma ordem de serviços para um kit na entrada de um pedido de vendas, o item pai poderá ser montado e armazenado no estoque, após o processamento e a conclusão da ordem de serviço. Quando você processa e conclui a ordem de serviço, o sistema subtrai os componentes da quantidade existente e, em seguida, inclui o item pai na quantidade existente no estoque. Este é o único momento em que o item pai é armazenado no estoque.

Especifique o tipo de linha T para todos os componentes nas opções de processamento do programa Processamento de Ordem de Serviço (R31410). Este tipo de linha deve ser configurado como texto para evitar a gravação de lançamentos de custos de mercadorias vendidas e estoque dos componentes no momento da atualização de vendas. Este procedimento assegura também que o sistema não irá subtrair os componentes outra vez durante a confirmação de carga ou durante a atualização de vendas.

Consulte também

- ❑ *Revisão de Informações de Ordens de Serviço* no manual *Gerenciamento de Chão-de-Fábrica*

Instruções Preliminares

- ❑ Certifique-se de ter configurado a opção de processamento que suprime as linhas de componentes do kit no programa Entrada de Pedidos de Vendas (P4210).
- ❑ Verifique se os itens do kit foram configurados. Consulte *Entrada de Informações de Kits* no manual *Gerenciamento de Estoque* para obter mais informações.

► Entrada de pedidos de kit

No menu *Processamento de Pedidos de Vendas (G4211)*, selecione *Detalhe de Pedidos de Vendas*.

1. Na tela *Consulta a Pedido de Armazenamento e Envio*, clique em *Incluir*.
2. Na tela *Revisão de Detalhes de Pedidos de Vendas*, execute as etapas de entrada das informações do pedido.

Depois de inserido o número do item de um kit, o sistema exibe a janela *Seleção de Kits* automaticamente.

| | Sel | O | +/- | Descrição | Qt. Pai | Qtde Disp. | UM | Tp Lnh | Data Solicit. | Últ. Sts | Próx Stat | 2º Nº do Item |
|-------------------------------------|-------------------------------------|---|-----|----------------------------|---------|------------|--------|--------|---------------|----------|-----------|---------------|
| <input type="checkbox"/> | <input checked="" type="checkbox"/> | F | + | Helmet Feature Parent Item | | | 0 EA | S | 05/06/05 | | | 2405 |
| <input checked="" type="checkbox"/> | <input checked="" type="checkbox"/> | * | S | Water Bottle w/ Cage | 1 | | 485 EA | S | 05/06/05 | 520 | 540 | 2420 |
| <input type="checkbox"/> | <input checked="" type="checkbox"/> | O | | Gloves - Cloth | | 1 | 613 EA | S | 05/06/05 | 520 | 540 | 2430 |
| <input type="checkbox"/> | <input checked="" type="checkbox"/> | * | S | Tire Repair Kit | | 1 | 930 EA | S | 05/06/05 | 520 | 540 | 2440 |

3. Na tela *Seleção de Kits*, verifique as seguintes informações sobre os componentes:
 - O
 - Quant.
 - Qtde Disp.
 - Data Solicit.
4. Para verificar as características de um item componente de kit, clique duas vezes na linha.
5. Para aceitar as opções, dê um clique duplo na linha para exibir um asterisco no campo a seguir:
 - Sel

6. Clique em OK.

Descrição dos Campos

| Descrição | Glossário |
|----------------------|--|
| O | Um código que indica se um componente é padrão ou opcional dentro de uma lista de materiais ou kit. Os códigos válidos são: S Padrão. O item é sempre incluído em qualquer transação envolvendo a lista de materiais. (Valor Predeterminado) O Opcional. Na entrada do pedido, você pode especificar se o item será incluso nesta determinada venda. F Característica. O item tem características que você deve especificar na entrada do pedido. |
| Quant. | O número de unidades atingidas por esta transação. |
| Qtde Disp. | O número de unidades disponíveis menos o número de unidades comprometidas a pedidos anteriores. |
| Data Solicit. | A data em que um item deve chegar ou em que uma ação deve ser concluída. |
| Sel | Uma opção que especifica o tipo de processamento de um evento. |

Conceitos Básicos sobre Pedidos de Itens Configurados

É possível gerenciar o processamento de manufatura e produção em conjunto com as vendas para atender a demanda do cliente. Por exemplo, se uma companhia produz e vende automóveis, poderá oferecer o mesmo modelo de automóvel com uma variedade de características e opções.

Você pode usar o sistema Configurator de Vendas em conjunto com o sistema Gerenciamento de Pedidos de Vendas para vender itens que:

- São complexos
- Requerem roteiros que são alterados de acordo com as opções e características
- Incluem características que não são compatíveis com outras características
- Requerem diversas ordens de serviço para definir uma montagem

Quando você insere um pedido de vendas para um item configurado, o sistema Configurator de Vendas automaticamente avisa que os valores dos segmentos daquele item devem ser inseridos. Um segmento é uma característica de um item configurado, como cor, tamanho, tecido ou potência. O sistema verifica o valor de cada segmento comparando-os com as informações definidas pelo usuário, como regras e tabelas de códigos definidos pelo usuário. Se a configuração for válida, o sistema processará o pedido.

Após inserir um pedido de vendas e criar ordens de serviço para um item configurado, utilize os programas a seguir no sistema Gerenciamento de Pedidos de Vendas para completar o ciclo de processamento de pedidos de vendas:

- Impressão de Listas de Retirada (R42520)

- Confirmação de Cargas (P4205)
- Impressão de Faturas (R42565)
- Atualização de Vendas (R42800)

Consulte também

- *Utilização de Pedidos de Vendas de Itens Configurados* no manual *Configurador de Vendas*

Utilização de Pedidos de Armazenamento e Envio

O processamento em lote de pedidos de armazenamento e envio é uma forma eficiente de inserir e gerenciar grandes volumes de pedidos de vendas antes do seu processamento no sistema Gerenciamento de Pedidos de Vendas. Por exemplo, se você estiver em um local remoto onde não há uma linha exclusiva de acesso ao servidor, pode ser mais produtivo e econômico criar pedidos de vendas em um ambiente local durante o horário comercial. Em seguida, fora do horário comercial, você pode carregar os lançamentos para o servidor, onde eles serão processados.

Você pode inserir pedidos de vendas em lote para fornecer os seguintes recursos para um ambiente de grande capacidade e alta velocidade:

Entrada rápida de itens em grandes quantidades Não é necessário digitar muitas informações, pois o sistema utiliza a maior parte das informações predeterminadas a partir da tabela Cadastro de Clientes (F0301) para criar os pedidos.

Processamento otimizado de informações Você pode gerar pedidos de vendas durante o dia e processá-los mais tarde.

Atenção

A funcionalidade próximo número precisa estar definida antes da configuração e utilização do processamento de pedidos de armazenamento e envio.

O sistema transfere as informações de cabeçalho inseridas para a tabela Transações Não Validadas de Cabeçalhos de Pedidos de Vendas (F4201Z1) e as informações de detalhe para a tabela Transações Não Validadas de Detalhes de Pedidos de Vendas (F4211Z1). As informações são mantidas nessas tabelas até que você esteja pronto para processar os pedidos.

Em um momento propício para o processamento dos pedidos, execute o programa Criação e Edição em Lote (R4210Z). O sistema valida as informações do pedido e as transfere para as tabelas Cabeçalhos de Pedidos de Vendas (F4201) e Detalhes de Pedidos de Vendas (F4211).

Execute o programa Criação e Edição em Lote para gerar pedidos de vendas. Uma vez que o sistema criou os pedidos, você pode alterar qualquer informação de detalhe destes pedidos linha por linha.

O gráfico a seguir ilustra o processo Armazenamento e Envio:

Armazenamento e Envio

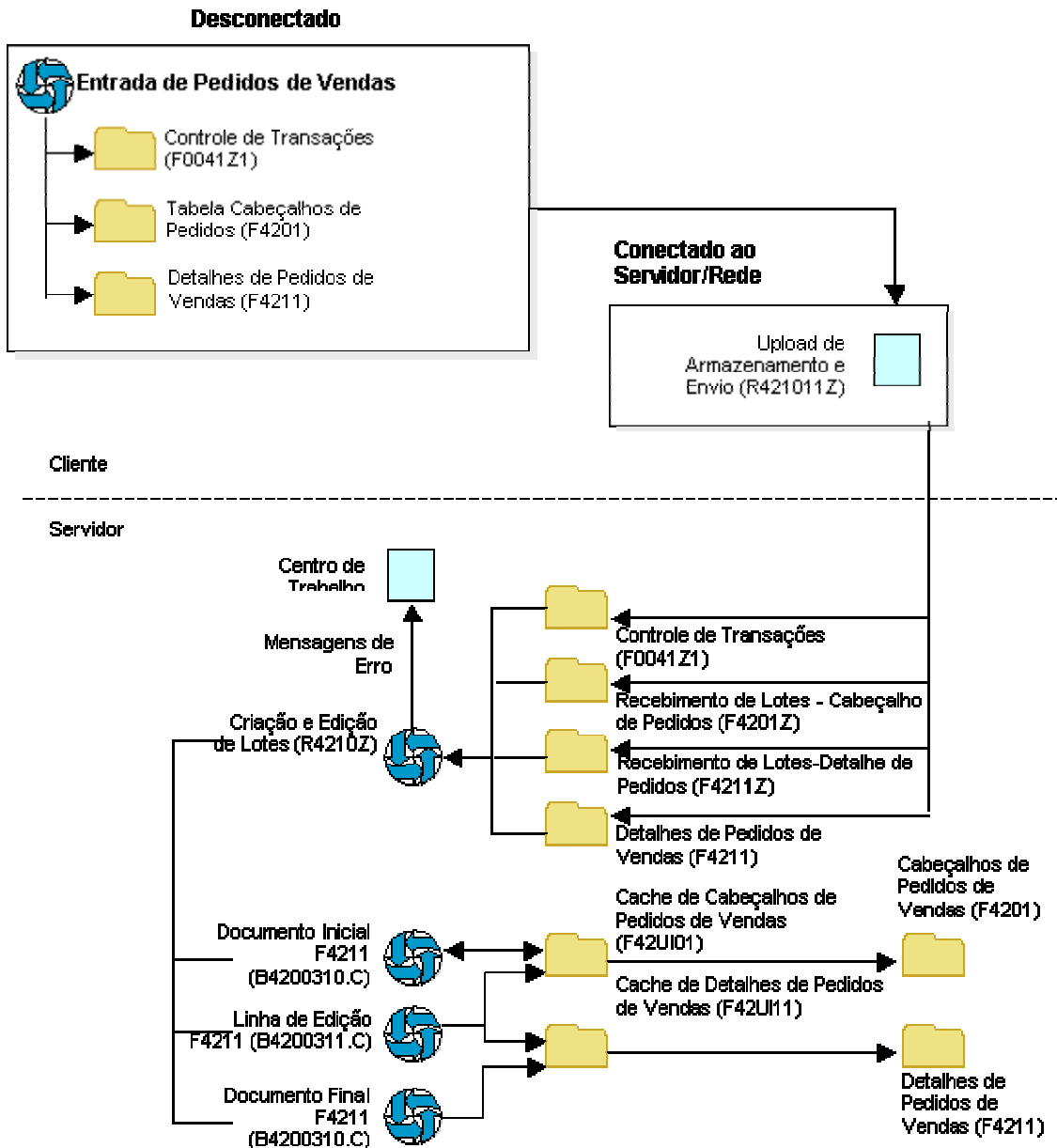

Instruções Preliminares

- ❑ Certifique-se de que o responsável pelo sistema carregou as tabelas técnicas principais necessárias antes de concluir as etapas para armazenamento e envio do pedido de vendas.
- ❑ Para fazer a transferência das tabelas principais para sua estação de trabalho, você precisa estar conectado ao servidor e com o sign-on para o ambiente de produção normal.

- ❑ Selecione o ambiente adequado na tela Seleção do Ambiente de Usuário ao conectar-se ao sistema. Clique em Detalhes para acessar o nome do ambiente.

Download de Tabelas Principais para a Estação de Trabalho

Antes de criar os pedidos de vendas no seu computador, você deve transferir as tabelas do servidor usando a tabela Download de Armazenamento e Envio (P00140). Estas tabelas são necessárias para a criação e validação das transações. Por exemplo, você precisa fazer o download das tabelas Cadastro Geral (F0101), Cadastro de Itens (F4101) e Cadastro de Clientes por Ramo de Negócios (F03012) para ter acesso às informações do fornecedor e poder criar os pedidos de vendas.

Confirme que os dados estão presentes em todas as tabelas de dados de negócios e técnicos, exceto Cabeçalho de Pedidos de Vendas (F4201). Se você fizer o download das tabelas principais para a estação de trabalho e os dados não estiverem presentes, você pode usar o programa Criação de Banco de Dados de Ambiente (R98403) para fazer o download de cada tabela separadamente. A J.D. Edwards recomenda que você teste se o download foi completo antes de se desconectar da rede, por exemplo, através da criação de um pedido de vendas na sua estação de trabalho.

A lista a seguir indica as tabelas de dados de negócios que devem residir na estação de trabalho usada no processamento de armazenamento e envio. Além das tabelas de dados de negócios, você também precisa fazer o download das tabelas de dados técnicos.

Entrada de Pedidos de Vendas (P4210)

| Tabela | Descrição |
|---------------|--|
| F0004 | Tipos de Códigos Definidos pelo Usuário |
| F0005 | Códigos Definidos pelo Usuário |
| F0006 | Cadastro de Unidades de Negócios |
| F0006D | Cadastro de Descrições Alternativas das Unidades de Negócios |
| F0008 | Padrões de Datas Fiscais |
| F0008B | Padrões de Data Fiscal - Contabilidade de 52 Períodos |
| F0009 | Constantes Gerais |
| F0010 | Constantes da Companhia |
| F0012 | Cadastro de Instruções para Contabilização Automática |
| F0013 | Códigos de Moeda |
| F0014 | Condições de Pagamento |
| F0022 | Regras Tributárias |

| | |
|---------|---|
| F0041Z1 | Controle de Transações |
| F0101 | Cadastro Geral |
| F0111 | Cadastro Geral - Quem é Quem |
| F0116 | Registros por Data |
| F0150 | Cadastro de Estruturas Organizacionais do Cadastro Geral |
| F0301 | Cadastro de Clientes |
| F0401 | Cadastro de Fornecedores |
| F0901 | Cadastro de Contas |
| F0907 | Formato do Plano de Contas |
| F4001Z | Tabela de Recebimento de Lotes - Cabeçalhos de Pedidos |
| F40073 | Hierarquia de Preferências |
| F4008 | Áreas Tributárias |
| F4009 | Constantes de Distribuição/Manufatura |
| F40095 | Locais e Impressoras Predeterminados |
| F4013 | Referência Cruzada do Processamento de Pedidos |
| F4211Z1 | Transações Não Validadas de Cabeçalhos de Pedidos de Vendas |
| F40205 | Constantes de Controle de Tipo de Linha |
| F4070 | Programação do Ajuste de Preços (apenas para Demarcação Avançada de Preços) |
| F4071 | Tipo de Ajuste de Preços (apenas para Demarcação Avançada de Preços) |
| F4072 | Detalhe do Ajuste de Preços (apenas para Demarcação Avançada de Preços) |
| F4075 | Tabela Variável de Preços (apenas para Demarcação Avançada de Preços) |
| F4092 | Definições das Chaves de Códigos de Grupo |
| F4094 | Cadastro de Identificações da Chave de Item/Cliente |

| | |
|--------|--|
| F41001 | Constantes de Estoque |
| F41002 | Fatores de Conversão de Unidades de Medida do Item |
| F41003 | Conversão Padrão de Unidades de Medida |
| F4101 | Cadastro de Itens |
| F4102 | Filiais de Itens |
| F4106 | Preço Base de Itens |
| F4201 | Cabeçalhos de Pedidos de Vendas |
| F4207 | Preço por Item |
| F4208 | Preço por Cliente |
| F4801 | Cadastro de Ordens de Serviço |

Pode ser necessário fazer o download de outras tabelas de negócios para transações que afetam outros sistemas da J.D. Edwards, como o Configurador de Vendas.

| | |
|---------|---|
| F3294Z | Segmentos de Lote do Configurador |
| F32943 | Histórico de Cadeias de Caracteres Configuradas |
| F3296 | Nível/Seqüência do Configurador |
| F3296T | Tabela Complementar Nível/Seqüência do Configurador |
| F32961 | Ajuste de Preço/Custo do Configurador |
| F329611 | Ajuste de Preço/Custo de Detalhe do Configurador |

► **Transferência de tabelas principais para a estação de trabalho**

No menu Processos Adicionais de Pedidos (G4212), selecione Download de Dados de Tabelas de Armazenamento e Envio.

1. Na tela Acesso a Versões de Aplicativos em Lote - Versões Disponíveis, selecione uma versão de Download de Armazenamento e Envio e clique em Selecionar.
2. Na tela Solicitação de Versão, execute uma das opções a seguir:
 - Selecione a opção Seleção de Dados para limitar as informações a serem transferidas para o PC e clique em Submeter. Na tela Seleção de Dados, execute as seleções de dados e clique em OK.
 - Clique em Submeter.

3. Na tela Destino de Saída do Relatório, selecione a opção de impressão ou de exibição na tela e clique em OK.
4. Na tela Substituições de Ambientes, digite o nome dos ambientes origem e destino, e clique em OK.

Considerações Técnicas

Exibição de detalhes da versão Você pode obter uma descrição completa da tabela a ser descarregada. Para isso, destaque a versão apropriada na tela Acesso a Versões em Lote - Versões Disponíveis e, em seguida, selecione Detalhes da Versão no menu Linha.

Consulte também

- ❑ *Downloading Business Data* no manual *Configurable Network Computing Implementation*

Criação de Pedidos de Armazenamento e Envio

Após fazer o download das tabelas de cadastro para o seu PC, você pode criar pedidos de vendas padrão da J.D. Edwards utilizando o ambiente de armazenamento e envio. Os pedidos de vendas são armazenados no PC até que você esteja pronto para fazer o upload ou enviar os pedidos ao servidor para processamento.

Quando você cria pedidos de vendas de armazenamento e envio, o sistema:

- Verifica e valida cada pedido de vendas com base nas informações descarregadas das tabelas
- Cria um registro de controle da transação para cada pedido de vendas, atribui a ele um status 1 (pronto para processamento) e o armazena na tabela Controle de Transações (F0041Z1)
- Cria uma versão da entrada de pedidos de vendas e define as opções de processamento.

Quando o programa Upload de Armazenamento e Envio (R421011Z) é executado, o sistema verifica se os campos de histórico possuem números de pedidos de vendas duplicados. Se o número do lote de pedidos é repetido, o sistema atribui um novo número ao pedido de vendas e indica o número de pedido repetido no campo para o número original do pedido nas tabelas Cabeçalhos de Pedidos de Vendas (F4201) e Detalhes de Pedidos de Vendas (F4211).

Instruções Preliminares

- ❑ Configure as opções de processamento para o modo de validação adequado para os programas Entrada de Pedidos de Vendas (P4210) e Criação e Validação de Transações em Lote (R4210Z).

► Criação de pedidos de armazenamento e envio

No menu Processos Adicionais de Pedidos (G4212), selecione Entrada de Pedidos em Lote.

1. Na tela Consulta a Pedido de Armazenamento e Envio, clique em Incluir.
2. Na tela Revisão de Detalhes de Armazenamento e Envio, execute as etapas de entrada de informações de detalhe.

3. No menu Tela, selecione Controle de Transações.

PeopleSoft

Revisão do Controle de Transações

OK Cancelar Ferramentas

Identif. do Computador

Id. Us.

Nº Controle da Transação

Chave da Transação

Tipo Transação

Aplicativo

Cód. Status

Cód. Aprovação

Notif. do Cliente

4. Na tela Revisão do Controle de Transações, revise os campos a seguir, como necessário:
 - Cód. Status
 - Cód. Aprovação
 - Notif. do Cliente
5. Clique em OK.
6. Clique em Cancelar.
7. Na tela Revisão de Detalhes de Armazenamento e Envio, clique em OK.
8. Execute uma das ações a seguir:
 - Envie o pedido para o processamento, se as opções de processamento não estiverem definidas para fazê-lo automaticamente
 - Processe os pedidos de vendas mais tarde executando o programa Criação e Edição em Lote (R4210Z1)

Depois de inserido, um pedido tem status 1. O sistema transfere, da estação de trabalho para o servidor, somente os pedidos com este status.

Independente de quando os pedidos são processados, o programa Criação e Edição em Lote valida as informações e cria os pedidos de vendas. Se não houver nenhum erro, o sistema incluirá as informações nas tabelas Cabeçalhos de Pedidos de Vendas (F4201) e Detalhes de Pedidos de Vendas (F4211).

Consulte também

- ❑ *Entrada de Informações de Detalhe* no manual *Gerenciamento de Pedidos de Vendas* para obter mais informações sobre como realizar as etapas para entrada de informações de detalhe

Descrição dos Campos

| Descrição | Glossário |
|--------------------------|--|
| Cód. Status | O modelo Armazenamento ou Encaminhamento determina se o cliente ou servidor possuem controle sobre o processamento de transações. |
| Cód. Aprovação | No modelo Armazenamento e Envio, este identifica se o batch está qualificado para ser transmitido do cliente ao servidor, a fim de editar as transações. |
| Notif. do Cliente | No modelo de Armazenamento e Transferência, isto informa ao cliente que o servidor já encerrou o processamento das transações. Como resultado, o cliente pode transferir as mensagens de erro e atualizar o seu código do status da transação. |

Upload de Pedidos para o Servidor

Após criar os pedidos de vendas na sua estação de trabalho, você deve fazer o upload deles para o servidor para processamento. Para fazer isso, você precisa estar conectado ao servidor, com o sign-on para o ambiente de produção normal e submeter o job localmente.

Quando você faz o upload dos pedidos de vendas, o sistema:

- Cria registros nas tabelas Documento de Recebimento em Lote – Cabeçalhos de Pedidos (F4001Z) e Documento de Recebimento em Lote – Detalhes de Pedidos (F4011Z).
- Exclui os arquivos da estação de trabalho, depois que os registros são transferidos para o servidor com êxito. Se um pedido de vendas no seu computador tiver o status 1 (pronto para processamento) ou 2 (erros), você pode alterá-lo no seu computador.
- Cria um registro de controle de transação para cada pedido de vendas, atribui ao mesmo o status 1 (pronto para processamento).

O sistema cria um relatório de upload para todos os pedidos de vendas enviados. Use este relatório para verificar se os pedidos foram transferidos corretamente.

Observação

Para otimizar o desempenho do sistema, transfira os pedidos de vendas fora do horário comercial.

► Upload de pedidos de vendas para o servidor

No menu Processamentos Adicionais de Pedidos (G4212), selecione Upload de Dados de Transações de Armazenamento e Envio.

1. Na tela Acesso a Versões de Aplicativos em Lote - Versões Disponíveis, selecione uma versão de Upload de Armazenamento e Envio e clique em Selecionar.

2. Selecione a opção Seleção de Dados na tela Solicitação de Versão, para limitar as informações a serem transferidas pelo sistema e clique em Submeter.
3. Na tela Seleção da Impressora, faça as seleções apropriadas e clique em OK.

Processamento de Pedidos de Vendas em Lote

No menu Processamento de Pedidos Adicionais (G4212), selecione a opção Criação e Edição de Pedidos em Lote.

Para processar os pedidos de vendas mais tarde, execute o programa Criação e Edição em Lote (R4210Z). O sistema valida as informações inseridas e cria todos os pedidos de uma só vez. Para garantir a integridade dos dados, o sistema cria os pedidos de vendas em lote somente após a conclusão do processo de validação.

Qualquer pedido com erros permanece nas tabelas de recebimento de lotes como não processado. Corrija estas informações e execute novamente o programa Criação e Edição em Lote.

Na tela Acesso a Versões – Versões Disponíveis, selecione uma versão existente ou crie uma nova para processar os pedidos de vendas em lote.

Para processar os pedidos de vendas que foram transferidos, utilize o mesmo programa usado no processamento dos pedidos de vendas de entrada em lote.

É possível verificar os códigos de status do lote para identificar em que estágio os pedidos se encontram. O sistema usa os seguintes códigos para identificar o status de um pedido:

| Código de Status | Valor |
|-------------------------|---|
| 1 | A transação está disponível para processamento |
| 2 | A transação contém erros |
| 3 | O sistema está processando as transações |
| 4 | Transferência ativa |
| 5 | O sistema não está disponível e espera resposta do servidor |
| 6 | As transações estão concluídas e foram atualizadas nas tabelas de detalhe e cabeçalho de pedidos de vendas no servidor. |

Consulte também

- *Processamento de Pedidos de Vendas* no manual *Gerenciamento de Pedidos de Vendas* para obter mais informações sobre como submeter os pedidos de vendas e sobre como verificar as informações sobre os pedidos

Correção de Pedidos de Vendas em Lote

Após executar o programa Criação e Edição em Lote (R4210Z), corrija as informações de detalhe e cabeçalho de qualquer pedido com erros. Depois de corrigir as informações, você pode executar o programa novamente para processar os pedidos.

► Correção de pedidos de vendas em lote

No menu *Processos Adicionais de Pedidos (G4212)*, selecione *Entrada de Pedidos em Lote*.

1. Na tela *Consulta a Pedidos de Armazenamento e Envio*, localize o pedido de vendas a ser corrigido.
2. No menu *Linha*, selecione *Pedido* e, em seguida, selecione qualquer uma das telas a seguir para revisar as informações de pedidos de vendas, conforme necessário:
 - *Revisão de Cabeçalhos de Armazenamento e Envio (Revisão de Cabeçalhos de Pedidos de Vendas)*
 - *Revisão de Detalhes Armazenamento e Envio (Revisão de Detalhes de Pedidos de Vendas)*
 - *Revisão de Controle de Transações (Controle de Transações)*
3. Execute o programa *Criação e Edição em Lote (R4210Z)* para processar o pedido.

Opções de Processamento: Editor de Transações de Pedidos de Vendas em Lote (R4210Z)

Processo

1. Digite 1 para executar a *Verificação de Disponibilidade e Saldo de Kits*
2. Digite 1 para substituir preços.

Em branco = Usar Preço Unitário em F4106.

Versão

1. Digite a *Identificação da Versão da Entrada de Pedidos de Vendas*

Configurador

Divisão de Estoque de Item Configurado

Uso futuro.

Digite 1 para recriar o pedido do configurador ou deixe o campo em branco para aceitar o pedido do configurador como está.

Informações Básicas sobre as Opções de Processamento

Verificação de discrepâncias nos pedidos de vendas em lote

Se houver uma discrepância na transmissão, o sistema criará o pedido e atribuirá uma suspensão por discrepância. Por exemplo, o sistema suspende um pedido se os preços totais transmitidos forem substancialmente diferentes daqueles criados pelo sistema. Você pode verificar o aviso de suspensão no relatório gerado pelo programa *Criação e Edição em Lote (R4210Z)*. Libere o pedido utilizando o programa *Liberação de Pedidos Suspensos (P43070)*.

Consulte também

- ❑ *Liberação de Pedidos Suspensos* no manual *Gerenciamento de Pedidos de Vendas* para obter mais informações

Processamento de Lote Contendo um Item

O processamento de lotes de um combina os benefícios do desempenho do modelo de armazenamento e envio com as atualizações em tempo real dos dados de transações encontrados no modelo de conexão direta. O lote contendo um item usa o aplicativo de armazenamento e envio, mas o sistema mapeia o arquivo de trabalho para o servidor em vez de localmente. Os gráficos a seguir ilustram o processo de lote de um:

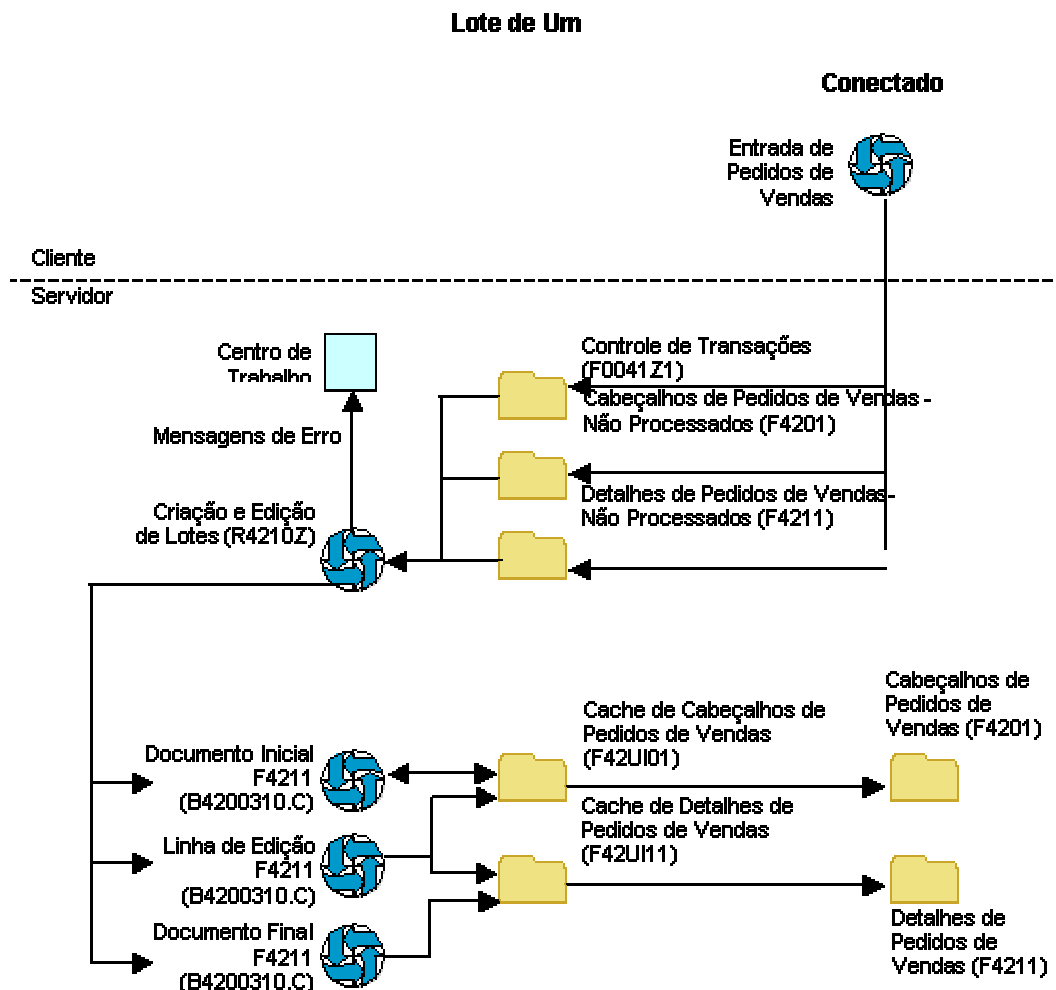

É possível usar o lote de um interativamente ou em conjunto com o processamento do subsistema. Quando o lote de um é usado com o processamento do subsistema, é criado um registro da fila de dados para cada transação concluída, o que aciona o subsistema para processar o pedido. Isso permite que você continue para a próxima transação enquanto o sistema está processando o primeiro pedido no servidor. O sistema envia todos os erros para o Centro de Trabalho. Defina uma opção para obter avisos para cada nova mensagem enviada ou aguarde e leia todas as mensagens.

Com o processamento interativo, é possível definir uma opção de processamento no programa Entrada de Pedidos de Vendas (P4210) que solicita que você aceite o pedido antes que o sistema o processe.

Self-service para Clientes e Fornecedores

O comércio via Internet, o intercâmbio de mercadorias e serviços através da Internet, especificamente a World Wide Web (WWW), permite às empresas conduzir seus negócios com outras empresas e com seus clientes. As transações realizadas pela Internet são baratas, cada vez mais seguras, independentes da plataforma e são baseadas em padrões que tornam a comunicação com fornecedores, parceiros e clientes uma tarefa simples. As empresas podem facilmente usar a Internet para efetuar transações em que o tempo é um fator crítico, como compras, faturamentos, transferências eletrônicas de fundos e automação das vendas.

Você pode criar um site na Internet onde seus clientes e fornecedores podem acessar as informações mais atualizadas a qualquer momento.

Entre as vantagens do comércio via Internet estão as seguintes:

- Expansão para o mercado global
- Distribuição de produtos mais ampla
- Acesso mundial dos clientes, 24 horas por dia
- Redução de custos, incluindo a redução do estoque físico, menor número de intermediários na distribuição e redução de custos na produção e distribuição de catálogos
- Aumento da receita

Com o software da J.D. Edwards, seus clientes podem inserir seus próprios pedidos, consultar o status dos pedidos e verificar as informações de serviço e faturamento sempre que desejarem, sem riscos de segurança ou custos adicionais. Da mesma forma, seus fornecedores podem, em tempo real, ver as informações sobre pedidos, recebimentos e pagamentos e atender as solicitações de cotação.

Usando os aplicativos do sistema para efetuar transações baseadas na Web, você pode customizar a interface de self-service para o seu ambiente e para as necessidades da sua empresa.

Observação

Esta documentação é baseada nas telas e dados da J.D. Edwards que são fornecidos para recursos de self-service no ambiente Windows. As navegações, telas, etapas e dados apresentados nesta documentação podem não corresponder às do site de self-service customizado da sua empresa.

Configuração do Self-service para Clientes e Fornecedores

Para que seus clientes e fornecedores possam usar a funcionalidade de self-service para acessar informações, você precisa fornecer um método para que eles executem uma ou mais das seguintes ações:

- Acessar informações sobre itens
- Verificar informações sobre contas

- Verificar os pedidos e cargas existentes
- Acessar informações sobre produtos e garantias
- Verificar informações sobre as chamadas existentes
- Verificar pedidos de serviço

Quando você configurar os perfis dos seus clientes e fornecedores, pode limitar seu acesso aos menus de self-service, com base na identificação do usuário. Os clientes e fornecedores não podem usar o self-service para incluir ou modificar informações dos cadastros geral, de clientes e de fornecedores.

Instruções Preliminares

- ❑ Certifique-se de ter configurado um nº de cadastro geral para seus clientes. Consulte *Entrada de Informações de Cadastro e Correspondência* no manual *Cadastro Geral*.
- ❑ Certifique-se de ter configurado registros do cadastro de clientes para seus clientes.
- ❑ Atribua uma filial/fábrica e um local predeterminado para cada cliente. Quando os clientes fazem consultas sobre produtos, preços e disponibilidades, o sistema obtém as informações com base na filial/fábrica atribuída à identificação de usuário do cliente. Consulte *Configuração das Informações de Local Predeterminado* no manual *Gerenciamento de Estoque* para obter informações adicionais.
- ❑ Se você usa o sistema Gerenciamento de Transporte, configure as entradas de rota para incluir opções de self-service para rotas. Consulte *Configuração de Entradas de Rota* no manual *Gerenciamento de Transporte* para obter informações adicionais

Considerações sobre Segurança

Depois de configurar os registros dos cadastros geral e de fornecedores, você precisa configurar um perfil de usuário que limite o acesso dos seus clientes e fornecedores ao seu sistema. Os clientes e fornecedores precisam ter perfis definidos para poder fazer o login nos aplicativos de self-service.

No perfil do usuário, você pode definir as informações a seguir para clientes e fornecedores:

- Identificação do usuário
- Senha
- Preferências, como informações sobre idioma e localização

Você precisa também especificar o menu ao qual o cliente ou fornecedor terá acesso. Clientes e fornecedores só têm acesso aos programas que estão no menu que você especificar no perfil do usuário. Especifique um dos menus a seguir, de acordo com o tipo de usuário:

- Processamento Diário do Self-service para Clientes (G1715), para clientes que precisam ter acesso aos programas de self-service no sistema Gerenciamento de Serviços
- Self-service para Cliente (G42314), para clientes que precisam ter acesso aos programas de self-service no sistema Gerenciamento de Pedidos de Vendas
- Self-service para Fornecedor (G43S11), para fornecedores que precisam ter acesso aos programas de self-service no sistema Compras

Quando um cliente ou fornecedor insere informações usando os programas de self-service, o sistema armazena as seleções de produtos e outras informações em um arquivo de memória

cache. O cliente ou fornecedor pode movimentar-se pelos programas e o arquivo de cache manterá o conteúdo atual do pedido ou cotação.

Consulte também

- ❑ *Conceitos Básicos de Perfis de Usuário* no manual *Administração do Sistema* para obter mais informações sobre segurança e perfis de usuário

Ativação de Opções de Processamento de Self-service para Clientes

Para ativar o seu web site para a entrada e verificação de ordens de serviço e verificação de informações de contas e status de pedidos, você precisa ativar as opções de processamento do Self-service para Clientes dos programas a seguir:

- Entrada de Pedidos de Vendas (P4210)
- Consulta ao Razão de Clientes (P03B2002)
- Disponibilidade de Itens (P41202)

Ative as opções de processamento de self-service para clientes nos programas a seguir, se você utiliza o sistema Gerenciamento de Transporte:

- Acompanhamento de Cargas (P4947)
- Acesso a Cargas (P4915)
- Acesso a Carregamentos (P4960)

O sistema exibe somente os campos úteis para os clientes. Os campos confidenciais ficam ocultos.

Configuração de Hierarquias de Produtos

Quando os clientes usam o site da Web de self-service, você pode permitir que eles vejam produtos por grupo e hierarquia. Ao atribuir itens a grupos de produtos e hierarquias, você libera seu cliente da necessidade de percorrer a lista de itens de seu estoque.

Um grupo de produtos é definido através de um código de categoria das tabelas Cadastro de Itens (F4101) ou Filiais de Itens (F4102). Os itens que possuem o mesmo código de categoria pertencem a um mesmo grupo. Por exemplo, um fabricante de bicicletas pode criar um grupo chamado Bicicletas, que contém subgrupos para mountain bikes, road bikes, BMX bikes e outros. O sistema atribui hierarquias com base no número seqüencial e no diretório pai especificado. Por exemplo, o grupo Bicicletas teria um nº de seqüência mais alto que o grupo Mountain Bikes. A estrutura em forma de árvore pode ter qualquer número de níveis.

Se houver restrições de itens definidos para um cliente no programa Cadastro de Clientes (P03013), os itens permanecerão como parte do grupo ou da hierarquia de produtos, mas o cliente não poderá exibir estes itens.

► **Configuração das hierarquias de produtos**

No menu Configuração do Gerenciamento de Pedidos de Vendas (G4241), selecione Gerenciamento de Hierarquia de Itens.

1. Na tela Manutenção da Hierarquia do Produto, clique em Incluir para configurar um novo grupo de hierarquia de produtos.

PeopleSoft

Revisão da Hierarquia de Produtos

OK Cancelar Tela Ferramentas

Tipo de Estrutura Customer Self-Service

Descrição

Nº da Seqüência

Código Categoria

Cód. Def. pl/ Usuário

Diretório Pai

2. Na tela Revisão da Hierarquia de Produtos, preencha os campos a seguir:
 - Descrição
 - Nº de Seqüência
Use o número de seqüência para identificar a ordem de seqüência de um produto.
3. No nível mais baixo, que é a lista de produtos que contém os itens atuais, selecione um campo da tabela Cadastro de Itens (F4101) ou da tabela Filiais de Itens (F4102), a partir das quais o sistema deve obter os valores e criar os grupos:
 - Código Categoria
Com base nas opções de processamento, o sistema obtém valores válidos para o código de categoria da tabela Cadastro de Itens (F4101) ou da tabela Filiais/Fábricas de Itens (F4102). Quando você insere um valor no campo Código de Categoria, o sistema solicita um valor válido:
 - Cód. Def. Usuário
4. Para atribuir um diretório pai, selecione Diretório Pai no menu Tela.
5. Na tela Pesquisa de Diretório, selecione o diretório pai para seus itens e clique em Selecionar.

6. Na tela Revisão da Hierarquia de Produtos, verifique os campos a seguir e clique em OK:
 - Diretório Pai

Opções de Processamento: Hierarquia de Itens (Web) (P4101H)

Valores Predeterminados

Tipo de Estrutura

Versão da Entrada de Pedidos de Vendas (P4210)

Processamento

1. Restrições do Item (1/0)

2. Verificação de Disponibilidade (1/0)

3. Arquivo de Itens

Em branco = Usar Cadastro de Item

1 = Usar Filial/Item

Criação de Pedidos de Vendas com o Self-service para Clientes

Para inserir um pedido em um ambiente de operação padrão, os clientes geralmente têm a assistência de pessoal familiarizado com o sistema e com os requisitos do processo. Quando você cria um ambiente de vendas para a Web, os clientes devem poder selecionar itens do estoque e criar pedidos com base nestas seleções.

Quando os clientes inserem pedidos de vendas através da Web, eles podem navegar livremente entre os menus de aplicativos. O sistema gera um pedido com base nas informações do cliente identificadas durante o log-in e os produtos escolhidos para serem adicionados a um pedido.

À medida que os clientes adicionam itens aos pedidos de vendas, eles podem verificar e obter o total do pedido e aplicar os impostos apropriados. Eles também têm a opção de especificar uma transportadora alternativa ou de editar as informações do pedido através do acesso às opções apropriadas nos menus Linha ou Tela. Eles podem decidir por cancelar ou efetuar o pedido. O sistema não cria o pedido até que o pedido seja aceito.

O sistema usa a unidade de medida principal definida no Cadastro de Itens. O sistema exibe a unidade de preço na moeda identificada para o cliente no Cadastro Geral (P01012). O sistema obtém informações de itens, como o tipo de linha, a partir das tabelas Filiais de Itens (F4102) ou Cadastro de Itens (F4101).

Cada aplicativo fornece uma opção para a inclusão de itens em um pedido do usuário. Se o cliente não sabe o número de um item, ele pode clicar no assistente visual para acessar a tela Pesquisa por Palavra-Chave para localizá-lo.

Uma vez que a entrada, a consulta e a aceitação são partes do programa Entrada de Pedidos de Vendas (P4210), defina as opções de processamento a seguir para criar pedidos de vendas no Self-service para Clientes:

- Você precisa ativar o Self-service para Clientes
- Ative a opção Exibir antes de Aceitar para permitir que o cliente possa verificar os totais de vendas, incluindo impostos antes que o sistema crie registros nas tabelas Cabeçalhos de Pedidos de Vendas (F4201) e Detalhes de Pedidos de Vendas (F4211).
- Ative a opção de processamento Armazenamento e Envio para permitir a Edição Total ou Parcial da reserva do estoque. O sistema não efetua a reserva do estoque até que o programa Criação e Edição em Lote (R4210Z) seja executado.

Atenção

Não use reservas on-line na versão do programa Entrada de Pedidos de Vendas (P4210) usado para o Self-service para Clientes. Ative a opção de processamento de Armazenamento e Envio para a Validação Completa ou Parcial das reservas.

Consulte também

- ❑ *Utilização de Informações de Detalhes* no manual *Gerenciamento de Pedidos de Vendas* para obter mais informações sobre as opções de processamento e opções de menu do programa Entrada de Pedidos de Vendas para outros programas no sistema Gerenciamento de Pedidos de Vendas.

Pesquisa por Palavra-Chave

Quando o cliente consulta a lista de produtos, ele deve ter a opção de localizar itens com base no seu texto descritivo. Seus clientes podem usar a tela Pesquisa por Palavra-Chave para localizar itens com base nas suas descrições definidas na tela Revisão do Cadastro de Itens.

► Utilização de pesquisa por palavra-chave

No menu *Self-service para Clientes (G42314)*, selecione *Pesquisa de Palavras-Chave*.

1. Na tela Pesquisa por Palavra-chave, insira o texto descritivo e clique em Procurar.

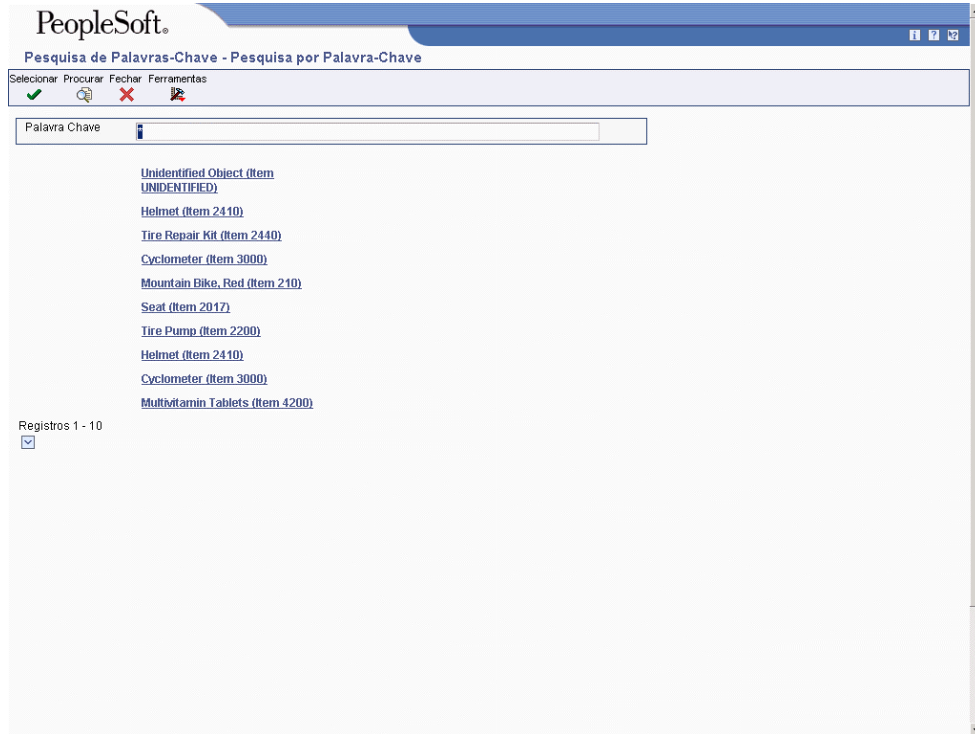

2. Quando você seleciona o item, o sistema exibe as informações de produto, incluindo a disponibilidade e preço.
3. Para fazer o pedido de um item, preencha os campos a seguir e clique em *Inclusão no Pedido*:
 - Qtde Solicitada
 - Data da Solicitação

Catálogo de Produtos

Quando os clientes acessam o site da Web, podem exibir produtos por grupo ou hierarquia. Em vez de fazer com que os clientes rolem por uma página contendo uma lista dos produtos, os itens podem ser atribuídos a grupos ou hierarquias no programa Hierarquia de Itens (Web) (P4101H). Durante a entrada do pedido, os clientes podem usar o recurso Catálogo de Produtos para verificar os grupos e fazer seleções específicas com base nas hierarquias definidas em Hierarquias de Itens.

Consulte também

- *Configuração de Hierarquias de Produtos* no manual *Gerenciamento de Pedidos de Vendas*

► Utilização do Catálogo de Produtos

No menu Self-service para Clientes (G42314), selecione Catálogo de Produtos.

1. Na tela Catálogo de Produtos, selecione um grupo de produtos.
Com base nas hierarquias definidas no Gerenciador de Hierarquias de Itens, é possível fazer várias seleções de grupos de produtos.
2. Na tela Lista de Produtos, selecione um produto para verificar as informações.
3. Na tela Informações do Produto, preencha os campos a seguir e clique em Inclusão no Pedido para solicitar o item:
 - Qtde Solicitada
 - Data da Solicitação
4. Clique em Cancelar para voltar à lista de produtos e, em seguida, aos grupos de produtos.

Utilização de Favoritos

Os clientes podem acessar suas seleções favoritas com modelos através do menu Favoritos. Favoritos é um método usado para agrupar itens dos clientes e acelerar o processo de entrada de pedidos. Os clientes podem criar seus próprios grupos de produtos que contêm listas dos itens pedidos com maior frequência. Além disso, os clientes podem criar um modelo a partir do histórico de pedidos. O sistema obtém as informações do pedido a partir da tabela Histórico de Pedidos de Vendas (F42119).

No momento da entrada do pedido, os clientes podem selecionar o grupo entre os Favoritos que desejam usar. A partir da lista de itens apresentada, eles podem redefinir a quantidade a ser solicitada ou aceitar os valores normalmente pedidos.

Consulte também

- ❑ *Configuração de Modelos de Pedidos* no manual *Gerenciamento de Pedidos de Vendas* para obter mais informações sobre a criação de modelos a partir do histórico de vendas

► Configuração de Favoritos

No menu Self-service para Clientes (G42314), selecione Favoritos.

1. Na tela Favoritos, clique em Incluir para um novo modelo.
Você pode também clicar em Procurar, escolher um modelo e clicar em Selecionar para acessar um modelo existente.
2. Na tela Revisão de Grupos de Produtos, preencha os campos a seguir:
 - N° do Item
 - Quant. Normal
 - UM

- Início da Vigência
- Final da Vigência

Use o assistente visual para acessar a tela Pesquisa por Palavra-Chave para obter itens para o Favoritos.

3. Para criar um novo grupo no Favoritos de um pedido anterior, use os detalhes do pedido anterior como um modelo e selecione Histórico de Pedidos no menu Tela. O sistema exibe os pedidos anteriores, com os quais você pode criar um modelo.
4. Na tela Acesso a Histórico de Pedidos de Vendas, selecione Detalhes no menu Linha para verificar o pedido de vendas.
5. Na tela Consulta ao Serviço de Atendimento ao Cliente, clique em Fechar.
6. Na tela Acesso a Histórico de Pedidos de Vendas, selecione um pedido e clique em Selecionar para criar um modelo, ou clique em Fechar.
7. Na tela Revisão de Grupos de Produtos, clique em OK para salvar seu modelo.

► **Geração de pedidos no Favoritos**

Durante a entrada de pedidos na Web, os clientes podem incluir novos grupos ou acessar grupos de produtos existentes selecionando Favoritos no menu Self-service para Clientes. O sistema exibe os grupos disponíveis com base no login.

No menu Self-service para Clientes (G42314), selecione Favoritos.

1. Na tela Favoritos, selecione o grupo de produtos a partir do qual o pedido será feito.
2. Se você estiver trabalhando com um grupo de produtos existente, siga uma das opções a seguir:
 - Digite a quantidade do item a ser incluída no pedido.
 - Clique em Selecionar Todos os Itens para definir a quantidade normalmente solicitada de todos os itens do pedido.
3. Clique em OK para incorporar os itens e as quantidades do grupo de produtos no pedido de vendas.

Verificação de Pedidos de Vendas para Self-service para Clientes

Quando os clientes inserem pedidos através do Self-service para Clientes, o sistema gera pedidos com base nas informações do cliente que é identificado durante o login e nos produtos selecionados para inclusão no pedido. Os clientes podem cancelar ou efetuar o pedido a qualquer momento. O sistema não cria o pedido até que este seja aceito. Se o Self-service para Clientes for desconectado de forma inesperada, o sistema manterá o pedido do cliente até que ele acesse o sistema novamente. O sistema exibe um aviso para o cliente verificar e concluir ou excluir o pedido interrompido.

Uma vez que a entrada, a consulta e a aceitação são partes do programa Entrada de Pedidos de Vendas (P4210), defina as opções de processamento a seguir para criar pedidos na Web:

- Você precisa ativar a opção Funcionalidade Self-service para Clientes na guia Processamento.
- Ative a opção Exibir antes de Aceitar na guia Processamento para permitir que o cliente possa verificar os totais de vendas, incluindo impostos, antes que o sistema crie registros nas tabelas Cabeçalhos de Pedidos de Vendas (F4201) e Detalhes de Pedidos de Vendas (F4211).
- Para reservas de estoque, ative a opção Modo na guia Armazenamento e Envio para permitir a Validação Total ou Parcial. O sistema não efetua a reserva do estoque até que o programa Criação e Edição em Lote (R4210Z) seja executado. Não use reservas on-line na versão do programa Entrada de Pedidos de Vendas (P4210) usado para o Self-service para Clientes.

O sistema usa a unidade de medida principal da tabela Cadastro de Itens (F4101) O sistema exibe a unidade de preço na moeda identificada para o cliente no Cadastro Geral (F0101).

Consulte também

- ❑ *Utilização de Informações de Detalhes* no manual *Gerenciamento de Pedidos de Vendas* para obter mais informações sobre as opções de processamento e opções de menu da Entrada de Pedidos de Vendas (P4210) para outros programas no sistema Gerenciamento de Pedidos de Vendas.

Consulta de Pedidos

Se esta versão do programa Entrada de Pedidos de Vendas (P4210) é utilizada no ambiente da Web, as opções de processamento devem ser definidas de forma que os clientes possam verificar a seleção de produtos, modificar os pedidos, continuar a selecionar itens e obter o total do pedido com base nas informações modificadas. Além disso, os clientes podem usar a versão do programa Entrada de Pedidos de Vendas configurado para o Self-Service para Clientes para consultar o status dos pedidos.

► Consulta de um pedido

No menu Self-service para Clientes (G42314), selecione Status de Pedido.

No ambiente da Web, o sistema exibe o pedido atual.

Na tela Status do Pedido, preencha qualquer dos campos a seguir e clique em Procurar.

- N° do Pedido
- PC do Cliente
- Número de Item

Revisão de Pedidos

Quando você cria um ambiente de vendas de self-service para a Web, precisa permitir que os clientes selecionem itens do estoque e criem pedidos com base nestas seleções.

Da mesma forma como os clientes adicionam itens aos pedidos, eles podem verificar e obter o total do pedido e aplicar os impostos apropriados. Eles também tem a opção de especificar uma transportadora alternativa ou de editar as informações do pedido através do acesso às opções apropriadas nos menus Linha ou Tela. Eles podem decidir por cancelar ou efetuar o pedido. O sistema não cria o pedido até que este seja aceito. Quando os clientes acessam o Self-service para Clientes, podem também copiar e revisar pedidos existentes.

Muitos clientes freqüentemente fazem pedidos de quantidades e itens semelhantes. Com o Self-service para Clientes, eles podem copiar um pedido existente e alterá-lo para suas necessidades naquele momento.

Algumas vezes, um cliente precisa alterar as informações de pedidos existentes. Em um ambiente de vendas padrão, os clientes são assistidos pelos empregados de sua empresa para incluir ou excluir itens em pedidos existentes. Quando você capacita seus clientes no uso do Self-service para Clientes, eles podem acessar e revisar seus pedidos existentes.

Seus clientes podem também cancelar pedidos ou linhas individuais de pedidos de vendas durante o processo de revisão.

Verificação de Disponibilidade de Produtos

Seus clientes podem usar a Disponibilidade de Produtos para localizar todos os itens em um determinado local em uma filial/fábrica. Eles também podem verificar as informações de produto para cada item.

Você pode configurar uma versão do programa Disponibilidade de Itens (P41202) para verificar informações sobre quantidades atualizadas de cada filial/fábrica.

Quando você configura uma versão de Disponibilidade de Itens para Self-service para Clientes, precisa ativar as opções de processamento para a funcionalidade self-service. Uma vez que esta opção é ativada, o sistema somente exibirá o resumo das informações de Quantidades Existentes. Por exemplo, no ambiente da Web, o sistema não exibe as quantidades Em Trânsito, Reservado para Outro 1 e Reservado para Outro 2.

Observação

A opção de menu Disponibilidade de Produtos executa o mesmo programa que Resumo de Disponibilidade e a Disponibilidade de Itens e usa as mesmas opções de processamento.

Consulte também

- ❑ *Localização de Informações sobre Quantidade* no manual *Gerenciamento de Estoque* para obter mais informações sobre as opções de processamento do programa Disponibilidade de Itens (P41202)
- ❑ *Verificação de Resumo de Disponibilidade* no manual *Gerenciamento de Chão-de-Fábrica* para obter informações adicionais sobre o Resumo de Disponibilidade (P41202)

► Verificação de disponibilidade de produtos

No menu Self-service para Clientes (G42314), selecione Disponibilidade de Produto.

Na tela Acesso a Disponibilidade de Itens, digite o número do item e clique em Procurar.

Você pode também clicar no assistente visual para localizar o item entrando o texto de pesquisa e clicando em Procurar.

| | Local | Filial Fábrica | Existente | Quantidade Secundária Existente | Reservada | Qtde Secundária Reservada | Disponível |
|--------------------------|-------------|----------------|-----------|---------------------------------|-----------|---------------------------|------------|
| <input type="checkbox"/> | TOTAL: | | 10 | 1000 | | | 1000 |
| <input type="checkbox"/> | TOTAL: | | 30 | 1582 | 680 | | 902 |
| <input type="checkbox"/> | TOTAL: | | 40 | 10 | | | 10 |
| <input type="checkbox"/> | TOTAL: | | 70 | 10135 | | | 10135 |
| <input type="checkbox"/> | TOTAL: | | 110 | 1000 | | | 1000 |
| <input type="checkbox"/> | TOTAL: | | 115 | 1000 | | | 1000 |
| <input type="checkbox"/> | TOTAL: | D30 | | 1520 | | | 1520 |
| <input type="checkbox"/> | TOTAL: | M30 | | 135 | 393 | | 258 |
| <input type="checkbox"/> | TOTAL CEBAL | | | 16392 | | 4073 | 16392 |

Opções de Processamento: Disponibilidade de Itens (P41202)

Versão

Estas opções de processamento permitem que você especifique as versões para vários programas que são acessados pelo programa Disponibilidade de Itens (P41202). As versões definem como os programas processam e exibem as informações. Portanto, pode ser necessário definir opções de processamento para versões específicas de modo que atendam às suas necessidades.

1. Cadastro de Itens

Utilize esta opção de processamento para definir a versão a ser utilizada pelo sistema quando você acessar o programa Cadastro de Itens (P4101). Se você deixar esta opção em branco, o sistema usará a versão ZJDE0001.

2. Observações de Item

Utilize esta opção de processamento para definir a versão a ser utilizada pelo sistema quando você acessar o programa Observações de Item (P4101). Se você deixar esta

opção em branco, o sistema usará a versão ZJDE0001.

3. Pesquisa de Itens

Utilize esta opção de processamento para definir a versão a ser utilizada pelo sistema quando você acessar o programa Pesquisa de Itens (P41200). Se você deixar esta opção em branco, o sistema usará a versão ZJDE0001.

4. Consulta a Ped. de Compra

Utilize esta opção de processamento para definir a versão a ser utilizada pelo sistema quando você acessar o programa Consulta a Pedidos de Compras (P430301). Se você deixar esta opção em branco, o sistema usará a versão ZJDE0001.

5. Consulta ao Serviço de Atendimento ao Cliente

Utilize esta opção de processamento para definir a versão a ser utilizada pelo sistema quando você acessar o programa Consulta ao Serviço de Atendimento ao Cliente (Misc. Windows) (P42025). Se você deixar esta opção em branco, o sistema usará a versão ZJDE0001.

6. Ordens de Serviço em Aberto

Utilize esta opção de processamento para definir a versão a ser utilizada pelo sistema quando você acessar o programa Ordens de Serviço em Aberto (R31400). Se você deixar esta opção em branco, o sistema usará a versão ZJDE0001.

7. Suprimento e Demanda

Utilize esta opção de processamento para definir a versão a ser utilizada pelo sistema quando você acessar o programa Consulta de Suprimento e Demanda (P4021). Se você deixar esta opção em branco, o sistema usará a versão ZJDE0001.

8. Lista de Materiais

Utilize esta opção de processamento para definir a versão a ser utilizada pelo sistema quando você acessar o programa Consulta a Lista de Materiais (P30200). Se você deixar esta opção em branco, o sistema usará a versão ZJDE0001.

9. Disponibilidade de Lote

Utilize esta opção de processamento para definir a versão a ser utilizada pelo sistema quando você acessar o programa Cadastro de Lotes (P41280). Se você deixar esta opção em branco, o sistema usará a versão ZJDE0001.

10. Razão de Itens

Utilize esta opção de processamento para definir a versão a ser utilizada pelo sistema quando você acessar o programa Consulta ao Cadastro de Itens (P4111). Se você deixar esta opção em branco, o sistema usará a versão ZJDE0001.

11. Informações de Filial/Fábrica do Item

Utilize esta opção de processamento para definir a versão a ser utilizada pelo sistema quando você acessar o programa Constantes de Filial/Fábrica (P41001). Se você deixar esta opção em branco, o sistema usará a versão ZJDE0001.

12. Cadastro de Locais

Utilize esta opção de processamento para definir a versão a ser utilizada pelo sistema quando você acessar o programa Cadastro de Locais (P4100). Se você deixar esta opção em branco, o sistema usará a versão ZJDE0001.

13. Informações de Local de Itens

Utilize esta opção de processamento para definir a versão a ser utilizada pelo sistema quando você acessar o programa Informações sobre Tipo de Local de Itens (P41023). Se você deixar esta opção em branco, o sistema usará a versão ZJDE0001.

Exibição

Estas opções de processamento permitem que você especifique se o sistema deve exibir e como ele deve calcular certo tipo de informação.

1. Informações de Classe

Em branco = Não são exibidas informações

1 = Exibir informações de classe

Utilize esta opção de processamento para especificar se o sistema deve exibir informações de qualidade. Os valores válidos são:

Em branco = Não exibir informações.

1 = Exibir informações.

2. Informações de Teor

Em branco = Não são exibidas informações

1 = Exibir informações de teor

Utilize esta opção de processamento para especificar se o sistema deve exibir informações de potência. Os valores válidos são:

Em branco Não exibir informações de potência.

1 Exibir informações de potência.

3. Gerenciamento de Qualidade

Em branco = Não são exibidas informações

1 = Usar o Gerenciamento de Qualidade

Utilize esta opção de processamento para especificar se o sistema deve exibir informações do sistema de Gerenciamento de Qualidade. Os valores válidos são:

Em branco Não exibir informações de gerenciamento de qualidade.

1 Exibir informações de gerenciamento de qualidade.

4. Quantidade - UM Principais

Em branco = Não são exibidas informações

1 = Exibir também as unidades principais

Utilize esta opção de processamento para especificar se o sistema deve exibir informações de quantidade em unidades de medida principais. Os valores válidos são:

Em branco Não exibir quantidades em unidades de medida principais.

1 Exibir quantidades em unidades de medida principais.

5. Truncar/Arredondar

Em branco = Usar o valor predeterminado Arredondamento

1 = Truncar a informação na grade

2 = Arredondar

Utilize esta opção de processamento para especificar a forma como o sistema deve truncar ou arredondar as informações na área de detalhe. Os valores válidos são:

Em branco = Arredondar as informações na área de detalhes. O sistema usará o arredondamento matemático normal. Com a especificação de nenhuma casa decimal, o valor 2,3, por exemplo, se torna 2 e o valor 2,6 se torna 3.

1 = Truncar as informações na grade. O sistema sempre remove as posições excedentes. Com a especificação de nenhuma casa decimal, o valor 2,3, por exemplo, é arredondado para 2 e o valor 2,6 também.

2 = Arredondar para maior as informações na grade. O sistema sempre arredonda para o próximo número inteiro maior. Com a especificação de nenhuma casa decimal, o valor 2,3, por exemplo, se torna 3 e o valor 2,6 também.

6. Self-Service para Clientes

Em branco = Ignorar a funcionalidade de Self-Service para Clientes.

1 = Ativar o modo Carrinho de Compras

Utilize esta opção de processamento para indicar se o sistema deve usar o modo padrão ou a funcionalidade de Self-service de Clientes. Os valores válidos são:

Em branco = Ignorar a funcionalidade de Auto-atendimento de Clientes e usar o modo padrão.

1 = Ativar self-service para clientes.

Opções de Lote

Estas opções de processamento permitem que você especifique se o sistema deve exibir campos para o processamento avançado de lotes e que especifique também uma data predeterminada para o cálculo do número de dias até que um lote atinja a data de validade.

1. Exibição de Percentual de Vida Remanescente

Opção que determina de o sistema deve exibir o campo Porcentagem de Vida Remanescente. Se você não selecionar esta opção, o sistema não irá exibir o campo.

2. Exibição de Nº de Dias Remanescente

Código que determina de o sistema deve exibir o campo Nº de Dias Remanescente. Se você não selecionar esta opção, o sistema não irá exibir o campo.

3. Data de Cálculo

Data usada pelo sistema para calcular o número de dias remanescentes até a validade do lote. Se este campo for deixado em branco, o sistema utilizará a data atual.

Verificação de Informações de Clientes

Seus clientes podem acessar as informações de pedido e fatura para verificar o status da conta. Eles podem verificar e revisar as informações e previsões de suas próprias companhias ou os pedidos. Eles podem também verificar faturas ou comparar o total do Contas a Receber e dos pedidos em aberto com o limite de crédito, atribuído na tabela Cadastro de Clientes (F0301), para determinar se este limite foi excedido.

Alterações de Nome, Endereço e Telefone

Depois de criar seu banco de dados de informações sobre um cliente, você deve fazer a manutenção deste banco de dados para garantir informações atualizadas. As informações da companhia, como nome, endereço e telefone, podem mudar. Além disso, as informações sobre os empregados e outras pessoas ligadas à companhia podem mudar. Para dar suporte à tarefa de atualização de suas informações de cadastro geral, você pode ativar o self-service para o Cadastro Geral (P01012).

Quando você ativa o self-service para o Cadastro Geral, permite que seus clientes verifiquem e alterem informações específicas do cadastro geral sobre suas companhias, como nome, endereço, telefone, data de vigência e dados de Quem é Quem.

Customização de Informações de Clientes

Você pode permitir que seus clientes customizem suas informações através do Self-service para Clientes. Dependendo das práticas de negócio, seus clientes podem customizar o Self-service para Clientes selecionando diferentes referências de envio ou inserindo seus próprios números de pedidos de compras no cabeçalho do pedido de vendas.

Seus clientes podem desejar pedir itens de vários locais em um único pedido de vendas. A funcionalidade de pedidos de vendas no Self-service para Clientes permite que eles definam referências de envio diferentes para as linhas dos pedidos de vendas que eles criam.

A referência de envio de seus clientes pode ser organizada em estruturas que correspondam às suas companhias ou eles podem selecionar entre os endereços relacionados às suas companhias no programa Cadastro Geral (P01012). Você especifica o método a ser usado por seus clientes para selecionar referências de envio, através da opção de processamento Tipo de Estrutura de Referência de Envio no Self-service para Clientes, na guia Valores Predeterminados no programa Entrada de Pedidos de Vendas (P4210).

Seus clientes podem especificar um número de pedido de compras no cabeçalho de pedido de vendas no Self-service para Clientes. Isto permite que eles acompanhem melhor suas compras e auxilia no preenchimento de seu sistema de Contas a Pagar.

Verificação de Previsões de Clientes

Previsão é o processo de projetar a demanda passada de vendas para o futuro. A implementação de um sistema de previsão permite uma rápida avaliação das tendências de mercado e das informações sobre vendas, possibilitando a tomada de decisões empresariais adequadas. Com o Self-service para Clientes, seus clientes podem acessar as previsões que você criou sobre eles. Eles podem verificar e revisar as previsões para suas companhias.

O sistema exibe para o cliente os valores de previsão e quantidades reais ou o preço total de pedidos de vendas em um certo período. Quando seus clientes revisam uma previsão, podem alterar manualmente as informações da previsão e inserir textos descritivos para ela. Os clientes só podem acessar suas próprias previsões.

O sistema obtém as informações de cliente, como o número do cliente e as informações de código de moeda, com base no login, que está associado a um número de cadastro geral nos Perfis de Usuário. Se o cliente não inserir uma filial/fábrica nas opções de processamento para a Entrada de Pedidos de Vendas (P4210), o sistema obterá a filial/fábrica predeterminada com base na referência de envio do pedido.

Verificação de Status de Crédito

Os clientes podem usar o programa Verificação de Crédito (P42050) para verificar as informações sobre a conta e o status de crédito. Eles podem comparar o total do Contas a Receber com os pedidos em aberto para analisar se o limite de crédito, atribuído na tabela Cadastro de Clientes (F0301), foi excedido.

Os clientes podem acessar os seguintes tipos de informação:

- Contas a receber (por exemplo, qualquer saldo que esteja vencido)
- Pedidos de vendas em aberto (por exemplo, datas e valores dos pedidos)

Instruções Preliminares

- ❑ O processamento Contas a Receber - Ramo de Negócios precisa ser ativado nas Constantes do Contas a Receber Implementado.

► Verificação de status de crédito

No menu Self-service para Clientes (G42314), selecione Status de Crédito.

PeopleSoft
Credit Status

Cancelar Tela Ferramentas

You may change the "As Of" date and push the "Retrieve AIR" button to recalculate. Dt de Corte 29/09/03

| | | |
|----------------------------|-----------|------------------------------------|
| Futuro | 30.464,80 | |
| Atual | | |
| 1 - 30 | | |
| 31 - 60 | | |
| 61 - 90 | | |
| 91 - 120 | | |
| 121 - 150 | | |
| 151 - 999 | | |
| Acima 999 | | |
| Valor Devido | 30.464,80 | Média Últimos Dias -1 |
| Valor Pedido em Aberto | | Data da Primeira Fatura 02/01/04 |
| Exposição Total | 30.464,80 | Data Última Fatura 31/08/05 |
| Limite de Crédito | 30.000,00 | Data Últ. Pagamento 08/07/05 |
| Acima do Limite de Crédito | 464,80 | Faturado Este Ano 248.548,90 |
| | | Faturado - Ano Anterior 255.275,00 |
| | | Últ. VI Aplicado 12.732,05- |

Retrieve AIR

1. Na tela Status de Crédito, verifique as informações de crédito na data de hoje.
2. Para obter as informações de crédito para uma data específica, preencha o campo Data de Corte e clique em Recuperação de C/R.
3. Para verificar pedidos em aberto, selecione Pedidos em Aberto no menu Tela.
4. Na tela Consulta a Pedidos em Aberto, selecione uma linha de detalhe e clique em Selecionar para verificar o status do pedido.

Opções de Processamento: Verificação de Crédito (P42050)

Processamento

1. Funcionalidade de Self-Service para o Cliente

Em branco = Ignorar funcionalidade Self-Service para o Cliente

1 = Ativar funcionalidade do Self-Service para o Cliente para a utilização em Java/HTMML

2. Exibição de Informações de Faturas Consolidadas

Em branco = Não exibir número nem valores de faturas consolidadas em aberto

1 = Exibir número e valores de faturas consolidadas em aberto

Versão

1. Entrada de Pedidos de

Vendas

Verificação de Informações de Contas

Para verificar faturas e recebimentos rapidamente ou para fazer uma auditoria do histórico de transações de um cliente, use Informações de Conta. Quando você configura uma versão da Consulta ao Razão de Clientes (P03B2002) configurada para o Self-service para Clientes, os clientes podem acessar diversos tipos de informação sobre seu histórico de transações. Os clientes podem usar essas várias telas a partir dos menus Tela e Linha na janela Consulta ao Razão de Clientes para verificar as informações do contas a receber.

As informações de conta são obtidas a partir das tabelas a seguir:

- Razão de Clientes (F03B11)
- Revisão de Faturas (F03B112)
- Detalhes de Recebimentos (F03B14)

Consulte também

- *Informações do Razão de Clientes* no manual *Contas a Receber* para obter informações completas sobre as telas que podem ser acessadas a partir da tela Acesso a Consulta ao Razão de Clientes.

► Verificação de informações de conta

No menu Self-service para Clientes (G42314), selecione Informações de Conta.

1. Na tela Acesso a Consulta ao Razão de Clientes, insira o critério de fatura e o cliente e clique em Procurar.
2. Para verificar as informações de faturas específicas, selecione a linha de detalhe e clique em Selecionar.
3. Na tela Entrada Padrão de Faturas, verifique o pedido e as informações de fatura.
4. Clique em Cancelar.

Verificação de Status de Carga

Você pode verificar informações associadas ao status de uma carga, incluindo:

- Data e hora de envio programadas e reais
- Data e hora de entrega programadas e reais
- Meio de transporte
- Transportadora
- Taxas de frete totais a cobrar
- Número de acompanhamento de carga

A verificação do status da carga fornece informações sobre as cargas depois que elas foram confirmadas e enquanto elas estão em trânsito.

Quando você configura a opção de processamento Modo Self-service para Clientes, na guia Processamento do programa Acompanhamento de Carga (P4947), seus clientes podem fazer o sign-on no self-service para clientes para verificar o status de qualquer carga criada através do sistema. A verificação de status de cargas permite que seus clientes tenham um acesso maior a cargas e ao processo de entrega pelo qual eles passam. Ao utilizar este

programa, seus clientes ficam cientes mais rapidamente de possíveis atrasos ou problemas de transporte.

Acompanhamento de Cargas

Entrada de Pedidos

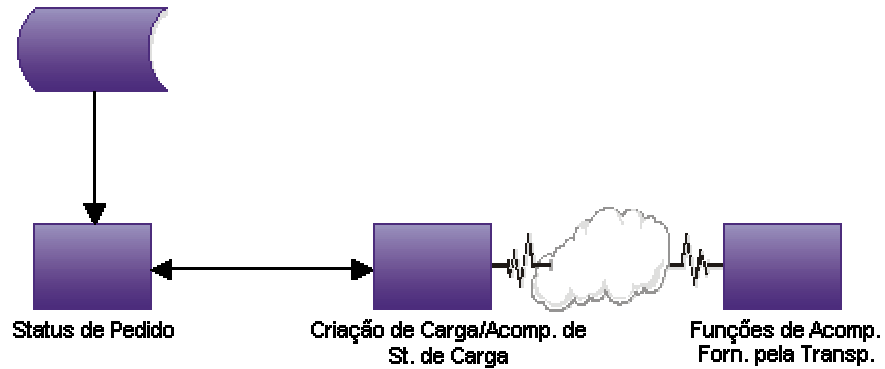

► Verificação de status de carga

No menu Cargas e Carregamentos (G4911), selecione Acesso a Status de Cargas.

Você também pode selecionar Acompanhamento de Cargas no menu Self-service para Clientes (G42314).

1. Na tela Acompanhamento de Carga, clique em Procurar.
2. Selecione a carga para a qual deseja verificar as informações de transporte e clique em Selecionar.

| | |
|--------------------|--|
| Unid. Negócios | <input type="text" value="30"/> |
| Número de Carga | <input type="text" value="35"/> |
| St. de Carga | <input type="text" value="10"/> Pending |
| Ref. de | <input type="text" value="4242"/> Capital System |
| Enviar Pf | <input type="text" value="4242"/> Capital System |
| Transp. | <input type="text" value="0"/> |
| Meio Transporte | <input type="text"/> |
| Cód. Último Status | <input type="text"/> |
| Nº de Referência | <input type="text"/> |

Data/Hora

| | |
|-------------------|---|
| Solicitada | <input type="text" value="0"/> |
| Envio Prometido | <input type="text" value="01/01/98"/> <input type="text" value="1200"/> <input type="text" value="Envio Real"/> <input type="text" value="0"/> |
| Entrega Prometida | <input type="text" value="01/01/98"/> <input type="text" value="1200"/> <input type="text" value="Data de Entrega"/> <input type="text" value="0"/> |

Taxa Frete do Cliente

- Na tela Status da Carga, verifique as informações de carga e clique em Cancelar.

Entrada e Liberação de Pedidos Adicionais

O sistema Gerenciamento de Pedidos de Vendas oferece diferentes tipos de pedidos para acomodar situações específicas. Embora estes pedidos adicionais sejam criados da mesma maneira que um pedido de vendas básico, o sistema processa cada tipo de pedido de uma forma diferente.

A liberação de pedidos é usada para retornar os pedidos ao ciclo de processamento ou para iniciar o processo de pedido de vendas. Por exemplo, você pode suspender um pedido de cliente por motivos de crédito e depois liberá-lo quando o status do crédito for alterado. Pode também criar pedidos de vendas a partir de pedidos programados ou pedidos de cotação liberando estes pedidos.

Os pedidos suspensos são retirados do ciclo de processamento. Quando o pedido é liberado, ele retorna ao ciclo.

Os pedidos de transferência são usados para enviar estoque entre filiais/fábricas dentro da sua empresa e para manter um valor preciso do estoque disponível. Quando um pedido de transferência é criado nos sistemas Compras e Gerenciamento de Pedidos de Vendas, as mercadorias são enviadas e recebidas. Dessa forma, os reajustes de preços, custos de frete e tempo de transporte podem ser registrados.

As ordens de crédito são usadas para clientes que devolvem mercadorias que serão retornadas ao estoque. As ordens de crédito também podem ser usadas para clientes que devolvem mercadorias danificadas que não podem ser retornadas ao estoque. Em ambos os casos, é necessário emitir os créditos e ajustar as mercadorias.

Os pedidos de envio direto são usados para registrar a venda de um item comprado de um outro fornecedor. O fornecedor envia o item diretamente ao seu cliente. Neste caso, o sistema não processa as quantidades do pedido no seu estoque.

Os pedidos programados são usados para clientes que têm um contrato para mandar várias cargas de um item ao longo de um período de tempo específico. Por exemplo, você pode inserir um pedido de 100 itens a serem entregues em um período de quatro meses, 25 itens por mês. No momento determinado, a quantidade real que você insere no pedido de vendas é subtraída do pedido programado.

Os pedidos de cotação são criados para registrar as cotações de preços. Você pode:

- Acessar pedidos de cotação através da mesma tela de verificação, revisão e consulta de pedidos de vendas
- Converter parte de um pedido de cotação, ou todo ele, em um pedido de vendas
- Utilizar pedidos de cotação para assegurar o controle eficaz das garantias de preço
- Utilizar pedidos de cotação para impedir a reserva do estoque até que o cliente autorize o pedido

Os pedidos entre companhias são utilizados para atender pedidos de vendas de uma filial/fábrica que não é a que está efetuando a venda. Este recurso é especialmente útil quando sua empresa cria pedidos de um local e os envia de outro local, como um almoxarifado central.

Instruções Preliminares

- ❑ Certifique-se de que os códigos de status e regras de atividade de pedidos foram configurados para os tipos adicionais de pedidos. Consulte *Configuração de Regras de Atividade de Pedidos* no manual *Gerenciamento de Pedidos de Vendas*
- ❑ Certifique-se de que os tipos de linha relacionados a ordens de crédito e pedidos de envio direto foram configurados. Consulte *Configuração de Tipos de Linha de Pedidos* no manual *Gerenciamento de Pedidos de Vendas*
- ❑ Certifique-se de que os tipos de documentos foram configurados para os tipos adicionais de pedidos.

Utilização de Liberação de Pedidos

Você pode suspender pedidos por diversas razões. Por exemplo, um pedido pode ser suspenso por não satisfazer aos requisitos de margem, ou por exceder o limite de crédito de um cliente. Quando um pedido está suspenso, ele precisa ser liberado para continuar a ser processado.

O sistema pode reter um pedido ou uma linha de pedido no ciclo de processamento, quando não há a quantidade necessária para o seu atendimento. Este tipo de suspensão é um pedido não atendido. Pedidos ou linhas não atendidos precisam ser liberados quando o estoque se tornar disponível novamente.

Se o processo de workflow JDESOENTRY tiver sido ativado, o sistema processará o pedido através da verificação de suspensão. Depois que você clica em OK para aceitar o pedido, o sistema verifica as opções de processamento dos códigos de suspensão e compara o pedido com as informações de suspensão.

Ao suspender um pedido, o sistema envia uma mensagem eletrônica à pessoa responsável pelo código de suspensão. Esta mensagem indica que o pedido foi suspenso. A pessoa responsável pela liberação de pedidos pode usar o Centro de Trabalho para consultar as mensagens enviadas durante o processo de workflow e acessar os pedidos a serem liberados. Quando o pedido é liberado, uma mensagem de correio eletrônico é enviada ao vendedor definido no campo de comissão, e também à referência de vendas, para indicar que o pedido está sendo processado.

Consulte também

- ❑ *Configuração de Informações de Suspensão de Pedidos* no manual *Gerenciamento de Pedidos de Vendas*

Liberação de Pedidos Suspenso

Você libera os pedidos para que eles retornem ao ciclo de processamento. Por exemplo, se você inserir um pedido para um cliente que excedeu o limite de crédito, o sistema suspenderá o pedido. Quando o cliente efetua o pagamento, o seu status de crédito é alterado e seus pedidos podem ser atendidos. Contudo, o sistema só continuará o processamento dos pedidos deste cliente depois que eles forem liberados. Você precisa ter acesso apropriado à segurança para liberar um pedido.

Você pode suspender um pedido de várias maneiras, como:

- Suspensão de clientes, como por exemplo uma suspensão de crédito

- Suspensão de itens, como linhas de detalhe que não estão de acordo com os requisitos de margem
- Suspensão de pedidos, como pedidos que não satisfazem aos valores mínimos ou máximos

Os itens e pedidos de clientes podem ser liberados quantas vezes for necessário. Você pode imprimir o relatório Impressão de Pedidos de Vendas Suspensos (R42640) para verificar todos os pedidos de vendas que foram suspensos.

► Liberação de pedidos suspensos

No menu Processos Adicionais de Pedidos (G4212), selecione Liberação de Suspensões.

1. Na tela Acesso a Pedidos Suspensos, preencha o campo opcional a seguir para exibir todos os pedidos suspensos de uma filial/fábrica:
 - Filial/Fábrica
2. Preencha qualquer combinação dos campos a seguir e clique em Procurar para localizar o pedido que você quer liberar:
 - Cód.Suspensão
 - Pessoa Responsável
 - Fornecedor/ Cliente
 - Nº do Pedido
3. Selecione o pedido que deseja liberar.
4. No menu Linha, selecione Liberação.
5. Na tela Confirmação de Senha, preencha o campo a seguir e clique em OK:
 - Senha
6. Selecione a opção de liberação dos pedidos adicionais.

Descrição dos Campos

| Descrição | Glossário |
|----------------------------|--|
| Cód.Suspensão | Um código definido pelo usuário (42/HC) que identifica o motivo de uma suspensão de pedido (por exemplo, se o crédito, orçamento ou os padrões de margens foram excedidos). |
| Pessoa Responsável | O número do cadastro da pessoa responsável pela revisão e liberação de pedidos suspensos. |
| Fornecedor/ Cliente | Uma segunda descrição, comentário ou explicação, com 30 caracteres. |
| Nº do Pedido | Número que identifica um documento original. Este documento pode ser um voucher, um pedido de venda, uma fatura, um recebimento não aplicado, um lançamento, e assim por diante. |

Opções de Processamento: Liberação de Suspensões de Pedidos (P43070)

Val. Predeterminados

1. Tipo de Pedido
2. Código da Liberação

Exibição

1. Digite 1 para exibir os PVs, caso contrário os PCs serão exibidos
2. Digite Y para exibir os pedidos liberados anteriormente

Versão

Insira a versão de cada programa. O campo em branco determina que a versão ZJDE0001 será usada.

1. Entrada de Pedidos de Vendas (P4210)
2. Entrada de Pedidos de Compras (P4310)
3. Impressão de Lista de Retiradas (R42520)
4. Envio e Débito (R45100)
5. Ordem de Serviço de Manufatura (P48013)
(Aplicável somente à liberação de Ped. de Vendas)

Processamento

Digite 1 para

1. Impressão Automática de Lista de Retirada.
2. Digite o código de status da liberação da ordem de serviço
3. Processamento de Envio e Débito
 - Em branco = Não chamar o R45100
 - 1 = Modo subsistema
 - 2 = Modo de processamento em lote

Almoxarifado

1. Digite o modo de processamento de solicitações
 - Em branco = Nenhuma solicitação de retirada
 - 1 = Gerar somente solicitações
 - 2 = Gera solicitações e processos usando o subsistema
2. Se você estiver processando solicitações de retirada usando o subsistema, digite a versão.
3. Substituir o próximo status das linhas de pedidos de vendas para as quais as solicitações foram geradas.

Pré-pagamentos

1. Liberação da Suspensão da Autorização e Progressão do Status de Pré-pagamentos.
 2. Liberação da Suspensão do Pagamento e Progressão do Status de Pré-pagamentos.
-

Liberação On-line de Pedidos Não Atendidos

O sistema pode reter um pedido ou uma linha de pedido no ciclo de processamento, quando não há a quantidade necessária para o seu atendimento. Este tipo de suspensão é um pedido não atendido. Libere os pedidos não atendidos quando o estoque se tornar disponível. Ao liberar pedidos não atendidos, você pode inserir uma quantidade maior que o valor não atendido original.

O sistema atualiza as seguintes tabelas com este valor:

- Cabeçalhos de Pedidos de Vendas (F4201) – Total do Pedido
- Detalhes de Pedidos de Vendas (F4211) – Quantidade do Pedido
- Cadastro de Clientes (F0301) – Valor de Pedidos em Aberto do Cliente
- Locais de Itens (F41021) – Saldo de Itens

Se o tipo de instrumento de pagamento para o pedido de vendas for dinheiro, o sistema não atualizará a tabela Cadastro de Clientes.

É possível localizar as informações de pedidos não atendidos por cliente, item ou pedido específico antes de liberá-los.

Observação

Se você personalizar a seqüência da grade em uma das telas de liberação de pedidos não atendidos e tiver definido as opções de processamento de exibição para exibir somente os pedidos não atendidos que puderem ser concluídos, a outra seqüência de grade deve ser configurada de forma correspondente.

► Liberação on-line de pedidos não atendidos

No menu Processos Adicionais de Pedidos (G4212), selecione Liberação de Pedidos Não Atendidos – On-line.

1. Na tela Acesso a Pedidos Não Atendidos, preencha os campos a seguir e clique em Procurar:
 - N° do Item
 - Filial/Fábrica
 - Ref. de Vendas
 - Ref Env
 - N° do Pedido
 - P/C do Cliente
2. Preencha um dos campos a seguir:
 - Para liberar todos os pedidos exibidos na tela, selecione Liberar Linhas Exibidas no menu Tela.

- Para liberar um pedido específico, selecione-o e clique em Selecionar.

3. Na tela Liberação de Pedidos Não Atendidos, preencha os campos a seguir e clique em OK:

- Quantidade a Enviar

Descrição dos Campos

Descrição

Nº do Item

Glossário

O número atribuído a um item. Pode ser um número de item de formato curto, longo ou o 3º número de item.

Filial/Fábrica

Código alfanumérico que identifica uma entidade individual, dentro de uma organização, cujos custos você deseja acompanhar. Uma unidade de negócios pode ser, por exemplo, um almoxarifado, serviço, projeto, centro de trabalho, filial ou fábrica.

É possível atribuir uma unidade de negócios a um documento, entidade ou pessoa física para fins de geração de relatórios de responsabilidades. O sistema fornece, por exemplo, relatórios de contas a pagar e contas a receber em aberto por unidade de negócios, permitindo o acompanhamento de equipamentos pelo departamento responsável.

A segurança para este campo pode impedir o acesso a informações de unidades de negócios sobre as quais não tem autoridade.

| | |
|-----------------------|--|
| Ref. de Vendas | Um número que identifica um registro do cadastro geral, como um empregado, candidato, participante, cliente, fornecedor, locatário ou local. |
| Ref Env | O número do cadastro da localização para a qual você deseja enviar este pedido. O cadastro do cliente, incluindo a rua, cidade, estado, CEP e país podem vir do cadastro geral. |
| Nº do Pedido | Número que identifica um documento original. Este documento pode ser um voucher, um pedido de venda, uma fatura, um recebimento não aplicado, um lançamento, e assim por diante. |
| P/C do Cliente | Um valor alfanumérico usado como referência cruzada ou número de referência secundário. Em geral, este é o número do cliente, do fornecedor ou do serviço. |

Liberação de Pedidos Não Atendidos em Lote

No menu Processos Adicionais de Pedidos (G4212), selecione Liberação de Pedidos Não Atendidos – Em Lote.

Você pode liberar vários atendimentos parciais de pedidos ao mesmo tempo utilizando o programa Liberação de Pedidos Não Atendidos – em Lote (R42118). À medida que o estoque se torna disponível, o sistema libera os pedidos não atendidos até que todo o estoque disponível esteja completamente reservado.

O sistema estabelece automaticamente a ordem na qual os pedidos não atendidos são preenchidos. A definição predeterminada é que o sistema atende primeiro os pedidos mais antigos. Para atender um pedido com base no código de prioridade configurado nas instruções de faturamento de clientes, crie uma nova versão do programa Liberação de Pedidos Não Atendidos e Relatório e edite a seqüência de dados. Esta versão atende primeiro qualquer pedido com código de prioridade, em seguida, aqueles com uma data solicitada específica.

Opções de Processamento: Liberação de Pedidos Não Atendidos – em Lote (R42118)

Valor Predeterminado

Estas opções de processamento definem os valores predeterminados, como por exemplo o tipo de documento, usados pelo programa Liberação de Pedidos Não Atendidos e Relatório (R42118) quando certos campos são deixados em branco.

1. Próximo Status para Pedidos Liberados.

Utilize esta opção de processamento para indicar o status de linha a ser utilizado como o próximo status em pedidos liberados. Você deverá utilizar um código de status que tenha sido definido na tabela de códigos definidos pelo usuário (40/AT) das regras das tvidades de pedidos baseadas na combinação do tipo de pedido e tipo de linha.

OBSERVAÇÃO: Se você não digitar um status ou se você digitar um status inválido, o sistema não atualizará o status do pedido.

Processamento

Estas opções de processamento definem se o programa Entrada de Pedidos de Vendas (P4210):

- Permite a definição da quantidade de pedidos não atendidos como disponível
 - Ativa o processamento de reservas
 - Permite a liberação de um pedido quando a quantidade de envio excede a quantidade não atendida
 - Permite a liberação de um pedido quando a quantidade existente é zero
 - Permite a atualização dos custos com os valores atuais
-

1. Modo Teste ou Final

Em branco = Executar a liberação de pedidos não atendidos no modo Teste.

1 = Executar a liberação de pedidos não atendidos no modo Final.

Utilize esta opção de processamento para executar o relatório de liberação de pedidos pendentes no modo teste ou no modo final. No modo teste, não será feita nenhuma modificação nas linhas de pedidos de vendas e nenhum pedido pendente será atendido. O modo teste apresenta apenas as linhas de pedidos de vendas para as quais você tem estoque suficiente para atender. No modo final, o programa atualiza e atende linhas de pedidos pendentes.

Os valores válidos são:

1 Modo Final

Em branco Modo Teste

2. Quantidade Não Atendida como Quantidade Disponível

Em branco = Não incluir a Quantidade Não Atendida como Quantidade Disponível

1 = Incluir a Quantidade Não Atendida como Quantidade Disponível

Utilize esta opção de processamento para especificar se você deseja que a quantidade de pedido pendente seja adicionada à quantidade disponível. Esta opção aumenta a quantidade disponível para atender pedidos. Os valores válidos são:

Em branco Não adicionar a quantidade de pedido pendente à quantidade disponível

1 Adicionar a quantidade de pedido pendente à quantidade disponível

3. Reservas

Em branco = Não executar reservas.

1 = Executar o Processamento de Reservas.

Utilize esta opção de processamento para especificar se você deseja executar o programa de Reserva para reservar definitivamente, nos locais de estoque, os pedidos liberados. Se você não chamar o programa de reserva, o sistema apenas reserva temporariamente os pedidos que são liberados. Os valores válidos são:

1 Chamar o programa de Reserva

Em branco Não chamar o programa de Reserva, fazendo apenas uma reserva

temporária para os pedidos liberados.

OBSERVAÇÃO: Se você liberar quantias acima da quantidade disponível, o pedido poderá ficar novamente pendente.

4. Permitir a liberação de pedidos quando a Quantidade a Enviar exceder a Quantidade Não Atendida

Em branco = Não liberar quando a Quantidade a Enviar exceder a Quantidade Não Atendida

1 = Permitir a liberação quando a Quantidade a Enviar exceder a Quantidade Não Atendida.

Utilize esta opção de processamento para especificar se você deseja permitir a liberação de pedidos quando a quantidade disponível é zero. Os valores válidos são:

1 Permitir a liberação quando a quantidade disponível é zero.

Em branco Não permitir a liberação quando a quantidade disponível é zero.

OBSERVAÇÃO: Esta opção de processamento pode fazer com que as quantidades de estoque se tornem negativas; isto afeta o custeio médio.

5. Atualização de Custos

Em branco = Não atualizar os custos.

1 = Atualizar pedidos com os custos mais recentes.

Utilize esta opção de processamento para especificar se você deseja atualizar os pedidos liberados com os custos atuais. Esta opção permite que você atualize os custos de itens que possam ter mudado de custo durante o período entre a colocação do pedido e a liberação das quantias pendentes. Os valores válidos são:

1 Atualizar os custos

Em branco Não atualizar os custos

OBSERVAÇÃO: O sistema não altera o preço de venda.

6. Processamento de Envio e Débito

Em branco = Não chamar R45100

1 = Modo Subsistema

2 = Modo de processamento em lote

Utilize esta opção de processamento para especificar se o sistema usará processamento por subsistema ou batch (R45100) para identificar e ajustar contratos de envio e débito durante a execução do programa Liberação de Pedidos Não Atendidos. Os valores válidos são:

Em branco Não usar o processamento batch ou por subsistema

1 Usar o processamento por subsistema

2 Usar o processamento batch

Suspensão de Pedidos

Estas opções de processamento ativam o processamento de suspensão de pedidos. Você precisa especificar o código de suspensão em qualquer uma das opções a seguir para ativar este processamento. Os parâmetros de suspensão são configurados no programa Constantes de Suspensão de Pedidos (P42090). O uso de vários códigos de suspensão pode resultar em diferentes suspensões definidas para um único pedido. O pedido de vendas precisa ser liberado de todas as suspensões antes que o sistema possa processá-lo.

1. Código de Suspensão de Verificação de Crédito.

Utilize esta opção de processamento para identificar o código de suspensão de crédito que o sistema utiliza para comparar automaticamente o limite de crédito estabelecido para o cliente, nas Informações de Cadastro de Clientes, em relação ao pedido e qualquer saldo pendente existente no contas a receber.

Você deve definir as condições utilizadas pelo sistema para suspender os pedidos nas Informações de Pedidos em Suspensão (P42090) e anexar estas condições a um código de suspensão. Deve-se especificar o código de suspensão desta opção de processamento para ativar o processamento de suspensão de pedido.

Você deve digitar um valor que tenha sido definido na tabela de códigos definidos pelo usuário (42/HC).

2. Código de Suspensão Parcial de Pedido.

Utilize esta opção de processamento para identificar o código utilizado pelo sistema para suspender um pedido inteiro quando não existir quantidade disponível para atender uma das linhas de detalhes do pedido. Você deve digitar o código para suspensão parcial de pedido para que a liberação de pedidos pendentes possa liberar a suspensão quando o pedido for atendido completamente. O sistema poderá então liberar e remover a suspensão de acordo com as informações nas Instruções de Faturamento de Clientes, Informações de Cadastro de Itens, Informações de Item em Filial/Fábrica e Constantes de Filial/Fábrica. Se você não digitar o código de suspensão parcial correto, a liberação de pedido pendente não libera o pedido suspenso.

Digite um valor que tenha sido definido na tabela de códigos definidos pelo usuário (42/HC).

Impressão

Esta opção de processamento indica se o sistema deve imprimir informações de pedidos que podem ser totalmente atendidos, pedidos suspensos ou componentes de kits.

1. Pedidos Totalmente Preenchidos

Em branco = Imprimir todos os pedidos.

1 = Imprimir somente os pedidos que podem ser totalmente preenchidos.

Utilize esta opção de processamento para indicar se devem ser impressas todas as linhas ou apenas as linhas que possam ser completamente atendidas. Os valores válidos são:

Em branco Imprimir todas as linhas.

1 Imprimir somente linhas que podem ser completamente atendidas.

2. Impressão de Pedidos Suspensos

Em branco = Não imprimir pedidos suspensos.

1= Imprimir pedidos suspensos.

Utilize esta opção de processamento para especificar se você deseja que os pedidos suspensos sejam impressos e permitir que os pedidos suspensos sejam liberados. Os valores válidos são:

1 Exibir os pedidos suspensos e autorizar a sua liberação

Em branco Não imprimir os pedidos suspensos.

3. Impressão de Linhas de Componentes de Kit

Em branco = Não imprimir componentes de kit.

1 = Imprimir linhas de componentes de kit.

Utilize esta opção de processamento para especificar se você deseja que os componentes de kits apareçam na liberação de pedidos pendentes.

OBSERVAÇÃO: Quando os componentes de kits são exibidos, desliga-se o balanceamento de kits e você pode liberar componentes separadamente do kit completo. Os valores válidos são:

1 Imprimir os componentes do kit.

Em branco Não imprimir os componentes do kit.

Versão

Estas opções determinam a versão a ser usada pelo sistema para o processamento de liberação de pedidos não atendidos. Se nenhuma versão for indicada, o sistema usará a versão ZJDE0001.

1. Impressão de Fatura pelo Subsistema (R42565)

Utilize esta opção de processamento se você gerar faturas usando o subsistema. Você deve especificar a versão, Impressão de Fatura (R42565), que está configurada para processamento pelo subsistema.

2. Impressão de Lista de Retirada pelo Subsistema (R42520).

Utilize esta opção de processamento se você gerar lista de retiradas de materiais usando o subsistema.

Você deve especificar a versão, Impressão de Lista de Retirada de Materiais (R42520) que está configurada para processamento pelo subsistema.

3. Envio e Débito (R45100)

Utilize esta opção de processamento para especificar a versão do processamento por subsistema (R45100) que o sistema deverá usar para identificar e ajustar contratos de envio e débito durante a execução do programa Liberação de Pedidos Não Atendidos.

Almoxarifado

As opções de processamento a seguir são usadas em conjunto com o sistema Gerenciamento de Almoxarifado. Se você estiver utilizando este sistema, poderá especificar o modo de processamento de listas de retirada, a versão do programa Impressão de Solicitação de Retirada (R46171) e o valor do próximo status de substituição.

1. Modo de Processamento de Solicitações

Em branco = Sem solicitação de retirada.

1 = Gerar somente solicitações

2 = Gerar solicitações, processar através do subsistema.

Utilize esta opção de processamento para criar uma solicitação de seleção no sistema Gerenciamento de Almoxarifado. Se você utiliza Gerenciamento de Almoxarifado, o sistema pode criar uma solicitação de seleção, para em seguida processar a solicitação através do subsistema. Uma solicitação de seleção é utilizada para processar a sugestão para selecionar do estoque um pedido de um local determinado. Os valores válidos são:

Em branco O sistema não gera solicitações de seleção.

1 O sistema gera somente solicitações.

2 O sistema gera solicitações e cria a solicitação de seleção através do subsistema.

2. Impressão de Solicitação de Retirada pelo Subsistema.

Utilize esta opção de processamento se você gerar solicitações de seleção de gerenciamento de almoxarifado usando o subsistema. Você deve especificar a versão, Impressão de Solicitação de Seleção (P46171), que está configurada para processamento pelo subsistema.

3. Próximo Status de Substituição

Utilize esta opção de processamento para definir uma etapa alternativa no processo de pedido. Você deve especificar um código definido pelo usuário (40/AT), que tenha sido definido nas Regras de Atividades de Pedido, baseando-se na combinação de tipo de pedido e tipo de linha que você está utilizando. A combinação de status inicial e status de substituição deve ser válida de acordo com a combinação último status/próximo status contida na tabela Regras de Atividades de Pedidos.

Entrada de Ordens de Crédito

As ordens de crédito são utilizadas para clientes que devolvem mercadorias que podem ou não retornar ao estoque dependendo do seu estado. Em ambos os casos, é necessário emitir créditos e fazer os ajustes necessários para a mercadoria devolvida.

Quando você insere ordens de crédito manualmente, o sistema aplica o preço unitário atual ao item creditado. Se for necessário, você poderá inserir um preço unitário diferente para substituir as informações predeterminadas.

Ao gerar uma ordem de crédito, o sistema obtém as informações de crédito da tabela Razão de Detalhes de Pedidos de Vendas (F42199). O valor da ordem de crédito tem como base o preço unitário pago pelo cliente, e não o preço atual.

Instruções Preliminares

- ❑ Certifique-se de que os tipos de linha relacionados a ordens de crédito foram configurados. Consulte *Configuração de Tipos de Linha de Pedidos* no manual *Gerenciamento de Pedidos de Vendas*

Entrada Manual de Ordens de Crédito

Você insere uma ordem de crédito manual para registrar um item devolvido e creditar o preço atual para o cliente. As informações de preço predeterminadas podem ser substituídas. As ordens de crédito podem ser inseridas da mesma maneira que os pedidos de vendas.

Nas ordens de crédito, pode ser necessário definir não apenas o preço para o reembolso ao cliente, como também o processo de recebimento das mercadorias no estoque.

Você pode definir um tipo de documento específico de ordens de crédito para registrar créditos a contas do razão geral específicas e para manter um histórico de crédito em separado. Além disso, também é possível definir instruções para contabilização automática para fazer lançamentos em contas especiais com base no tipo de documento da ordem de crédito. Este recurso permite que o sistema registre devoluções e crie lançamentos contábeis para créditos quando você executar o programa Atualização de Vendas (R42800).

Para configurar um tipo de linha de ordem de crédito, você precisa ativar a opção de sinal inverso nas definições de tipo de linha. Quando você insere um pedido de vendas padrão, o sistema subtrai a quantidade do estoque disponível. Quando você insere uma ordem de crédito, o sistema não subtrai a quantidade do estoque disponível.

É possível configurar um tipo de documento que identifica ordens de crédito e, em seguida, configurar os códigos de status para a combinação do tipo de documento e o tipo de linha da ordem de crédito. Os códigos de status definem as etapas do processamento do pedido.

Se você utilizar ajustes de preço, precisará configurar quebras negativas de quantidade para registrar os itens das ordens de crédito.

► Entrada manual de ordens de crédito

No menu Processamento de Pedidos de Vendas (G4211), selecione Detalhe de Pedidos de Vendas.

1. Na tela Consulta ao Serviço de Atendimento ao Cliente, clique em Incluir.
2. Na tela Revisão de Detalhes de Pedidos de Vendas, siga as instruções para inserir as informações do pedido.
3. Se a devolução incluir taxas ou itens não estocados, preencha os campos a seguir:
 - Quant. Pedida
 - N° do Item
 - Tp Ln
4. Clique em OK.

Quando o pedido é aceito, o valor total do crédito é exibido acima da primeira linha do item.

Entrada de Ordens de Crédito Geradas pelo Sistema

Ao criar uma ordem de crédito a partir do histórico, você obtém as informações originais do pedido e emite o crédito do cliente com base no preço unitário pago pelo cliente. Este preço pode ser diferente do atual. O sistema obtém as informações de pedidos da tabela Razão de Detalhes de Pedidos de Vendas (F42199).

Observação

Quando você cria uma ordem de crédito a partir do histórico, o sistema permite que você envie uma quantidade maior que a originalmente vendida, retirada e enviada ao cliente. O sistema não verificará se a quantidade total creditada corresponde à quantidade original vendida.

► Entrada de ordens de crédito geradas pelo sistema

No menu *Processos Adicionais de Pedidos (G4212)*, selecione *Ordem de Crédito a partir do Histórico*.

1. Na tela *Consulta ao Serviço de Atendimento ao Cliente*, clique em *Incluir*.
2. Na tela *Revisão de Detalhes de Pedidos de Vendas*, selecione *Aviso de Crédito* no menu *Tela*.

| Nº do Pedido | Tipo Ped. | Cia. Ped. | Nº da Linha | Ref. de Vendas | Nome Alfa | Quant. Pedida | Quant. Enviada | Valor Pedido | Valor Enviado | Cód. Md. | Úi Si |
|--------------|-----------|-----------|-------------|----------------------------|-----------|---------------|----------------|--------------|---------------|----------|-------|
| 2465 SO | 00001 | 1,000 | 3555 | Pro Bike Shop | 20 | 20 | 14.364,00 | 14.364,00 | USD | 58 | |
| 2465 SO | 00001 | 2,000 | 3555 | Pro Bike Shop | 10 | 10 | 1.305,00 | 1.305,00 | USD | 58 | |
| 2465 SO | 00001 | 3,000 | 3555 | Pro Bike Shop | 5 | 5 | 202,46 | 202,46 | USD | 58 | |
| 2465 SO | 00001 | 4,000 | 3555 | Pro Bike Shop | 1 | 1 | 90,00 | 90,00 | USD | 58 | |
| 2589 SO | 00001 | 1,000 | 4242 | Capital System | 10 | 10 | 1.750,00 | 1.750,00 | USD | 58 | |
| 2589 SO | 00001 | 2,000 | 4242 | Capital System | 10 | 10 | 69,50 | 69,50 | USD | 58 | |
| 2591 SO | 00001 | 1,000 | 4242 | Capital System | 10 | 10 | 1.750,00 | 1.750,00 | USD | 58 | |
| 2614 SO | 00001 | 1,000 | 3007 | Schwartz Warehous Germeins | 2 | 2 | 1.596,00 | 1.596,00 | EUR | 58 | |
| 2614 SO | 00001 | 2,000 | 3007 | Schwartz Warehous Germeins | 1 | 1 | 24,00 | 24,00 | EUR | 58 | |
| 2615 SO | 00001 | 1,000 | 3007 | Schwartz Warehous Germeins | 3 | 3 | 2.394,00 | 2.394,00 | EUR | 58 | |

3. Na tela *Acesso a Consulta ao Razão de Vendas*, clique em *Procurar* para verificar todas as linhas de detalhe do histórico.

4. Para incluir as informações do pedido na ordem de crédito, selecione uma linha de detalhe de pedido e execute uma das seguintes ações:
 - Para incluir uma linha de detalhe de pedido no aviso de crédito, selecione Aviso de Crédito e Selecionar Linha, no menu Linha. O sistema obtém as informações do histórico quaisquer que sejam os códigos de status definidos nas opções de processamento do programa Consulta ao Razão de Vendas (P42025).
 - Para incluir todas as linhas de detalhe do pedido, selecione Aviso de Crédito e Selecionar Pedido, no menu Linha. O sistema obtém as informações de histórico de todas as linhas de detalhe do pedido na faixa de códigos de status definida nas opções de processamento do programa Consulta ao Razão de Vendas ou na guia Seleções Adicionais.
5. Como opção, para verificar as informações do histórico de pedidos, destaque a linha de detalhe do pedido e clique em Selecionar. Verifique o pedido na tela Detalhe do Razão de Vendas. Clique em Cancelar para voltar a tela Acesso a Consulta ao Razão de Vendas.
6. Na tela Acesso a Consulta ao Razão de Vendas, clique em Fechar.
7. Na tela Revisão de Detalhes de Pedidos de Vendas, verifique as informações de crédito.
8. Se você tiver selecionado uma linha ou pedido para o aviso de crédito por engano, mas não criou o aviso de crédito, poderá limpar as informações selecionando Aviso de Crédito no menu Tela.
9. Na tela Acesso a Consulta ao Razão de Vendas, selecione Limpar Aviso de Crédito no menu Tela.
10. Clique em Fechar.

O sistema cria a ordem de crédito.

Para excluir as informações de crédito após a criação do aviso de crédito, cancele as linhas de detalhe na tela Revisão de Detalhes de Pedidos de Vendas.

11. Para criar outra ordem de crédito ou verificar as ordens já existentes, execute uma das tarefas a seguir:
 - Para criar outra ordem de crédito a partir do histórico, selecione Aviso de Crédito no menu Tela.
 - Para revisar os avisos de crédito, clique em Cancelar para voltar à tela Acesso a Consulta ao Serviço de Atendimento ao Cliente e clique em Procurar.

Opções de Processamento: Consulta ao Razão de Vendas (P42025)

Valor Predet.

Tipo de Pedido

Código de Status - De

Código de Status - Até

Memorando de Crédito

Obs.: As opções a seguir são usadas apenas quando este aplicativo é chamado a partir de Entrada de Pedidos de Vendas (P4210) e a opção de linha "Seleção de Pedido" é usada para selecionar todas as linhas de pedido para processamento.

1. Digite o código de status a selecionar ao recuperar ordens de crédito.

2. Digite 1 se o código de status tiver como base o Último Status. Em branco, o código de status tem como base o Próximo Status.

Versão

Obs.: As opções a seguir serão usadas somente quando este aplicativo NÃO for chamado a partir de entrada de pedidos de vendas (P4210).

Versão da Entrada do Pedido de Crédito

Versão da Entrada da Ordem de Crédito

Entrada de Pedidos de Transferência

Você insere pedidos de transferência para enviar estoque entre filiais/fábricas dentro da companhia e manter um valor preciso do estoque disponível. Quando você cria um pedido de transferência, o sistema:

- Cria um pedido de compras para o fornecedor, que é a filial/fábrica que envia os itens
- Cria um pedido de vendas do cliente, que é a filial/fábrica receptora, para a filial/fábrica fornecedora
- Processa as quantidades de estoque no pedido de transferência como uma transação formal de compra e venda de mercadorias
- Gera os documentos, como listas de retirada do almoxarifado ou faturas, necessários para completar o pedido de transferência

Conceitos Básicos de Transferência de Estoque e Pedidos de Transferência

Você pode registrar uma transação de transferência usando tanto o programa Transferências de Estoque (P4113), no sistema Gerenciamento de Estoque, como o programa Processamento de Pedidos de Transferência (P4242), nos sistemas Compras ou Gerenciamento de Pedidos de Vendas.

Quando você cria uma transferência de estoque no sistema Gerenciamento de Estoque, o sistema movimenta o estoque de um local para outro e registra a transação imediatamente. O sistema não cria documentos de venda ou compra. Portanto, nenhum documento impresso registra a variação. No máximo, será necessário obter a aprovação da gerência

Quando você cria um pedido de transferência nos sistemas Compras ou Gerenciamento de Pedidos de Vendas, as mercadorias podem ser enviadas e recebidas. Dessa forma, os reajustes de preço, custos de frete e tempo de transporte podem ser registrados. Os documentos de acompanhamento gerados pelo sistema são o pedido de vendas e o pedido de compras. O sistema processa estes pedidos com base nas regras de atividades configuradas para a combinação de tipo de documento/tipo de linha.

Quando você cria um pedido de transferência, o programa Processamento de Pedidos de Transferência cria registros nas seguintes tabelas:

- Cabeçalhos de Pedidos de Vendas (F4201)
- Detalhes de Pedidos de Vendas (F4211)
- Cabeçalhos de Pedidos de Compras (F4301)
- Detalhes de Pedidos de Compras (F4311)

Observação

Não é possível inserir itens configurados ou informações de kit em um pedido de transferência. Para inserir um pedido de kit, utilize os programas normalmente usados para a entrada de pedidos de compras ou vendas.

O sistema não permite que você atribua Comprometimento com Outro 1 ou Comprometimento com Outro 2 a um pedido de transferência de vendas. Estas opções de comprometimento estão disponíveis somente para pedidos programados e de cotação.

Instruções Preliminares

- ❑ Certifique-se de que as opções de processamento foram definidas para a versão do programa Entrada de Pedidos de Vendas (P4210) usado para os pedidos de transferência.

Consulte também

- ❑ *Entrada de Informações de Detalhe de Pedidos* no manual *Compras*.

► Entrada de pedidos de transferência

No menu Processamento de Pedidos de Vendas (G4211), selecione Transferências.

1. Na tela Consulta ao Serviço de Atendimento ao Cliente, clique em Incluir.
2. Na tela Revisão de Detalhes de Pedidos de Vendas, preencha os campos a seguir:
 - P/ Filial/Fábrica
 - Reg. Custo Adic.

Observação

Quando você insere pedidos de transferência, tenha em mente que o sistema não permite a entrada de informações de cabeçalho antes da entrada de informações de detalhe, independente de como as opções de processamento foram configuradas.

3. Para pedidos em multimoedas, preencha os campos a seguir:
 - Tx Câmbio PC
 - Taxa Câmbio PV
4. Siga as instruções para inserir as informações de item.
5. Clique em OK para aceitar o pedido.

Utilização de Pedidos de Envio Direto

Os pedidos de envio direto são utilizados para registrar a compra de um item de um fornecedor que o envia diretamente ao seu cliente. As informações de quantidade e de item dos pedidos de envio direto não afetam o seu estoque.

Quando você insere um pedido de envio direto, o sistema cria simultaneamente um pedido de vendas para o cliente e um pedido de compras para o fornecedor. O pedido de compras especifica que o item deve ser enviado diretamente ao cliente.

Ao configurar os tipos de linha de pedido de envio direto, você precisa definir a interface de estoque como D, para pedidos de envio direto, e ativar a opção Edição do Cadastro de Itens para Itens Não Estocados. Durante a entrada de pedidos de envio direto, o sistema verifica o número do item na tabela Filiais de Itens (F4102) e as informações de custo e preço das tabelas Custo de Itens (F4105) e Preços Base de Itens (F4106). Contudo, o sistema não cria reservas de estoque nem verifica a disponibilidade do item.

O programa gera registros nas seguintes tabelas:

- Cabeçalhos de Pedidos de Vendas (F4201)
- Detalhes de Pedidos de Vendas (F4211)
- Cabeçalhos de Pedidos de Compras (F4301)
- Detalhes de Pedidos de Compras (F4311)

Quando você altera as informações do pedido de vendas ou do pedido de compras, o sistema atualiza o pedido correspondente com as seguintes informações:

- Data prometida
- Quantidade pedida
- Unidade de medida principal (altera a unidade de medida de compra)
- Peso e volume (quando você altera a quantidade)
- Preço unitário

Integridade entre Pedidos de Vendas e Compras Relacionados

Quando você insere um pedido de vendas e usa o tipo de linha de envio direto, o sistema cria um pedido de compras correspondente. Se o sistema suspender o pedido, tanto o pedido de vendas como o pedido de compras serão retidos nos seus respectivos processos. Se o pedido de vendas ou uma de suas linhas de detalhe for cancelado, o sistema cancelará o pedido ou a linha de detalhe correspondente do pedido de compras.

A alteração de informações no pedido de vendas pode afetar o processamento do pedido de compras. Da mesma forma, as alterações feitas no pedido de compras podem afetar as informações do pedido de vendas. O sistema atualiza automaticamente o pedido correspondente quando você altera os seguintes campos:

Status

Quando você fecha ou cancela um pedido de vendas ou de compras, o sistema atualiza o status do pedido correspondente.

O sistema atualiza o status do pedido de vendas quando o fornecedor envia as mercadorias para o cliente e as mercadorias são formalmente recebidas.

Se uma linha for parcialmente recebida, o sistema atualizará apenas o status do pedido de vendas para a parte dos itens recebidos. A quantidade restante permanece no status atual.

Custos

O sistema mantém o custo original no pedido de vendas. Ele não atualiza o custo no pedido de vendas quando o custo no recebimento é diferente. Contudo, qualquer alteração feita nos custos durante o recebimento atualiza as linhas de detalhe do pedido de vendas. a não ser

que o custo padrão seja utilizado.

Número de Série/Lote Quando o fornecedor insere um recebimento e especifica um lote ou número de série, o sistema atualiza a linha de detalhe do pedido de vendas com estas informações. No caso de vários itens, o sistema divide os pedidos de vendas e compras pelo número de série/lote. Se você cancelar o número de série/lote, o sistema emitirá uma mensagem de aviso no pedido de vendas indicando o cancelamento.

Datas Ao enviar as mercadorias ao cliente, o fornecedor insere a data de recebimento para indicar que o item foi recebido pelo cliente. O sistema atualiza a data de envio real na linha de detalhe do pedido de vendas.

Recebimentos

Ao enviar mercadorias ao cliente, o fornecedor pode inserir um recebimento para indicar que o cliente recebeu o item. Qualquer alteração feita nos custos durante o processamento de recebimentos atualiza as linhas de detalhe do pedido de vendas, a não ser que seja utilizado o método de custo padrão.

No caso de recebimentos parciais, o sistema divide as linhas de detalhe do pedido de vendas para refletir a quantidade que ainda não foi recebida. No caso de recebimentos que contêm informações de números de série e lote, o sistema divide as linhas de detalhe dos pedidos de vendas para que elas correspondam às informações do pedido de compras.

Quando você cancela o recebimento de uma linha de detalhe do pedido, o sistema atualiza o status da linha de detalhe do pedido de vendas.

Correspondência de Vouchers

Quando o fornecedor insere um voucher para a fatura, o sistema atualiza o custo na linha de detalhe do pedido de vendas com os novos custos, se esta não tiver sido fechada ou removida.

Instruções Preliminares

- ❑ Certifique-se de que as opções de processamento foram definidas na versão do programa Entrada de Pedidos de Vendas (P4210) usada para criar pedidos de envio direto.
- ❑ Certifique-se de que o tipo de linha foi configurado para pedidos de envio direto. Consulte *Configuração de Tipos de Linha de Pedidos* no manual *Gerenciamento de Pedidos de Vendas*.

Entrada de Pedidos de Envio Direto

Insira um pedido de envio direto para registrar a venda de um item enviado diretamente pelo fornecedor ao seu cliente. As informações de quantidade e item nos pedidos de envio direto não afetam o estoque.

Você pode criar cotações de envio direto ou pedidos programados. Se a opção de processamento de reserva for ativada no programa Entrada de Pedidos de Vendas (P4210) para reservar a quantidade 1 ou quantidade 2, o sistema não criará um pedido de compras, mesmo que você use o tipo de linha de itens não estocados configurado para os pedidos de envio direto. Quando você libera um pedido de vendas para uma cotação de envio direto ou pedido programado, o sistema cria um pedido de compras.

Observação

Não é possível inserir pedidos de envio direto para kits ou itens configurados. Para inserir um pedido de kit, utilize os programas normalmente usados para a entrada de pedidos de compras ou vendas.

► Entrada de pedidos de envio direto

No menu Processamento de Pedidos de Vendas (G4211), selecione Envios Diretos.

1. Na tela Consulta ao Serviço de Atendimento ao Cliente, clique em Incluir.
2. Na tela Revisão de Detalhes de Pedidos de Vendas, preencha os campos a seguir:
 - Ref Env
 - Quant. Pedida
 - N° do Item
 - UM
 - Preço Unitário
 - Tp Ln
3. Clique em OK.

Consulte também

- ❑ *Entrada de Informações de Detalhe de Pedidos no manual Compras.*

Utilização de Pedidos Programados

Pedidos programados são utilizados quando um cliente concorda em comprar uma certa quantidade de um item ao longo de um período específico. Em datas previamente estabelecidas, você cria pedidos de vendas para as quantidades parciais do pedido programado.

Você pode inserir um pedido de vendas diretamente para deduzir a quantidade parcial de um pedido programado ou pode liberar o pedido programado. É possível consultar a quantidade inicial solicitada no pedido programado, os pedidos liberados associados e as quantidades restantes.

É possível definir a opção de processamento de controle de reserva no programa Entrada de Pedidos de Vendas (P4210) para que o sistema não reserve estoque quando você criar pedidos programados. Se esta opção de processamento for definida, o sistema ignorará a preferência de reserva de estoque.

Instruções Preliminares

- ❑ Certifique-se de que as opções de processamento do programa Entrada de Pedidos de Vendas (P4210) foram configuradas para processar pedidos programados e liberações.

- ❑ Configure um código definido pelo usuário para pedidos programados na tabela de UDCs 40/BT.

Consulte também

- ❑ *Localização de Informações sobre Quantidade Existente* no manual Gerenciamento de Estoque para obter informações adicionais sobre reserva de estoque

Entrada de Pedidos Programados

Você pode inserir um pedido programado como uma linha com uma data solicitada indicando o último dia do contrato. Em momentos previamente estabelecidos, você cria pedidos de vendas para as quantidades parciais do pedido programado.

O pedido programado pode ser criado da mesma forma que o pedido de vendas, exceto que a quantidade inserida representa *toda* a quantidade a ser liberada durante o período do pedido programado. Da mesma forma, a data solicitada que você insere representa a *última* data na qual o pedido programado está em vigor.

► Entrada de pedidos programados

No menu Processamento de Pedidos de Vendas (G4211), selecione Pedidos Programados.

1. Na tela Consulta ao Serviço de Atendimento ao Cliente, clique em Incluir.
2. Na tela Revisão de Detalhes de Pedidos de Vendas, preencha os campos a seguir:
 - Filial/Fábrica
 - Ref Env
 - Quant. Pedida
 - UM
 - Nº do Item
 - Tp Ln
3. Clique em OK.

Consulte também

- ❑ *Utilização de Informações de Detalhe* no manual Gerenciamento de Pedidos de Vendas
- ❑ *Liberação de Pedidos Programados* no manual Gerenciamento de Pedidos de Vendas

Criação de Pedidos de Vendas a partir de Pedidos Programados

Quando você cria um pedido de vendas, o sistema deduz esta quantidade do pedido programado existente. O sistema mantém o saldo restante no pedido programado, para permitir pedidos futuros.

Se houver vários pedidos programados para um cliente, o sistema indicará etapas adicionais de processamento. Se houver somente um pedido programado, o sistema processará automaticamente o pedido de vendas inserido com relação ao pedido programado pendente. O sistema irá também indicar quando a quantidade do pedido de vendas exceder a quantidade do pedido programado.

Para criar um pedido de vendas a partir de um pedido programado, é necessário utilizar a unidade de medida do pedido programado original. Se as unidades de medida dos pedidos de vendas não corresponderem às unidades de medida do pedido programado, o sistema não iniciará a liberação do pedido programado.

Instruções Preliminares

- ❑ Certifique-se de ter criado um pedido programado para o cliente e o item.
- ❑ Certifique-se de ter criado um código de pedido programado definido pelo usuário na tabela 40/BT.
- ❑ Certifique-se de ter configurado a opção Processamento de Pedido Programado/Cotação para atender a pedidos programados. Esta opção é configurada na guia Processamento das opções de processamento do programa Entrada de Pedidos de Vendas (P4210).

► Criação de pedidos de vendas a partir de pedidos programados

No menu Processamento de Pedidos de Vendas (G4211), selecione Pedidos Programados.

1. Na tela Consulta ao Serviço de Atendimento ao Cliente, siga as instruções para inserir um pedido de vendas.

Depois que você insere uma linha de detalhe, o sistema indica o processamento de informações adicionais. No caso dos pedidos programados, o sistema exibe uma marca de verificação no cabeçalho de linha e coluna.
2. Na tela Revisão de Detalhes de Pedidos de Vendas, selecione a linha e escolha Pedidos Programados no menu Linha.
3. Na tela Liberação de Pedidos Programados, preencha as informações de quantidade e clique em OK.

Se o pedido corresponder a vários pedidos programados, você poderá selecionar o pedido desejado.
4. Selecione o pedido programado apropriado, preencha as informações de quantidade e clique em OK.
5. Na tela Revisão de Detalhes de Pedidos de Vendas, inclua itens adicionais ou clique em OK para criar o pedido de vendas.

Liberação de Pedidos Programados

Você pode criar pedidos de vendas para os clientes que têm pedidos programados. Use o programa Liberação de Pedidos de Vendas Programados (P420111) para deduzir manualmente a quantidade dos itens de um pedido programado. O sistema cria um pedido de vendas para a quantidade especificada.

O sistema consolida as linhas do pedido com base nas informações de referência de vendas, filial/fábrica e código de moeda. Os números de pedidos inseridos pelo usuário

podem ser consolidados da mesma forma que os pedidos de vendas gerados pelo sistema. Por exemplo, se você selecionar vários registros a serem liberados e inserir um novo número de pedido somente no primeiro registro, o sistema consolidará os pedidos.

► Liberação de pedidos programados

No menu *Processos Adicionais de Pedidos (G4212)*, selecione *Liberação de Pedidos Programados*.

1. Na tela *Acesso a Liberação de Pedidos Programados*, localize o pedido que possui os itens a serem liberados, preenchendo os campos a seguir, e clique em *Procurar*:

- N° do Pedido
- Tp. Pd.
- Cia Ped.

Se houver mais de um pedido programado para o mesmo cliente e item, todos os pedidos programados serão exibidos na tela *Acesso a Liberação de Pedidos Programados*. Os campos de quantidade não contêm valores. Você precisa inserir a quantidade para o pedido programado adequado.

2. Destaque todas as linhas a serem liberadas e clique em *Selecionar*.

PeopleSoft

Revisão de Pedidos Programados

OK Cancelar Ferramentas

| | | | |
|----------------|----------|--------------------|-------|
| N° do Pedido | 210 | SB | 00001 |
| N° da Linha | 1,000 | | |
| Filial/Fábrica | 30 | | |
| Ref. de Vendas | 4242 | Capital System | |
| Ref Env | 4242 | Capital System | |
| N° do Item | 210 | Mountain Bike, Red | |
| Un. de Med. | EA | | |
| Preço Unitário | 798,0000 | | |

| | | |
|-------------------|-----|----|
| Novo N° de Pedido | | SO |
| Qtz. Liber. | 100 | |
| Data de Solicit. | | |

3. Na tela *Revisão de Pedidos Programados*, preencha os campos a seguir para liberar uma quantidade diferente da listada:

- Novo N° de Pedido

- Qtd. Liber.
- Data de Solicit.

Durante a liberação do pedido programado, você pode especificar o número do pedido de vendas ao verificar a data de liberação e a quantidade liberada. O sistema verifica se há repetições das combinações de tipo de linha e números de pedidos. Caso sejam encontradas repetições, o sistema interromperá o processamento do pedido e exibirá uma mensagem de erro indicando que o número do documento já existe. Você precisa atribuir um número exclusivo ao pedido para que o sistema processe o pedido de vendas.

Se você não inserir um número de pedido, o sistema o atribuirá automaticamente.

4. Clique em OK.
5. Repita as etapas 3 e 4 até que todos os itens selecionados sejam liberados.
6. Na tela Acesso a Liberação de Pedidos Programados, selecione Geração de Pedidos de Vendas no menu Tela para criar o pedido de vendas.

O sistema exibe o número do pedido de vendas no campo Pedido Incluído.

Consulte também

- ❑ *Entrada de Pedidos Programados no manual Gerenciamento de Pedidos de Vendas*

Opções de Processamento: Liberação de Pedidos Programados (P420111)

Valores Pred.

1. Tipo de Pedido a selecionar (Obrigatório)
2. Tipo de Documento de Saída (Obrigatório)
3. Incremento para Número de Linhas (Opcional)

Versão

Digite a versão para cada aplicativo. Se deixado em branco, ZJDE001 será usada.

1. Entrada de Pedido de Vendas
2. Consulta ao Serviço de Atendimento ao Cliente

Self-service para Clientes

1. Funcionalidade de Self-service para Clientes

Em branco = Ignorar a funcionalidade

- 1 = Ativar funcionalidade
2. Tipo de Estrutura de Organização

Em branco = Exibir todos os endereços relacionados

Tipo de Estrutura = Exibir endereços para este tipo de estrutura

3. Tipo de Referência Cruzada do Cliente
4. Exibir/Ocultar o botão Alterar

Em branco = O botão Alterar não estará visível para o usuário

- 1 = O botão Alterar estará visível para o usuário
-

Liberação de Vários Pedidos Programados

Você pode liberar vários pedidos programados simultaneamente. Use a opção Liberar Quantidade Total, no programa Liberação de Pedidos Programados (P420111), para liberar a quantidade total nos pedidos programados, sem precisar verificar a data e a quantidade liberada ou especificar o número do pedido de vendas. O sistema gera um pedido de vendas para a quantidade total e atribui um número ao pedido de vendas através do programa Revisão de Próximos Números (P0002).

► Liberação de vários pedidos programados

No menu Processos Adicionais de Pedidos (G4212), selecione Liberação de Pedidos Programados.

1. Na tela Acesso a Liberação de Pedidos Programados, localize o pedido a ser liberado, preenchendo os campos a seguir, e clique em Procurar:
 - N° do Pedido
 - Tp. Pd.
 - Cia Ped.
2. Selecione todas as linhas a serem liberadas.
3. No menu Linha, só selecione Liberar Quantidade Total para liberar a quantidade total de todas as linhas selecionadas.
4. Clique em OK.
5. Repita as etapas 3 e 4 até que todos os itens selecionados sejam liberados.
6. No menu Tela, selecione Geração de Pedidos de Vendas para criar o pedido de vendas.

O sistema exibe o novo número do pedido de vendas no campo Pedido Incluído.

Utilização de Pedidos de Cotação

Use pedidos de cotação quando um cliente solicita informações de preço mas não deseja se comprometer através de um pedido de vendas. Os pedidos de cotação são criados para:

- Fornecer preços e disponibilidade de um grande número de itens
- Registrar cotações de quantidade e preço para referência futura
- Manter a cotação até que o cliente autorize o pedido
- Obter informações de preço e disponibilidade de itens
- Honrar um preço cotado dentro de um determinado período

Quando o cliente confirma o pedido, o pedido de cotação é convertido em um pedido de vendas.

Observação

Você pode gerar uma proposta de vendas com base em um pedido de cotação. De acordo com as opções de processamento e a configuração do modelo de proposta, é possível

inserir um pedido como uma cotação, gerar uma proposta customizada, alterar a cotação durante as negociações de contrato e criar um pedido de vendas para atender o contrato.

Consulte também

- ❑ *Geração de Propostas* no manual *Gerenciamento de Pedidos de Vendas* para obter informações adicionais sobre a geração automática de documentos

Instruções Preliminares

- ❑ Certifique-se de ter especificado como os pedidos de cotação devem afetar a disponibilidade de estoque nas opções de processamento de pedidos de cotação.
- ❑ Certifique-se de que o tipo de pedido de cotação foi configurado na tabela de códigos definidos pelo usuário 40/BT.
- ❑ Certifique-se de ter configurado a opção *Processamento de Pedido Programado/Cotação* para atender a pedidos de cotação. Esta opção é configurada na guia *Processamento das opções de processamento do programa Entrada de Pedidos de Vendas (P4210)*.

Entrada de Pedidos de Cotação

Os pedidos de cotação são utilizados para clientes que exigem uma cotação formal antes de enviar um pedido. O pedido de cotação é inserido da mesma forma que o pedido de vendas. O pedido de cotação só é convertido em um pedido de vendas quando o cliente o confirma.

Configure uma versão do programa *Impressão de Faturas (R42565)* para imprimir faturas de pedidos de cotação. Além disso, você pode definir uma opção de processamento para que a fatura seja impressa com uma mensagem informando ao cliente que a fatura representa uma cotação.

► Entrada de pedidos de cotação

*No menu *Processamento de Pedidos de Vendas (G4211)*, selecione *Cotações*.*

1. Na tela *Consulta ao Serviço de Atendimento ao Cliente*, clique em *Incluir*.
2. Na tela *Revisão de Detalhes de Pedidos de Vendas*, preencha os campos a seguir e clique em *OK*:
 - Filial/ Fábrica
 - Ref. Vendas
 - Quant. Pedida
 - N° do Item
 - Preço Unitário

Criação de Pedidos de Vendas a partir de Pedidos de Cotação

Se você criou um pedido de cotação e o cliente autorizou a compra, este pedido pode ser usado para criar o pedido de vendas. Este método é usado para criar pedidos de vendas que refletem todos, ou a maioria, dos itens e quantidades do pedido de cotação.

Para criar um pedido de vendas a partir de um pedido de cotação, é necessário utilizar a mesma unidade de medida do pedido de cotação original. Caso as unidades de medida do pedido de vendas não correspondam à unidade de medida do pedido de cotação, o sistema não iniciará a liberação do pedido de cotação.

► Criação de pedidos de vendas a partir de pedidos de cotação

No menu Processamento de Pedidos de Vendas (G4211), selecione Detalhe de Pedidos de Vendas.

1. Na tela Consulta ao Serviço de Atendimento ao Cliente, siga as instruções para inserir informações de detalhe.

Depois que você insere uma linha de detalhe, o sistema indica o processamento de informações adicionais. No caso de pedidos de cotação, o sistema exibe uma marca de verificação no cabeçalho de linha e coluna Existem Pedidos Programados.

2. Na tela Revisão de Detalhes de Pedidos de Vendas, selecione a linha e escolha Pedidos Programados no menu Linha.

3. Na tela Liberação de Pedidos Programados, preencha as informações de quantidade e clique em OK.

Se o pedido corresponder a vários pedidos de cotação, você poderá selecionar o pedido a ser liberado.

4. Selecione o pedido de cotação apropriado, preencha as informações de quantidade e clique em OK.

5. Na tela Revisão de Detalhes de Pedidos de Vendas, inclua linhas de detalhe do pedido, se necessário, e clique em OK para criar o pedido de vendas.

Liberação de Pedidos de Cotação

Use o programa Liberação de Pedidos de Vendas Programados (P420111) para liberar qualquer item de um pedido de cotação para criar um pedido de vendas. Se você liberar somente parte da quantidade ou alguns dos itens no pedido de cotação, o sistema manterá o saldo restante no pedido de cotação original. Na próxima vez que o pedido de cotação for exibido, a quantidade estará ajustada.

O sistema consolida as linhas do pedido com base nas informações de referência de vendas, filial/fábrica e código de moeda. Os números de pedidos inseridos pelo usuário podem ser consolidados da mesma forma que os pedidos de vendas gerados pelo sistema. Por exemplo, se você selecionar vários registros a serem liberados e inserir um novo número de pedido somente no primeiro registro, o sistema consolidará os pedidos.

► Liberação de pedidos de cotação

No menu *Processos Adicionais de Pedidos (G4212)*, selecione *Liberação de Cotações*.

1. Na tela *Acesso a Liberação de Pedidos Programados*, preencha os campos a seguir para localizar o pedido de cotação:

- N° do Pedido
- Tp. Pd.
- Cia Ped.
- Data Solic.

Se houver mais de um pedido programado para o mesmo cliente e item, todos os pedidos programados serão exibidos na tela *Acesso a Liberação de Pedidos Programados*. Os campos de quantidade não contêm valores. Você precisa inserir as quantidades no pedido apropriado.

2. Destaque o pedido de cotação e clique em *Selecionar* para acessar a tela *Revisão de Pedidos Programados*.
3. Na tela *Revisão de Pedidos Programados*, preencha os campos a seguir para liberar uma quantidade diferente da listada:

- Novo N° de Pedido
- Qtd. Liber.
- Data de Solicit.

Durante a liberação do pedido programado, você pode especificar o número do pedido de vendas ao verificar a data de liberação e a quantidade liberada. O sistema verifica se há repetições das combinações de tipo de linha e números de pedidos. Caso sejam encontradas repetições, o sistema interromperá o processamento do pedido e exibirá uma mensagem de erro indicando que o número do documento já existe. Você precisa atribuir um número exclusivo ao pedido para que o sistema processe o pedido de vendas.

Se você não inserir um número de pedido, o sistema o atribuirá automaticamente.

4. Clique em *OK*.
5. No menu *Tela*, selecione *Geração de Pedidos de Vendas* para criar o pedido de vendas.

O sistema exibe o número do pedido de vendas no campo *Pedido Incluído*.

Descrição dos Campos

| Descrição | Glossário |
|-------------------------|--|
| Qtd. Liber. | A Quantidade de abertura do estoque como definido pelo Método de Valorização do Estoque. |
| Data de Solicit. | A data em que está prevista a chegada do item. |

Novo Nº de Pedido

Número que identifica um documento original. Este documento pode ser um voucher, um pedido de venda, uma fatura, um recebimento não aplicado, um lançamento, e assim por diante.

Opções de Processamento: Liberação de Pedidos Programados (P420111)

Valores Pred.

1. Tipo de Pedido a selecionar (Obrigatório)
2. Tipo de Documento de Saída (Obrigatório)
3. Incremento para Número de Linhas (Opcional)

Versão

Digite a versão para cada aplicativo. Se deixado em branco, ZJDE001 será usada.

1. Entrada de Pedido de Vendas
2. Consulta ao Serviço de Atendimento ao Cliente

Self-service para Clientes

1. Funcionalidade de Self-service para Clientes

Em branco = Ignorar a funcionalidade

- 1 = Ativar funcionalidade
2. Tipo de Estrutura de Organização

Em branco = Exibir todos os endereços relacionados

Tipo de Estrutura = Exibir endereços para este tipo de estrutura

3. Tipo de Referência Cruzada do Cliente
4. Exibir/Ocultar o botão Alterar

Em branco = O botão Alterar não estará visível para o usuário

- 1 = O botão Alterar estará visível para o usuário
-

Liberação de Vários Pedidos de Cotação

Você pode liberar vários pedidos de cotação simultaneamente. Use a opção Liberar Quantidade Total, no programa Liberação de Pedidos de Vendas Programados (P420111), para liberar a quantidade total de itens nos pedidos de cotação. O sistema cria vários pedidos de vendas.

► Liberação de vários pedidos de cotação

No menu Processos Adicionais de Pedidos (G4212), selecione Liberação de Cotações.

1. Na tela Acesso a Liberação de Pedidos Programados, localize o pedido a ser liberado, preenchendo os campos a seguir, e clique em Procurar:
 - N° do Pedido
 - Tp. Pd.
 - Cia Ped.
2. Selecione todas as linhas a serem liberadas.
3. No menu Linha, só selecione Liberar Quantidade Total para liberar a quantidade total de todas as linhas selecionadas.
4. Clique em OK.
5. Repita as etapas 3 e 4 até que todos os itens selecionados sejam liberados.
6. No menu Tela, selecione Geração de Pedidos de Vendas para criar o pedido de vendas.

O sistema exibe o novo número do pedido de vendas no campo Pedido Incluído.

Utilização de Pedidos entre Companhias

Utilize os pedidos entre filiais para atender um pedido de vendas de cliente para uma filial/fábrica que não é a que está efetuando a venda. Os pedidos entre filiais são úteis quando a companhia efetua a venda em um local mas atende e envia os pedidos a partir de outro local, como um almoxarifado de fornecimento central.

Os pedidos entre companhias registram as transações entre a filial/fábrica de fornecimento e a de vendas. Enquanto o pedido entre filiais é o pedido de vendas para o cliente, o pedido entre companhias é o pedido de compras para a filial/fábrica de fornecimento. A diferença entre o pedido de envio direto e um pedido entre companhias é que o fornecedor é o almoxarifado de fornecimento, a referência de vendas é a filial/fábrica que efetua a venda e a referência de envio é o número do cliente. Além disso, o pedido entre companhias não é criado até a confirmação de carga.

O gráfico a seguir ilustra as diferenças entre um pedido entre filiais e um pedido entre companhias:

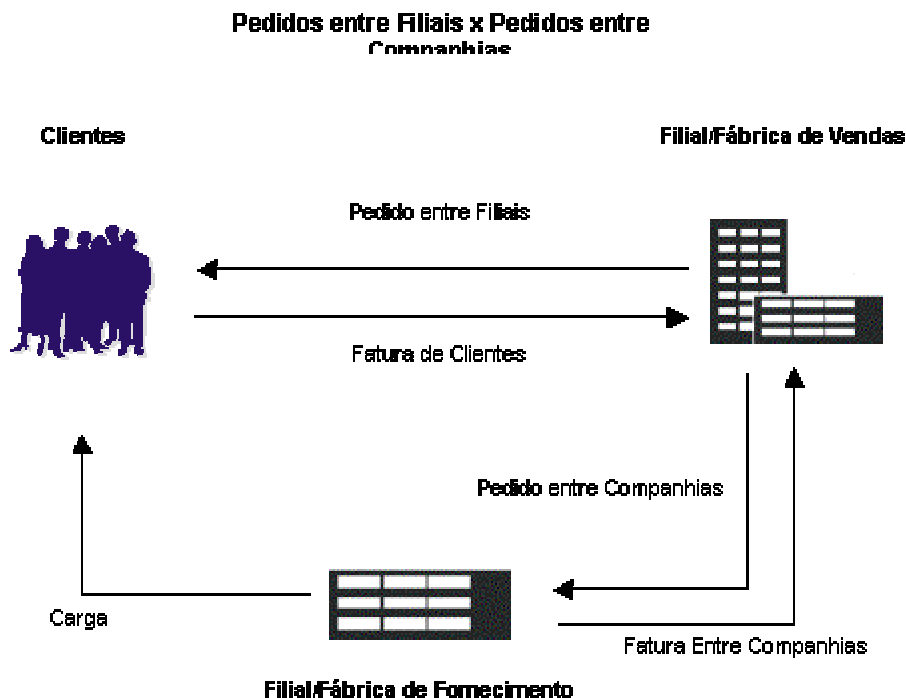

O sistema processa os pedidos entre filiais com base na combinação de tipo de documento e tipo de linha configurada para este tipo de pedido. No caso de pedidos entre companhias criados durante a confirmação de carga, o sistema define o último status como 914 (inserido na confirmação de carga). É possível editar regras de atividades de pedidos para continuar o processamento de pedidos no caso de pedidos entre filiais ou entre companhias.

Você pode configurar um tipo de linha para pedidos entre filiais como um item não estocado com o indicador Edição do Cadastro de Itens para Itens Não Estocados. Com estes recursos de tipo de linha, é possível verificar o número do item na tabela Filiais de Itens (F4102) e as informações de preço e custo nas tabelas Custos de Itens (F4105) e Preços Base de Itens (F4106) e registrar transações em uma conta de contrapartida contábil de um tipo de linha exclusivo de pedidos entre companhias. Como no caso de pedidos de envio direto, o sistema não cria reservas nem verifica a disponibilidade do item na filial/fábrica que efetua a venda.

Conceitos Básicos de Informações Predeterminadas de Pedidos entre Filiais

Nos pedidos entre filiais e entre companhias, o sistema obtém informações de preço com base no método de demarcação de preço especificado nas opções de processamento do programa Entrada de Pedidos de Vendas (P4210). Quer você escolha o preço base ou o preço de custo mais o acréscimo, o sistema obterá o preço da seguinte forma:

- No caso de pedidos entre filiais, o sistema obtém as informações de preço na tabela Preços Base de Itens (F4106) para a filial/fábrica de fornecimento, com base na

hierarquia de preferências de preço base. Esta hierarquia pode ser definida para pesquisar preços com base na referência de envio ou na de vendas.

- O sistema obtém as informações de custo na tabela Custos de Itens (F4105) com base na filial/fábrica de detalhe (fornecedor).
- Quando um pedido entre companhias é criado durante a confirmação de carga, o custo unitário do pedido entre filiais é definido como o preço unitário do pedido entre companhias.

É possível substituir as informações de moeda do cliente, o que é útil no processamento de pedidos internacionais feitos em moedas diferentes. No caso de multimoedas, o processamento ocorre da seguinte forma:

- Na fatura entre companhias, o sistema obtém as informações de taxa de câmbio a partir do código de moeda configurado na tabela Cadastro de Clientes (F0301) da filial/fábrica de fornecimento para a filial/fábrica de vendas.
- Na fatura entre filiais (cliente), o sistema obtém as informações de taxa de câmbio a partir do código de moeda configurado na tabela Cadastro de Clientes da filial/fábrica de vendas ao cliente.

As informações de pedido, incluindo preço e custo, podem ser substituídas durante a entrada de pedidos, ou você pode definir as preferências para substituir outras informações predeterminadas.

Entrada de Pedidos entre Filiais

Certifique-se de ter configurado as opções de processamento do programa Entrada de Pedidos de Vendas (P4210) para utilizar o método de demarcação de preço adequado e o tipo de pedido entre companhias. Certifique-se de ter especificado se o sistema deve criar faturas entre companhias, além das faturas de clientes.

As combinações das opções de processamento podem indicar uma das seguintes alternativas:

- Usar o preço de custo mais acréscimo sem gerar faturas entre companhias.
- Usar o preço de custo mais acréscimo e gerar faturas entre companhias.
- Usar o preço entre filiais sem gerar faturas entre companhias.
- Usar o preço entre filiais e gerar faturas entre companhias.

Os preços base podem ser configurados na tabela Preços Base de Itens (F4106) para os pedidos entre filiais com base nas informações de referência de envio e de vendas da filial/fábrica de fornecimento. O preço de custo mais acréscimo é um preço específico configurado na tabela Cadastro de Relacionamentos entre Filiais (F3403) entre as filiais/fábricas de vendas e fornecimento. Este aumento é aplicado ao custo do estoque.

Observação

Se você gerar uma fatura entre companhias, precisará especificar os mesmos tipos de documentos entre companhias no programa Entrada de Pedidos de Vendas (P4210), Impressão de Faturas (R42565) e Atualização de Vendas (R42800).

Instruções Preliminares

- ❑ Certifique-se de que os custos dos aumentos de preços foram definidos na tabela Cadastro de Relacionamentos entre Filiais (F3403), se necessário. Consulte *Configuração de Aumentos de Preços de Vendas de Filiais* no manual *Gerenciamento de Pedidos de Vendas*
- ❑ Certifique-se de que as opções de processamento foram configuradas no programa Entrada de Pedidos de Vendas (P4210) de forma que o método de demarcação de preço e os tipos de pedidos entre companhias apropriados sejam utilizados, e para especificar se o sistema deve criar faturas entre companhias.
- ❑ Para liberar o estoque existente durante a confirmação de carga, verifique se há um tipo de pedido configurado para pedidos de vendas entre filiais na tabela de códigos definidos pelo usuário 40/IU.

Consulte também

- ❑ *Conceitos Básicos de Informações Predeterminadas de Pedidos entre Filiais* no *Gerenciamento de Pedidos de Vendas* para obter as informações adicionais sobre os valores predeterminados o cliente e a filial/fábrica de vendas.

► Entrada de pedidos entre filiais

No menu *Processamento de Pedidos de Vendas (G4211)*, selecione *Detalhe de Pedidos de Vendas*.

1. Na tela *Consulta ao Serviço de Atendimento ao Cliente*, clique em *Incluir*.
2. Na tela *Revisão de Detalhes de Pedidos de Vendas*, preencha os campos a seguir para a filial/fábrica de vendas:
 - Tp. Pd.
 - Filial/Fábrica
 - Ref Env
 - Ref. Vendas
 - Data Ped.
3. Em cada linha de detalhe, preencha os campos a seguir para a filial/fábrica de fornecimento:
 - Quant. Pedida
 - UM
 - N° do Item
 - Filial/ Fábrica
4. Verifique os campos a seguir e faça as alterações necessárias:
 - Preço Unitário
 - Custo Unit.
5. Clique em *OK*.

Criação de Pedidos entre Companhias durante a Confirmação de Carga

Os pedidos entre companhias registram as transações entre a filial/fábrica de fornecimento e a de vendas. Enquanto o pedido entre filiais é o pedido de vendas para o cliente, o pedido entre companhias é o pedido de compras para a filial/fábrica de fornecimento. A diferença entre o pedido de envio direto e o pedido entre companhias é que o fornecedor é o almoxarifado de fornecimento, a referência de vendas é a filial/fábrica que efetua a venda e a referência de envio é o número do cliente. Além disso, o pedido entre companhias não é criado até a confirmação de carga.

Quando você confirma um pedido de vendas entre filiais, o sistema verifica as opções de processamento do aplicativo em lote Confirmação de Cargas (R42500) para determinar se deve criar um pedido entre companhias e qual a versão a ser usada. O valor no campo de custo do pedido entre filiais é considerado como o preço do pedido entre companhias. O sistema cria um pedido entre companhias a partir da versão do programa Criação de Pedidos de Vendas entre Companhias (R4210IC).

Após a criação do pedido entre companhias, qualquer alteração feita no pedido entre filiais ou no pedido entre companhias no programa Entrada de Pedidos de Vendas (P4210) ativa uma mensagem de aviso que indica que o pedido correspondente precisa ser alterado a fim de manter a integridade.

Instruções Preliminares

- ❑ Certifique-se de que foram criados tipos de pedido, tipos de linha e regras de atividade de pedidos para o pedido de compras correspondente ao pedido entre companhias. O pedido de compras entre companhias precisa ser criado através do uso de um tipo de linha para criar lançamentos apropriados durante a correspondência de vouchers.

Consulte também

- ❑ *Utilização de Cargas* no manual *Gerenciamento de Pedidos de Vendas* para obter mais informações sobre os recursos e as opções de processamento para a confirmação de carga.

Impressão de Faturas entre Companhias

O sistema processa os pedidos de vendas entre companhias da mesma forma que outros pedidos de vendas, com a seguinte exceção: durante o processamento da fatura, o sistema imprime uma fatura entre companhias para a filial/fábrica de vendas.

Você precisa definir as opções de processamento entre filiais para pedidos entre companhias no programa Entrada de Pedidos de Vendas (P4210) para identificar o tipo de documento, o que gera um registro na tabela Arquivo Complementar de Detalhes de Pedidos de Vendas (F49211). Depois que você processar um pedido entre companhias através do relatório Impressão de Faturas (R42565), o sistema atualizará o número da fatura entre companhias na tabela Arquivo Complementar de Detalhes de Pedidos de Vendas (F49211).

Você pode imprimir faturas entre companhias através do processo normal de fatura nos programas Impressão de Faturas ou Faturamento Cíclico (R49700). Contudo, você não pode imprimir uma fatura entre companhias com faturas de clientes. Você pode imprimir faturas consolidadas para as faturas entre companhias, mas este recurso precisa ser especificado nas instruções de faturamento de clientes da filial/fábrica de vendas.

Se for gerada uma fatura entre companhias, os mesmos tipos de documentos entre companhias precisam ser especificados nos programas Entrada de Pedidos de Vendas

(P4210), Confirmação de Carga em Lote (R42500), Impressão de Faturas (R42565) e Atualização de Vendas (R42800).

Consulte também

- ❑ *Impressão de Faturas Padrão* no manual *Gerenciamento de Pedidos de Vendas* para obter informações adicionais sobre recursos adicionais e opções de processamento

Atualização de Transações entre Filiais e entre Companhias

Se você gerar uma fatura entre companhias, precisará especificar os mesmos tipos de documentos entre companhias no programa Entrada de Pedidos de Vendas (P4210), Impressão de Faturas (R42565) e Atualização de Vendas (R42800).

Durante a atualização de vendas, você pode definir o sistema para:

- Criar lançamentos do Contas a Pagar e Contas a Receber da filial/fábrica de vendas e lançamentos do Contas a Receber da filial/fábrica de fornecimento
- Criar lançamentos do Contas a Receber apenas para a filial/fábrica de vendas

Durante o processo de atualização de vendas, é possível executar o programa Atualização de Vendas para criar lançamentos de vendas entre filiais.

Exemplo: Lançamentos do Contas a Pagar e do Contas a Receber

Se a opção de processamento entre filiais no programa Atualização de Vendas (R42800) tiver sido definida para criar lançamentos do Contas a Receber e do Contas a Pagar para as filiais/fábricas de vendas e fornecimento, o sistema criará os tipos de lotes descritos a seguir:

Tipo de Lote IB Debita a conta de custo de mercadorias vendidas (COGS) e credita o estoque e o Contas a Receber da filial/fábrica de fornecimento e da filial/fábrica de vendas

Tipo de Lote V Credita o Contas a Pagar e debita o estoque da filial/fábrica de vendas.

Exemplo: Lançamentos do Contas a Receber

Se a opção de processamento tiver sido definida para criar somente os lançamentos do Contas a Receber, o sistema criará os tipos de lotes a seguir:

Tipo de Lote IB Credita o estoque e as contas de receita e debita a conta de custos de mercadorias vendidas (COGS) da filial/fábrica de vendas

Tipo de Lote ST Credita o estoque e a conta de receita da filial/fábrica de vendas, e debita o estoque e as contas de custos de mercadorias vendidas (COGS) da filial/fábrica de fornecimento

Informações de Pedidos de Vendas

As informações de pedidos de vendas são verificadas e analisadas para acompanhar o status dos pedidos de vendas e das faturas, e para realizar um planejamento preciso das necessidades futuras. Por exemplo, as informações de quantidade podem ser monitoradas para identificar quantos itens em um pedido de vendas não são atendidos. Além disso, também pode ser feita a verificação do status atual de qualquer pedido, como pedidos que foram suspensos.

Durante a entrada ou verificação de um pedido de vendas, é possível acessar, rapidamente, as informações de um item, como o número do item, disponibilidade, quebras de custo de quantidades e assim por diante. Este recurso é muito útil quando se trabalha diretamente com o cliente.

É possível acessar as informações de contas de cliente e pedidos de vendas em aberto e fechados. Por exemplo, você pode usar o programa Verificação de Crédito para comparar o total das contas a receber de um cliente com o seu limite de crédito. Além disso, você pode acessar e verificar as informações do histórico de vendas.

Você pode enviar as instruções para faturamento que não são impressas na fatura enviada ao cliente, como o status de qualquer pedido relacionado. Isto é útil quando é necessário fornecer informações para um cliente durante a entrada do pedido.

Utilização de Informações de Itens

Durante a entrada ou verificação de um pedido de vendas, é possível acessar, rapidamente, as informações de um item, como o número do item, disponibilidade, quebras de custo por quantidade e assim por diante. Este recurso é muito útil quando se trabalha diretamente com o cliente.

Também podem ser acessadas as informações adicionais do item que permitem o planejamento de necessidades futuras, como o resumo da disponibilidade e a oferta e procura de um item. Por exemplo, você pode obter informações sobre o número de itens em demanda, disponível para fornecimento e para promessa.

Consulte também

- ❑ *Localização de Informações de Itens* no manual *Gerenciamento de Estoque*
- ❑ *Localização de Informações de Quantidades* no manual *Gerenciamento de Estoque* para obter mais informações sobre o controle de quantidades no estoque

Duplicação de Informações de Pedidos de Vendas

É possível agilizar a entrada de pedidos de vendas copiando as informações de cabeçalho e de detalhe e incluindo-as no novo pedido de vendas. Ou então, para enviar o mesmo pedido a outra referência de envio, ou a fatura para outra referência de vendas, é possível copiar somente as informações de detalhe e alterar as informações de referência de envio ou de vendas.

Dependendo de como as opções de processamento foram definidas, as informações a seguir podem ser diferentes no pedido de vendas original e no duplicado:

- Tipo de documento
- Código de status inicial

O número do pedido de vendas duplicado é sempre diferente do número do pedido original.

As informações de itens podem ser copiadas para pedidos de vendas a partir de qualquer programa de entrada de pedidos de vendas (P4210). Por exemplo, você pode configurar as opções de processamento de duplicação da versão Pedidos Programados do programa Entrada de Pedidos de Vendas para que, quando as informações de linha e de pedido de um pedido programado forem copiadas, o sistema crie um novo pedido de vendas.

Instruções Preliminares

- ❑ Certifique-se de que foram ativadas as opções de processamento de duplicação do programa Entrada de Pedidos de Vendas (P4210) para novos tipos de documento ou status.

► Duplicação de informações de pedidos de vendas

No menu Consultas a Pedidos de Vendas (G42112), selecione Serviço ao Cliente.

1. Na tela Consulta ao Serviço de Atendimento ao Cliente, localize e selecione o pedido do qual você deseja copiar informações de itens.
2. Clique em Copiar.
Dependendo de como as opções de processamento de duplicação foram configuradas, o sistema pode criar um novo pedido de vendas.
3. Na tela Revisão de Detalhes de Pedidos de Vendas, verifique e altere qualquer informação dos campos, como necessário.
4. Clique em OK.

Verificação de Informações de Preço e Disponibilidade

Se você configurou os preços para combinações de itens e clientes, use o programa Verificação de Preço e Disponibilidade (P4074) para localizar estas informações para itens específicos do estoque que são vendidos para clientes específicos ou que fazem parte de combinações de grupos de cliente e grupos de itens. Este programa exibe as informações das tabelas Localização de Itens e Preço por Cliente (F4208).

Use o programa Verificação de Preço e Disponibilidade de Estoque (P41261) para verificar as informações de ajustes predeterminados de preços, como as regras de demarcação de preço do estoque. Se for utilizado o programa Demarcação Avançada de Preço, as informações avançadas sobre ajustes de preços, como a programação de ajustes, podem ser acessadas a partir do programa Verificação de Preço e Disponibilidade.

Para obter informações de quebra de custo por quantidade, verifique a tela Acesso a Preço e Disponibilidade a partir de uma linha de detalhe de pedido de vendas.

► Verificação de preços e disponibilidade

No menu Consulta a Pedidos de Vendas (G42112), selecione Verificação Padrão de Preço e Disponibilidade.

PeopleSoft

Acesso a Preço e Disponibilidade

Procurar Fechar Tela Linha Ferramentas

Filial/Fábrica Data de Vig. Preço 29/09/03

Nº do Item

Nº do Cliente Demarc. Prq.Con

Gr. Preço Cliente Blank 40/PC D.Preço por

Nenhum registro foi encontrado. Customizar Grade

| Nv | Final da Vigência | Final da Vigência | Qtde Final | Substituir Preço Un. | Fator | Tipo | Preço Ajustado | Indic. Contrato | Desc. | Regra Preço |
|----|-------------------|-------------------|------------|----------------------|-------|------|----------------|-----------------|-------|-------------|
|----|-------------------|-------------------|------------|----------------------|-------|------|----------------|-----------------|-------|-------------|

1. Na tela Acesso a Preço e Disponibilidade, preencha os campos a seguir:
 - Filial/Fábrica
 - Nº do Item
 - Nº do Cliente
 - Gr. Preço Cliente
 - Data de Vig. Preço
2. Para pesquisar preços de contrato, clique na opção de Demarcação de Preço de Contratos.
3. Clique em Procurar.
4. Verifique os campos a seguir:
 - Nv
 - Final da Vigência
 - Final da Vigência

- Qtde Final
- Substituir Preço Un.
- Fator
- Tipo
- Indic. Contrato
- Desc.

Descrição dos Campos

| Descrição | Glossário |
|-----------------------------|---|
| Nv | Um código alfanumérico que determina a sequência na qual o sistema mostra as regras dentro do preço ou grupo. Você define os níveis quando você definir os grupos de preço. |
| Qtde Final | Os intervalos de volume ou quantidade normalmente usados nas tabelas de preço. Se a quantidade mostrada no primeiro nível de uma regra for 5, então a lógica de preço mostrada neste nível se aplica somente as vendas de 5 ou menos itens. Se a quantidade mostrada no próximo nível for 10, então a lógica de preço se aplica as vendas de 6 a 10 itens. 99,999,999 indica todas as quantidades. |
| Substituir Preço Un. | Qualquer preço digitado aqui substitui todas as outras regras ou preços. |
| Fator | O desconto que o sistema usará quando ele calcular o preço de um item que está relacionado a uma regra de preço de estoque. O desconto do preço expresso como um multiplicador, um valor adicional ou valores de redução. Por exemplo, um desconto de 10% será expresso como .90. O mesmo fator pode ser usado para remarcações acima do custo, por exemplo, uma remarcação de 10% será expressa como as 1.10. |
| Tipo | Um código para indicar se o fator é um multiplicador (%) ou um valor de caixa de adição/dedução (\$) quando aplicado ao preço de um pedido. |
| Indic. Contrato | <p>Código indicando um relação de demarcação de preços especial entre o item e um ou mais dos seus clientes. O código de regra de demarcação de preços do estoque para um contrato é o número do item. Os códigos válidos são:</p> <p style="padding-left: 40px;">Branco - Nenhum contrato C - Indica preço de contrato</p> <p>Se você indicar que um tipo de demarcação de preços é um contrato, você deve digitar a quantidade que pode ser vendida neste preço de contrato e número de contrato, se existir.</p> <p>Você também deve ligar a regra de demarcação de preços de contrato ao cliente ou grupo de clientes para ela ser efetiva.</p> |

Opções de Processamento: Verificação de Preço e Disponibilidade (P4074)

Preferência

Digite a versão Entrada Pedidos Vendas (P4210). Esta controlará o perfil de preferência. Se branco, ZJDE0001 será utilizada.

Versão

Localização de Informações de Quantidade

O programa Disponibilidade de Itens (P41202) é utilizado para verificar as informações de quantidade e para determinar as necessidades atuais e futuras. O sistema calcula a disponibilidade e a quantidade dos itens com base nas opções definidas na filial/fábrica. As informações sobre o número de itens podem ser obtidas para quaisquer das categorias a seguir:

- Existente
- Reserva temporária ou definitiva
- Disponível
- Em pedidos de compras e ordens de serviço
- Em pedidos não atendidos

É possível localizar todos os itens de um local específico em uma filial/fábrica e verificar as informações detalhadas de cada item.

Consulte também

- ❑ *Localização de Informações de Quantidades* no manual *Gerenciamento de Estoque* para obter mais informações sobre o controle de quantidades no estoque

► Localização de informações de quantidade

No menu Consultas a Pedidos de Vendas (G42112), selecione Resumo de Disponibilidade

1. Na tela Acesso a Disponibilidade de Itens, preencha os campos a seguir:
 - Filial/Fábrica
 - UM
 - Nº do Item
2. Clique na guia Seleções Adicionais 1 e preencha os campos a seguir:
 - Faixa de Classe
 - Faixa de Teor

3. Para editar a exibição, clique nas seguintes opções:
 - Apenas Sintético
 - Omitir Quantidades Zero
4. Clique em Procurar.
5. Para verificar como a disponibilidade é calculada para cada filial/fábrica, escolha Detalhe de Disponibilidade no menu Linha.

O sistema obtém as informações de quantidade com base na definição da disponibilidade de itens da filial/fábrica.

Descrição dos Campos

Descrição

Faixa de Classe

Glossário

Um código definido pelo usuário (40/LG) que indica o padrão de qualidade mínimo aceitável para um item.

O sistema exibe uma mensagem de aviso se você tentar comprar ou emitir um item com um padrão de qualidade abaixo do padrão mínimo aceitável. O sistema não permite que você venda itens com padrões de qualidade que não alcancem o padrão mínimo aceitável.

| | |
|--------------------------------|---|
| Faixa de Teor | <p>Um número que indica a potência ou porcentagem mínima de ingredientes ativos para um item.</p> <p>O sistema exibe uma mensagem de aviso se você tentar comprar ou retirar um item com uma potência abaixo do padrão mínimo aceitável. O sistema não permite que você venda itens com padrões de potência que não alcancem o padrão mínimo aceitável.</p> |
| Apenas Sintético | <p>Um código que indica se a consulta deve ser exibida no modo detalhado ou resumido.</p> <p>Se você deixar esta opção em branco, o sistema exibirá os registros de recebimento individuais.</p> <p>Se você selecionar esta opção, o sistema exibirá informações consolidadas por item, companhia, código de moeda e regra de custo.</p> |
| Omitir Quantidades Zero | <p>Esta opção determina se o sistema exibirá as informações em que as quantidades existentes forem iguais a zero.</p> <p>Se esta opção for deixada em branco, o sistema exibirá as informações em que as quantidades existentes sejam iguais a zero.</p> <p>Se esta opção for marcada, o sistema não exibirá as informações em que as quantidades existentes sejam iguais a zero.</p> |

Opções de Processamento: Disponibilidade de Itens (P41202)

Versão

Estas opções de processamento permitem que você especifique as versões para vários programas que são acessados pelo programa Disponibilidade de Itens (P41202). As versões definem como os programas processam e exibem as informações. Portanto, pode ser necessário definir opções de processamento para versões específicas de modo que atendam às suas necessidades.

1. Cadastro de Itens

Utilize esta opção de processamento para definir a versão a ser utilizada pelo sistema quando você acessar o programa Cadastro de Itens (P4101). Se você deixar esta opção em branco, o sistema usará a versão ZJDE0001.

2. Observações de Item

Utilize esta opção de processamento para definir a versão a ser utilizada pelo sistema quando você acessar o programa Observações de Itens (P4101). Se você deixar esta opção em branco, o sistema usará a versão ZJDE0001.

3. Pesquisa de Itens

Utilize esta opção de processamento para definir a versão a ser utilizada pelo sistema quando você acessar o programa Pesquisa de Itens (P41200). Se você deixar esta opção em branco, o sistema usará a versão ZJDE0001.

4. Consulta a Ped. de Compra

Utilize esta opção de processamento para definir a versão a ser utilizada pelo sistema quando você acessar o programa Consulta a Pedidos de Compra (P430301). Se você

deixar esta opção em branco, o sistema usará a versão ZJDE0001.

5. Consulta ao Serviço de Atendimento ao Cliente

Utilize esta opção de processamento para definir a versão a ser utilizada pelo sistema quando você acessar o programa Consulta ao Serviço de Atendimento ao Cliente (Misc. Windows) (P42025). Se você deixar esta opção em branco, o sistema usará a versão ZJDE0001.

6. Ordens de Serviço em Aberto

Utilize esta opção de processamento para definir a versão a ser utilizada pelo sistema quando você acessar o programa Ordens de Serviço em Aberto (R31400). Se você deixar esta opção em branco, o sistema usará a versão ZJDE0001.

7. Suprimento e Demanda

Utilize esta opção de processamento para definir a versão a ser utilizada pelo sistema quando você acessar o programa Consulta de Suprimento e Demanda (P4021). Se você deixar esta opção em branco, o sistema usará a versão ZJDE0001.

8. Lista de Materiais

Utilize esta opção de processamento para definir a versão a ser utilizada pelo sistema quando você acessar o programa Consulta a Lista de Materiais (P30200). Se você deixar esta opção em branco, o sistema usará a versão ZJDE0001.

9. Disponibilidade de Lote

Utilize esta opção de processamento para definir a versão a ser utilizada pelo sistema quando você acessar o programa Cadastro de Lotes (P41280). Se você deixar esta opção em branco, o sistema usará a versão ZJDE0001.

10. Razão de Itens

Utilize esta opção de processamento para definir a versão a ser utilizada pelo sistema quando você acessar o programa Consulta ao Cadastro de Itens (P4111). Se você deixar esta opção em branco, o sistema usará a versão ZJDE0001.

11. Informações de Filial/Fábrica do Item

Utilize esta opção de processamento para definir a versão a ser utilizada pelo sistema quando você acessar o programa Constantes de Filial/Fábrica (P41001). Se você deixar esta opção em branco, o sistema usará a versão ZJDE0001.

12. Cadastro de Locais

Utilize esta opção de processamento para definir a versão a ser utilizada pelo sistema quando você acessar o programa Cadastro de Locais (P4100). Se você deixar esta opção em branco, o sistema usará a versão ZJDE0001.

13. Informações de Local de Itens

Utilize esta opção de processamento para definir a versão a ser utilizada pelo sistema quando você acessar o programa Informações sobre Tipo de Local de Itens (P41023). Se você deixar esta opção em branco, o sistema usará a versão ZJDE0001.

Exibição

Estas opções de processamento permitem que você especifique se o sistema deve exibir e como ele deve calcular certo tipo de informação.

1. Informações de Classe

Em branco = Não são exibidas informações

1 = Exibir informações de classe

Utilize esta opção de processamento para especificar se o sistema deve exibir informações de qualidade. Os valores válidos são:

Em branco = Não exibir informações.

1 = Exibir informações.

2. Informações de Teor

Em branco = Não são exibidas informações

1 = Exibir informações de teor

Utilize esta opção de processamento para especificar se o sistema deve exibir informações de potência. Os valores válidos são:

Em branco Não exibir informações de potência.

1 Exibir informações de potência.

3. Gerenciamento de Qualidade

Em branco = Não são exibidas informações

1 = Usar o Gerenciamento de Qualidade

Utilize esta opção de processamento para especificar se o sistema deve exibir informações do sistema de Gerenciamento de Qualidade. Os valores válidos são:

Em branco Não exibir informações de gerenciamento de qualidade.

1 Exibir informações de gerenciamento de qualidade.

4. Quantidade - UM Principais

Em branco = Não são exibidas informações

1 = Exibir também as unidades principais

Utilize esta opção de processamento para especificar se o sistema deve exibir informações de quantidade em unidades de medida principais. Os valores válidos são:

Em branco Não exibir quantidades em unidades de medida principais.

1 Exibir quantidades em unidades de medida principais.

5. Truncar/Arredondar

Em branco = Usar o valor predeterminado Arredondamento

1 = Truncar a informação na grade

2 = Arredondar

Utilize esta opção de processamento para especificar a forma como o sistema deve truncar ou arredondar as informações na área de detalhe. Os valores válidos são:

Em branco = Arredondar as informações na área de detalhes. O sistema usará o arredondamento matemático normal. Com a especificação de nenhuma casa decimal, o valor 2,3, por exemplo, se torna 2 e o valor 2,6 se torna 3.

1 = Truncar as informações na grade. O sistema sempre remove as posições excedentes. Com a especificação de nenhuma casa decimal, o valor 2,3, por exemplo, é arredondado para 2 e o valor 2,6 também.

2 = Arredondar para maior as informações na grade. O sistema sempre arredonda para o próximo número inteiro maior. Com a especificação de nenhuma casa decimal, o valor 2,3, por exemplo, se torna 3 e o valor 2,6 também.

6. Self-Service para Clientes

Em branco = Ignorar a funcionalidade de Self-Service para Clientes.

1 = Ativar o modo Carrinho de Compras

Utilize esta opção de processamento para indicar se o sistema deve usar o modo padrão ou a funcionalidade de Self-service de Clientes. Os valores válidos são:

Em branco = Ignorar a funcionalidade de Auto-atendimento de Clientes e usar o modo padrão.

1 = Ativar self-service para clientes.

Opções de Lote

Estas opções de processamento permitem que você especifique se o sistema deve exibir campos para o processamento avançado de lotes e especificar uma data predeterminada para o cálculo do número de dias até que um lote atinja a data de validade.

1. Exibição de Percentual de Vida Remanescente

Opção que determina de o sistema deve exibir o campo Porcentagem de Vida Remanescente. Se você não selecionar esta opção, o sistema não irá exibir o campo.

2. Exibição de N° de Dias Remanescente

Código que determina de o sistema deve exibir o campo N° de Dias Remanescente. Se você não selecionar esta opção, o sistema não irá exibir o campo.

3. Data de Cálculo

Data usada pelo sistema para calcular o número de dias remanescentes até a validade do lote. Se este campo for deixado em branco, o sistema utilizará a data atual.

Verificação de Informações de Suprimento e Demanda

As linhas disponíveis para compromisso destacadas indicam o estoque não reservado. O estoque disponível para compromisso está disponível para venda ou distribuição dentro de um período especificado.

► Verificação de informações de suprimento e demanda

No menu Consultas a Pedidos de Vendas (G42112), selecione Suprimento/Demanda.

PeopleSoft
Acesso a Suprimento e Demanda

Procurar Cancelar Tela Linha Ferramentas

Filial/Fábrica 30

Número do Item 230 Youth Sport Bike

Data Final * UM EA

Nível Leadtime Fico

Registros 1 - 7 Customizar Grade

| | Data Prometida | Demanda | Suprimento | Qtde. Dispon. | Nº Pedido | Tipo | Filial/Fábrica | Nome Cliente/Fornecedor | Local | Nº Lote Série |
|-------------------------------------|----------------|---------|------------|---------------|-----------|----------|----------------|------------------------------|-------|---------------|
| <input type="checkbox"/> | 29/09/03 | | 359 | 359 | | | 30 | Saldo Existente | | |
| <input type="checkbox"/> | 08/05/97 | 40 | | | 319 | 801 ST | 30 | Northern Distribution Center | | |
| <input type="checkbox"/> | 19/04/02 | 5 | | | 314 | 2637 SO | 30 | Customer, Sao Paulo | | |
| <input type="checkbox"/> | 05/06/05 | | 40 | | 354 | 4715 OP | 30 | Parts Emporium | | |
| <input type="checkbox"/> | 12/06/05 | 12 | | | 342 | 23203 SO | 30 | Cloud Nine Inc. | | |
| <input type="checkbox"/> | 15/06/05 | 10 | | | 332 | 23192 SO | 30 | Capital System | | |
| <input checked="" type="checkbox"/> | 15/06/05 | 10 | | | 322 | 23193 SO | 30 | Capital System | | |

Na tela Acesso a Suprimento e Demanda, preencha os campos a seguir e clique em Procurar:

- Filial/Fábrica
- Nº do Item
- Data Final
- UM

Opções de Processamento: Consulta a Suprimento e Demanda (P4021)

Processamento

Estas opções de processamento determinam o processamento do programa Consulta a Suprimento/Demanda, como os tipos de quantidade e de documento e os dados de previsão e planejamento que são incluídos na consulta.

1. Deduzir o Estoque de Segurança da Quantidade Disponível

Em branco = Não deduzir

1 = Deduzir

Use esta opção de processamento para especificar se o sistema deve exibir a linha do estoque de segurança e deduzir a quantidade do estoque de segurança da quantidade disponível. Os valores válidos são:

Em branco O sistema não deduz o estoque de segurança.

1 O sistema deduz o estoque de segurança.

2. Quantidades de Roteiro de Recebimento consideradas como Disponível

Em branco = Não considerar

1 = Considerar

3. Regras de Inclusão de Suprimento/Demanda

Use esta opção de processamento para especificar a versão das regras de inclusão de suprimento e demanda a ser usada pelo sistema. Estas regras definem o tipo de pedido e o tipo e status da linha. A versão da regra de inclusão é um código definido pelo usuário (40/RV) que identifica a versão a ser usada para processamento. Digite a regra de inclusão a ser usada como valor predeterminado ou escolha uma na tela Seleção de Códigos Definidos pelo Usuário.

4. Subtração das Quantidades de Lotes Vencidos

Em branco = Não subtrair

1 = Subtrair

Use esta opção de processamento para especificar se o sistema deve deduzir as quantidades de lotes vencidos da quantidade disponível. Os valores válidos são:

Em branco O sistema não reduz a quantidade disponível.

1 O sistema reduz a quantidade disponível.

Esta opção de processamento não trabalha com as linhas de quantidade disponível para compromisso. Se você escolher a opção 1 nesta opção de processamento, terá que definir a opção de processamento Indicador da Linha Disponível para Compromisso, na guia Processamento 1, com o valor 2 ou deixá-la em branco.

5. Ativação do Gerenciamento de Projetos de Engenharia (EPM)

Em branco = Não ativar o EPM

1 = Ativar o EPM

Use esta opção de processamento para especificar se o sistema deve ativar a funcionalidade Gerenciamento de Projetos de Engenharia (EPM). Os valores válidos são:

Em branco = Não ativar a funcionalidade EPM

1 = Ativar a funcionalidade EPM

6. Incluir o Suprimento Vencido na Quantidade Disponível

Em branco = Não incluir

1 = Incluir

Use esta opção de processamento para especificar se as quantidades vencidas devem ser consideradas no cálculo da quantidade disponível. Os valores válidos são:

Em branco = Não incluir as quantidades vencidas

1 = Incluir as quantidades vencidas

7. Tipo de Programação com Base em Taxa

Em branco = Não incluir os itens com base em taxa

Use esta opção de processamento para especificar o tipo de programação com base em taxa a ser exibida pelo sistema. Tipo de programação com base em taxa é um código definido pelo usuário (31/ST) que identifica o tipo de programação. Digite o tipo a ser usado como valor predeterminado ou escolha um na tela Seleção de Códigos Definidos pelo Usuário. Se este campo for deixado em branco, o sistema não exibirá nenhuma programação com base em taxa.

8. Incluir os Pedidos Programados em MPS/MRP/DRP

Em branco = Não incluir

1 = Incluir

Use esta opção de processamento para especificar se o sistema deve exibir a tela de pedidos planejados a partir das gerações de MPS/MRP/DRP. Os valores válidos são:

Em branco O sistema não exibe os pedidos planejados.

1 O sistema exibe os pedidos planejados.

9. Tipos de Previsão (máximo de 5 tipos)

Use esta opção de processamento para especificar quais tipos de previsão, até cinco, o sistema deve incluir na consulta. Se este campo for deixado em branco, o sistema não incluirá nenhum registro de previsão. Digite várias previsões como se segue: Para determinar 01, 02 e BF, digite 0102BF.

10. Inclusão dos dias a partir da data atual na previsão

Em branco = Incluir os dias a partir de hoje

Use esta opção de processamento para especificar o número de dias (+ ou -) a partir da data do sistema em que o sistema deve incluir registros de previsão. Se este campo for deixado em branco, será usada a data do sistema.

11. Exclusão de itens a granel

Em branco = Não excluir

1 = Excluir

Use esta opção de processamento para especificar se o sistema deve exibir os registros do tipo armazenamento a granel. Os valores válidos são:

Em branco O sistema exibe os registros do tipo armazenamento a granel.

1 O sistema não exibe os registros do tipo armazenamento a granel.

12. Inclusão das taxas vencidas como suprimento

Em branco = Não incluir

1 = Incluir

Use esta opção de processamento para especificar se o sistema deve considerar como suprimento as quantidades em aberto dos pedidos de taxa vencidos.

Observação: Se você inserir o valor 1 nesta opção de processamento, o sistema incluirá estas quantidades na linha Programação de taxa não ajustada (+RSU) assim como na linha Programação de taxa ajustada (+RS) do programa Programação do Planejamento Principal - Várias Fábricas (R3483). Os valores válidos são:

Em branco = Não usar as quantidades em aberto dos pedidos de taxa vencidos como suprimento

1 = Usar as quantidades em aberto dos pedidos de taxa vencidos como suprimento

13. Data Inicial da Previsão

Em branco = Data do sistema

1 = Data inicial do período de previsão atual

Use esta opção de processamento para determinar a Data Inicial. Os valores válidos são:

Em branco = Usar a data do sistema

1 = Usar a Data Inicial do período de previsão atual

Observação: Se você inserir o valor 1, a opção de processamento Ativar o Gerenciamento de Projetos de Manufatura deve ficar em branco.

14. Códigos de Lote Suspenso (até 5)

Em branco = Não incluir os lotes suspensos no cálculo do estoque existente

1 = Incluir todos os lotes suspensos no cálculo do estoque existente

Use esta opção de processamento para especificar os lotes a serem incluídos no cálculo de estoque existente. Você pode inserir um máximo de 5 códigos de suspensão de lote (41/L).

em branco não inclui nenhum lote suspenso no cálculo de estoque existente.

* inclui todos os lotes suspensos no cálculo de estoque existente.

Exibição

Estas opções de processamento determinam como as informações são exibidas na tela Acesso a Suprimento e Demanda. Por exemplo, uma dessas opções determina se as quantidades são exibidas já convertidas para o teor padrão.

4. Conversão de quantidades para o teor padrão

Em branco = Não converter

1 = Converter

Use esta opção de processamento para especificar se o sistema deve converter as quantidades para a potência padrão. Os valores válidos são:

Em branco O sistema não converte as quantidades.

1 O sistema converte as quantidades.

2. Exibição da Linha ATP

Em branco = Não exibir

1 = Exibir a linha ATP (Disponível para Promessa)

2 = Exibir a linha CATP (Acumulado Disponível para Promessa)

Use esta opção de processamento para especificar se o sistema deve exibir uma linha "quantidade disponível para compromisso", "quantidade cumulativa disponível para compromisso" ou nenhuma linha. Os valores válidos são:

Em branco O sistema não exibe estas linhas.

1 O sistema exibe a linha "quantidade disponível para compromisso".

2 O sistema exibe a linha "quantidade cumulativa disponível para compromisso".

Se você escolher exibir a linha "quantidade disponível para compromisso" (valor 1) nesta opção de processamento, não poderá usar a guia Exibição 3, opção de processamento Reduzir Quantidades de Lotes Vencidos (acima).

3. Resumo de todos em Etapas do Roteiro de Recebimento

Em branco = Não resumir

1 = Resumir

Use esta opção de processamento para especificar se o sistema deve resumir todas as quantidades para as etapas de roteiro Em Recebimento em uma só linha. Os valores válidos são:

Em branco O sistema não resume as informações.

1 O sistema resume as etapas de roteiro Em Recebimento.

4. Resumo dos registros de Quantidade de Saldo de Item

Em branco = Não resumir

1 = Resumir

Use esta opção de processamento para especificar se o sistema deve resumir todas as quantidades nos registros de local do item para em uma só linha.

Os valores válidos são:

Em branco O sistema não resume as informações.

1 O sistema resume todas as quantidades nos registros de local do item.

35. Exibição de dados no modo Janela

Em branco = Não exibir

1 = Exibir no modo Janela

Use esta opção de processamento para especificar se o sistema deve exibir o programa Consulta a Suprimento e Demanda (P4021) no formato de janela se for chamado a partir de outro programa. Os valores válidos são:

Em branco O sistema exibe o programa no formato de tela inteira.

1 O sistema exibe o programa no formato de janela.

Versão

Utilize estas opções de processamento para especificar a versão de cada programa acessado pelo sistema. Se a opção for deixada em branco, o sistema usará a versão ZJDE0001 do programa.

1. Entrada de Pedidos de Compras (P4310)

Use esta opção de processamento para especificar a versão do programa Entrada de Pedidos de Compras (P4310) que o sistema deve utilizar quando chamado a partir da tela Suprimento e Demanda. Se este campo for deixado em branco, o sistema usará a versão ZJDE0001 do programa Entrada de Pedidos de Compras.

A versão define como o programa Entrada de Pedidos de Compras exibe as informações. Portanto, pode ser necessário definir opções de processamento para especificar a versão que melhor atende as suas necessidades.

2. Consulta a Pedidos de Compras (P4310)

Use esta opção de processamento para especificar a versão do programa Consulta ao Pedido de Compras (P430301) que o sistema deve utilizar quando chamado a partir da tela Suprimento e Demanda. Se este campo for deixado em branco, o sistema usará a versão ZJDE0001 do programa Consulta ao Pedido de Compras.

As versões controlam como o programa Consulta ao Pedido de Compras exibe as informações. Portanto, pode ser necessário definir opções de processamento para especificar a versão que melhor atende as suas necessidades.

3. Entrada de Pedidos de Vendas (P4210)

Use esta opção de processamento para especificar a versão do programa Entrada de Pedidos de Vendas (P4211) que o sistema deve utilizar quando chamado a partir da tela Suprimento e Demanda. Se este campo for deixado em branco, o sistema usará a versão ZJDE0001 do programa Entrada de Pedidos de Vendas.

A versão define como o programa Entrada de Pedidos de Vendas exibe as informações.

Portanto, pode ser necessário definir opções de processamento para especificar a versão que melhor atende as suas necessidades.

4. Consulta a Pedidos de Vendas (P4210)

Use esta opção de processamento para especificar a versão do programa Consulta ao Pedido de Vendas (P42045) que o sistema deve utilizar quando chamado a partir da tela Suprimento e Demanda. Se este campo for deixado em branco, o sistema usará a versão ZJDE0001 do programa Consulta ao Pedido de Vendas.

A versão define como o programa Consulta ao Pedido de Vendas exibe as informações. Portanto, pode ser necessário definir opções de processamento para especificar a versão que melhor atende as suas necessidades.

5. Bancada de Programação (P31225)

Use esta opção de processamento para especificar a versão do programa Bancada de Programação (P31225) que o sistema deve utilizar quando chamado a partir da tela Suprimento e Demanda. Se este campo for deixado em branco, o sistema usará a versão ZJDE0001 do programa Bancada de Programação.

A versão determina como o programa Bancada de Programação exibe as informações. Portanto, pode ser necessário definir opções de processamento para especificar a versão que melhor atende as suas necessidades.

6. Consulta à Referência de Utilização de MPS/MRP/DRP (P3412)

Use esta opção de processamento para especificar a versão do programa Consulta à Referência de Utilização de MPS/MRP/DRP (P3412) que o sistema deve utilizar quando chamado a partir da tela Suprimento e Demanda. Se este campo for deixado em branco, o sistema usará a versão ZJDE0001 do programa Consulta à Referência de Utilização.

A versão define como o programa Consulta à Referência de Utilização exibe as informações. Portanto, pode ser necessário definir opções de processamento para especificar a versão que melhor atende as suas necessidades.

7. Série Cronológica MPS/MRP/DRP (P3411)

Use esta opção de processamento para especificar a versão do programa Série Cronológica de MPS (P3413) que o sistema deve utilizar quando chamado a partir da tela Suprimento e Demanda. Se este campo for deixado em branco, o sistema usará a versão ZJDE0001 do programa Série Cronológica de MPS.

A versão define como o programa Série Cronológica de MPS exibe as informações. Portanto, pode ser necessário definir opções de processamento para especificar a versão que melhor atende as suas necessidades.

8. Mensagem de Detalhe de MPS/MRP/DRP (P3411)

Use esta opção de processamento para especificar a versão do programa Revisão de Mensagens de Detalhe de MPS/MRP (P3411) que o sistema deve utilizar quando chamado a partir da tela Suprimento e Demanda. Se este campo for deixado em branco, o sistema usará a versão ZJDE0001 do programa Revisão de Mensagens de Detalhe de MPS/MRP.

A versão define como o programa Revisão de Resultados de Detalhes de MPS/MRP exibe as informações. Portanto, pode ser necessário definir opções de processamento para especificar a versão que melhor atende as suas necessidades.

9. Consulta a Lista de Materiais (P30200)

Use esta opção de processamento para especificar a versão do programa Consulta à Lista de Materiais (P30200) que o sistema deve utilizar quando chamado a partir da tela Suprimento e Demanda. Se este campo for deixado em branco, o sistema usará a versão ZJDE0001 do programa Consulta à Lista de Materiais.

A versão define como o programa Consulta à Lista de Materiais exibe as informações. Portanto, pode ser necessário definir opções de processamento para especificar a versão que melhor atende as suas necessidades.

10. Filiais de Itens (P41026B)

Use esta opção de processamento para especificar a versão do programa Filial do Item (P41026) que o sistema deve utilizar quando acessado a partir das opções de linha e tela da tela Acesso a Suprimento e Demanda. Se você deixar esta opção em branco, o sistema utilizará a versão ZJDE0001 do programa Filial do Item. A versão define como o programa Filial do Item exibe as informações.

11. Processamento de Ordens de Serviço de Manufatura (P48013)

Use esta opção de processamento para especificar a versão do programa Processamento de Ordens de Serviço da Manufatura (P48013) que o sistema deve utilizar quando chamado a partir da tela Suprimento e Demanda. Se este campo for deixado em branco, o sistema usará a versão ZJDE0001 do programa Processamento de Ordens de Serviço da Manufatura.

A versão define como o programa Processamento de Ordens de Serviço da Manufatura exibe as informações. Portanto, pode ser necessário definir opções de processamento para especificar a versão que melhor atende as suas necessidades.

12. Entrada/Alteração de Programações de Taxa (P3109)

Use esta opção de processamento para especificar a versão do programa Entrada/Alteração da Programação de Taxa (P3109) que o sistema deve utilizar quando chamado a partir da tela Suprimento e Demanda. Se este campo for deixado em branco, o sistema usará a versão ZJDE0001 do programa Entrada/Alteração de Programação de Taxa.

A versão define como o programa Entrada/Alteração de Programação de Taxa exibe as informações. Portanto, pode ser necessário definir opções de processamento para especificar a versão que melhor atende as suas necessidades.

13. Disponibilidade de Itens (P41202)

Use esta opção de processamento para especificar a versão do programa Disponibilidade de Item (P41202) que o sistema deve utilizar quando chamado a partir da tela Suprimento e Demanda. Se este campo for deixado em branco, o sistema usará a versão ZJDE0001 do programa Disponibilidade de Item.

A versão define como o programa Disponibilidade de Item exibe as informações. Portanto, pode ser necessário definir opções de processamento para especificar a versão que melhor atende as suas necessidades.

Utilização de Informações de Clientes e Vendas

É possível acessar informações de contas de clientes e pedidos de vendas em aberto e fechados. Por exemplo, você pode usar o programa Verificação de Crédito para comparar o total das contas a receber de um cliente com o seu limite de crédito.

Você pode gerar relatórios para verificar informações sobre o status dos pedidos de vendas. Além disso, você pode acessar e verificar as informações do histórico de vendas.

Verificação de Informações de Contas de Clientes

Utilize o programa Verificação de Crédito (P42050) para analisar as informações da conta e o status de crédito de um cliente. É possível comparar o total de contas a receber e dos pedidos em aberto do cliente com seu limite de crédito atual atribuído na tabela Cadastro de Clientes (F0301), para determinar se o limite de crédito foi excedido.

Você pode acessar os tipos de informações a seguir:

- Contas a receber (por exemplo, qualquer saldo que esteja vencido)
- Histórico da conta (por exemplo, classificação ABC de clientes, fatura e informações de pagamento)
- Pedidos de vendas em aberto (por exemplo, datas e valores dos pedidos)

Além disso, você pode verificar o crédito nos seguintes níveis:

- Cliente (C)
- Item Pai (P)
- Ramo de Negócios (L)

Se a sua empresa mantém negócios com uma companhia que opera em diversos ramos de negócios, os clientes podem ser diferenciados com base no produto, divisão ou área geográfica. Quando você verifica o crédito no nível de Ramo de Negócios (LOB), pode definir diferentes instruções de processamento predeterminadas para o mesmo cliente para diferentes ramos de negócios.

Instruções Preliminares

- O processamento Contas a Receber - Ramo de Negócios deve estar ativo nas Constantes do Contas a Receber - Sistema.

► Verificação das informações das contas de clientes

No menu Consulta a Pedidos de Vendas (G42112), escolha Verificação de Crédito.

1. Na tela Acesso a Cadastro de Clientes, preencha o campo a seguir e clique em Procurar:

- Ref. de Vendas
 - Nome Alfa
 - Lim. Créd.
 - Dt. Últ. Ver. Cr.
2. Escolha o cliente e clique em Selecionar.
 3. Na tela Verificação de Crédito, verifique as informações de crédito:
 - Data Corte
 - Companhia
 - VI. Devido
 - Valor Pedido em Aberto
 - Exposição Total
 - Limite de Crédito
 - Acima Lim. Créd.

Descrição dos Campos

| Descrição | Glossário |
|-------------------------------|--|
| VI. Devido | Saldo ou valor devido em uma fatura ou voucher em aberto. Na tabela do Cadastro Geral (F0101), um campo de memorando usado para determinar se um pedido em particular excede um limite de crédito. Consulte a documentação do sistema de Processamento de Pedidos. |
| Valor Pedido em Aberto | O valor total de pedidos em aberto para um fornecedor ou cliente. Usa o preço de lista da localização do item ajustado pelas tabelas de desconto ou qualquer preço substituto. Não pode ser substituído pelo usuário. |
| Exposição Total | Uma quantidade que representa as informações de estatísticas ou de medição relativas ao código definido para o tipo de dado. Por exemplo, se o tipo de dados for relacionado aos códigos de submissão de propostas, este campo poderá ser usado para valores de propostas. Por outro lado, se o tipo de dados for relacionado à Administração de Benefícios de Recursos Humanos, este campo poderá ser usado para o custo da seleção de cobertura. Se o tipo de dados estiver relacionado aos bônus, o campo poderá ser usado como o valor do bônus. |
| Limite de Crédito | Uma quantidade que representa as informações de estatísticas ou de medição relativas ao código definido para o tipo de dado. Por exemplo, se o tipo de dados for relacionado aos códigos de submissão de propostas, este campo poderá ser usado para valores de propostas. Por outro lado, se o tipo de dados for relacionado à Administração de Benefícios de Recursos Humanos, este campo poderá ser usado para o custo da seleção de cobertura. Se o tipo de dados estiver relacionado aos bônus, o campo poderá ser usado como o valor do bônus. |

Acima Lim. Créd.

A parte do valor total devido do cliente que excede o seu limite de crédito disponível.

Consulte também

- ❑ *Converting Customer Limit Amounts* no manual *Multicurrency* para obter informações sobre a conversão dos valores mínimos e máximos de pedidos para outra moeda

Verificação de Informações do Razão de Clientes

Para verificar faturas e recebimentos rapidamente ou para fazer auditoria do histórico das transações do cliente, use o programa Consulta ao Razão de Clientes (P03B2002). Na tela Acesso a Consulta ao Razão de Clientes, você pode acessar diversos tipos de informações do histórico de transações de um cliente. Várias telas podem ser acessadas a partir das opções de Linha e Tela da tela Acesso a Consulta ao Razão de Clientes para verificar recebimentos, faturas periódicas, status e outras informações.

As informações do razão de clientes são armazenadas nas seguintes tabelas:

- Razão de Clientes (F03B11)
- Revisão de Faturas (F03B112)
- Detalhes de Recebimentos (F03B14)

Consulte também

- ❑ *Utilização de Informações do Razão de Clientes* no manual *Contas a Receber* para obter informações completas sobre as telas que podem ser acessadas a partir da tela Acesso a Consulta ao Razão de Clientes.

► Verificação de informações do razão de clientes

No menu *Entrada de Faturas e Clientes (G03B11)*, selecione *Consulta ao Razão de Clientes*.

| Nº do Doc. | Tipo Doc. | Cia Doc. | Item Pgto | Dt. da Fatura | Valor na Md. Simul. | Valor Bruto | Valor em Aberto Md. de Simul. | Valor em Aberto | Desc. Disp. Md. de Simul. | Desconto Disponível |
|--------------------------|-----------|----------|-----------|---------------|---------------------|-------------|-------------------------------|-----------------|---------------------------|---------------------|
| <input type="checkbox"/> | 3035 RI | 00050 | 001 | 30/04/05 | 12.451,98 | 7.895,80 | 12.451,98 | 7.895,80 | | |
| <input type="checkbox"/> | 3035 RI | 00050 | 002 | 30/04/05 | 476,08 | 301,88 | 476,08 | 301,88 | | |
| <input type="checkbox"/> | 3035 RI | 00050 | 003 | 30/04/05 | 1.577,04 | 1.000,00 | 1.577,04 | 1.000,00 | | |
| <input type="checkbox"/> | 3038 RI | 00050 | 001 | 30/04/05 | 3.019,93 | 1.914,94 | 3.019,93 | 1.914,94 | | |
| <input type="checkbox"/> | 3066 RI | 00050 | 001 | 11/07/05 | 8.837,79 | 5.604,04 | 8.837,79 | 5.604,04 | | |
| <input type="checkbox"/> | 3066 RI | 00050 | 002 | 11/07/05 | 265,13- | 168,12 | 265,13- | 168,12- | | |
| <input type="checkbox"/> | 3066 RI | 00050 | 003 | 11/07/05 | 265,13 | 168,12 | 265,13 | 168,12 | | |
| <input type="checkbox"/> | 3076 RI | 00050 | 001 | 11/07/05 | | | | | | |
| <input type="checkbox"/> | 1011 R5 | 00001 | 001 | 12/05/05 | 315,41 | 200,00 | 315,41 | 200,00 | | |
| <input type="checkbox"/> | 9002 RB | 00001 | 001 | 10/06/05 | 55,20 | 35,00 | 55,20 | 35,00 | | |

1. Na tela *Acesso a Consulta ao Razão de Clientes*, insira o critério de fatura e cliente e clique em *Procurar*.
2. Para verificar as informações de faturas específicas, selecione a linha de detalhe e clique em *Selecionar*.
3. Na tela *Entrada Padrão de Faturas*, verifique as informações do pedido e da fatura.

Verificação dos Pedidos de Vendas

O programa *Consulta ao Serviço de Atendimento ao Cliente (P42045)* é utilizado para verificar informações de itens, pedidos de vendas e clientes nas tabelas *Detalhe dos Pedidos de Vendas (F4211)* ou *Histórico de Pedidos de Vendas (F42119)*. O programa *Consulta ao Serviço de Atendimento ao Cliente* permite a verificação das seguintes informações:

- Informações de pedidos de vendas em aberto
- Informações de pedidos de vendas concluídos
- Informações nos níveis de pedidos de vendas, cliente e item

Use o asterisco (*) como caractere curinga em alguns campos, como número da fatura e número do item, para que o sistema pesquise todos os valores do campo. Você pode inserir as primeiras letras ou números do item, seguidos do asterisco, para localizar todos os itens

que começam com estes valores. Por exemplo, se você digitar 10*, o sistema exibirá todos os números que começam com 10.

Verificação de Pedidos de Vendas em uma Moeda de Simulação

No menu Consulta a Pedido de Vendas (G42112), selecione Serviço de Atendimento ao Cliente.

Independente de um pedido de compras ter sido inserido na moeda nacional ou em uma moeda estrangeira, você pode verificar valores como se eles tivessem sido inseridos em outra moeda. A moeda de simulação permite que você verifique pedidos de vendas como se eles tivessem sido inseridos em uma moeda diferente daquela em que eles foram de fato inseridos. Por exemplo, uma empresa canadense que insere um pedido de vendas em euro pode revisar os valores dos pedidos como se eles tivessem sido inseridos em iene (JPY) e, em seguida, comparar os valores JPY com os valores em moeda nacional (CAD) e estrangeira (EUR).

Uma das vantagens do processamento de moeda de simulação é que ele não afeta o espaço em disco. Os valores em moeda de simulação não são gravados em uma tabela. Em vez disso, são armazenados em uma memória temporária. Embora isto não tenha impacto no espaço em disco, pode ter impacto no tempo de processamento.

Para verificar os valores de pedidos de vendas em uma moeda de simulação, você precisa inserir um código de moeda predeterminado e uma data para a taxa de câmbio nas opções de processamento do programa Serviço de Atendimento ao Cliente (P4210). Isto ativará o campo Código de Moeda de Simulação na tela Consulta ao Serviço de Atendimento ao Cliente.

O sistema obtém a taxa de câmbio da tabela Taxas de Câmbio (F0015) e calcula os valores na moeda de simulação com base na moeda base (nacional) do pedido de vendas. Devido a taxas de câmbio flutuantes, o valor da moeda de simulação que está sendo verificado pode não ser o mesmo valor da fatura ou recebimento.

► Verificação de pedidos de vendas

No menu Consultas a Pedido de Vendas (G42112), selecione Serviço ao Cliente.

1. Na tela Consulta ao Serviço de Atendimento ao Cliente, preencha o campo a seguir:
 - N° do Pedido
2. Para localizar os pedidos com base em pedidos associados, preencha os campos opcionais a seguir:
 - Tp. Pd.
 - PC do Cliente
3. Para localizar os pedidos com base nos endereços dos clientes, preencha os campos opcionais a seguir:
 - Ref. Vd.
 - Ref Env

4. Para localizar os pedidos com base no status, preencha os campos opcionais a seguir:
 - Último Status
 - Próx. Status

5. Para localizar os pedidos com base em datas, preencha os campos opcionais a seguir:
 - Data Ped.
 - Data Solic.
 - Data Real do Envio
 - Data Fatura

6. Clique na guia Seleções Adicionais para especificar critérios adicionais de pesquisa.

PeopleSoft
Consulta ao Serviço de Atendimento ao Cliente

Selecionar Procurar Incluir Copiar Fechar Tela Linha Ferramentas

Consulta ao Serviço de Atend. ao Cliente Seleções Adicionais

Faixas de Status

Início Último
Final Próximo

Nº dos Documentos

Ped. Original
Fatura

Faixas Datas

Início Promessa Original
Final Data de Envio Real
 Fatura
 Cancelamento
 Solicit. Razão Geral
 Retirada Programad Entrega Prometida

Registros 1 - 10 Customizar Grade

| | Nº do Pedido | Tp. Pd. | Cia do Ped. | Nº da Linha | Cód. Susp. | Ref. de Vendas | Nome do Cliente | Descrição 1 | Qtde | UM | Qtde Sec. | UM Sec. |
|--------------------------|--------------|---------|-------------|-------------|------------|---------------------|-----------------|--------------------|------|----|-----------|---------|
| <input type="checkbox"/> | 2401 SO | 00200 | | 1,000 | | 4242 Capital System | Capital System | Touring Bike, Red | 134 | EA | 134 | EA |
| <input type="checkbox"/> | 2401 SO | 00200 | | 2,000 | | 4242 Capital System | Capital System | Mountain Bike, Red | 50 | EA | 50 | EA |
| <input type="checkbox"/> | 2401 SO | 00200 | | 3,000 | | 4242 Capital System | Capital System | Touring Bike, Red | 80 | EA | 80 | EA |
| <input type="checkbox"/> | 2401 SO | 00200 | | 4,000 | | 4242 Capital System | Capital System | Mountain Bike, Red | 230 | EA | 230 | EA |
| <input type="checkbox"/> | 2401 SO | 00200 | | 5,000 | | 4242 Capital System | Capital System | Touring Bike, Red | 74 | EA | 74 | EA |
| <input type="checkbox"/> | 2401 SO | 00200 | | 6,000 | | 4242 Capital System | Capital System | Mountain Bike, Red | 250 | EA | 250 | EA |
| <input type="checkbox"/> | 2401 SO | 00200 | | 7,000 | | 4242 Capital System | Capital System | Touring Bike, Red | 60 | EA | 60 | EA |
| <input type="checkbox"/> | 2401 SO | 00200 | | 8,000 | | 4242 Capital System | Capital System | Touring Bike, Red | 45 | EA | 45 | EA |
| <input type="checkbox"/> | 2402 SO | 00001 | | 1,000 | C1 | 4242 Capital System | Capital System | Chain, Std | 15 | EA | 15 | EA |
| <input type="checkbox"/> | 2402 SO | 00001 | | 1,001 | C1 | 4242 Capital System | Capital System | Chain, DX | 15 | EA | 15 | EA |

7. Na guia Seleções Adicionais, preencha os campos a seguir e clique em Procurar:
 - Último Status
 - Nº do Pedido
 - Início

- Final

Tanto no menu Tela quanto no menu Linha, existem diversas opções para a localização de tipos adicionais de informações relacionados a pedidos de vendas, como:

Suspensão de pedidos

Faturas on-line

Informações de clientes

Disponibilidade de itens

Informações de suprimento e demanda

Referência cruzada de item

Informações de revisão de cabeçalho de pedidos

Informações de revisão de detalhe de pedidos

Informações de carga

Histórico de demarcação de preços

Histórico de abatimentos

Geração de Relatórios de Status de Pedidos

Os relatórios de status de pedidos são utilizados para verificar informações de pedidos em aberto, pedidos suspensos e pedidos não atendidos.

Geração do Relatório Pedidos em Aberto por Item

No menu Relatórios de Pedidos de Vendas (G42111), selecione Relatório de Pedidos em Aberto por Item.

O relatório Pedidos em Aberto por Item (R42632) é criado para que seja possível a verificação do número de pedidos em aberto para um item e para se determinar como preenchê-lo utilizando-se as informações disponíveis.

Este relatório imprime os itens da linha de detalhe dentro de cada um dos pedidos de vendas e classifica as informações por número de item. Também imprime as quantidades disponíveis para cada item dentro de um almoxarifado.

Instruções Preliminares

- Certifique-se de que todos os pedidos não atendidos necessários foram liberados para processamento

Consulte também

- Utilização de Liberações de Pedidos no manual Gerenciamento de Pedidos de Vendas.*

Geração do Relatório Pedidos em Aberto por Cliente

No menu Relatórios de Pedidos de Vendas (G42111), selecione Relatório Pedidos em Aberto por Cliente.

Você executa o programa Impressão de Pedidos de Vendas em Aberto (R42620) para verificar:

- Pedidos que foram retirados mas não enviados
- Pedidos que foram retirados mas não faturados
- Pedidos em aberto que excederam a data de envio solicitada pelo cliente

É possível gerar versões distintas deste relatório para verificar:

- Pedidos em aberto e o valor total
- Pedidos em aberto além de uma data específica
- Pedidos em aberto para um tipo de documento ou tipo de linha específicos

Este relatório inclui itens de pedidos não atendidos caso você tenha definido uma opção de processamento na tela Entrada de Pedidos de Vendas para criar um pedido não atendido quando o estoque não estiver disponível. Você precisa liberar os pedidos não atendidos para processamento antes de gerar este relatório para que ele tenha informações precisas sobre pedidos em aberto e não atendidos.

Consulte também

- ❑ *Utilização de Liberações de Pedidos no manual Gerenciamento de Pedidos de Vendas.*

Geração do Relatório Pedidos Suspensos

No menu Relatórios de Pedidos de Vendas (G42111), selecione Relatório de Pedidos Suspensos.

O relatório Impressão de Pedidos de Vendas Suspensos (R42640) é gerado para a verificação da lista de todos os pedidos de vendas que estão suspensos devido aos motivos a seguir:

- Crédito
- Margem de lucro
- Pedido suspenso parcial
- Verificação de preços

Verificação de Informações do Razão de Vendas

É possível verificar as informações do razão de vendas para qualquer pedido processado por meio do processamento de pedidos de vendas. Use as informações do razão de vendas para acompanhar os pedidos de vendas e determinar quando um pedido foi inserido ou impresso. É possível também utilizar estas informações com objetivos de auditoria interna.

O sistema grava informações na tabela Razão de Detalhes de Pedidos de Vendas (F42199) com base nas regras de atividades de pedidos. Você pode determinar em que ponto o sistema deve gravar as informações de pedidos na tabela de acordo com os códigos de

status. Por exemplo, você pode registrar informações na tabela durante a entrada de pedidos de vendas, o faturamento e a atualização de vendas.

Quando um pedido de crédito é criado a partir do histórico, o pedido original é obtido no Razão de Detalhes de Pedidos de Vendas. Especifique uma versão do programa Consulta ao Razão de Vendas na versão do programa Entrada de Pedidos de Vendas (P4210) configurada para ordens de crédito.

Instruções Preliminares

- Certifique-se de que os códigos de status corretos estão configurados para registrar uma entrada na tabela Razão de Detalhes de Pedidos de Vendas (F42199). Consulte *Configuração de Regras de Atividade de Pedidos* no manual *Gerenciamento de Pedidos de Vendas*.

► Verificação de informações do razão de vendas

No menu Consulta a Pedidos de Vendas (G42112), selecione Consulta a Histórico do Razão de Vendas.

1. Na tela Acesso a Consulta ao Razão de Vendas, preencha um ou mais campos a seguir e clique em Procurar:
 - N° do Pedido
 - Tipo Ped.
 - Pd.Cmpr.Cliente
 - N° do Item
 - N° Ref. Envio
2. Para verificar as informações detalhadas para os itens individuais do razão, selecione Detalhe do Razão de Vendas no menu Linha.

Opções de Processamento: Consulta ao Razão de Vendas (P42025)

Valor Predet.

Tipo de Pedido

Código de Status - De

Código de Status - Até

Memorando de Crédito

Obs.: As opções a seguir são usadas apenas quando este aplicativo é chamado a partir de Entrada de Pedidos de Vendas (P4210) e a opção de linha "Seleção de Pedido" é usada para selecionar todas as linhas de pedido para processamento.

1. Digite o código de status a selecionar ao recuperar ordens de crédito.
2. Digite 1 se o código de status tiver como base o Último Status. Em branco, o código de status tem como base o Próximo Status.

Versão

Obs.: As opções a seguir serão usadas somente quando este aplicativo NÃO for chamado a partir de entrada de pedidos de vendas (P4210).

Versão da Entrada do Pedido de Crédito

Verificação das Notas de Entrega

O pessoal de entrega pode utilizar as notas de entrega para efetuar uma comparação entre o que está sendo entregue e o que está no caminhão. Utilize o programa Consulta às Notas de Entrega (P42290) para verificar as informações dos itens transportados.

Instruções Preliminares

- ❑ Certifique-se de que as instruções para faturamento de clientes estão configuradas para imprimir notas de entrega. Consulte *Configuração de Instruções para Faturamento de Clientes* no manual *Gerenciamento de Pedidos de Vendas*.
- ❑ Verifique se o programa Impressão das Notas de Entrega (R42535) foi executado.

► Verificação das notas de entrega

No menu Consulta aos Pedidos de Vendas (G42112), selecione Consulta a Notas de Entrega.

1. Na tela Acesso a Notas de Entrega, para limitar os itens exibidos, preencha os campos a seguir e clique em Procurar:
 - Data Inicial de Entrega
 - Data Final de Entrega
 - Filial Fábrica
 - N° Ref. Envio
 - Tp. Pd.
 - N° da Transp.
2. Para verificar as informações do pedido, selecione a linha de detalhe e, em seguida, selecione uma das seguintes opções no menu Linha:
 - Serviço de Atendimento ao Cliente
 - Razão de Vendas

Opções de Processamento: Consulta a Notas de Entrega (P42290)

Versão

1. Consulta ao Serviço de Atendimento ao Cliente
 2. Consulta do Razão de Vendas
-

Geração de Relatórios de Histórico de Vendas

Os relatórios do histórico de vendas são gerados para se analisar o histórico de vendas e verificar os valores de vendas acumulados no período e no ano.

Os motivos mais comuns pelos quais as informações não são impressas nesses relatórios de vendas são:

- O código de status especificado nas opções de processamento não é o correto
- O pedido tem códigos de suspensão
- O sistema não atualizou a tabela Resumo Histórico de Vendas (F4229) durante a execução do programa Atualização de Vendas (R42800)

Geração do Relatório Detalhes do Razão de Vendas

O relatório Razão de Vendas (R42600) é criado para se analisar o histórico de vendas. Dependendo da versão do relatório Razão de Vendas que for selecionado, você pode analisar o histórico de vendas:

- Por tipo de pedido (documento), como pedidos por telefone, pedidos programados, ordens de crédito
- Por tipo de linha, como vendas de estoque, vendas de itens não estocados, frete e cobranças diversas
- Por status do pedido, como enviado, não atendido ou cancelado.
- Por cliente, vendedor ou responsável pela entrada do pedido
- Por condições de pagamento do cliente
- Por preço

Nas regras de atividade do pedido, você pode especificar as etapas no processo onde o sistema grava as entradas na tabela Razão de Detalhes de Pedidos de Vendas (F42199).

Devido ao fato da tabela Razão de Detalhes de Pedidos de Vendas poder conter vários registros para uma única linha de detalhe de pedido, deve-se especificar o próximo ou o último código de status na seleção de dados para o relatório Razão de Vendas. Caso um código de status não seja especificado, o relatório poderá alterar (para um valor maior) as informações do histórico de vendas.

Opções de Processamento: Relatório Razão de Vendas (R42600)

Datas

Digite a faixa de datas do relatório:

Da Data

Até a Data

Geração do Relatório Resumo de Análise de Vendas

O relatório Resumo da Análise de Vendas (R42611) é gerado para verificar os valores e a margem de vendas acumulados no período e no ano. O programa Resumo da Análise de Vendas obtém as informações a partir da tabela Resumo Histórico de Vendas (F4229).

Instruções Preliminares

- ❑ Verifique se as opções de processamento para o programa Atualização de Vendas (R42800) estão definidas para atualizar os registros da tabela Histórico do Resumo de Vendas (F4229).

Consulte também

- ❑ *Atualização de Informações de Vendas* no manual *Gerenciamento de Pedidos de Vendas*

Opções de Processamento: Resumo de Análises de Vendas (R42611)

Impressão

1. Este job têm várias opções descritas abaixo. Digite os valores desejados e pressione o ENTER para continuar.

Digite a data inicial do período solicitado

Digite a data final do período solicitado

Utilização de Informações de Faturamento

Para fornecer informações de um pedido para um cliente após a sua entrada, é possível verificar informações de faturamento, como os totais do pedido ou o status de pedidos relacionados. Você pode também verificar os pedidos de vendas, incluindo aqueles que foram parcialmente faturados, antes da impressão da fatura.

As confirmações de pedidos são impressas para serem enviadas ao cliente para confirmar que o pedido está sendo processado.

Verificação On-line das Faturas

Use o programa Consulta a Fatura On-line (P42230) para verificar as informações de faturamento de um pedido que foi parcialmente ou não foi faturado. O programa exibe as mesmas informações que aparecem na fatura impressa.

O programa Consulta a Fatura On-line também pode ser utilizado para:

- Verificar as informações de faturas em aberto e concluídas
- Exibir a fatura com ou sem as linhas não atendidas
- Verificar informações de condições de envio, descontos, condições de pagamento e impostos.
- Verificar as datas da transação das linhas na fatura
- Verificar os acúmulos de comissão para um pedido de vendas

As opções de processamento do programa Fatura On-line podem ser definidas para exibir os itens de atendimento parcial de pedidos das formas a seguir:

- Sem informações de quantidade e preço total
- Somente com informações de quantidade
- Com informações de quantidade e preço total

Você pode exibir também informações tributárias consolidadas com base no seguinte:

- Grupo tributário - Valor total tributável
- Área tributária - Área da alíquota, como um estado
- Órgão arrecadador - Órgão arrecadador com jurisdição em uma área tributária, como um país ou cidade

Se o pedido possui itens tributados com diferentes alíquotas, o sistema calcula os impostos, mas exibe N/A (não aplicável) em vez da alíquota.

Observação

Não é possível consultar pedidos entre filiais ou entre companhias até que as faturas sejam impressas para os pedidos.

► Verificação de faturas on-line

No menu Consulta a Pedidos de Vendas (G42112), selecione Faturas On-line.

1. Na tela Acesso a Faturas On-line, preencha um dos campos a seguir, ou ambos, e clique em Procurar:

- Número da Fatura
- Nº do Pedido

Caso mais de uma fatura esteja associada ao pedido de vendas, o sistema exibirá a fatura na tela Seleção de Fatura. Selecione a fatura a partir de uma lista de faturas associadas ao pedido de vendas.

2. É possível selecionar uma linha de pedido e fazer o que segue:
 - Para verificar as datas para a linha de detalhe selecionada, selecione Datas de Pedidos no menu Linha.
 - Para verificar as informações detalhadas para a linha de detalhe selecionada, selecione Detalhe do Pedido no menu Linha.
 - Para verificar o histórico referente ao preço para o item, selecione Histórico de Preços no menu Linha.
 - Para anexar ou editar um objeto de mídia para a linha de detalhe, selecione Anexos de Detalhes no menu Linha.
3. Para verificar as informações para o pedido, selecione as opções a seguir no menu Linha e clique em Fechar quando terminar:
 - Resumo de Descontos
 - Resumo de Impostos

- Cadastro de Pedidos
- Anexos, para o pedido ou a fatura
- Acúmulos de comissão

Opções de Processamento: Consulta a Faturas On-line (P42230)

Valores Pred.

Digite o Tipo de Pedido predeterminado:

1. Tipo de Pedido

Digite o Status Inicial:

2. Código de Status - Inicial

Digite o Status Final:

3. Código de Status - Final

Com base no Status (1 = Último, o valor predeterminado é Próximo):

4. Com Base no Status

Inclusão/Exclusão de Pedidos Não Atendidos:

1 = Excluir Pedidos Não Atendidos

2 = Incluir Pedidos Não Atendidos, Somente as Quantidades

3 = Incluir Pedidos Não Atendidos, Quantidades e Preços

5. Pedidos Não Atendidos

6. Funcionalidade de Self-service para Clientes

Em Branco = Ignorar Self-service para Clientes

1 = Ativar funcionalidade Self-service para Clientes para uso em JAVA/HTML

7. Comissão em Nível de Pedido

Em branco = Nível de Linha

1 = Nível de Pedido

Frete

1. Processamento da Estimativa de Frete

Em branco = Não exibir estimativa do frete

1 = Exibir estimativa de frete

Versão

1. Digite a versão da Impressão de Faturas (FUTURO)

Comissões

1. Ignorar Processamento de Comissões

Em branco = Processar Comissões

1 = Não Processar Comissões

2. Comissão em Nível de Pedido

Em branco = Nível de Linha

1 = Nível de Pedido

Impressão da Confirmação do Pedido

É possível imprimir a confirmação de um pedido de vendas a enviar ao cliente. Você pode incluir as mesmas informações contidas na fatura de vendas, como:

- Quantidades de itens, incluindo os cancelados e os não atendidos
- Preço total, impostos e descontos
- Data de entrega
- Condições de pagamento
- Texto associado e mensagens a serem impressas

Geralmente, as confirmações de pedido são impressas para as linhas de pedido prontas para serem impressas na lista de retirada do almoxarifado. Deve-se definir um código de status individual para a impressão de confirmações de pedido nas regras de atividade de pedido. Isso é feito para impedir que o sistema desconsidere o status para a impressão da lista de retirada do almoxarifado.

Ao se imprimir as confirmações, o sistema utiliza a versão do programa Impressão de Fatura (R42565). Você pode especificar se o sistema deve atribuir números de fatura ao imprimir as faturas ou reconhecimentos de pedidos definindo a opção de processamento apropriada para cada versão. Pode também executar ou copiar a versão de teste para outras funções, como para imprimir novamente as faturas.

Atenção

Quando a versão do programa Impressão de Faturas é executada no modo de teste, o sistema não efetua atualizações nos códigos de status ou em qualquer tabela. Para processar os reconhecimentos de pedidos de vendas apropriadamente, é necessário executar a versão XJDE0005 ou uma cópia desta versão.

Opções de Processamento: Impressão de Faturas (R42565)

Valor Predeterminado

Use esta opção de processamento para especificar os valores predeterminados que o sistema deve usar.

1. Do Código de Status

Utilize esta opção de processamento para indicar a faixa códigos de status inicial que deve ser utilizada pelo sistema para selecionar pedidos para a impressão de faturas.

Você deve utilizar um código de status que tenha sido definido na tabela de códigos definidos pelo usuário (40/AT) das regras de atividades de pedidos. A combinação de Status Inicial e Status Final deve ser uma combinação válida de último status/próximo status na tabela Regra de Atividades de Pedidos para o tipo de pedido e o tipo de linha que você está processando.

2. Para o Código de Status

Utilize esta opção de processamento para indicar a faixa códigos de status inicial que deve ser utilizada pelo sistema para selecionar pedidos para a impressão de faturas.

Você deve utilizar um código de status que tenha sido definido na tabela de códigos definidos pelo usuário (40/AT) das regras de atividade de pedidos. A combinação de códigos de Status Inicial e Status Final deve ser uma combinação válida de último status/próximo status na tabela Regra de Atividades de Pedidos para o tipo de pedido e o tipo de linha que você está processando.

3. Com Base no Status

1 = Selecionar de acordo com o último status

2 = Selecionar de acordo com o próximo status

Utilize esta opção de processamento para especificar se o sistema deve selecionar a tabela Detalhes de Pedido de Vendas de acordo com o último ou o próximo status. Os valores válidos são:

1 Selecionar de acordo com o último status

2 Selecionar de acordo com o próximo status

4. Substituição do Próximo Código de Status

Utilize esta opção de processamento para indicar a próxima etapa no processamento de pedido. Você deve especificar um código definido pelo usuário (40/AT), que tenha sido definido nas Regras de Atividades de Pedidos, com base no tipo de pedido e no tipo de linha que você está utilizando.

O status de substituição é outra etapa permitida no processo de faturamento e é opcional. A combinação de status inicial e próximo status de substituição deve ser uma combinação último status/próximo status válida, contida na tabela de Regras de Atividades de Pedidos.

5. Bloqueio da Atualização de Próximo Status

Em branco = Atualizar próximo status

1 = Bloquear a atualização de próximo status

Utilize esta opção de processamento para impedir que o sistema atualize o próximo status nas Regras de Atividades de Pedidos. Você deve especificar um código definido pelo usuário (40/AT), que tenha sido definido nas Regras de Atividades de Pedidos, com base no tipo de pedido e no tipo de linha que você está utilizando. Os valores válidos são:

Em branco Atualizar o próximo status.

1 Impedir a atualização do próximo status.

Se você deixar esta opção em branco, o sistema atualizará o próximo status de acordo com as Regras de Atividades de Pedidos existentes.

6. Bloqueio da Definição de Números do Contas a Receber

Em branco = Não bloquear

1 = Bloquear

Utilize esta opção de processamento para impedir que o sistema atribua um número de C/R à transação quando processar uma fatura em modo teste. Os valores válidos são:

Em branco Não impedir a atribuição do número de C/R.

1 Impedir a atribuição do número de C/R.

Quando você executar este programa em modo teste, configure esta opção de processamento como 1.

7. Atribuição de Próximos Números do Contas a Receber

Utilize esta opção de processamento para especificar o número de índice que o sistema deve usar quando atribuir um próximo número de C/R. Você pode escolher entre 10 períodos seqüenciais diferentes para a atribuição de próximos números de C/R. Se você deixar esta opção em branco, o sistema atribuirá o valor 01.

8. Tipo de Documento de Fatura

Utilize esta opção de processamento para especificar o tipo de documento que o sistema deve atribuir à fatura.

Você deve utilizar um tipo de documento que tenha sido definido na tabela de códigos definidos pelo usuário 00/DT. Se você deixar esta opção em branco, o sistema usará o tipo de documento RI.

Impressão

Utilize esta opção de processamento para especificar os dados que o sistema deve imprimir.

1. Data da Fatura

Utilize esta opção de processamento para especificar a data que deve ser exibida na fatura. Se esta opção de processamento for deixada em branco, será impressa a data do sistema.

2. Impressão de Linhas Não Atendidas/Canceladas

1 = Imprimir linhas não atendidas

2 = Imprimir linhas canceladas

3 = Imprimir ambas

4 = Não imprimir linhas não atendidas ou canceladas

Utilize esta opção de processamento para especificar se o sistema deve imprimir linhas de pedidos não atendidos, linhas canceladas ou ambas na fatura. Os valores válidos são:

1 Imprimir linhas de pedidos não atendidos.

2 Imprimir linhas canceladas.

3 Imprimir linhas de pedidos não atendidos e canceladas.

4 Não imprimir linhas de pedidos não atendidos nem linhas canceladas.

3. Preço Total em Linhas Não Atendidas

Em branco = Não imprimir

1 = Imprimir

Utilize esta opção de processamento para especificar se o sistema deve imprimir o preço total de itens não atendidos. Os valores válidos são:

Em branco Não imprimir o preço total de itens não atendidos.

1 Imprimir o preço total de itens não atendidos.

4. Impressão de Linhas Não Atendidas Somente Uma Vez

Em branco = Imprimir diversas vezes

1 = Imprimir somente uma vez

Utilize esta opção de processamento para especificar se o sistema deve imprimir linhas de pedidos não atendidos e linhas canceladas uma ou várias vezes. Os valores válidos são:

Em branco Imprimir linhas não atendidas várias vezes.

1 Imprimir linhas não atendidas uma vez.

5. Impressão do Custo Total

Em branco = Não imprimir

1 = Imprimir

Utilize esta opção de processamento para especificar se o sistema deve imprimir o custo total e a margem de lucro. Os valores válidos são:

Em branco Não imprimir o custo total e a margem de lucro.

1 Imprimir o custo total e a margem de lucro.

Se esta opção de processamento for configurada como 1, você deve imprimir em formato paisagem para poder visualizar o custo total.

6. Impressão de Descontos Disponíveis

Em branco = Não imprimir

1 = Imprimir

Utilize esta opção de processamento para especificar se o sistema deve imprimir os descontos disponíveis para um cliente. Os valores válidos são:

Em branco Não imprimir os descontos disponíveis.

1 Imprimir os descontos disponíveis.

7. Impressão de Linhas de Componentes de Kit

Em Branco = Não imprimir

1 = Imprimir

Utilize esta opção de processamento para especificar se o sistema deve imprimir linhas de componentes de kit. Os valores válidos são:

Em branco Não imprimir linhas de componentes de kit.

1 Imprimir linhas de componentes de kit.

Se você estiver utilizando o Configurador de Vendas, configure esta opção como 1.

8. Impressão de Linhas de Reservas Futuras

Em branco = Não imprimir

1 = Imprimir

Utilize esta opção de processamento para especificar se o sistema deve imprimir linhas com reserva futura. Os valores válidos são:

Em branco Não imprimir linhas com reserva futura.

1 Imprimir linhas com reserva futura.

9. Impressão do Número do Item

1 = Imprimir números de itens da companhia

2 = Imprimir números de itens da cia e do cliente

Utilize esta opção de processamento para especificar se o sistema deve imprimir os números de item do cliente, além dos números da companhia. Os valores válidos são:

1 Imprimir somente os números da companhia.

2 Imprimir os números da companhia e do cliente.

Se você deixar esta opção em branco, o sistema imprimirá apenas os números de itens da companhia.

10. Referência Cruzada do Cliente

Se você optar por imprimir o número de item do cliente na fatura, utilize esta opção de processamento para especificar o código de referência cruzada que identifica o número de item do cliente. Você deve digitar um valor que tenha sido definido na tabela de códigos definidos pelo usuário (41/DT).

11. Resumo de Itens

1 = Resumir por item

2 = Resumir itens por reserva

Utilize esta opção de processamento para especificar se o sistema deve imprimir as consolidações de várias linhas de item se o número de item, o custo e o preço em cada linha forem idênticos. Por exemplo, se um mesmo item é enviado para diversos locais, pode ser necessário consolidar itens das linhas da fatura enviada para o local do faturamento. Os valores válidos são:

1 Imprimir somente consolidações de itens.

2 Imprimir consolidações de itens por reserva.

Se você configurar esta opção como 1, a consolidação será baseada nos seguintes campos: Segundo Número de Item, Preço Unitário, Tipo de Linha, Unidade de Medida de Definição de Preço, Número de Documento, Tipo de Documento e Companhia do Documento.

Se você configurar esta opção como 2, a consolidação será baseada nos seguintes campos: Número do Pedido, Tipo de Pedido, Companhia do Pedido, Número da Linha, Preço Unitário, Unidade de Medida, Tipo de Linha, Unidade de Medida de Definição de Preço.

Se você estiver trabalhando com kits, configure esta opção como 1.

12. Impressão de Números de Série

Em branco = Não imprimir

1 = Imprimir

Utilize esta opção de processamento para especificar se o sistema deve imprimir números de série na fatura. Os valores válidos são:

Em branco Não imprimir o número de série

1 Imprimir o número de série

13. Imprimir em Moeda Estrangeira

Em branco = Não imprimir

1 = Imprimir

Utilize esta opção de processamento para especificar se o sistema deve imprimir os valores em moedas estrangeiras. Os valores válidos são:

Em branco Não imprimir em moeda estrangeira

1 Imprimir em moeda estrangeira.

14. Impressão do Consolidação de Impostos

Em branco = Não imprimir informações de impostos

1 = Consolidar impostos por grupos

2 = Consolidar impostos por área

3 = Consolidar impostos por autoridade

Utilize esta opção de processamento para especificar se o sistema deve imprimir informações consolidadas de impostos na fatura. O sistema consolidará as informações de impostos de acordo com o que você configurar nesta opção. Os valores válidos são:

Em branco Não imprimir as informações consolidadas de impostos.

1 Imprimir as informações consolidadas de impostos por grupo.

2 Imprimir as informações consolidadas de impostos por área.

3 Imprimir as informações consolidadas de impostos por autoridade.

15. Mensagem Global a Imprimir

Utilize esta opção de processamento para especificar a mensagem global a ser impressa em cada fatura.

Você deverá utilizar uma mensagem que tenha sido definida na tabela de códigos

definidos pelo usuário 40/PM.

16. Impressão de Textos Associados

Em branco = Não imprimir

1 = Imprimir

Utilize esta opção de processamento para especificar se o sistema deve imprimir o texto associado ao pedido de vendas na fatura. Os valores válidos são:

Em branco Não imprimir o texto associado.

1 Imprimir o texto associado.

Se você configurar esta opção como 1, o sistema imprimirá os textos associados ao cabeçalho e ao detalhe do pedido de vendas.

17. Impressão de Faturas Consolidadas

Em branco = Não imprimir faturas consolidadas

1 = Imprimir faturas consolidadas

Utilize esta opção de processamento para especificar se o sistema deve imprimir notas promissórias. Os valores válidos são:

Em branco Não imprimir notas promissórias

1 Imprimir notas promissórias.

18. Origem da Fatura Consolidada

Utilize esta opção de processamento para especificar o nome da cidade de origem da Nota Promissória. Se você inserir o nome de uma cidade aqui, ele será impresso na nota promissória.

19. Preferência de Mensagem a Imprimir

Em branco = Não imprimir

1 = Imprimir

Utilize esta opção de processamento para especificar se o sistema deve imprimir a preferência de mensagens a imprimir definida pelo usuário para a combinação de número de item e o número de cliente associadas ao pedido de vendas. Os valores válidos são:

Em branco Não imprimir a preferência de mensagens a imprimir definida pelo usuário

1 Imprimir a preferência de mensagens a imprimir definida pelo usuário

20. Código de Moeda de Simulação

Utilize esta opção de processamento para especificar uma moeda de simulação a ser usada para imprimir o valor líquido, o imposto sobre vendas e o valor total dos pedidos na fatura. O programa Imprimir Fatura usa o processamento da moeda de simulação para calcular e imprimir os valores como se eles tivessem sido inseridos em uma moeda diferente da moeda nacional ou estrangeira.

21. Impressão de Consolidação de Imposto na Moeda de Simulação

Em branco = Não imprimir

1 = Imprimir

Utilize esta opção de processamento para imprimir valores consolidados de impostos em uma moeda de simulação. Os valores válidos são:

Em branco Não imprimir as informações consolidadas de impostos em moeda de simulação.

- 1 Imprimir as informações consolidadas de impostos em moeda de simulação. O programa usa o código de moeda especificado na opção de processamento Moeda de Simulação e o formato especificado na opção de processamento Impressão de Consolidação de Impostos.

22. Impressão de Texto Adicional de Cabeçalho

Em Branco = Sem texto adicional

1 = Imprimir ORIGINAL

2 = Imprimir REIMPRESSÃO

Utilize esta opção de processamento para especificar se o sistema deve imprimir textos adicionais no cabeçalho do relatório. O texto adicional indica se o documento é original ou uma reimpressão. Os valores válidos são:

Em branco = Não imprimir o texto adicional no cabeçalho

1 = Imprimir o texto adicional para indicar que este é o documento original

2 = Imprimir o texto adicional para indicar que este documento é uma reimpressão

23. Impr. Cópia do cadastro Enviado Para

Em Branco = Não imprimir

1 = Imprimir

Atualização de Custo/Preço

Utilize estas opções de processamento para especificar como o sistema processa custos e a versão do programa de custos a ser usada.

1. Atualização de Custo

Em Branco = Não atualizar custos/preços

1 = Atualizar custos de itens

Utilize esta opção de processamento para indicar se o sistema atualiza custos antes de imprimir uma fatura. O sistema atualiza custos atuais, taxas de câmbio e preços em todos os pedidos de vendas selecionados. Para assegurar que o sistema calcule com precisão os margens de lucro, você pode executar o processamento de atualização de custos de

vendas. Execute esta atualização se seus custos de compra ou manufatura mudarem com frequência, ou se você estiver processando pedidos que existem no sistema há algum tempo sem atualização. Os valores válidos são:

Em branco = Não atualizar custos para este item

1 = Atualizar custos através do programa Atualização de Custos/Preços de Pedidos de Vendas em Lote (R42950)

2. Versão de Atual. de Custo/Preço de Vendas (R42950)

Utilize esta opção de processamento para especificar a versão do programa Atualização de Custos/Preços de Pedidos de Vendas em Lote (R42950) que o sistema usa para atualizar custos antes de imprimir faturas. Se você deixar esta opção em branco, o sistema utilizará a versão ZJDE0001.

No caso de pedidos entre filiais, você precisa definir as opções de processamento do programa R42950 para atualizar as informações de preço e especificar a taxa de câmbio das filiais/fábricas envolvidas na transação.

Pré-pagamento

Utilize esta opção de processamento para especificar se o sistema deve exibir pré-pagamentos.

1. Exibição de Pré-pagamentos na Fatura

Em branco = Não exibir

1 = Exibir

Utilize esta opção de processamento para especificar se o sistema deve exibir informações de pré-pagamento na fatura. Os valores válidos são:

Em branco Não exibir informações de pré-pagamento.

1 Exibir informações de pré-pagamento.

Processamento

Use estas opções de processamento para especificar como o sistema deve processar os próximos status de pedidos.

1. Ativação de Preferência de Próx. Status de Pedido

Em Branco = Não ativar

1 = Ativar

Para uso futuro.

Utilize esta opção de processamento para ativar as preferências avançadas para todos os registros de detalhe de pedidos de vendas que o sistema processa na impressão de faturas. Os valores válidos são:

Em branco = Não usar a preferência de próximo status de pedido

1 = Usar a preferência de próximo status de pedido

2. Seleção de Impressão de Fatura

Em Branco = Imprimir fatura

1 = Não imprimir fatura

Para uso futuro.

Utilize esta opção de processamento para ativar as preferências avançadas para todos os registros de detalhe de pedidos de vendas que o sistema processa na impressão de faturas. Os valores válidos são:

Em branco = Não usar a preferência de próximo status de pedido

1 = Usar a preferência de próximo status de pedido

EDI

Use estas opções de processamento para especificar como o sistema deve processar as informações de validação.

1. Seleção de Processamento EDI

Em Branco = Não ativar processamento EDI

1 = Ativar Processamento EDI

Utilize esta opção de processamento para indicar o método de processamento que o sistema deve usar para transações EDI. Os valores válidos são:

Em branco Utilizar somente o processamento Impressão da Fatura.

1 Utilizar o processamento Impressão da Fatura e o processamento EDI.

2 Utilizar somente o processamento EDI.

2. Tipo de Transação EDI

1 = Fatura

2 = Reconhecimento de Pedido de Compras

3 = Solicitação de Cotação

Utilize esta opção de processamento para especificar o tipo de transação EDI. Os valores válidos são:

1 Fatura

2 Confirmação de Pedido de Compras

3 Solicitação de Cotação

3. Tipo de Documento EDI

Utilize esta opção de processamento para especificar o tipo de documento para transações EDI.

Você deve utilizar um tipo de documento que tenha sido definido na tabela de códigos definidos pelo usuário 00/DT.

4. Número do Conjunto de Transações EDI

Utilize esta opção de processamento para especificar o número do conjunto de transações nos processamentos EDI. Você deve utilizar um número de conjunto de transações que tenha sido definido na tabela de códigos definidos pelo usuário 40/ST.

5. Formato de Conversão EDI

Utilize esta opção de processamento para especificar o formato da conversão nas transações EDI.

6. Id. do Parceiro Comercial

Utilize esta opção de processamento para especificar o número de identificação do parceiro comercial EDI.

7. Objetivo do Conjunto de Transações

Utilize esta opção de processamento para especificar o objetivo do conjunto de transações EDI. Você deve utilizar um objetivo de conjunto de transações que tenha sido definido na tabela de códigos definidos pelo usuário 47/PU.

8. Processamento Estendido de Fatura EDI

Em Branco = Não ativar

1 = Ativar

Para uso futuro.

Utilize esta opção de processamento para especificar se o sistema deve popular as tabelas Cabeçalhos Expandidos de Faturas de EDI (F470462) e Detalhes Expandidos de Faturas de EDI (F470472) durante a impressão de faturas. Os valores válidos são:

Em branco = Não popular as tabelas

1 = Popular as tabelas

10. Qualificador de Referência 1

Para uso futuro.

Utilize esta opção de processamento para aplicar o qualificador de referência que o sistema usa para localizar o número de referência de carga correspondente.

11. Qualificador de Referência 2

Para uso futuro.

Utilize esta opção de processamento para aplicar o qualificador de referência que o sistema usa para localizar o número de referência de carga correspondente.

12. Qualificador de Referência 3

Para uso futuro.

Utilize esta opção de processamento para aplicar o qualificador de referência que o sistema usa para localizar o número de referência de carga correspondente.

13. Qualificador de Referência 4

Para uso futuro.

Utilize esta opção de processamento para aplicar o qualificador de referência que o sistema usa para localizar o número de referência de carga correspondente.

14. Qualificador de Referência 5

Para uso futuro.

Utilize esta opção de processamento para aplicar o qualificador de referência que o sistema usa para localizar o número de referência de carga correspondente.

Programação de Demanda

Use estas opções de processamento para especificar como o sistema deve processar a programação de demanda.

1. Tipo de Parte 1

Para uso futuro.

Utilize esta opção de processamento para aplicar o qualificador de tipo da parte a ser usado para obter o nome do tipo da parte e o número de identificação. O programa de impressão de faturas só popula as tabelas de cabeçalhos e detalhes expandidos de EDI com o nome do tipo da parte e o número de identificação se a opção de processamento relacionada for ativada na guia EDI.

2. Tipo de Parte 2

Para uso futuro.

Utilize esta opção de processamento para aplicar o qualificador de tipo da parte a ser usado para obter o nome do tipo da parte e o número de identificação. O programa de impressão de faturas só popula as tabelas de cabeçalhos e detalhes expandidos de EDI com o nome do tipo da parte e o número de identificação se a opção de processamento relacionada for ativada na guia EDI.

3. Tipo de Parte 3

Para uso futuro.

Utilize esta opção de processamento para aplicar o qualificador de tipo da parte a ser usado para obter o nome do tipo da parte e o número de identificação. O programa de impressão de faturas só popula as tabelas de cabeçalhos e detalhes expandidos de EDI com o nome do tipo da parte e o número de identificação se a opção de processamento relacionada for ativada na guia EDI.

4. Tipo de Parte 4

Para uso futuro.

Utilize esta opção de processamento para aplicar o qualificador de tipo da parte a ser usado para obter o nome do tipo da parte e o número de identificação. O programa de impressão de faturas só popula as tabelas de cabeçalhos e detalhes expandidos de EDI com o nome do tipo da parte e o número de identificação se a opção de processamento relacionada for ativada na guia EDI.

5. Tipo de Parte 5

Para uso futuro.

Utilize esta opção de processamento para aplicar o qualificador de tipo da parte a ser usado para obter o nome do tipo da parte e o número de identificação. O programa de impressão de faturas só popula as tabelas de cabeçalhos e detalhes expandidos de EDI com o nome do tipo da parte e o número de identificação se a opção de processamento relacionada for ativada na guia EDI.

E-mail

Use estas opções de processamento para especificar como o sistema deve processar e-mails.

1. Seleção de E-mail de Reconhecimento

Em branco = Sem processamento de e-mail

1 = Processar e-mail

Utilize esta opção de processamento para indicar se o sistema envia reconhecimentos por e-mail quando você executa o programa Impressão de Faturas (R42565). Os valores válidos são:

Em branco = Não enviar reconhecimentos por e-mail

1 = Enviar reconhecimentos por e-mail

2. Tipo do e-mail

Utilize esta opção de processamento para indicar o código usado pelo sistema ao criar e definir o endereço de e-mail nas informações de contato de Quem é Quem. O sistema usa este endereço de e-mail para enviar reconhecimentos. Se você deixar esta opção em branco, o sistema utilizará o valor predeterminado E.

3. Incluir valores no e-mail

Em branco = Incluir valores e totais no e-mail

1 = Excluir valores e totais no e-mail

Utilize esta opção de processamento para determinar se o sistema deve imprimir o Valor Total do Pedido, Preço, Valor Total e Imposto no reconhecimento por e-mail. Os valores válidos são:

Em branco = Não imprimir os valores e totais de linha.

1 = Imprimir todos os valores e totais de linha.

4. Mens. de Título do E-mail

Utilize esta opção de processamento para definir a mensagem de impressão global que o sistema inclui nos reconhecimentos por e-mail. Se você deixar esta opção em branco, o sistema não incluirá nenhuma mensagem de impressão global.

5. Linha de Assunto do E-mail

Utilize esta opção de processamento para definir o texto que o sistema imprime na linha de assunto dos reconhecimentos por e-mail. Se você deixar esta opção em branco, a linha de assunto ficará em branco.

6. Nº de Cad. do Remetente do E-mail

Utilizar esta opção de processamento para definir o número do cadastro geral cujo nome e e-mail serão usados no reconhecimento por e-mail como Remetente ou Origem.

Conformidade com UCC 128

Visando reduzir o tempo do ciclo, limitar o estoque e aumentar a lucratividade, a maioria dos varejistas requer que seus fornecedores recebam os pedidos de compras e enviem as faturas eletronicamente.

O Uniform Code Council (UCC) nos Estados Unidos, o Electronic Commerce Council do Canadá (ECCC) e a International Article Numbering Association (EAN) estabeleceram procedimentos padrão de identificação e de transmissão de informações. Estes procedimentos padrão, conhecidos como Conformidade com UCC 128, facilitam a identificação do produto de maneira uniforme e o intercâmbio de informações sobre cargas entre fornecedores e clientes (varejistas).

Práticas de Conformidade com UCC-128

Visando reduzir o tempo do ciclo, limitar o estoque e aumentar a lucratividade, a maioria dos varejistas exige que seus fornecedores se ajustem aos procedimentos UCC 128. Os procedimentos de identificação e de comunicação padrão garantem que o processo de distribuição permaneça eficiente tanto para o fornecedor quanto para o varejista.

Para adotar as práticas da Conformidade com UCC 128, os fornecedores e varejistas adotam os padrões a seguir:

| | |
|--|---|
| Códigos de identificação | Uma estrutura definida para cada código. |
| Etiquetas com códigos de barras | Códigos fixos ou variáveis empregados para codificar informações para uma única unidade de produto, uma embalagem do consumidor ou um grupo de embalagens para carga. |
| Etiquetas de envio | Etiquetas que seguem o padrão específico da Etiqueta Comum UCC. Este padrão configura segmentos específicos de etiqueta e as informações que estão contidas em cada segmento. |
| EDI (Intercâmbio Eletrônico de Dados) | O intercâmbio eletrônico de informações estruturadas que podem ser lidas por um computador. |

Para os varejistas, os benefícios da conformidade com UCC 128 são:

| | |
|---------------------------|---|
| Aumentos de vendas | Ao reduzir o tempo do ciclo de um almoxarifado, os varejistas podem antecipar a colocação de seus produtos nas prateleiras. Por exemplo, um varejista pode aumentar a receita de vendas fazendo com que o produto chegue mais rapidamente ao cliente. |
|---------------------------|---|

| | |
|--|---|
| Redução do estoque de segurança | Ao receber as informações sobre as cargas antes da data de entrega dos mesmos, as companhias podem reagir mais rapidamente à falta de mercadorias, necessitando de um estoque de segurança menor. |
| Previsões mais exatas | Os varejistas têm condições de medir com mais precisão o leadtime das cargas. Isto permite reduzir o estoque de segurança. |
| Redução de custos recebidos | O varejista pode coletar dados em código de barras mais rapidamente, fazendo a leitura das etiquetas em vez de inserir os dados manualmente. A leitura das etiquetas de carga exige menos mão-de-obra e gera menos erros. |
| Melhor gerenciamento de almoxarifados | Os varejistas podem ter melhores estatísticas sobre as cargas, reduzir o tempo de ciclo de almoxarifado e planejar com mais eficiência o espaço de almoxarifado e as programações de trabalho. |

Para os fornecedores, os benefícios da conformidade com UCC 128 são:

| | |
|----------------------------------|--|
| Aumento do fluxo de caixa | Reduzindo o tempo do ciclo de pagamento dos varejistas, os fornecedores podem reduzir os requisitos de empréstimos e aumentar o fluxo de caixa. |
| Aumentos de vendas | Os varejistas penalizam aqueles fornecedores que não adotam as práticas da Conformidade com UCC 128. Geralmente, esta penalidade é aplicada por transação. Caso o fornecedor não possa adotar as práticas da UCC 128 dentro de um determinado período de tempo, ele poderá perder seus negócios com o varejista. |

Conceitos Básicos dos Códigos de Identificação UCC

Cada companhia pode atribuir códigos de identificação de produtos. O Uniform Code Council (UCC), o Electronic Commerce Council of Canada (ECCC) e o EAN (fora do Canadá e dos Estados Unidos) atribuem a identificação da companhia às companhias membro. Nos códigos de identificação de companhia, o primeiro dígito representa a região. Para a América do Norte, o código de região é 0. Portanto, a identificação da companhia pode ter sete dígitos se você incluir 0 como o primeiro dígito. Como cada código UCC contém o número da companhia, todos os números são únicos:

Código Universal de Produtos (UPC)

Toda companhia pode atribuir um Código Universal de Produtos (identificado como UPC na América do Norte e como EAN-13 fora da América do Norte) a uma unidade de consumo ou à menor unidade de vendas de um produto específico. Por exemplo, uma lata de refrigerante tem a identificação UPC na própria lata porque esta pode ser vendida individualmente. O código UPC é um código fixo que identifica uma unidade de um produto específico.

O gráfico a seguir ilustra a estrutura do código UPC:

Estrutura do Código UPC/EAN-13

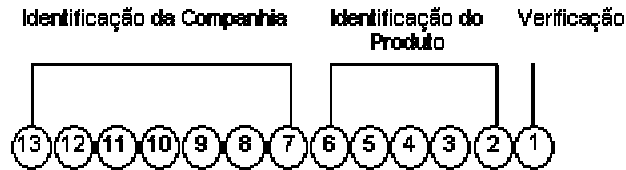

O código UPC é composto por:

- Um caractere de verificação de um dígito
- Uma identificação do produto de 5 dígitos atribuída pela companhia.
- Uma identificação da companhia (ou fabricante) de 7 dígitos que foi atribuída pelo UCC ou EAN. Para as companhias na América do Norte, a Identificação da companhia é representada por apenas 6 caracteres, considerando que o 7º dígito será sempre 0 e poderá ser deixado fora do código.

Geralmente, uma companhia irá manter os códigos de identificação de seus próprios produtos para uso interno, contudo utilizará referências cruzadas sobre os códigos de identificação dos produtos internos para o código UPC.

Código de Envio de Contêiner (SCC)

As companhias atribuem o Código de Envio de Contêiner (identificado como SCC-14 na América do Norte e EAN-14 para outros países da América) para embalagens intermediárias de um produto específico. Por exemplo, latas de refrigerante são vendidas em diversas configurações. Uma configuração possível seria quatro engradados cada um contendo quatro embalagens de seis unidades. Neste caso, o engradado deveria conter um identificador de embalagens intermediário (SCC-14).

O código de envio de contêiner, da mesma forma que o UPC, é um código fixo que identifica um número específico de embalagens de consumo de um produto específico. O código SCC no engradado de refrigerante representa quatro embalagens de consumo, cada uma com seis refrigerantes ou um total de 24 refrigerantes.

O código SCC-14 é composto por:

- Um caractere de verificação de um dígito
- Uma identificação do produto de 5 dígitos atribuída pela companhia.
- Uma identificação da companhia (ou fabricante) de 7 dígitos, que foi atribuída pelo UCC ou EAN.
- Um indicador de embalagem de um dígito que a identifica. Este identificador é atribuído pela companhia e pode variar de produto para produto. Este identificador é fixo e tem os valores a seguir:
 - 0 indica que a identificação do produto em SCC não é a mesma da identificação do produto nos códigos UPC contidos dentro da embalagem.

- 1-8 indica a embalagem definida pela companhia. Por exemplo, para um refrigerante, o dígito 1 pode significar um engradado contendo caixas de 6 unidades e o dígito 2 pode indicar um engradado contendo caixas de 12 unidades.
- O dígito 9 indica que a quantidade do produto varia de embalagem para embalagem, ainda que a identificação do produto seja a mesma nos códigos UPC da embalagem do consumidor contida dentro da embalagem.

No sistema, um código SCC é o equivalente ao código de um item para uma unidade de medida específica. Para qualquer item, haverá um código UPC e diversos códigos SCC.

Código de Série de Envio de Contêiner (SSCC)

O Código de Série de Envio de Contêiner (SSCC-18) é um número de série único que é atribuído a embalagens de papelão ou a contêineres de envio, incluindo cargas ou caminhões carregados.

O código SSCC é um código variável que pode ter uma estrutura hierárquica de SSC e UPC. Este código é a chave para um registro de dados. Por exemplo, um SSCC pode ser colocado num palete que contém 10 engradados de refrigerantes e 10 engradados de suco.

O gráfico a seguir ilustra a estrutura do código SSCC-18:

Estrutura do Código SSCC-18

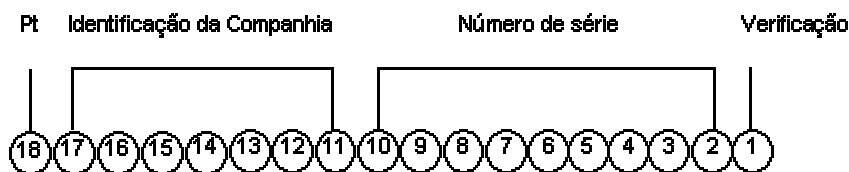

O código SSCC-18 é composto por:

- Um caractere de verificação de um dígito
- Um número de série composto de 9 dígitos que identifica o método de envio que foi atribuído pela companhia
- Uma identificação da companhia (ou fabricante) de 7 dígitos que foi atribuída por UCC/EAN.
- Um tipo de embalagem de um dígito. Este identificador é fixo e tem os valores a seguir:
 - 0 indica se o contêiner de envio é um engradado ou uma embalagem de papelão.
 - 2 indica se o contêiner de envio é um palete (maior que um engradado).
 - 3 indica se o contêiner de envio não está definido.
 - 4 indica o contêiner de envio que é utilizado internamente pela companhia.
 - 5 a 9 são números reservados para uso futuro.

Conceitos Básicos sobre Etiquetas com Códigos de Barras

Os códigos de barras são símbolos que podem ser lidos pelo computador e que são utilizados para codificar as informações em um produto físico, em embalagens intermediárias e em conjuntos de embalagens para envio.

Etiquetas com Códigos de Barras UPC/EAN-13

A simbologia UPC possui formatos diferentes, dependendo das necessidades da empresa:

UPC



- UPC-A: Um formato que exibe todos 12 ou 13 dígitos.
- UPC-E: Um formato que resume os números de 12 ou 13 dígitos para oito removendo os zeros dos números. Embora esta versão exiba somente os oito dígitos, ao ser lida e decodificada pelo leitor de barras, a transmissão envia todos os dígitos no computador.

Etiquetas com Códigos de Barras SCC-14/EAN-14

O Código de Envio de Contêiner possui formatos diferentes, dependendo de onde se imprime a etiqueta e das informações que se deseja incluir. Por exemplo, você pode utilizar o formato Entrelaçado 2 de 5 (ITF) para imprimir os códigos de barras em caixas de papelão corrugado. Pode ainda utilizar o UPC/EAN-128 se você codificar um prefixo do Identificador da Aplicação (AI). Um prefixo AI é importante quando se realiza a leitura ótica dos diversos códigos de barras numa etiqueta de envio à medida em que estas permitem identificar o que representam os números codificados.

- Entrelaçado 2-de-5 (ITF): Este formato codifica os 14 dígitos e freqüentemente é utilizado em caixas de papelão corrugado uma vez que este pode ser impresso mais seguramente do que UPC/EAN-128.

Etiquetas com Códigos de Barras SCC-14/EAN-14



- UPC/EAN 128: Este formato codifica os 14 dígitos do SCC e um prefixo Identificador da Aplicação (AI).

Etiquetas com Códigos de Barras UPC/EAN-128

(01) 3 0012345 67890 6

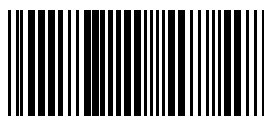

Etiquetas com Códigos de Barras de Códigos de Série de Envios de Contêiner (SSCC-18)

O Código de Série de Envio de Contêiner está codificado no padrão UPC/EAN-128. Este padrão codifica tanto os 18 dígitos SSCC-18 quanto o prefixo (AI) do identificador da aplicação. O AI identifica o tipo de informação que foi codificada. Um AI 00 identifica um código de barras como SSCC-18.

O SSCC é a etiqueta que é afixada à carga, ao palete, ou a um contêiner. Poderá ser colada à carga quando esta estiver sendo montada ou na plataforma de embarque/desembarque quando a carga estiver sendo carregado para ser transportada para o cliente.

Etiqueta de Código de Barras SSCC-18

(00) 0 0052177 513895717 2

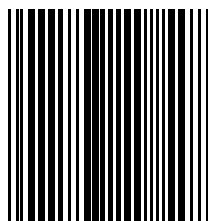

Conceitos Básicos de Etiquetas de Envio

Embora as etiquetas de carga possam variar em tamanho, formato e conteúdo, elas seguem um padrão específico, a Etiqueta Comum UCC. Este padrão especifica segmentos específicos de etiqueta e as informações em cada segmento.

O gráfico a seguir ilustra um exemplo de etiqueta de carga.

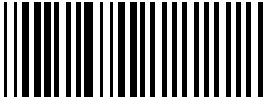
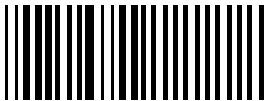
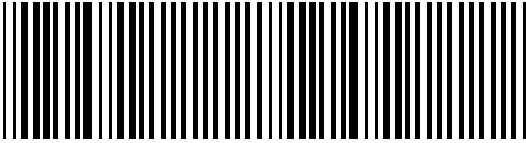
| | |
|--|--|
| De: Fornecedor 1155 Battery Street San Francisco CA 94111 | Para: Cliente DC 1478 5241 San Antonio Drive NE Albuquerque, NM 87109 |
| Cód. Post. de Destino (420) 871009  | Transportadora Best Freight PRO: 28957698660 EAL: 853930 |
| PO: 345-896779-0 DEPT: 092 | |
| Para: (91) 1528  | Loja do Cliente 1528 1815 N Main Roswell NM 88201 |
| SSCC (00) 0 0052177 513895717 2  | |

A tabela a seguir ilustra cada segmento no gráfico anterior e as informações contidas em cada um:

Região A - Origem

Conteúdo: Nome e endereço de origem
 Características: Condicional para envios de carreta carregada, obrigatório para outros envios

Região B - Destino

Conteúdo: Nome e endereço do destinatário
 Características: Condicional para envios de carreta carregada, obrigatório para outros envios

Região C - Código de Barra do roteiro da Transportadora

Conteúdo: Código postal ou número do código de barra PRO do Destinatário
 Características: Condicional

Região D - Transportadora

Conteúdo: Nome da Transportadora, Número do Conhecimento de Embarque SCAC, Número PRO da Transportadora Atribuído Como Identificação da Embalagem, Identificação do Expedidor Atribuída pela Transportadora
 Características: Condicional

Região E - Dados sobre Sócio Comercial

Conteúdo: Os dados acordados mediante contrato para sócios comerciais. Os dados de códigos de barra e de texto podem aparecer nesta região. Por exemplo, o usuário poderá digitar números dos pedidos de compras, números de série e números de produtos.

Características: Opcional

Região F - Dados sobre Sócio Comercial

Conteúdo: Estes são dados acordados mediante contrato para sócios comerciais. Estes dados são suplementares em relação aqueles da Região E.

Características: Opcional

Região G - Código do Destino Final

Conteúdo: Deve ser um número de local ou barra de código de fácil leitura. Por exemplo, você pode utilizar esta região para o número de Endereço final.

Características: Condicional

Região H - Código Destino Final

Conteúdo: A Identificação do Destino Final, nome e endereço Mercado Para

Características: Condicional

Região I - Código de Barras -18 SSCC

Conteúdo: O Código de Série de Envio de Contêiner

Características: Obrigatório

Conceitos Básicos de Transmissões EDI

O sistema integrado da J.D. Edwards depende do fluxo exato de dados de um processo para outro. Você pode transmitir as informações de detalhe de pedidos e cargas eletronicamente entre o fornecedor e o cliente.

O gráfico a seguir ilustra o processo EDI e identifica suas transmissões.

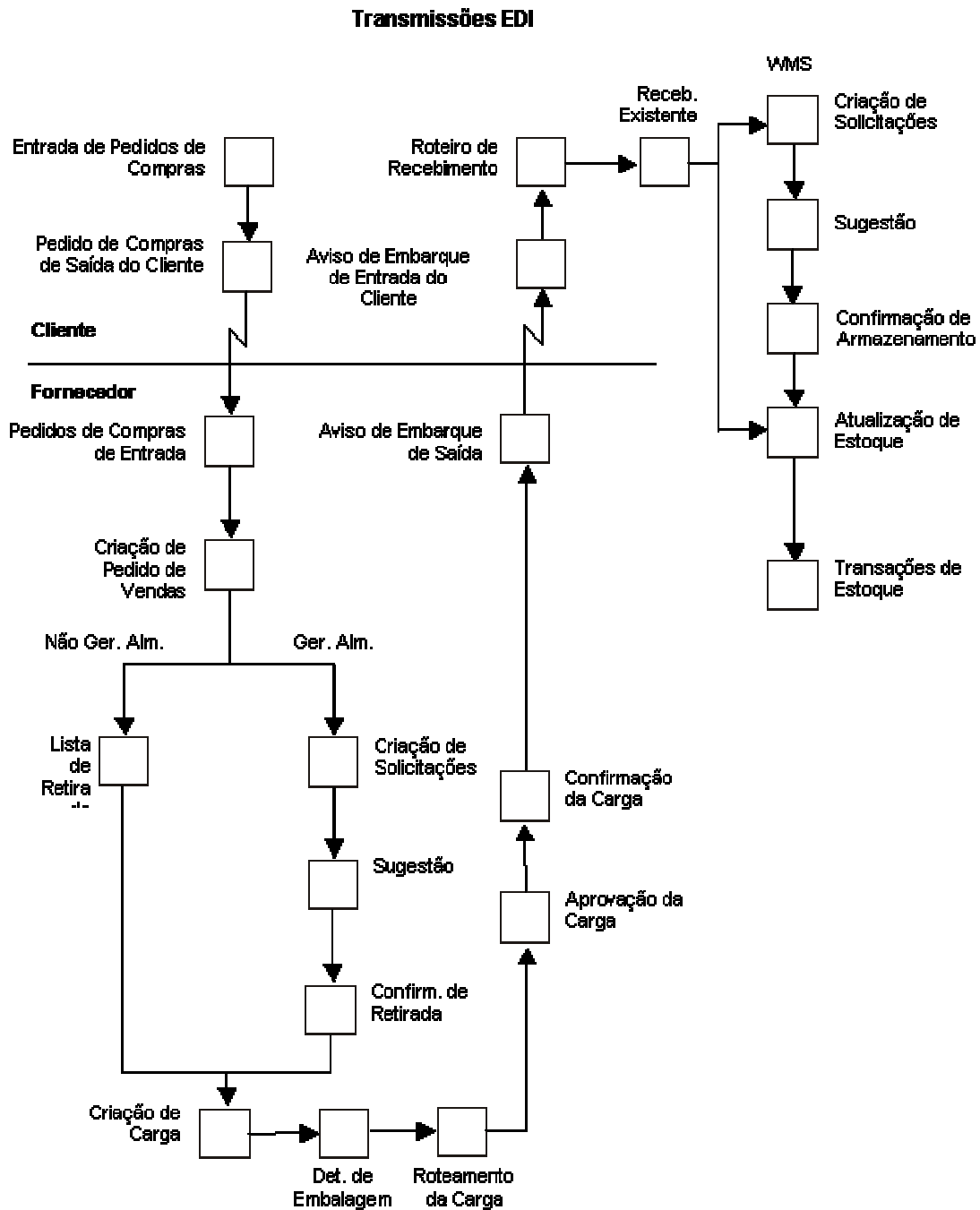

Configuração do Processamento UCC 128

Para processar os pedidos que estão de acordo com as especificações UCC 128, você deve configurar as informações sobre itens e clientes. Por exemplo, você pode definir as

preferências de cliente para transmissão de informações e os códigos padrão de identificação para os produtos.

Instruções Preliminares

- ❑ Configure o número UCC de fornecedor atribuído à sua companhia na tabela de códigos definidos pelo usuário (41/UC).
- ❑ Certifique-se de que os tipos de documento de carga foram configurados nos códigos definidos pelo usuário (49/SD).

Consulte também

- ❑ *Planejamento de Transporte com Cargas* no manual *Gerenciamento de Transporte* para obter informações adicionais sobre a configuração das informações de carga de sua companhia

Configuração das Informações de Clientes

Você deve configurar as especificações de clientes que são mantidas para a Conformidade com UCC 128. Estas especificações podem incluir o formato específico do cliente de informações transmitidas e informações de processamento UCC 128 adicionais, como equipamentos de transporte, rotas e números de referências.

Definição das Configurações de Hierarquia

Quando você transmite informações de um pedido, pode estabelecer um formato que contenha informações sobre a carga, os pedidos incluídos nela e os itens no pedido. Defina configurações hierárquicas para transmitir informações que satisfaçam as necessidades do cliente.

Você poderá configurar qualquer estrutura com base nas necessidades de negócio da sua empresa. A seguir, são apresentados exemplos de estruturas de hierarquia:

Retirada e Embalagem Esta configuração é a mais flexível porque ela combina os produtos nos níveis de tara e embalagem.

Embalagem Padrão de Caixas de Papelão Nesta configuração, pode haver apenas um UPC presente nos níveis de tara e embalagem subordinadas.

Nestas configurações, você pode definir as hierarquias com base nas preferências do cliente. A seguir, são apresentados exemplos de níveis de configuração:

Carga (S) Pode haver apenas um nível de carga em cada conjunto de transações que for transmitido. Este contém informações sobre o número de conhecimento de embarque, a referência de envio e a de vendas.

Pedido (O) Este nível contém informações relacionadas aos pedidos de vendas do fornecedor e aos pedidos de compras do cliente.

Tara (T) Este nível opcional contém informações relacionadas aos paletes e outros grupos de produtos de tamanho superior.

Embalagem (P) Este nível opcional contém informações relacionadas às embalagens intermediárias.

Item (I) Este nível contém as informações sobre o produto enviado, como o código UPC e a quantidade.

Por exemplo, um cliente pode necessitar de informações sobre item/pedido/carga, nesta ordem, ao passo que um outro poderá preferir a seqüência item/embalagem/tara/pedido/carga. Defina configurações hierárquicas para transmitir informações que satisfaçam as necessidades do cliente.

Configurações Hierárquicas

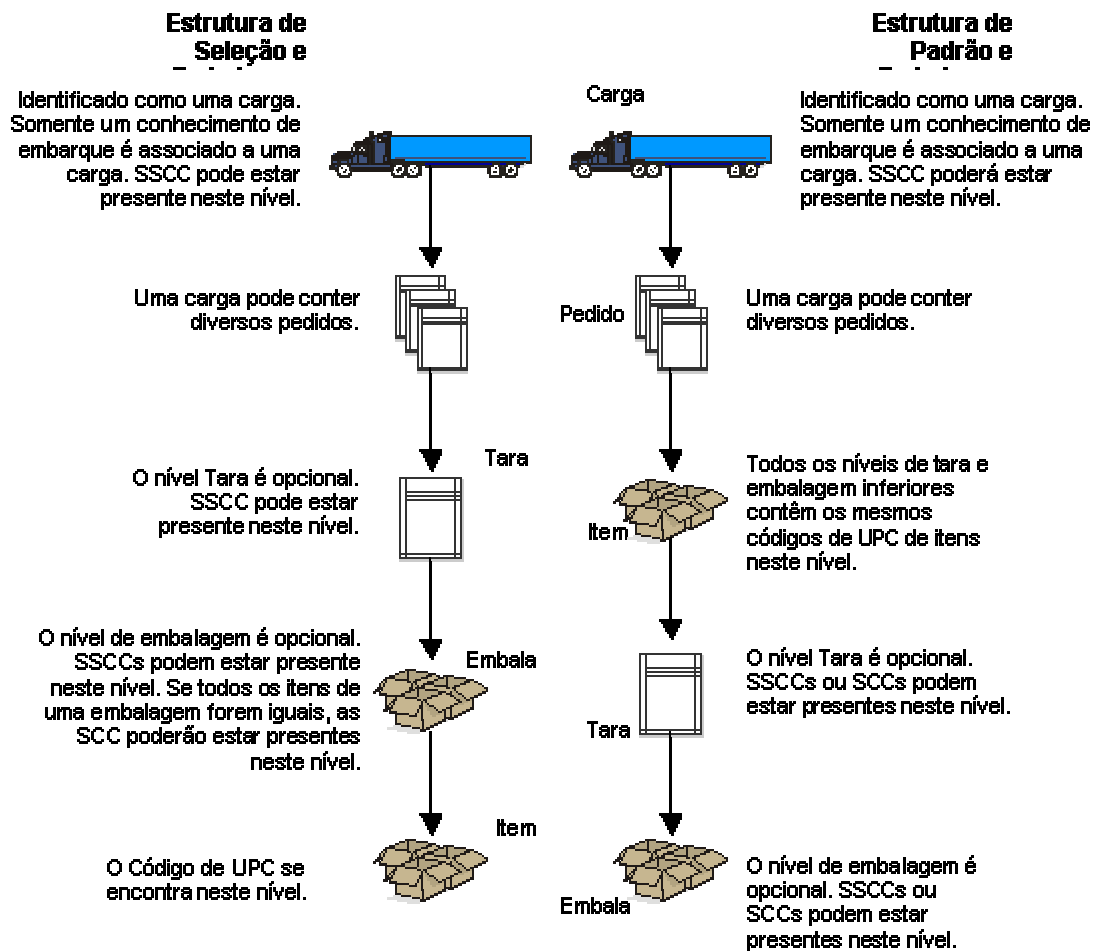

► Definição das configurações de hierarquia

No menu *Aviso de Embarque (G47215)*, selecione *Definição de Configuração Hierárquica*.

1. Na tela *Acesso a Definição de Configuração de Hierarquia*, clique em *Incluir*.
2. Na tela *Revisão de Definição de Configuração de Hierarquia*, preencha os campos a seguir:
 - N° Cad. Geral
 - Configuração Hierárquica
 - Código Estrutura Hierárquica
3. Preencha os campos a seguir para cada nível e clique em *OK*:
 - Nível
 - Configuração Hierárquica
 - Nome Campo
 - Ascend. Descend.
 - Nível de Totaliz.

Descrição dos Campos

| Descrição | Glossário |
|-------------------------------------|--|
| N° Cad. Geral | Um número que identifica um registro do cadastro geral, como um empregado, candidato, participante, cliente, fornecedor, locatário ou local. |
| Configuração Hierárquica | Os códigos de configuração da hierarquia do conjunto de transações EDI 856 que especificam os níveis presentes na Notificação de Envio/Manifesto. Este campo contém uma combinação de Códigos de Níveis Hierárquicos (HLC) de 2 caracteres (valores da especificação X12 para o elemento de dados 735 - Código de Nível Hierárquico). Pode existir até 9 combinações de HLC's neste campo. |
| Código Estrutura Hierárquica | Um código indicando a estrutura de aplicação hierárquica de um conjunto de transação EDI que utiliza o segmento HL para definir a estrutura do conjunto de transações. |
| Nível | Um número utilizado para organizar o arquivo em um grupo lógico para a visualização on-line e relatórios. |

Nome Campo

O nome do item do dicionário de dados. Exemplos incluem: F#MMCO ou F#CO para companhia, F#MMCU ou F#MCU para unidade de negócios; e F#RP01-30 para os códigos de categoria da unidade de negócios de 1 até 30.

Caracteres especiais não são permitidos como parte do nome do item de dados com a exceção de '#', '@', '\$'.

Se deseja criar nomes de dados protegidos sem a interferência da J.D. Edwards, use '\$xxx' e '@xxx' com 'xxx' definido pelo usuário.

OBS. do DREAM Writer:

Dentro da tela "Configuração das Opções de Processamento", a entrada de um nome de campo é usada durante a entrada de dados para editar o tamanho do campo e outros atributos do campo.

Ascend. Descend.

Um código que determina a sequência da classificação como ascendente ou descendente. Os seguintes códigos se aplicam:

- A Ascendente (código padrão)
- D Descendente (código padrão)

Observe: Para uso dentro do comando OPNQRYP para designar o parâmetro de UNIQUEKEY. O número dos campos chaves da sequência especificado com os códigos abaixo representa o número atribuído para o parâmetro UNIQUEKEY.

Este parâmetro elimina registros duplicados para as chaves especificadas.

- U Ascendente
- V Descendente

Nível de Totaliz.

Uma quebra no nível que não deve ser confundida com o conceito de detalhe do nível do Cadastro de Contas ou Unidades de Negócios (ver LDA e LDA respectivamente). Poderá especificar o nível de totalização que deseja colocar neste campo. Até 9 níveis de totais são permitidos. Se esses níveis não forem especificados em uma ordem consistente com os parâmetros de sequência, poderão ocorrer resultados imprevisíveis.

Por exemplo:

- Nível 01 - Totais do Departamento - Seq. Classificação 03
- Nível 02 - Totais de Filiais - Seq. Classificação 02
- Nível 03 - Totais de Divisões - Seq. Classificação 01
- Nível 10 - Totais Principais

Se especificar o mesmo nível de totalização em mais de um campo de dados, deverá digitar "1" na primeira posição do nível total para todos os campos secundários.

Por exemplo:

- Nível 01 - Unidade de Negócios (a descrição se origina aqui)
- Nível 11 - Objeto (descrição ignorada)
- Nível 11 - Detalhe (descrição ignorada)

Configuração dos Requisitos de Notificação de Envio/Manifesto de Carga

Você pode atribuir a configuração de hierarquia de acordo com as exigências do cliente. Por exemplo, você pode especificar informações adicionais de UCC 128, como informações sobre equipamentos de transporte, rotas e números de referência.

► **Configuração de informações de carga**

No menu Configuração do Gerenciamento de Pedidos de Vendas (G4241), selecione Instruções para Faturamento de Clientes.

Se você configurar as informações de carga para conformidade com UCC 128, insira as informações na guia Notificação de Envio ao Cliente.

1. Na tela Acesso a Cadastro de Clientes, localize o cliente e clique em Selecionar.
2. Na tela Revisão do Cadastro de Clientes, clique na guia Notificação de Envio ao Cliente.
3. Preencha os campos a seguir:
 - Progr. de Etiquetas Envio
 - Versão de Etq. de Envio
 - Config. Retirada e Embal.
 - Config. da Embalagem Padrão
 - Predet.
4. Escolha as opções a seguir e clique em OK:
 - Nenhum
 - Retir. e Emb.
 - Embal. Padrão
 - Cód. de Embalagem
 - Método de Transporte
 - Equipamento Obrig.
 - Código de Identificação 1
 - Código de Identificação 2
 - Peso
 - Nº de Referência 1
 - Nº de Referência 2

Configuração de Informações de Item

Você deve fornecer informações ao sistema sobre os itens que mantém em estoque. Quando você insere as informações do cadastro de clientes, fornece ao sistema informações com detalhes como:

- Identificadores de itens

- Descrições de itens

Para o processamento UCC 128, os identificadores de item podem ser os códigos de UPC ou SCC que foram atribuídos às unidades de produtos e embalagem intermediária.

Consulte também

- *Conformidade com UCC-128 no manual Gerenciamento de Pedidos de Vendas*

Indicadores de Embalagem

Caso você esteja configurando o código SCC, deverá utilizar os indicadores de embalagem para indicar o tipo de embalagem:

- 0 indica que a identificação do produto em SCC não é mesma da identificação do produto nos códigos UPC contidos dentro da embalagem. Você pode utilizar este identificador de produto para os kits.
- 1 a 8 indica a embalagem definida pela companhia. Por exemplo, para um refrigerante, o dígito 1 pode significar um engradado contendo caixas de 6 unidades e o dígito 2 pode indicar um engradado contendo caixas de 12 unidades.
- O dígito 9 indica que a quantidade do produto varia de embalagem para embalagem, ainda que a identificação do produto seja a mesma nos códigos UPC da embalagem do consumidor contida dentro da embalagem. A J.D. Edwards não oferece suporte a unidades de medida variáveis.

Configuração de SCCs Agregados

Você pode configurar SCCs agregados para representar kits com componentes não estocados. Um kit é um conjunto de itens em estoque, chamados de componentes, associados a um nome descritivo, chamado de item pai. O SCC agregado representa o item pai. Você pode acessar a tela Revisão de Referências Cruzadas para atribuir códigos UPC de componentes ao SCC agregado para o kit. Insira informações de referência cruzada somente para os itens não estocados. Por exemplo, você não estoca ataduras, um item para o qual não há um registro de estoque ou UPC. Porém, você vende kits de primeiros socorros, que contêm ataduras. Dependendo dos requisitos do cliente, você pode inserir o SCC agregado para o kit de primeiros socorros e informações de referência cruzada de item para os componentes que compõem o kit de primeiros socorros, como ataduras.

Se os componentes forem itens do estoque, o usuário não precisará digitar as referências cruzadas. Quando você insere um pedido de kit, o sistema obtém as informações do kit, que incluem os UPCs componentes, na tabela Cadastro de Itens (F4101).

Para configurar a identificação para os kits com itens não estocados, você pode configurar um código SCC com um identificador de produto igual a 0 (zero), indicando que o SCC não corresponde ao código UPC contido na identificação do produto. Para atribuir o código UPC a um agregado, você pode inserir informações no campo Referência Cruzada do Item.

Na tela Referências Cruzadas de Itens, você deve inserir o tipo de referência cruzada UP, para indicar os códigos UPC. O número do item da referência cruzada é o código do UPC e a descrição da referência cruzada é a unidade de medida.

► Configuração de informações de itens

No menu Cadastro/Transações de Estoque (G4111), selecione Cadastro de Itens.

1. Na tela Acesso a Pesquisa do Cadastro de Itens, localize o item e selecione Armazenamento/Envio no menu Linha.

2. Na tela Armazenamento/Envio, clique na guia UCC 128.
3. Preencha os campos a seguir para UPCs:

- UPC
- UPC

Você pode digitar os códigos de UPC e SCC com os identificadores de produto 1 a 8.

No sistema, um código SCC é o equivalente ao código de um item para uma unidade de medida específica. Para qualquer item há um código UPC e diversos códigos SCC.

- SCC(IP=1)
- SCC(IP=2)
- SCC(IP=3)
- SCC(IP=4)
- SCC(IP=5)
- SCC(IP=6)
- SCC(IP=7)
- SCC(IP=8)

4. Para configurar as informações de item para um kit, preencha apenas os campos a seguir:
 - UM Agregada Predet. UPC
 - SCC(IP=0)
5. Para atribuir UPCs de componentes não estocados ao SCC agregado, selecione Referência Cruzada do Item no menu Tela.
6. Na tela Revisão de Referências Cruzadas por Item, execute as etapas para digitar as informações de referências cruzadas.

Processamento de Cargas

Após a criação do pedido de vendas, você pode preparar o produto para retirada e carga. As informações de detalhe de pedidos e cargas podem ser transmitidas de acordo com os padrões de Conformidade com UCC 128, que facilitam a identificação uniforme de produtos e o intercâmbio de informações de carga entre os fornecedores e clientes.

Preparação da Carga

Ao enviar uma transação de EDI que informa ao cliente exatamente o que foi enviado e como foi enviado, você está transmitindo informações que foram reunidas enquanto você

preparava a carga. Deve-se digitar as informações de carga, por exemplo como o produto foi transportado, rotas, instruções e números de referência.

Instruções Preliminares

- ❑ Certifique-se de que as configurações de hierarquia e as informações do código UCC 128 de itens e clientes foram feitas. Consulte *Configuração de Processamento UCC-128* no manual *Gerenciamento de Pedidos de Vendas*.
- ❑ Certifique-se de que o módulo Transporte Avançado foi ativado. Consulte *Ativação do Gerenciamento de Transporte* no manual *Gerenciamento de Transporte*.

Criação de Cargas para Pedidos de Vendas

Se você utilizar o sistema Gerenciamento de Transporte, poderá configurar o processamento de forma que, quando você inserir um pedido de vendas, o sistema crie automaticamente cargas para um pedido com base na combinação de tipo de pedido e linha definido na tabela de códigos definidos pelo usuário 49/SD. A carga é uma solicitação de transporte de mercadorias da filial/fábrica para o cliente. Se você não inserir a transportadora e o meio de transporte durante a entrada do pedido, o sistema obterá as informações predeterminadas de transportadora e de transporte de um dos locais abaixo:

- Informações de filial/fábrica de itens
- Informações do Cadastro de Clientes
- Preferências de reserva de estoque

Ao verificar as opções de rota no sistema Gerenciamento de Transporte, você pode verificar e revisar a transportadora e o meio de transporte. Se você não especificar uma transportadora nas tabelas de cadastro ou durante a entrada do pedido, o sistema definirá a transportadora e o meio de transporte com base na preferência de transportadora.

Consulte também

- ❑ *Utilização de Cargas* no manual *Gerenciamento de Transporte* para obter informações adicionais sobre informações de carregamento e carga
- ❑ *Utilização de Preferências* no manual *Gerenciamento de Pedidos de Vendas*.

Entrada de Informações de Cabeçalho e Carga UCC 128

Quando você executa a confirmação da carga, o sistema verifica as informações de carga comparando estas com os requisitos do cliente. É possível inserir as informações de cabeçalho UCC 128 durante a verificação das informações de carga.

► Entrada de informações de cabeçalho e carga UCC 128

No menu Processamento de Pedidos de Vendas (G4211), selecione Confirmação de Cargas.

1. Na tela Acesso a Confirmação de Carga, clique em Procurar para localizar a carga.
2. Destaque a linha e clique em Selecionar.
3. Na tela Revisão de Carga, preencha os seguintes campos:
 - Dep. de Carga

- Ref. de Vendas
 - Ref. de Envio
4. Revise os campos a seguir:
- Envio Prometido
 - Entrega Prometida
 - Peso Programado
 - Volume Programado
 - N° de Peças
 - Meio de Transporte
 - N° da Transp.
 - N° de Contêineres
 - Cód.Manuseio Frete
5. Clique em OK.
6. Na tela Acesso a Cargas, destaque a linha e selecione Revisão de UCC 128 no menu Linha.
7. Na tela Revisão de UCC-128, clique na guia UCC-128.

J D E D W A R D S

UCC-128 Revisions

OK Cancel Tools

Shipment UCC-128

| | | | |
|-----------------------------|----------------------|-------------------------------|----------------------|
| Trading Partner ID | <input type="text"/> | Routing | <input type="text"/> |
| Hierarchical Configuration | <input type="text"/> | Equipment Description Code | <input type="text"/> |
| Packaging Code | <input type="text"/> | Equipment Initial | <input type="text"/> |
| Weight Qualifier | <input type="text"/> | Equipment Number | <input type="text"/> |
| Identifier Code Qualifier | <input type="text"/> | ASN Acknowledgement Type | <input type="text"/> |
| Identifier Code 1 | <input type="text"/> | Date ASN Receipt Acknowledged | <input type="text"/> |
| Identifier Code Qualifier 2 | <input type="text"/> | Time ASN Receipt Acknowledged | <input type="text"/> |
| Identifier Code 2 | <input type="text"/> | | |

8. Preencha os campos a seguir e clique em OK:

- Id. Parc. Comerc.
- Roteiro
- Configuração Hierárquica
- Cód. Descr. de Equip.
- Cód. de Embal.
- Qualif. de Peso
- Código Ident. 1
- Qualif. 1 do Cód. Ident.
- Cód. Ident. 2
- Qualif. 2 Cód. Identif.
- Inicial Equip.
- Nº de Equipamento

Descrição dos Campos

| Descrição | Glossário |
|--------------------------|---|
| Depósito da Carga | Identifica a origem do depósito para um envio ou um carregamento. |
| Nº de Peças | <p>Número de peças, paletes, contêineres, etc. que preparam uma carga.</p> <p>Para cargas que não têm informação de peça na tabela Peças (F4943), o sistema calcula a contagem de peças estimadas pela conversão da quantidade na unidade de medida de transação para unidade de medida de envio. Para obter o número de peças inteiras, o sistema arredonda a unidade de medida para baixo. Peso e volume das quantidades restantes de todas as linhas de detalhe incluídas são somadas e a soma total é dividida pelo peso e/ou volume de peças máximo. O sistema arredonda o peso ou volume de peça resultante para o próximo valor inteiro superior. Este número é somado ao número de peças inteiras para obter a contagem total de peças.</p> |
| Envio Prometido | A data de envio prometido para um pedido de vendas. Esta data representa o dia em que o item pode ser enviado do almoxarifado. |
| Entrega Prometida | A data em que um item será entregue ao cliente. |

Cód.Manuseio Frete

No Gerenciamento de Transporte Avançado, você pode indicar quem é responsável pelos encargos de fretes, pelos seguintes valores na primeira posição:

- 1 Na primeira posição do código de manuseio, o número 1 indica que os encargos de frete são cobrados. O consignatário é responsável pelo pagamento dos encargos dos fretes. O sistema Gerenciamento Avançado de Transporte não calculará a cobrança dos encargos de frete para envios de saída.
- 2 Na primeira posição do código de manuseio, o número 2 indica que os encargos de frete são pagos antecipadamente. O expedidor é responsável pelo pagamento dos encargos de frete. O Sistema de Gerenciamento Avançado de Transporte calcula os encargos de frete a pagar para envios de saída, mas não calcula encargos de frete a cobrar.

Qualquer outro código que estiver na primeira posição do código de manuseio indicará que os encargos de frete serão "pagos antecipadamente e acumulados". O expedidor é responsável pelo pagamento dos encargos de frete. O Sistema de Gerenciamento Avançado de Transporte calculará tanto os encargos de frete a serem cobrados como aqueles a serem pagos.

Ind. Emb./Granel

Este indicador mostra se um veículo pode transportar produto líquido a granel ou produtos empacotados. Se for um veículo para transporte a granel, conversões de temperatura e densidade/gravidade devem ser feitas. Portanto, movimentos de produto devem ser registrados utilizando telas projetadas especificamente para produtos a granel. Edições serão feitas por telas de transporte para garantir que produtos apropriados estão sendo processados. Valores válidos são:

- P Item Empacotado (Produto)
- B Item Líquido a Granel (Produto)

Confirmação das Informações de Tara e de Embalagem

Após a criação da carga e a retirada dos itens que a compõem, você pode registrar as informações sobre embalagem e confirmar os paletes e as embalagens intermediárias.

Quando você executa a confirmação de carga, o sistema verifica as informações de tara e embalagem. Para cada carga, você pode digitar as informações sobre como os produtos e pedidos são embalados. Ao digitar as informações de tara, você está registrando as informações sobre paletes e grupos de produtos de tamanho superior que estão sendo enviados. Ao digitar as informações de embalagem, você está registrando as embalagens intermediárias. Por exemplo, você pode registrar as informações para um palete que contém dois modelos diferentes de microondas que estão embalados em uma caixa de papelão. O sistema obtém o código UPC para cada microondas e o código SCC para a caixa de papelão pré-embalados de microondas em Informações do Cadastro de Itens. Para registrar as informações de tara e de embalagem, você pode digitar o tipo de palete no qual os microondas foram carregados.

Se você digitar um código SCC agregado, o sistema exibirá dois asteriscos (**) para indicar os códigos UPC associados. Para verificar os códigos UPC, você pode acessar Revisão de Referências Cruzadas por Item a partir da tela Revisão de UCC-128.

Você precisa configurar as opções de Confirmação de Embalagem e Versão de Confirmação de Embalagem no programa Confirmação de Carga (P4205) para indicar se serão inseridas as informações de detalhes de embalagem e de tara. A configuração das opções de

processamento também especifica se o sistema fará a confirmação da embalagem quando você confirmar a linha de detalhe.

Observação

Para gerar próximos números de SSCC por companhia, você precisa configurar um tipo de documento na tabela de códigos definidos pelo usuário (00/DT).

► Confirmação de embalagem

No menu *Processamento de Pedidos de Vendas (G4211)*, selecione *Confirmação de Cargas*.

1. Na tela *Acesso a Confirmação de Carga*, clique em *Procurar*.
2. Escolha o pedido e clique em *Selecionar*.
3. Na tela *Confirmação de Carga*, selecione as linhas de detalhe do pedido a serem confirmadas, preencha o campo a seguir e clique em *OK*:

- Sel = 1

Se as opções de processamento da guia *Almoxarifado* foram definidas para ativar a confirmação de embalagens, o sistema exibirá automaticamente a tela *Revisão de Detalhes da Confirmação de Embalagem*.

The screenshot shows the 'Pack Confirm Detail Revisions' window in JDE EDWARDS. The window title is 'Pack Confirm Detail Revisions'. Below the title bar, there are several icons: a green checkmark (OK), a red X (Delete), a red X (Cancel), a grid icon (Row), and a magnifying glass (Tools). The main area contains several input fields and labels:

- Shipment Number: []
- Shipment Status: []
- Sold To: 4244 Creekside Warehouse
- Ship To: 4244 Creekside Warehouse
- Order Number: 2416 [SO] Order Company: 00001 Line Number: 1.000
- Item Number: 221 Touring Bike, Blue
- S/O Quantity: 10 [EA] Tare / Pack Qty: []

At the bottom, there is a table with the following columns: Tare SSCC, Pack SSCC, SCC, SCC Quantity, SCC UOM, UPC, UPC Quantity, and UPC UOM. The table has a 'Customize Grid' link above it and a scroll bar on the right.

4. Na tela Revisão de Detalhes da Confirmação de Embalagem, preencha os campos a seguir:
 - UM UPC
O sistema verifica se o código SCC e a unidade de medida para cada item correspondem às informações do Cadastro de Itens (P4101) e Referências Cruzadas de Itens (P4104).
 - Quant. UPC
O sistema verifica se a soma das quantidades de Tara/Embalagem coincide com quantidade enviada da linha do pedido de vendas. Se você inseriu a unidade de medida SCC e a quantidade, o sistema converte as informações SCC para a quantidade UPC. Por exemplo, se você confirma uma carga de 12 engradados de refrigerantes, o sistema verifica se a confirmação de carga é de 288 latas de refrigerantes.
5. Para que o sistema atribua automaticamente as informações de tara e embalagem, faça o seguinte:
 - Destaque a linha e selecione Tara SSCC no menu Linha.
 - Destaque a linha e selecione Embalagem SSCC no menu Linha.
O sistema verifica se os SSCCs e SCCs apropriados foram inseridos para cada registro e que eles correspondem a configuração de hierarquia especificada na Entrada de Cargas. Por exemplo, se digitar uma configuração SOTPI na tela Entrada de Cargas, contudo se não foi digitado um código SSCC ou SCC de embalagem, o sistema exibe uma mensagem de erro.

Após a confirmação das informações de vendas, tara e embalagem de cada linha de detalhe, execute as etapas de confirmação de carga.

Consulte também

- *Utilização de Cargas* no manual *Gerenciamento de Pedidos de Vendas* para obter mais informações sobre a Confirmação de Cargas (P4205)

Processamento de Pedidos de Vendas

Depois de inseridos, é feita a progressão dos pedidos de vendas para etapas posteriores no ciclo de processamento, na seqüência descrita a seguir:

6. Impressão de identificações de retirada
7. Confirmação da carga
8. Geração de faturas
9. Atualização de informações no Razão Geral (G/L)

Os documentos de retirada são os documentos utilizados pela equipe de almoxarifado para selecionar os itens do estoque para atender os pedidos de vendas. Após os funcionários do almoxarifado selecionarem os itens apropriados para o atendimento de um pedido, você pode verificar se as informações de faturamento e envio no pedido de vendas estão corretas. Você pode fazer quaisquer alterações no pedido de vendas, como encargos adicionais sobre o frete ou impostos, antes que a mercadoria saia do almoxarifado.

Você define um código de status para cada uma das etapas no processo do pedido de vendas utilizando as regras de atividade do pedido. O sistema utiliza estes códigos para acompanhar o status de um pedido no processamento de pedidos de vendas. Por exemplo, um pedido que está confirmado para envio possui um código de status 578.

Você pode definir tantos códigos de status quanto forem necessários para a conclusão do processamento do pedido de vendas. Por exemplo, você pode definir códigos de status adicionais para aprovação de crédito entre a entrada do pedido de vendas e a impressão da lista de retirada do almoxarifado.

Você pode também saltar etapas no ciclo de processamento avançando manualmente o código de status nas linhas de pedido. Isto é útil para clientes que compram itens diretamente do almoxarifado. Após a entrada do pedido, é possível ignorar as etapas referentes à confirmação da carga e da seleção por meio do avanço do código de status, na linha do pedido, para o código de status de processamento de faturas.

Atualização de Códigos de Status

Você pode utilizar o programa Atualização Rápida de Status de Pedidos de Vendas (P42040) para avançar manualmente os códigos de status para as linhas de pedido selecionadas. Isto permite que se gerencie etapas exclusivas para a companhia no processo do pedido. Por exemplo, pode-se ignorar a aprovação de crédito para várias linhas de pedido ao processá-las por meio do programa Atualização Rápida de Status de Pedidos de Vendas.

O status de uma só linha pode ser alterado manualmente para o próximo código de status. Entretanto, caso uma linha de pedido esteja suspensa, você deve primeiro liberar o pedido. Avançar o status de um pedido suspenso não fará com que ele seja liberado automaticamente.

Somente os códigos de status que estão definidos nas regras de atividade do pedido do sistema podem ser desconsiderados.

Observação

Não é possível usar o programa Atualização Rápida de Status de Pedidos de Vendas para avançar as linhas de pedidos para o status de fechado, como o 999, ou para um status

restrito especificado durante a entrada de pedidos de vendas. Para atribuir o status de fechado a um pedido de vendas, é necessário avançar o pedido através de todas as etapas do processo de pedidos de vendas. Para cancelar um pedido, é necessário acessar o pedido e cancelar cada linha de detalhe.

Instruções Preliminares

- ❑ Verifique se os códigos de status estão definidos nas regras de atividade do pedido (40/AT)

► Atualização dos códigos de status

No menu *Processos Adicionais de Pedidos (G4212)*, selecione *Atualização de Códigos de Status*.

1. Na tela *Acesso a Atualização Rápida de Status de Vendas*, preencha o campo a seguir e clique em *Procurar*:
 - N° do Pedido
 - Tp. Pd.
 - Filial/Fábrica
2. No menu *Tela*, selecione *Seleção Incluída* para definir os critérios com base no último status ou no próximo status.

The screenshot displays the PeopleSoft web interface for the 'Seleções Adicionais de Atualização Rápida de Status do Pedido de Vendas' screen. The title bar includes the PeopleSoft logo and window controls. Below the title bar is a toolbar with icons for 'OK', 'Cancelar', 'Tela', and 'Ferramentas'. The main content area contains two input fields labeled 'De' and 'Último'. Below these fields is a section titled 'Com Base no Status' which contains two radio button options: 'Último' and 'Próximo', with 'Próximo' selected.

3. Na tela Seleção Adicional de Atualização Rápida de Status de Pedidos de Vendas, insira e selecione o critério de status base e, em seguida, clique em OK.
4. Na tela Acesso a Atualização Rápida de Status de Vendas, selecione as linhas a serem atualizadas.
5. Preencha o campo a seguir e clique em Selecionar para atualizar o código de status da cada linha de pedido:
 - Atualizar p/ Cód. Status

Descrição dos Campos

| Descrição | Glossário |
|---------------------------------|--|
| Últ. Stat | Um código definido pelo usuário (40/AT) especificando a última etapa no ciclo de processamento que esta linha de pedido completou normalmente. |
| Atualizar p/ Cód. Status | Um código definido pelo usuário (40/AT) que especifica qual será a próxima etapa padrão no ciclo de processamento para este tipo de pedido. Configure as etapas do ciclo de processamento na tela Regras de Atividade do Pedido. |
| Prx Sts | Um código definido pelo usuário (40/AT) que indica a próxima etapa no fluxo do pedido do tipo de linha. |

Consulte também

- ❑ *Configuração das Regras de Atividade de Pedidos no manual Gerenciamento de Pedidos de Vendas*

Utilização de Documentos de Retirada

O pessoal do almoxarifado pode imprimir documentos a serem utilizados na retirada de itens do estoque para atender pedidos, cargas ou carregamentos para clientes. Além disso, é possível imprimir listas para a retirada de itens de vários pedidos de vendas. Uma identificação de controle de retirada, ou lista de retirada, permite que a equipe de almoxarifado atenda diversos pedidos de vendas com eficiência.

Use o programa Impressão de Identificações de Retirada (R42520) para imprimir os seguintes documentos a serem usados pela equipe de almoxarifado para a retirada de itens do estoque:

Listas de Retirada do Almoxarifado

Uma lista de retirada do almoxarifado é um documento que contém informações sobre os itens a serem enviados, como quantidade e local, para um pedido de vendas simples. Use as identificações de retirada com as seguintes finalidades:

- Verificação de preços para os itens de linha e para todo o pedido
- Identificação dos funcionários de entrega
- Verificação da assinatura do cliente pelo recebimento de todos os itens no momento da entrega
- Utilização como um recibo caso o cliente devolva os itens

Se você efetua a reserva definitiva de itens do estoque quando imprime as identificações de retirada, elas poderão incluir diversos locais a partir dos quais os itens poderão ser

obtidos. Essas listas apresentam primeiro os locais principais de um item. Caso o local principal não possua estoque do item, são listados os locais secundários.

O sistema define o número da identificação de retirada por número de pedido e imprime o número total de itens para esse pedido.

Listas de controle de retirada

Uma lista de controle de retirada contém informações sobre os itens a serem enviados para diversos pedidos de vendas. Essa lista agrupa os itens por número de item e os coloca em seqüência por quantidade e local.

As listas de controle de retirada permitem que o pessoal de almoxarifado preencham diversos pedidos de vendas com eficiência, reduzindo o tempo investido na localização de itens necessários.

O sistema define o número da identificação de retirada por local e imprime o número total de itens para cada local.

Identificação de Retirada para Empacotamento

As identificações de retirada para embalagem permitem que o pessoal de almoxarifado faça a retirada dos itens do estoque para atender um determinada carga ou carregamento.

O sistema define o número da identificação de retirada de acordo com o número da carga ou carregamento e imprime o número total de itens para a carga.

Se a identificação de controle de retirada é impressa antes de uma identificação de retirada, esta pode ser impressa posteriormente para cada pedido de vendas da lista de controle de retirada. Os funcionários do almoxarifado podem utilizar essas listas para determinar os itens e quantidades a serem embalados para cada um dos pedidos de vendas que estão sendo enviados. As listas de retirada de almoxarifado auxiliam os funcionários a trabalharem de uma maneira eficiente porque é possível embalar diversos pedidos a partir de uma área. O sistema atribui um número à cada lista para que seja possível utilizá-la posteriormente para confirmar um carga.

Os códigos de prioridade podem ser atribuídos para os clientes nas informações de faturamento para que o sistema atenda os pedidos destes clientes e gere as listas de retirada de acordo com as suas prioridades. Isso ajuda a garantir que exista estoque suficiente para certos clientes.

O gráfico a seguir ilustra como o sistema usa a identificação de controle de retirada e as identificações de retirada para atender pedidos.

Uso da Lista de Retirada e da Lista de Ret. por Item

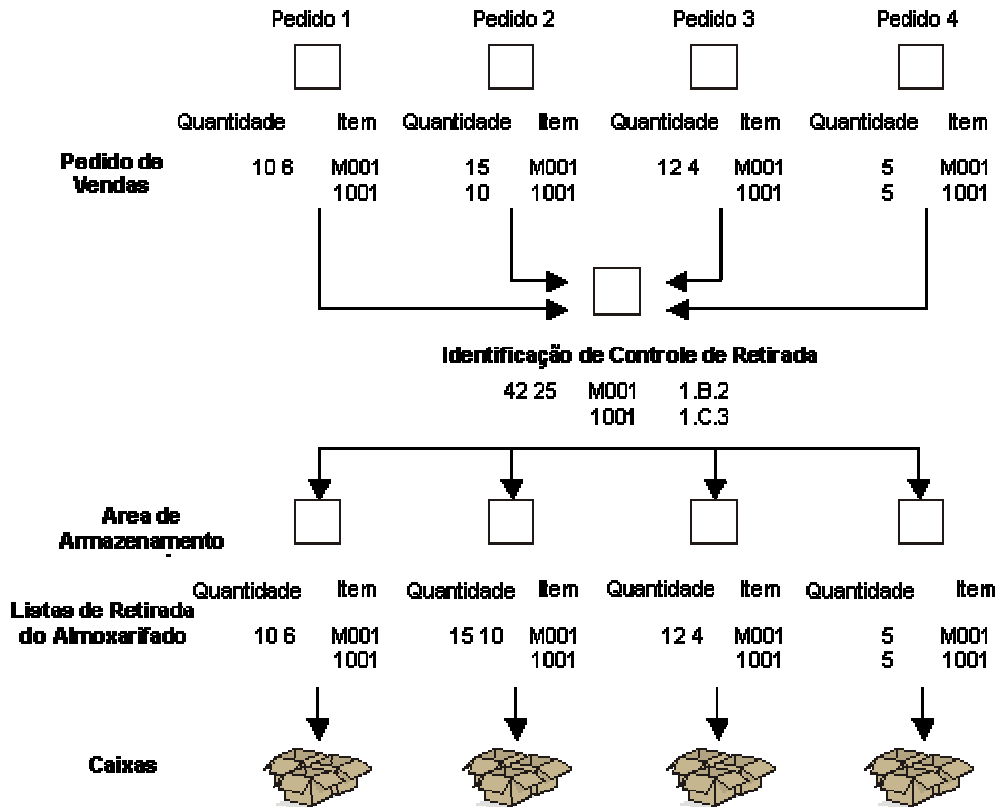

Você pode reimprimir as listas de retirada do almoxarifado caso o processo de impressão seja interrompido ou caso seja necessário cópias adicionais. Para isso, selecione Impressão de Listas de Retirada no menu Processamento de Pedidos de Vendas. O sistema reimprime as listas sem efetuar a progressão dos códigos de status para aquele pedido.

Configure as opções de processamento para identificar o tipo de identificação de retirada a ser utilizado.

Opções de Processamento: Impressão da Lista de Retirada do Almoxarifado (R42520)

Validação

Estas opções de processamento especificam como o sistema deve processar os códigos de status quando você executa o programa Impressão da Lista de Retirada do Almoxarifado.

1. Do Próximo Status (Obrigatório)

Utilize esta opção de processamento para indicar a faixa códigos de status que o sistema deve usar para selecionar pedidos para o processamento de lista de retirada.

Os códigos de status estão na tabela de códigos definidos pelo usuário 40/AT. Os códigos de status precisam estar configurados nas Regras de Atividades de Pedido para cada combinação de tipo de pedido e tipo de linha que você usar.

2. Até o Próximo Status (Obrigatório)

Utilize esta opção de processamento para especificar o status de linha mais alto que o sistema deve usar para selecionar pedidos para o processamento de listas de retirada. Você deve especificar um código definido pelo usuário (40/AT), que tenha sido definido nas Regras de Atividades de Pedidos, com base no tipo de pedido e tipo de linha que você está utilizando.

3. Substituição do Próximo Status

Utilize esta opção de processamento para especificar o código de próximo status a ser utilizado pelo sistema para selecionar pedidos para o processamento de listas de retirada. O status de substituição é outra etapa permitida no processo.

Você deve especificar um código definido pelo usuário (40/AT) que tenha sido definido nas Regras de Atividades de Pedidos, com base no tipo de pedido e tipo de linha que está utilizando.

4. Atualização do Próximo Status

Em branco = Atualizar status da linha

1 = Não atualizar status da linha

Utilize esta opção de processamento para especificar se o sistema deve atualizar o status da linha de detalhe do pedido. Os valores válidos são:

Em branco Atualizar o status da linha.

1 Não atualizar o status da linha.

Exibição

Estas opções de processamento controlam se o sistema deve imprimir certos tipos de informação, como mensagens a serem impressas ou texto associado, componentes de kit, itens não atendidos e referências cruzadas de clientes.

1. Mensagem Global a Imprimir

Utilize esta opção de processamento para especificar uma mensagem de impressão global a ser impressa em todas as listas de retirada. Você deve digitar um valor que tenha sido definido na tabela de códigos definidos pelo usuário (40/PM).

2. Impressão do Texto Associado

Em branco = Não imprimir o texto associado

1=Imprimir o texto de cabeçalho e detalhe

2=Imprimir somente o texto de cabeçalho

3=Imprimir somente o texto de detalhe

Utilize esta opção de processamento para especificar se o sistema deve imprimir linhas de texto associadas ao pedido de vendas. Você pode especificar se deve ser impresso o texto associado ao cabeçalho do pedido de vendas, ao detalhe do pedido de vendas ou a ambos. Os valores válidos são:

Em branco Não imprimir o texto associado

1 Imprimir texto associado ao cabeçalho e às linhas de detalhes.

2 Imprimir somente texto associado apenas ao cabeçalho.

3 Imprimir somente texto associado apenas às linhas de detalhes.

3. Impressão de Componentes do Kit

1 = Imprimir componentes do kit

2 = Não imprimir componentes do kit

Utilize esta opção de processamento para especificar se o sistema deve imprimir componentes de kit. Os valores válidos são:

1 Imprimir os componentes de kit.

2 Não imprimir os componentes de kit.

4. Linhas de Reserva Futuras

Em branco = Ignorar

1 = Somente processar

2 = Processar e imprimir

3 = Somente imprimir

Utilize esta opção de processamento para especificar se o sistema deve processar as linhas reservadas futuras e imprimir as informações na lista de retirada de materiais. Quando você processa linhas reservadas futuras durante o processamento da lista de retirada de materiais, o sistema atualiza as informações da linha de detalhe do pedido.

como, por exemplo, os códigos de status. Os valores válidos são:

Em branco Não imprimir nem processar reservas futuras.

- 1 Processar as linhas reservadas futuras.
- 2 Processar e imprimir as linhas reservadas futuras.
- 3 Imprimir as linhas reservadas futuras

5. Linhas Não Atendidas

Em branco = Ignorar

- 1 = Somente processar
- 2 = Processar e imprimir
- 3 = Somente imprimir

Utilize esta opção de processamento para especificar se o sistema deve processar as linhas de pedidos não atendidos e imprimir as informações na lista de retirada de materiais. Quando você processa linhas reservadas futuras durante o processamento da lista de retirada de materiais, o sistema atualiza a informações da linha de detalhe do pedido como, por exemplo, os códigos de status. Os valores válidos são:

Em branco Não imprimir nem processar informações de pedido não atendido (falta de estoque).

- 1 Processar linhas de pedidos não atendidos.
- 2 Processar e imprimir linhas de pedidos não atendidos.
- 3 Imprimir linhas de pedidos não atendidos.

6. Impressão de Texto de Detalhe

- 1 = Imprimir linhas de texto
- 2 = Não imprimir linhas de texto

Utilize esta opção de processamento para especificar se o sistema deve imprimir linhas de texto de detalhe de pedido de vendas na lista de retiradas de materiais. As linhas de texto são linhas de detalhe de pedidos com tipo de linha texto no campo Tipo de Linha e que contêm apenas texto. Os valores válidos são:

- 1 Imprimir as linhas de texto.
- 2 Não imprimir as linhas de texto.

7. Impressão do Número do Item

- 1 = Imprimir números de item da companhia
- 2 = Imprimir números de item da cia e do cliente

Utilize esta opção de processamento para especificar que números de item o sistema deve imprimir na lista de retirada de materiais. Os valores válidos são:

- 1 Imprimir apenas o número de item da companhia.
- 2 Imprimir os números de item da companhia e do cliente.

Se você deixar esta opção em branco, o sistema imprimirá apenas os números de itens da companhia.

8. Referência Cruzada do Cliente

Se você optar por imprimir o número de item do cliente na lista de retirada de materiais, utilize esta opção de processamento para especificar o código de referência cruzada que identifica o número de item do cliente. Você deve digitar um valor que tenha sido definido na tabela de códigos definidos pelo usuário (41/DT).

9. Impressão de Texto Adicional de Cabeçalho

Em Branco = Sem texto adicional

1 = Imprimir ORIGINAL

2 = Imprimir REIMPRESSÃO

Utilize esta opção de processamento para especificar se o sistema deve imprimir textos adicionais no cabeçalho do relatório. O texto adicional indica se o documento é original ou uma reimpressão. Os valores válidos são:

Em branco = Não imprimir o texto adicional no cabeçalho

1 = Imprimir o texto adicional para indicar que este é o documento original

2 = Imprimir o texto adicional para indicar que este documento é uma reimpressão

10. Impressão de N° de Carga

Em branco = Não imprimir N° de Carga

1 = Imprimir N° de Carga

Para uso futuro.

Use esta opção de processamento para especificar se o sistema imprime o número da carga do pedido de vendas associado no relatório Impressão da Lista de Retirada (R42520). Os valores válidos são:

Em branco = Não imprimir o número da carga no relatório

1 = Imprimir o número da carga no relatório

Processamento

Estas opções de processamento especificam como o sistema deve executar certos processos quando você executa o programa Impressão da Lista de Retirada do Almoxarifado. Por exemplo, você pode especificar como o sistema deve reservar estoque. Você também pode criar um arquivo de trabalho ou especificar como o sistema deve processar contratos de envio e débito.

1. Reserva Def. de Estoque

1 = Reservar estoque em definitivo

2 = Ignorar processo de reserva

Utilize esta opção de processamento para especificar se o sistema deve fazer a reserva definitiva das linhas de detalhes de pedidos. Os valores válidos são:

-
- 1 Fazer a reserva definitiva do estoque.
 - 2 Ignorar o processo de reserva.

Algumas linhas podem não ser atendidas quando o sistema faz a reserva de estoque.

2. Preferência de Reserva

Em branco = Ignorar o processamento de reservas

1 = Usar preferências de reservas

Utilize esta opção de processamento para especificar se o sistema deve fazer a reserva das linhas de detalhes do pedido usando o processamento de preferências. O sistema reserva o estoque de acordo com a forma como foram configuradas as Preferências de Grupo de Clientes (P40071) e as Preferências de Grupo de Itens (P40072). Os valores válidos são:

Em branco Não reservar estoque usando o processamento de preferências.

- 1 Reservar estoque usando o processamento de preferências.

3. Criação de Arquivos de Trabalho

Em branco = Não criar arquivo de trabalho

1 = Criar arquivo de trabalho

Utilize esta opção de processamento para especificar se o sistema deve criar um arquivo de trabalho com esta versão do programa Impressão de Listas de Retirada de Materiais (R42520). Quando você cria um arquivo de trabalho, o sistema processa todas as linhas de detalhes do pedido através do processamento de lista de retirada de materiais, mas cria também um segundo relatório para apresentar a informação num formato possivelmente melhor que o formato padrão de lista de retirada de materiais. Os valores válidos são:

Em branco Não criar um arquivo de trabalho.

- 1 Criar um arquivo de trabalho.

Para utilizar esta opção de processamento, você deve criar um relatório em Auxílio à Elaboração de Relatórios e especificar as tabelas Cabeçalho de Lista de Retirada de Materiais (F42UI520) e Detalhes de Lista de Retirada de Materiais (F42UI521).

4. Processamento de Envio e Débito

Em branco = Não chamar o relatório R45100

1 = Modo de Subsistema

2 = Modo em Lote

Utilize esta opção de processamento para especificar se o sistema usará o processamento por subsistema ou batch (R45100) para identificar e ajustar contratos de envio e débito durante a execução do programa Impressão da Lista de Retirada do Almojarifado. Os valores válidos são:

Em branco Não usar o processamento batch ou por subsistema

- 1 Usar o processamento por subsistema
 - 2 Usar o processamento batch
-

Moeda

Esta opção de processamento especifica se o sistema deve imprimir em moeda nacional ou estrangeira na identificação da retirada.

1. Moeda Nacional ou Estrangeira

Em branco = Imprimir em moeda nacional

1 = Imprimir em moeda estrangeira

2 = Imprimir em moeda estrangeira e nacional

Utilize esta opção de processamento para especificar se o sistema deve imprimir os valores em moeda nacional ou estrangeira na lista de retiradas de materiais. Os valores válidos são:

Em branco Imprimir em moeda nacional.

1 Imprimir em moeda estrangeira.

2 Imprimir em moeda estrangeira e nacional.

Versão

Estas opções de processamento determinam a versão que o sistema deve usar quando executa o processamento de envio e débito.

As versões definem como os programas exibem informações. Portanto, para que a versão atenda às suas necessidades, você pode ter que configurar opções de processamento para uma versão específica.

1. Envio e Débito (R45100)

Utilize esta opção de processamento para especificar a versão do processamento por subsistema (R45100) que o sistema deverá usar para identificar e ajustar contratos de envio e débito durante a execução do programa Impressão da Lista de Retirada do Almoxarifado.

Processamento de Informações de Número de Série

Os números de série são utilizados para identificar individualmente cada item e para acompanhar estes itens através do sistema. Os números de série auxiliam no acompanhamento de informações para uma peça específica, como a data em que ela chegou ao almoxarifado, a data em que foi recebida, quando e para quem foi vendida e a data de envio.

Dependendo das suas necessidades, os números de série podem ser incluídos na filial/fábrica no momento em que os itens são recebidos. Quando um item é vendido, o seu número de série deve ser inserido durante a entrada do pedido e este número deve ser verificado durante a confirmação de carga.

Em outras situações, os números de série podem ser incluídos no sistema quando o produto é enviado. Por exemplo, você pode inserir um número de série durante a confirmação de carga para identificar o período de garantia de um item. Para atribuir números de série em uma filial/fábrica, acesse o programa Números de Série Básicos (P4220).

A funcionalidade de processamento de números de série é um aperfeiçoamento do processamento de lotes. O sistema processa os números de série como lotes com a quantidade de um. Um lote com a quantidade de um é a menor unidade de acompanhamento. Para rastrear e acompanhar o número de série através dos sistemas de distribuição, você pode utilizar os seguintes programas de informações de lotes:

- Cadastro de Lotes (P4108)
- Revisão de Locais (P41024)
- Cadastro de Lotes (P4108)
- Disponibilidade do Cadastro de Lotes (P41280)
- Consulta ao Razão de Itens (Cardex) (P4111)
- Consulta ao Rastreamento e Acompanhamento de Lotes (P41203)

O sistema mantém as informações de números de série nas seguintes tabelas:

- Cadastro de Itens (F4101)
- Filiais de Itens (F4102)
- Locais de Itens (F41021)
- Cadastro de Lotes (F4108)
- Razão de Itens (F4111)

Consulte também

- *Processamento de Lotes no manual Gerenciamento de Estoques*

Conceitos Básicos sobre o Processamento de Números de Série no Sistema Distribuição

Se a companhia vende itens serializados, é possível configurar as informações desses itens e acompanhar o seu movimento do momento em que eles são recebidos no almoxarifado até o momento em que a mercadoria é enviada para o cliente.

Entrada de Requisitos de Número de Série durante a Entrada Inicial de Itens

Quando as informações de item são inseridas no Cadastro de Itens (F4101), que está predeterminado para as Filiais de Itens (F4102), os requisitos para atribuição de número de série, tipo de processo de lote e a vida útil do item devem ser identificados. Se você solicitar o número de série, o tipo de processamento de lote indica se esse atributo é opcional ou obrigatório e, para este último, o formato dos números de série atribuídos pelo sistema. É necessário especificar a vida útil para que o sistema possa calcular a data de vencimento do item. Os requisitos de número de série de cada filial/fábrica podem ser substituídos. O sistema verifica o processamento de número de série com base nos dados da tela Acesso a Filiais de Itens.

Se você inserir o tipo de processamento de lote que indica que o requisito de número de série é opcional, não será exibido nenhum aviso solicitando a entrada do número de série até a confirmação de carga. Use este recurso para utilizar o número de série para identificar a garantia de um item que está sendo estendida para o cliente.

Devem ser inseridos o tipo de processamento de lote e a vida útil de todos os itens para os quais a entrada do número de série não é opcional. O sistema usa o tipo de processamento de lote e a vida útil do item para reservar o estoque. Se não for especificada uma vida útil, será necessário inserir uma data de vencimento cada vez que um item for recebido.

Consulte também

- ❑ *Entrada de Códigos de Classificação de Filial do Item* no manual *Gerenciamento de Estoque*

Acesso aos Números de Série durante o Recebimento de Pedidos de Compras

As informações de número de série podem ser registradas quando os itens são recebidos no almoxarifado. Quando os recebimentos de pedidos de compra são inseridos, é necessário definir a opção de recebimento com base no tipo de processamento de lote que existe em Filiais de Itens (P41026).

Se for inserido o tipo de processamento de lote que indica que o sistema deve atribuir números de série com base no formato de próximo número ou no formato de data, será necessário definir a opção Recebimento em Vários Locais. O sistema exibe avisos que solicitam a entrada da quantidade de um como a quantidade recebida. Com base no formato de próximo número ou no formato de data, o sistema cria novos locais na tabela Local do Item (F41021) e obtém a data de vencimento com base na vida útil definida na tabela Filiais de Itens ou esta informação pode ser inserida para cada número de série.

Se o tipo de processamento de lote inserido indica que os números de série devem ser atribuídos manualmente, é necessário definir a opção como "Recebimento em Diversos Locais". O sistema exibe avisos que solicitam a entrada de uma quantidade de um como a quantidade recebida, assim como os números de série, com os quais o sistema pode criar lotes na tabela Locais de Itens, se necessário. O sistema obtém a data de vencimento com base na vida útil definida nas Filiais de Itens ou essa informação pode ser inserida para cada número de série.

Configure a opção de processamento em Recebimentos de Pedidos de Compras (P4312) para registrar as informações de número de série possibilitando o rastreamento e acompanhamento de itens através do número de série.

Consulte também

- ❑ *Entrada de Recebimentos* no manual *Compras*

Entrada de Números de Série durante a Entrada de Pedidos

Se você criar um pedido para itens cujo tipo de processamento de lotes indica que um número de série é necessário, precisará inserir um local e um número de série (lote) válidos durante a entrada do pedido.

As seguintes regras são aplicadas se um número de série é necessário durante a entrada de pedidos de vendas:

- A unidade de medida da transação precisa ser igual à unidade principal do item com número de série.
- A quantidade deve ser igual a 1 quando uma combinação de número de série/local é inserida.

- É necessário incluir uma combinação de número de série/local válida.

Uma mensagem de erro será exibida se a combinação de número de local/de série e item digitados não estiver disponível ou se a quantidade existente for zero. Os números de série não estarão disponíveis se a quantidade da combinação de item/local/número de série estiver:

- Em Inspeção
- Em Operação 1
- Em Operação 2
- Em Trânsito

Se um item é devolvido para crédito ou reparo, é necessário inserir um local e número de série válidos. Como opção, as informações de número de série podem ser usadas em consultas sobre o pedido existente.

Consulte também

- *Entrada de Informações de Detalhe* no manual *Gerenciamento de Pedidos de Vendas*

Entrada de Números de Série durante a Confirmação de Carga

Se você inserir requisitos de número de série para um item, terá que inserir as informações de número de série na confirmação de carga. Quando as linhas de detalhe de pedidos são confirmadas durante a confirmação de carga, é necessário inserir o número de série com base no tipo de processamento de lote existente para o item nas Filiais de Itens (P41026).

Consulte também

- *Utilização de Cargas* no manual *Gerenciamento de Pedidos de Vendas*.

Utilização de Números de Série em uma Filial Fábrica

É possível configurar números de série de uma filial/fábrica antes do recebimento de itens ou durante o envio de itens do almoxarifado, de contrato com os requisitos de número de série específicos da organização. Se o tipo de processamento de lote inserido indica que os números de série devem ser definidos manualmente, é possível predefinir os números de série a serem escolhidos durante a entrada de pedidos de vendas ou durante a confirmação do item para carga. Se o processamento de números de série é usado como um identificador de informações, como garantias, e o tipo de processamento de lote foi especificado como entrada de número de série opcional, é possível inserir o número de série antes de confirmar o carga do item para o cliente. Opcionalmente, se um número de série foi definido para um item, é possível inserir um segundo número de série para identificar a garantia.

É possível consultar por números de série, números de série de diferentes itens vendidos para um cliente, números de série de um determinado tipo de pedido ou todos os números de série atribuídos a um item que ainda tem que ser solicitado ou enviado.

► Configuração de números de série para uma filial/fábrica

No menu *Consulta a Pedidos de Vendas (G42112)*, selecione *Consulta por Números de Série*.

1. Na tela *Acesso a Número de Série*, para incluir novos números de série, clique em *Incluir*.

PeopleSoft
Revisão de Números de Série

OK Excluir Cancelar Ferramentas

Número do Item 7100 Phone Switch
Filial/Fábrica M30

| | Nº Série 1 | Nº Série 2 | Número Cliente | Nº Ref. Envio | Nº do Pedido | Tp. Pd. | Cia. Ped. | Nº da Linha | Data Pedido |
|-------------------------------------|------------|------------|----------------|---------------|--------------|---------|-----------|-------------|-------------|
| <input checked="" type="checkbox"/> | 20634 | | 3334 | 3334 | 2480 | SO | 00200 | 1,000 | 01/06/05 |
| <input type="checkbox"/> | 20635 | | 4250 | 4250 | 2481 | SO | 00200 | 1,000 | 02/06/05 |
| <input type="checkbox"/> | 20636 | | | | | | | | |
| <input type="checkbox"/> | 20637 | | | | | | | | |
| <input type="checkbox"/> | 20638 | | | | | | | | |
| <input type="checkbox"/> | 20639 | | | | | | | | |
| <input type="checkbox"/> | 20640 | | | | | | | | |
| <input type="checkbox"/> | 20641 | | | | | | | | |
| <input type="checkbox"/> | | | | | | | | | |

2. Na tela *Revisão de Números de Série*, preencha os campos a seguir:

- Nº Série 1
- Nº Série 2

3. Clique em *OK*.

► Verificação de informações de número de série

No menu *Consulta aos Pedidos de Vendas (G42112)*, selecione *Consulta por Números de Série*.

1. Na tela *Acesso a Número de Série*, preencha qualquer combinação dos campos a seguir e clique em *Procurar*:

- Nº do Item
- Número de Série
- Nº do Pedido

- Tp. Pd.
- Número Cliente

O sistema exibe os números de série que não foram atribuídos a um item, com a quantidade de um. O sistema não criou lotes e locais para esses itens na tabela Local do Item (F41021).

2. No menu Tela, escolha Histórico de Vendas para acessar a tela Consulta ao Serviço de Atendimento a Clientes e para verificar as informações de detalhe do pedido.

Utilização de Cargas

Depois que o pessoal do almoxarifado retira os itens de um pedido, é necessário verificar se as informações do item e de carga estão corretas antes de enviar o pedido. Use o programa Confirmação de Carga (P4205) para verificar se o estoque deixou o almoxarifado. É possível verificar o local a partir do qual o item foi retirado, a quantidade, todas as informações sobre o item e a carga, as despesas adicionais e os números de série antes de enviar o pedido.

Processamento Adicional de Pedidos Durante a Confirmação de Cargas

Quando você executa o processo de confirmação de cargas, o sistema pode executar outros processos para o pedido. Estes processos podem incluir a atualização do estoque existente ou a melhora da precisão do estoque com a confirmação de cargas e de carregamentos. Você também pode assegurar a precisão de seu pedido durante a confirmação de cargas, entrando com o número de série ou confirmando resultados de teste para itens enviados .

Alguns destes processos de pedido adicionais requerem que você esteja trabalhando com outros sistemas, como Gerenciamento da Qualidade e Gerenciamento de Transporte.

Atualização do Estoque Existente

É possível liberar a quantidade existente para um item durante a confirmação da carga ou a atualização de vendas. O método escolhido determina quando as tabelas de histórico são gravadas no Razão de Itens (F4111).

- Se você subtrair a quantidade existente no estoque durante a confirmação de carga, o sistema criará um registro no Razão de Itens com o pedido de vendas como o número do documento e o tipo de pedido como o tipo de documento. Durante a atualização das vendas, o sistema substitui o registro pelo número e tipo de fatura, a data contábil e o número do lote.
- Se você subtrair a quantidade existente do estoque durante a atualização das vendas, o sistema gravará o número, o tipo e a data contábil da fatura no Razão de Itens. Nenhum registro é gravado durante a confirmação de carga.

Para liberar a quantidade existente de um item durante a confirmação de carga, é necessário incluir tipos de pedido na tabela de códigos definidos pelo usuário (40/IU). Durante a atualização das vendas, o sistema substitui no registro do Razão de Itens o número e tipo de fatura, a data contábil e o número do lote.

Consulte também

- *Processamento de Informações de Números de Série* no manual *Gerenciamento de Pedidos de Vendas* para obter mais informações sobre os requisitos de número de série durante a confirmação de carga

- ❑ *Localização de Informações de Quantidade Existente* no manual *Gerenciamento de Estoque* para obter informações adicionais sobre o Razão de Itens (P4111).

Conceitos Básicos sobre a Confirmação de Carregamento e Entrega

Uma confirmação precisa e no prazo adequado do carregamento e da entrega é essencial para um transporte bem-sucedido. Quando você confirma um carregamento, o sistema verifica os produtos que compõem o carregamento. Quando você confirmar uma entrega, o sistema verificará se o carregamento atingiu seu destino final. O sistema Gerenciamento de Transporte permite a rápida confirmação de carregamento de produtos embalados e a granel.

Os carregamentos são compostos por uma ou mais cargas. Você confirma carregamentos para registrar as quantidades reais de produto enviadas. Quando você confirma um carregamento, o sistema obtém a data e horário efetivos da carga do carregamento. Você pode atualizar a data e horário efetivos de entrega, se necessário.

A entrega de um produto é o momento em que a propriedade do mesmo é transferida para o cliente. Efetue a confirmação de entrega para verificar as quantidades entregues dos produtos, de contrato com as especificações do carregamento. A confirmação pode ser efetuada para todos os tipos de entregas, como de produtos a granel, de produtos embalados e entregas não programadas. É possível confirmar a entrega referente a um percurso ou a um pedido de cada vez, ou confirmar diversas entregas de uma só vez.

O sistema aperfeiçoa a precisão do estoque ao:

- Efetuar os ajustes de estoque necessários para levar em consideração as leituras de densidade e temperatura realizadas durante o processo de carregamento
- Permitir que sejam registrados os resultados de testes de um produto a granel antes de possibilitar a confirmação com êxito de um carregamento
- Alterar o status de um pedido para que seja qualificado para o produto de documentos em lote ou acionar automaticamente a impressão de documentos de entrega
- Criar registros históricos de cada transação no razão de itens e impedir a confirmação do carregamento se os requisitos predefinidos, como os padrões de qualidade, não forem atendidos
- Permitir o registro da disposição de quantidades a granel restantes durante a confirmação da entrega
- Efetuar os lançamentos necessários no sistema

Você também pode utilizar o sistema Gerenciamento de Transportes para oferecer suporte às indústrias de aviação e navegação. Ao confirmar o carregamento e a entrega de produtos para as indústrias de aviação e navegação, os programas permitem a entrada de informações adicionais sobre o pedido, como os números de voo ou de embarque, horários de abastecimento e horários de chegada e partida.

Se as constantes de sistema Controle de ECS e o Gerenciamento de Pedidos de Vendas forem ativados, é possível acompanhar o transporte de mercadorias embaladas ou a granel do almoxarifado ou departamento até o local do cliente. As cargas de pedidos a granel podem ser confirmadas. É necessário preencher os campos adicionais obrigatórios antes da confirmação da carga. O sistema armazena as informações de confirmação de carga na tabela Detalhes de Pedidos de Vendas - Complementar (F49211).

Consulte também

- ❑ *Confirmação de Entregas* no manual *Gerenciamento de Transporte* para obter informações adicionais sobre confirmações de carregamento e entrega

Entrada de Informações de Número de Série durante a Confirmação

Se houver qualquer tipo de requisito de número de série para um item na tabela Filiais de Itens, será necessário inserir as informações de número de série na confirmação de carga. Quando as linhas de detalhe de pedidos são confirmadas durante a confirmação de carga, é necessário inserir o número de série com base no tipo de processamento de lote existente para o item nas Filiais de Itens.

Se você inserir o tipo de processamento de lote que indica que o sistema deve atribuir números de série com base no formato de próximo número ou no formato de data, terá que confirmar a quantidade de um como a quantidade enviada. Com base no formato de próximo número ou no formato de data, o sistema cria novos locais na tabela Local do Item (F41021), se necessário. Se a quantidade a ser enviada é maior que um, o sistema exibe automaticamente a tela Seleção de Vários Locais, cria números de série com base no formato e não confirma uma linha com a quantidade maior que um.

Se o tipo de processamento de lote inserido indica que os números de série devem ser atribuídos manualmente, é necessário definir a opção para Seleção de Locais. O sistema exibe avisos que solicitam a entrada de uma quantidade de um como a quantidade enviada, assim como os números de série de local, com os quais o sistema pode criar lotes na tabela Local do Item (F41021), se necessário. Se a quantidade a ser enviada é maior que um, o sistema exibe automaticamente a tela Seleção de Vários Locais e não confirma uma linha com a quantidade maior que um.

Se o número de série de um item que está sendo enviado não coincide com o número de série do sistema, essa informação pode ser alterada para refletir com precisão a carga. Use a tela Revisão de Números de Série para configurar um novo número de série para o item.

Consulte também

- ❑ *Processamento de Informações de Números de Série* no manual *Gerenciamento de Pedidos de Vendas* para obter mais informações sobre o programa Números de Série Básicos (P4220)

Confirmação de Resultados de Testes para Itens Enviados

Se o sistema Gerenciamento de Qualidade da J.D. Edwards está sendo utilizado e o Controle de Qualidade foi ativado nas constantes de filial/fábrica de envio, os resultados de amostras de testes podem ser confirmados na confirmação de carga. Depois que você insere os resultados dos testes, eles são processados pelo sistema para determinar a sua aprovação ou não. O sistema avalia os resultados com relação aos valores mínimo e máximo e ajusta o status do lote de cada linha de detalhe de pedido para aprovado ou reprovado. Se o lote é aprovado, o sistema confirma a linha de detalhe do pedido para carga. Se o lote falhar, é possível acessar a tela Revisão de Resultados de Teste a partir do menu Linha na tela Confirmações de Cargas para pesquisar e selecionar um lote que satisfaça os critérios de qualidade do cliente e dos itens do pedido de vendas.

Além disso, é possível configurar as opções de processamento do programa Confirmação de Cargas (P4205) para que os resultados dos testes sejam automaticamente impressos em um Certificado de Análise. O certificado de análise (COA) é um documento que lista os testes e os resultados dos lotes de itens vendidos para um cliente. O sistema imprime os documentos COA apenas para os clientes que, nas suas instruções de faturamento, têm indicada a entrega deste documento. Além disso, o sistema imprime as informações de

resultados de testes em um documento COA com base nos parâmetros definidos nas Definições de Teste.

Consulte também

- ❑ *Configuração de Testes* no manual *Gerenciamento de Qualidade* para obter mais informações sobre a configuração de testes e a definição de características, como as informações a serem impressas em um certificado de análise (COA)
- ❑ *Utilização de Resultados de Testes* no manual *Gerenciamento de Qualidade* para obter mais informações sobre a seleção de testes e a entrada de resultados

Confirmação de Cargas

Verifique as informações de pedidos de vendas, insira informações adicionais, como as taxas de empacotamento e manuseio, e determine quando o estoque deixa o almoxarifado.

Embora não seja possível incluir itens de estoque em um pedido de vendas durante a confirmação de carga, você pode inserir valores para itens que não são de estoque, como as taxas de manuseio e frete, dependendo de como uma opção de processamento foi definida.

Quando um pedido é confirmado, o sistema efetua a progressão dos códigos de status para o próximo status. Por exemplo, um pedido com um código de status de 540 avança para 560 após a confirmação de carga.

Se a quantidade de carga é menor que a quantidade pedida, você pode ajustar a quantidade de carga aos pedidos de vendas. Se não for possível atender uma quantidade de itens, o sistema processará o pedido de acordo com as seguintes configurações:

- Se as opções de processamento para o programa Confirmação de Cargas (P4205) estiverem configuradas para pedido não atendido, cancelamento ou envio dos itens disponíveis.
- Se as instruções de faturamento de clientes permitem pedidos não atendidos.

É possível confirmar a carga de kits das seguintes formas:

| | |
|------------------------|---|
| Manualmente | Defina uma opção de processamento para que todos os componentes do kit sejam exibidos. É necessário confirmar manualmente cada componente e calcular a quantidade restante para cada componente do kit. |
| Automaticamente | Defina uma opção de processamento para impedir que os componentes do kit sejam exibidos. O sistema confirma os componentes e calcula as quantidades restantes de cada componente do kit. |

Instruções Preliminares

- ❑ Verifique se um código de status foi configurado para a confirmação de carga.

► Confirmação de cargas

No menu Processamento de Pedidos de Vendas (G4211), selecione Confirmação de Cargas.

Você pode também, no menu Operações de Saída do Almoxarifado (G4612), selecionar Confirmação de Cargas.

1. Na tela Acesso a Confirmação de Carga, para localizar um pedido, preencha os campos a seguir e clique em Procurar:
 - Nº do Pedido
 - Tp. Pd.
 - Filial Fábrica
 - Nº de Carga
 - Nº Lista de Retirada
 - Ped.Comp. Cliente
2. Escolha o pedido e clique em Selecionar.

PeopleSoft
Confirmação de Carga

OK Cancelar Tela Linha Ferramentas

Nº do Pedido 2401 SO 00200 Filial/Fábrica *

Nº Lista de Retirada *

Nº de Carga *

PC do Cliente *

| | Sel = 1 | Quant. Enviada | UM | Qtd. Sec. Enviada | UM Sec | Nº do Item | Local | Lote/ Nº Série | Filial/ Fábrica |
|-------------------------------------|-------------------------------------|----------------|----|-------------------|--------|------------|-------|----------------|-----------------|
| <input checked="" type="checkbox"/> | <input checked="" type="checkbox"/> | 134 | EA | 134 | EA | 220 | . | | M30 |

3. Na tela Confirmação de Carga, revise o conteúdo das informações a seguir, conforme necessário, e clique em OK:
 - Quant. Enviada
 - Local
 - Lote/ Nº Série
 - Qtd. Ped. Não Atend.

- Quant. Cancel.
 - N° da Transp.
 - Dt Real Envio
4. Na tela Acesso a Confirmação de Carga, você pode:
 - Confirmar todas as linhas de detalhe exibidas pelo sistema de acordo com os critérios de pesquisa selecionando Confirmar Linhas Exibidas no menu Tela.
 - Confirmar uma linha de detalhe de um pedido selecionando a linha e escolhendo Confirmar Linha, no menu Linha.
 5. Na tela Confirmação de Carga, selecione as linhas de detalhe do pedido a serem confirmadas e preencha o campo a seguir:
 - Sel = 1

Se você ativar a opção de processamento para seleção automática das linhas de detalhe de um pedido, o sistema selecionará automaticamente todas as linhas de detalhe para confirmação.
 6. Para alterar as informações predeterminadas de linha, selecione Valores Predeterminados de Linhas no menu Tela.
 7. Na tela Valores Predeterminados de Linhas de Confirmação de Carga, preencha os campos a seguir e clique em OK.
 - Id. Contêiner
 - N° da Transp.
 - Data Real Envio
 - Hora Real de Envio
 8. Na tela Confirmação de Carga, para selecionar locais alternativos ou atribuir números de série, selecione a linha e, em seguida, clique em Seleção de Locais no menu Linha.
 9. Na tela Seleção de Vários Locais, preencha os campos a seguir e clique em OK:
 - Local
 - Lote/N° de Série
 10. Na tela Confirmação de Carga, clique em OK para confirmar as linhas de detalhe de pedido selecionadas.

Dependendo das seleções feitas nas opções de processamento, o sistema pode exibir a tela Itens de Linha Adicionais.
 11. Na tela Itens de Linhas Adicionais, insira linhas adicionais de itens não estocados e clique em OK.

Dependendo das seleções feitas nas opções de processamento, o sistema pode exibir a tela Revisão de Detalhes de Confirmação de Embalagem.

Descrição dos Campos

| Descrição | Glossário |
|-----------------------------|---|
| Quant. Enviada | <p>O número de unidades reservadas para envio em Entrada de Pedidos de Vendas, usando a unidade de medida inserida ou a principal definida para este item.</p> <p>No sistema Manufatura e na tela Entrada de Horas de Ordem de Serviço, este campo indica as quantidades concluídas ou sucateadas. O tipo de quantidade é determinado pelo tipo de código inserido.</p> |
| Lote/ N° Série | <p>Um número que identifica um lote ou um número de série. Um lote é um grupo de itens com características similares.</p> |
| Qtd. Ped. Não Atend. | <p>O número de unidades pendentes no Processamento de Pedidos de Vendas ou no Processamento de Ordens de Serviço, usando ou a unidade de medida primária digitada ou a definida para este item.</p> |
| Quant. Cancel. | <p>O número de unidades canceladas no Processamento de Pedidos de Vendas ou Ordens de Serviço, usando a unidade de medida digitada ou a principal do item.</p> <p>Na Manufatura, pode ser também o número de unidades sucateadas até a data.</p> |

Opções de Processamento: Confirmação de Carga (P4205)

Seleção

Estas opções de processamento indicam os critérios usados pelo sistema para selecionar as linhas de detalhes do pedido para confirmação.

1. Próximo Status Inicial (Obrigatório)

Utilize esta opção de processamento para indicar o ponto atual no processo da linha. Você deve utilizar um status configurado na tabela de códigos definidos pelo usuário (40/AT) das regras de atividade do pedido com base no tipo de pedido e no tipo de linha que você está usando. A combinação Do Status e Até o Status deve ser uma combinação válida de próximo status e último status na tabela Regras de Atividade do Pedido.

2. Próximo Status Final (Obrigatório)

Utilize esta etapa para indicar a próxima etapa ou uma etapa alternativa no processamento do pedido. Você deve inserir uma tabela de código definido pelo usuário (40/AT) configurada nas Regras de Atividade do Pedido com base no tipo do pedido e no tipo da linha que você está usando. A combinação Do Status e Até o Status deve ser uma combinação válida de próximo status/ último status nas Regras de Atividade do Pedido.

3. Tipo de Pedido de Vendas (Obrigatório)

Utilize esta opção de processamento para especificar o tipo de documento. Este código indica também a origem da transação. A J.D.Edwards reservou códigos de tipos de documentos para vouchers, faturas, recebimentos e folha de trabalho, os quais criam automaticamente entradas de contrapartidas durante o programa de contabilização. (Estas entradas não são auto- balanceadas quando você as inserir originalmente).

Você deve inserir um valor configurado na tabela de código definido pelo usuário (00/DT).

Para liberar a quantidade existente de um item durante uma confirmação de envio, você deve incluir tipos de pedidos na tabela de código definido pelo usuário (40/IU). Se você não inserir os tipos de pedido na tabela de código definido pelo usuário, o sistema automaticamente libera a quantidade existente de um item na atualização de vendas.

Se você incluir tipos de pedido na tabela de código definido pelo usuário (40/IU), o sistema automaticamente subtrai a quantidade existente do estoque durante a confirmação do envio. O sistema cria um registro no Cardex com o pedido de vendas como o número do documento e o tipo do pedido como o tipo do documento. Durante a Atualização de Vendas, o sistema inclui o número da fatura, o tipo de fatura, a data G/L, e o número do lote no registro existente.

Se você não incluir os tipos de pedido na tabela de códigos definidos pelo usuário (40/IU), o sistema subtrai a quantidade existente do estoque durante a atualização de vendas, grava o número da fatura, tipo e a data G/L no Cardex. Não há gravação de registro durante a confirmação do envio.

Valor Predeterminado

Estas opções de processamento determinam valores predeterminados como, por exemplo, o tipo do documento que o programa Confirmação de Cargas (P4205) utiliza quando não forem inseridos outros valores para a transação.

1. Tipo de Linha para Novas Linhas de Detalhe de Vendas

Utilize esta opção de processamento para especificar um código que controla como o sistema processa linhas numa transação. Os tipos de linha afetam o sistema com o qual a transação possui interface (Contabilidade Geral, Custo de Serviços, Contas a Pagar, Contas a Receber e Gerenciamento de Estoque). Ela também especifica as condições para incluir uma linha nos relatórios e cálculos. Os valores válidos são definidos na tela Revisão das Constantes de tipo (P40205) e incluem:

- S Item de estoque.
- D Item de envio direto.
- J Custo de serviço.
- N Item de serviço.
- F Frete.
- T Informações sobre texto.
- M Créditos e cobranças diversas.
- W Ordem de Serviço.

Embora você não possa incluir itens de estoque no pedido de vendas durante a confirmação do envio, você pode incluir valores de itens fora de estoque, encargos de manuseio e frete.

Se você inserir um tipo de linha fora de estoque para novas linhas de detalhe de vendas e definir a opção de processamento Permitir Entrada de Linhas Adicionais, o sistema irá

exibir a janela Entrada de Linha Adicional após confirmar as linhas de detalhe do pedido de vendas.

2. Digite um Código de Substituição de Próximo Status para:

Linhas de Detalhes de Vendas Confirmadas

Utilize este status para indicar uma etapa alternativa no processo do pedido. Deve-se inserir um código definido pelo usuário (40/AT) configurado nas Regras de Atividade do Pedido com base no tipo de pedido e no tipo de linha que você está usando. A combinação de códigos de status especificada nas opções de processamento para "Do Status" e Código de Substituição das Linhas de Detalhe de Vendas deve ser uma combinação válida de próximo status/último status nas Regras de Atividade do Pedido.

Itens de Linha Não Estocados Adicionais Inseridos

Embora você não possa incluir itens de estoque em um pedido de vendas durante a confirmação do envio, você pode incluir valores de itens fora de estoque, como encargos de manuseio e frete. Utilize esta opção de processamento para indicar uma etapa alternativa no processamento do pedido quando você incluir itens fora de estoque na hora da Confirmação do Envio. Você deve inserir um código definido pelo usuário (40/AT) que foi configurado nas Regras de Atividade do Pedido, com base no tipo de pedido e no tipo de linha que você está usando. A combinação de códigos de status especificada nas opções de processamento para "Do Status" e Código de Substituição das Linhas Fora de Estoque deve ser uma combinação válida de próximo status/ último status nas Regras de Atividade do Pedido.

Você pode somente utilizar esta opção de processamento se a opção de processamento estiver ativada, Permitir Entrada de Linhas Adicionais.

Quantidades Não Atendidas Restantes

Utilize a opção de processamento para indicar uma etapa alternativa no processamento do pedido para quantidades que não estão disponíveis na hora da Confirmação do Envio. Num pedido confirmado, a linha de detalhe do pedido original indica a quantidade confirmada para envio. Se a quantidade disponível for inferior à quantidade solicitada, o sistema inclui uma linha de detalhe do pedido para indicar a quantidade que resta para ser enviada. O código de status atual para a nova linha de detalhe é 904 (Atendimento Parcial do Pedido na Confirmação de Envio). O código de próximo status pode ser assumido a partir do processamento do pedido ou você pode indicar um status alternativo.

Você deve inserir um código definido pelo usuário (40/AT) configurado nas Regras de Atividade do Pedido com base no tipo de pedido e no tipo de linha que você está utilizando. A combinação de códigos de status específica nas opções de processamento para "Do Status" e Código de Substituição das Quantidades Canceladas/Atendidas Parcialmente deve ser uma combinação válida de próximo status/último status nas Regras de Atividade do Pedido.

Você pode utilizar esta opção de processamento se a opção de processamento estiver ativada, Quantidade Pendente Cancelada/Atendida parcialmente.

Linhas Autorizadas

Digite um código de status de substituição para as linhas autorizadas. Se você digitar um código de status, será necessário que você utilize um status que tenha sido definido na

tabela de códigos definidos pelo usuário (40/AT) das regras de procedimento para pedidos baseadas na combinação de tipo de pedido e tipo de linha.

Linhas Liquidadas

Utilize esta opção de processamento para digitar um código de status de substituição para linhas finalizadas.

Se você digitar um código de status, será necessário que você utilize um status que tenha sido definido na tabela de códigos definidos pelo usuário (40/AT) das regras de procedimento para pedidos baseadas na combinação de tipo de pedido e tipo de linha.

Exibição

Estas opções de processamento indicam se o sistema exibe determinados tipos de informações sobre pedidos de vendas ou permite a entrada de linhas adicionais durante a confirmação.

1. Permitir Entrada de Linhas Adicionais

Em branco = Não exibir a tela Entrada de Linhas Adicionais

1 = Exibir a tela Entrada de Linhas Adicionais

Utilize esta opção de processamento para indicar como você pode incluir itens fora de estoque no pedido de vendas durante a confirmação do envio. Por exemplo, você pode incluir valores de itens fora de estoque, como encargos de manuseio e frete. Os valores válidos são:

Em branco Não exibir a tela Entrada de Linhas Adicionais.

1 Exibir a tela Entrada de Linhas Adicionais após as linhas de detalhe do pedido de vendas forem confirmadas.

Esta opção de processamento funciona com a opção de processamento para o tipo de linha assumido das novas linhas de detalhes de vendas. Se você inserir um tipo de linha fora de estoque para as novas linhas de detalhes de vendas, o sistema exibe o tipo de linha na tela.

2. Exibição de Linhas de Componentes de Kit

Em branco = Não exibir as linhas de componentes de kit

1 = Exibir as linhas de componentes de kit

Utilize esta opção de processamento se desejar exibir as linhas de componentes de kits. Ao confirmar o carregamento de um kit, você poderá confirmar manualmente os componentes individuais do kit ou deixar o sistema confirmar os componentes depois que você confirma o item pai. Os valores válidos são:

Em branco O sistema não exibe as linhas de componentes do item, mas confirma automaticamente cada componente e equaliza as quantidades remanescentes de cada item do kit. Se não houver quantidade suficiente para um determinado componente, o sistema deixa o pedido pendente ou então cancela completamente o kit.

1 O sistema mostra todas as linhas de componentes do kit,

deixando para você a confirmação de cada uma delas. Se não houver quantidade suficiente para um componente opcional, o sistema deixa o pedido pendente ou então cancela o pedido para o componente; mas o sistema não cancela o item pai.

3. Exibição de Linhas de Texto (FUTURO)

Em branco = Não exibir as linhas de texto

1 = Exibir as linhas de texto

Utilize esta opção de processamento para indicar se o sistema deve mostrar as linhas de texto quando você confirma o envio de um pedido. As linhas de detalhes dos pedidos que contêm linhas tipo texto, geralmente T, contêm anotações.

Quando você confirma o envio de um pedido, às vezes é necessário verificar informação na linha de texto. Os valores válidos são:

Em branco O sistema não exibe linhas de texto.

1 O sistema exibe linhas de texto.

4. Erro de Suspensão de Local de Item

= Não receber erro quando o local do item estiver suspenso

1 = Receber erro quando o local do item estiver suspenso

Utilize esta opção de processamento para indicar como você aceita um erro quando um local do item estiver em suspenso. Você pode configurar os códigos de status do lote e atribuí-los a locais no Cadastro de Itens, Filial/Fábrica do Item, Revisão do Cadastro do Cadastro de Lotes. Um lote ou local aprovado não possui um código de status. Se você não atribuir um código de status a um local ou lote, ele é um lote aprovado ou local. Todos os outros códigos indicam suspensão. O sistema pode processar itens de locais que aparecem em suspenso. Os valores válidos são:

Em branco. O sistema não indica um erro quando o local do item estiver em suspenso.

1. O sistema não confirma o envio de itens a partir deste local até que o status do lote seja aprovado.

5. Pré- seleção de Linhas de Detalhe para Confirmação

Em branco = Não pré-selecionar as linhas

1 = Pré-selecionar as linhas

Utilize a opção de processamento para indicar como o sistema insere o valor de seleção na tela de revisões. Você pode escolher a opção para pré-selecionar linhas de detalhe se você exibir linhas do componente kit, ou para sub-montagens. Os valores válidos são:

Em branco. O sistema não seleciona automaticamente as linhas de detalhe para confirmação. Você deve inserir o valor de seleção para confirmar a linha de detalhe.

-
- 1 O sistema insere o valor de seleção, 1, para todas as linhas de detalhe do pedido na tela Revisões. Você pode em seguida cancelar a seleção de qualquer linha que você não queira confirmar no envio.
-

Validação

Estas opções de processamento definem se o sistema verificará a disponibilidade antes de confirmar a linha de detalhe do pedido e se a quantidade pode ser alterada.

1. Verificação de Disponibilidade

Em branco = Verificar disponibilidade mas não emitir notificação

1 = Verificar disponibilidade e emitir notificação

Utilize esta opção de processamento para especificar como o sistema lhe notifica sobre a disponibilidade da quantidade antes de confirmar a linha de detalhe do pedido. Você pode executar a verificação da disponibilidade durante a confirmação do envio se você não reservou o estoque até a confirmação do envio. Os valores válidos são:

Em branco. O sistema executa a verificação da disponibilidade, mas não emite um aviso informando que a quantidade solicitada excede a quantidade disponível.

2. O sistema executa a verificação da disponibilidade e emite um aviso informando que a quantidade solicitada excede a quantidade disponível.

Se você definir a opção de processamento Enviar Confirmação (P4205), Guia. Processo, Atendimento Parcial Automático ou Quantidade Pendente Cancelada para atender parcialmente ou cancelar as quantidades restantes não enviadas, o sistema verifica as informações sobre atendimento parcial no Cadastro de Itens, Filial/Fábrica do Item, Constantes da Filial/Fábrica e Instruções sobre Faturamento do Cliente, e automaticamente atende os pedidos parcialmente ou cancela qualquer quantidade que não estiver disponível. Se você deixar esta opção de processamento em branco, a quantidade permanece enviável.

2. Enviar a partir de Quantidade Disponível Negativa

Em branco = Enviar a partir do local com quantidade zero ou negativa

1 = Não enviar a partir do local com quantidade zero ou negativa

Utilize esta opção de processamento para indicar como o sistema permite enviar a partir de um local quando este possuir uma quantidade existente negativa ou a quantidade do pedido estiver abaixo de zero. Os valores válidos são:

Em branco. O sistema permite que você confirme a linha de detalhe do pedido e envie a partir de um local cuja quantidade existente é negativa.

1. O sistema emite uma mensagem de erro para indicar que o local a partir do qual você está enviando não possui uma quantidade
-

disponível e não permite que você confirme a linha de detalhe do pedido nesse local. Você deve selecionar um outro local a partir do qual enviar.

3. Impedir Envio em Excesso

Em branco = Permitir envio em excesso

1 = Não permitir envio em excesso

Utilize esta opção de processamento para indicar como o sistema permite aumentar a quantidade de uma linha de detalhe do pedido durante a confirmação do envio. Os valores válidos são:

Em branco. O sistema permite aumentar a quantidade de uma linha de detalhe durante a confirmação do envio.

1. O sistema não permite aumentar a quantidade de uma linha de detalhe do pedido durante a confirmação do envio.

Processamento

Estas opções de processamento especificam se o programa Confirmação de Carga permitirá a você:

- Substituir informações sobre o pedido, como o tipo de linha e a referência de envio
- Liberar uma quantidade existente

1. Substituição de Tipo de Linha

Em branco = Não substituir o tipo de linha

1 = Substituir o tipo de linha

Utilize esta opção de processamento para especificar o código que controla como o sistema processa as linhas de uma transação. O tipo de linha afeta os sistemas envolvidos na transação (Contabilidade Geral, Custo de Serviço, Contas a Pagar, Contas a Receber e Gerenciamento de Estoques). Além disso, o tipo de linha especifica as condições para inclusão de uma linha em relatórios e cálculos. Você deve digitar o valor que está definido na tela Revisões de Constantes de Tipo de Linha (P40205). Os valores válidos são:

Em branco As informações de tipo de linha do pedido podem ser modificadas apenas para este pedido. Se você digitar algum outro tipo de linha, é necessário que seja uma linha do tipo para item não estocado.

- 1 O tipo de linha não pode ser modificado. O tipo de linha será visível na tela, mas você não poderá substituir as informações.

2. Substituição de Referência de Envio

Em branco = Não substituir Referência de Envio

1 = Substituir Referência de Envio

Utilize esta opção de processamento para indicar como as informações do cadastro assumido para o cadastro Enviar Para podem ser alteradas. Quando você configura Informações do Cadastro de Clientes e Instruções de Faturamento de Clientes, você define o cadastro Vendido Para como o cadastro para o qual você envia a fatura e o cadastro Enviar Para como o cadastro para o qual você encaminha o envio. Os valores válidos são:

Em branco. O cadastro Enviar Para não pode ser alterado.

1. O cadastro Enviar Para pode ser alterado somente para este pedido.

3. Cancelar ou considerar Pedido Não Atendido a Quantidade Não Enviada

Em branco = Não cancelar nem considerar como pedido não atendido a quantidade não enviada

- 1 = Cancelar ou considerar como pedido não atendido a quantidade não enviada

Utilize esta opção de processamento para indicar como o sistema atende parcialmente os pedidos ou como os cancela para os quais não existe quantidade disponível.

Você pode permitir atendimentos parciais por item ou por cliente, especificando como os pedidos atendidos parcialmente são permitidos em uma determinada filial/fábrica. Para atender parcialmente um item, você deve definir a opção, Permitidos Pedidos Atendidos Parcialmente, no Cadastro de Itens, Filial/Fábrica do Item, Constantes da Filial/Fábrica e Instruções de Faturamento do Cliente. Se você permitir atendimentos parciais, o sistema coloca a linha de detalhe do pedido em suspensão até que a quantidade esteja disponível. Se você não permitir atendimentos parciais, o sistema cancela a linha de detalhe do pedido.

Em branco. O sistema não atende parcialmente ou cancela a quantidade que não for enviada. Toda quantidade restante será enviável quando se tornar disponível.

1. O sistema atende parcialmente ou cancela a quantidade que não for enviada com base nas informações sobre atendimentos parciais das telas Instruções de Faturamento de Clientes, Informações do Cadastro de Itens, Filial/Fábrica do Item, Constantes da Filial/Fábrica.

4. Substituição de Liberação de Estoque Existente

Em branco = Liberar o estoque

- 1 = Não liberar o estoque

Utilize esta opção de processamento para determinar se o sistema permite-lhe substituir o estoque quando confirmar o envio. Os valores válidos são:

Branco O sistema substitui a quantidade disponível do item quando o envio é confirmado. Deve-se incluir os tipos de pedidos na tabela Código

Definido pelo Usuário (40/IU).

- 1 O sistema não substitui a quantidade disponível do item quando o envio é confirmado. Se você não substitui as quantidades disponíveis, o sistema não executa os processamentos adicionais, tais como o processamento de número em série, a interoperabilidade e as informações de contrato.

5. Processamento de Envio e Débito

Em branco = Não chamar R45100

1 = Modo Subsistema

2 = Modo em Lote

Utilize esta opção de processamento para especificar se o sistema usará o processamento por subsistema ou batch (R45100) para identificar e ajustar contratos de envio e débito durante a execução do programa Confirmação de Carga. Os valores válidos são:

Em branco Não usar o processamento batch ou por subsistema

1 Usar o processamento por subsistema

2 Usar o processamento batch

5. Atualização em Lote de Preço/Custo de Ped. de Vendas

Em branco = Não chamar R42950

1 = Modo Subsistema

Utilize esta opção de processamento para especificar o uso do subsistema no programa Atualização de Custos/Preços de Pedidos de Vendas em Lote (R42950) para atualizar preços e custos durante a confirmação da carga. Os valores válidos são:

Em branco = Não usar o processamento de subsistema

1 = Usar o processamento de subsistema

7. Exibição de Aviso/Erro para Verificação de Regra de Data em Ordem Crescente

Em branco = Exibir Aviso

1 = Exibir Erro

Utilize esta opção de processamento para especificar se o sistema deve exibir um aviso ou uma mensagem de erro quando o sistema verificar a regra de data de envio e ela falhar durante a Confirmação de Carga. Os valores válidos são:

Em branco = Exibir uma mensagem de aviso.

1 = Exibir uma mensagem de erro.

8. Processamento de Novos Lotes para Ordens de Crédito

Em branco = Não permitir novos lotes de ordens de crédito

1 = Permitir novos lotes de ordens de crédito

Utilize esta opção de processamento para determinar se o sistema deve atribuir novos

números de lote a ordens de crédito durante a confirmação de carga. Antes que o sistema possa atribuir novos números de lote, você precisa desativar o controle de lotes. Os valores válidos são:

Em branco = Não atribuir novos números de lote a ordens de crédito.

1 = Atribuir novos números de lote a ordens de crédito.

9. Ativação de Pref. de Próx. Status de Pedido

Em branco = Não

1 = Sim

Para uso futuro.

Use esta opção de processamento para ativar a preferência de próximo status de pedido no programa Confirmação de Carga (P4205). Se a preferência de próximo status de pedido for ativada, ela será aplicada a todos os registros de detalhes de pedido de vendas em cargas confirmadas. Os valores válidos são:

Em branco = Não ativar a preferência de próximo status de pedido

1 = Ativar a preferência de próximo status de pedido

Frete

Estas opções de processamento indicam se o sistema obtém informações sobre o frete e se você pode substituir as informações sobre o frete e a transportadora.

1. Programa de Frete (FUTURO)

Em branco = Não Usar o Programa de Frete

1 = Ativar o processamento de fretes

Utilize esta opção de processamento para indicar como o sistema recupera as informações de frete. Você pode padronizar o frete e as informações sobre a transportadora de forma que os cálculos da taxa de frete sejam calculados precisamente para o roteiro apropriado, paradas e região. Você pode especificar uma transportadora preferida para um item (Cadastro de Itens e Filial/Fábrica do Item), ou um cliente em Instruções de Faturamento do Cliente). Os valores válidos são:

Em branco. O sistema não recupera as informações sobre frete e você pode inserir os valores que afetam somente o pedido atual.

1. O sistema recupera as informações sobre frete e processa os pedidos com base nas informações assumidas que foram configuradas na tela Instruções de Faturamento do Cliente ou Informações do Cadastro de Itens.

2. Substituição de Frete (FUTURO)

EM branco = Desativar as informações sobre frete

1 = Substituir informações sobre frete

Utilize esta opção de processamento para indicar como o sistema processa os pedidos

com base nas informações assumidas. Para evitar substituição das informações de frete de um pedido, você pode invalidar estas informações. Os valores válidos são:

Em branco. O sistema processa os pedidos com base nas informações assumidas configuradas nas telas Instruções de Faturamento de Cliente ou Informações do Cadastro de Itens.

2. Os valores assumidos podem ser alterados somente para este pedido.

Impressão

Esta opção de processamento indica se o sistema imprimirá a fatura por meio do subsistema.

1. Faturas pelo Subsistema (R42565)

Em branco = Não imprimir as faturas automaticamente

1 = Imprimir as faturas automaticamente

Utilize esta opção de processamento para indicar como o sistema imprime as faturas por meio do subsistema. Se você utilizar o processamento do subsistema para a impressão de faturas, você deve especificar a versão do programa Impressão de Faturas (P42565) para ativar o processamento do subsistema. Os valores válidos são:

Em branco. O sistema não imprime faturas automaticamente.

1. O sistema imprime faturas automaticamente.

Versão

Estas opções de processamento determinam a versão que o sistema usará quando você confirma uma linha de detalhe do pedido. Se você deixar esta opção em branco, o sistema usará a versão ZJDE0001.

1. Entrada de Pedidos de Vendas (P4210)

Utilize a opção de processamento para indicar a versão de Entrada do Pedido de Vendas (P4210) que o sistema usa para criar linhas adicionais de detalhe do pedido durante a confirmação do envio. Se você utiliza esta versão da entrada do pedido de vendas em outros programas, o sistema substitui o tipo de linha do pedido que está configurado nas opções de processamento Confirmação do Envio com o tipo de linha do pedido a partir das opções de processamento para esta versão da Entrada do Pedido de Vendas.

2. Impressão de Faturas (R42565)

Utilize esta opção de processamento para indicar a versão de Impressão de Faturas (R42565) que o sistema usa para imprimir automaticamente faturas através do subsistema. Você deve ativar a opção de processamento, Imprimir Faturas Automaticamente, para ativar o processamento do subsistema.

Se você deixar esta opção em branco, o sistema usa a versão ZJDE0001.

3. Envio e Débito (R45100)

Utilize esta opção de processamento para especificar a versão do processamento por subsistema (R45100) que o sistema deve usar para identificar e ajustar contratos de envio e débito durante a execução do programa Confirmação de Cargas.

4. Atualização em Lote de Preço/Custo de Ped. de Vendas

Utilize esta opção de processamento para especificar a versão do programa Atualização de Custos/Preços de Pedidos de Vendas em Lote (R42950) que o sistema usa depois de processar os pedidos através do programa Confirmação de Cargas (P4205). Certifique-se de que a versão especifica o processamento por subsistema, caso contrário os dados exigidos para criação do relatório podem não estar disponíveis.

5. Reorganização de Emb. de Papelão (P4620)

Em branco = ZJDE0001

Use esta opção de processamento para especificar que versão do programa Reorganização de Embalagens de Papelão (P4620) o sistema deve usar. Se você deixar esta opção em branco, o sistema usará a versão ZJDE0001.

Almoxarifado

Estas opções de processamento definem o processamento adicional para a confirmação da tara e da embalagem. Se você seguir os requisitos UCC 128, poderá confirmar as informações da tara e da embalagem após confirmar a linha de detalhe do pedido.

1. Confirmação de Embalagens (UCC128 Ou Entrada de Contêineres)

Em branco = Ignorar o processamento de confirmação de embalagens

1 = Ativar a confirmação de embalagens

Utilize esta opção de processamento para indicar se você está confirmando os pacotes para um envio. Os valores válidos são:

Em branco Não utilizar confirmação de pacote.

1 Utilizar confirmação de pacote.

O sistema verifica se o código de contêiner de envio em série (SSCC) e o código de contêiner de envio (SCC) foram digitados para cada registro e que eles correspondem à configuração hierárquica que foi especificada na Entrada de Informações sobre Envio. Por exemplo, se você digitar uma configuração SOTPI (Envio, Pedido, Tara, Pacote, Item) na Entrada de Informações sobre Envio, mas não digitar um código SSCC ou SCC para o pacote, o sistema apresentará uma mensagem de erro.

O sistema verifica se o código SCC e a unidade de medida de cada item correspondem à informação contida no Cadastro de Itens e na Revisão de Referência Cruzada de Itens. A soma das quantidades Tara/Pacote deve ser igual à quantidade enviada contida na linha de pedido de vendas. Quando um código SCC for digitado, o sistema converte a unidade de medida SCC para a quantidade UPC. Por exemplo, se você confirmar o carregamento de 24 caixas de refrigerantes, o sistema verificará se você está confirmando o carregamento de 144 latas de refrigerante.

Se você seguir os requisitos definidos no UCC 128, você deverá especificar uma versão para a confirmação de Pacote.

2. Versão de Confirmação de Embalagens (P4216)

Utilize esta opção de processamento para definir a versão de confirmação de Pacote que o sistema deve utilizar quando você for confirmar os pacotes do carregamento. Esta opção de processamento será efetivada apenas se você ativar a opção de processamento para utilizar a confirmação de pacote. Se a opção for deixada em branco, o sistema utilizará a versão ZJDE0001.

Qualidade

Se você estiver utilizando o Gerenciamento de Pedidos de Vendas com o sistema Gerenciamento de Qualidade, essas opções de processamento definirão as versões para produzir os resultados do teste e um Certificado de Análise.

1. Versão de Revisão de Resultados de Testes (P3711)

Utilize esta opção de processamento para indicar a versão da Revisão de Resultados de Testes (P3711) a ser utilizada pelo sistema para verificar as especificações de qualidade, após a confirmação do envio de um item. O sistema utiliza esta versão para analisar as características do item através da verificação dos valores mínimos e máximos permitidos, status de lotes, e quantidades ou porcentagens aceitáveis. Quando um lote é aprovado pela inspeção de qualidade e atende às especificações, ele fica disponível para ser enviado ao cliente.

Se esta opção de processamento for deixada em branco, o sistema usará a versão ZJDE0001.

2. Certificado de Análise

Em branco = Não imprimir o Certificado de Análise

1 = Imprimir o Certificado de Análise

Utilize esta opção de processamento para indicar se o sistema deve imprimir um Certificado de Análise (COA). O COA é uma lista que contém, para os lotes vendidos para um cliente, todos os testes que foram realizados e os seus resultados. Os valores válidos são:

Em branco O sistema não imprime automaticamente um Certificado de Análise.

1 O sistema imprime automaticamente um Certificado de Análise.

Para gerar um COA, você precisa especificar uma versão na opção de processamento, Versão de Levantamento de Certificado de Análise, a ser utilizada para a obtenção de informação.

3. Versão de Extração de Certificado de Análise (R37900)

Utilize esta opção de processamento para indicar a versão do programa Levantamento de Certificado de Análise (P37900) que o sistema deverá utilizar para a geração de uma COA. Esta opção de processamento será efetivada apenas se você ativar a opção de processamento para a Impressão de Certificado de Análise.

Se esta opção for deixada em branco, o sistema utilizará a versão ZJDE0001.

4. Subsistema de Certificado de Análise

Em branco = Imprimir interativamente

1 = Imprimir usando o Subsistema

Utilize esta opção de processamento para indicar se o sistema deve imprimir o Certificado de Análise através do subsistema. Se você utilizar processamento em subsistema, você deverá especificar na opção de processamento a versão do Levantamento de Certificado de Análise do subsistema. Os valores válidos são:

Em branco O sistema não imprime o Certificado de Análise através do processamento no subsistema.

1 O sistema imprime o Certificado de Análise através do processamento no subsistema.

5. Avaliar Testes de Qualidade

Em branco = Não reavaliar os resultados de testes

1 = Reavaliar os resultados de testes

Esta opção de processamento é utilizada quando é necessário reavaliar a qualidade de um lote cujo envio está sendo confirmado. Quando os resultados dos testes são digitados para um lote, o status do lote é determinado baseando-se no fato dos resultados dos testes estarem ou não dentro da faixa de qualidade do item. No entanto, o cliente pode ter padrões de qualidade diferentes para este mesmo produto.

Quando esta opção está ativada, os testes de qualidade são reavaliados para se determinar se os lotes que estão sendo enviadas atingiram o padrão de qualidade determinado pelo cliente para este pedido. Os valores válidos são:

1 Reavaliar os resultados dos testes utilizando as preferências de gerenciamento de qualidade.

Em branco Não reavaliar os resultados dos testes. Quando esta opção de processamento é selecionada, pode-se confirmar o envio de um lote mesmo que o lote não tenha sido aprovado pelos critérios de qualidade do cliente.

Contratos

Se você estiver utilizando o Gerenciamento de Pedidos de Vendas com o sistema Gerenciamento de Contratos, essas opções de processamento definirão o método que o sistema usará para selecionar os contratos.

1. Especificar o Destino dos Acordos de Empréstimo

Se você estiver utilizando Gerenciamento de Contratos junto com o sistema Gerenciamento de Pedido de Vendas, use esta opção de processamento para digitar um destino específico para um item que é parte de um contrato.

2. Método de Pesquisa de Contrato

Em branco = Atribuir contrato com a data de vencimento mais próxima

1 = Atribuir o contrato encontrado se só houver um

2 = O usuário deve selecionar o contrato

3 = Atribuir o contrato com a data mais próxima

Utilize esta opção de processamento para identificar o método pelo qual o sistema seleciona um contrato. Os valores válidos são:

Em branco. O sistema atribui um contrato com base na primeira data de vencimento.

1. O sistema atribui automaticamente um contrato se apenas um for localizado.

2. O sistema lhe instrui na atribuição de um contrato.

3. O sistema atribui um contrato com base na primeira data de vencimento.

Interoperabilidade

Estas opções de processamento controlam a execução ou não do processamento de interoperabilidade.

1. Tipo de Transação de Interoperabilidade

Em branco = Ignorar a interoperabilidade de saída

JDESC = Tipo de Transação de Confirmação de Carga

Utilize esta opção de processamento para ativar o processamento de interoperabilidade.

Os valores válidos são:

Em branco Ignorar interoperabilidade de saída.

1 Processar interoperabilidade de saída.

2. Execução do Subsistema UBE de Saída

Em branco = Ignorar o processamento do subsistema de saída

1 = Executar o processamento do subsistema de saída

Utilize esta opção de processamento para indicar como o sistema processa as transações de interoperabilidade de saída por meio do subsistema. Os valores válidos são:

Em branco. Ignorar processamento do subsistema de saída.

1. Executar processamento do subsistema.

Produtos a Granel

Estas opções de processamento definem o método que o sistema deve utilizar para processar os registros de ganho/perda de temperatura.

1. Volumes de Transação a Granel

Em branco = Registrar os Volumes de Transações como no Ambiente

1 = Registrar Volumes de Transações a Granel como o Padrão

Utilize esta opção de processamento para gravar os registros de perdas/ganhos de temperatura de clientes faturados em temperatura ambiente quando o estoque foi entregue em temperatura padrão. Os ganhos ou perdas são calculados de acordo com o

descrição abaixo, custos e receitas. Os valores válidos são:

Em branco. O sistema não processa os registros de perdas/ganhos da temperatura.

1. Para custos, o sistema calcula a diferença entre a extensão do volume no ambiente multiplicado pelo custo e o volume padrão multiplicado pelo custo. O cálculo utiliza a unidade de medida principal.
2. Para receitas, o sistema calcula a diferença entre a extensão do volume ambiente multiplicado pelo preço e o volume padrão multiplicado pelo preço. O cálculo utiliza a unidade de medida de preços.

Entre Filiais

Estas opções de processamento identificam os tipos de pedidos entre filiais.

1. Digite a versão para Criação de Pedidos de Compras entre Companhias (R4210IC). Utilize esta opção de processamento para identificar a versão de Criação de Pedido de Vendas Entre Companhias (R4210IC) que o sistema deve utilizar para verificar os tipos de pedidos para pedidos entre companhias. Utilize um pedido entre companhias para completar um pedido de vendas para uma filial/fábrica que não seja a filial/fábrica que está vendendo. Isto ajuda nos casos em que a sua companhia vende através de um local mas completa pedidos e envios através de outro local, tal como um depósito de fornecimento central.

Se esta opção for deixada em branco, o sistema utilizará a versão ZJDE0001.

2. Chamada de Criação de Pedidos de Vendas Entre Companhias

Em branco = Não criar pedidos entre companhias

1 = Criar pedidos entre companhias no modo de processamento em lote

2 = Criação de pedidos entre companhias no modo de subsistema

Utilize esta opção de processamento para indicar se o sistema deve criar pedidos entre companhias quando você cria novas linhas de detalhe de pedidos. Os valores válidos são:

Em branco O sistema não cria pedidos entre companhias.

- 1 O sistema cria pedidos através do programa Criação de Pedidos Entre Companhias, que é executado no modo batch. No modo batch, o sistema processa a tarefa imediatamente e você não poderá continuar a trabalhar interativamente até que o sistema tenha processado o pedido.
 - 2 O sistema cria pedidos através do programa Criação de Pedidos Entre Companhias (R4210IC) que é executado no modo subsistema. No modo subsistema, o sistema processa o job a partir de uma fila. Você poderá continuar a trabalhar interativamente quando
-

processar pedidos no modo subsistema.

Pré-pagamento

Essas opções de processamento controlam se as informações de pagamento de pedidos podem ser registradas.

O pré-pagamento é efetuado quando um vendedor recebe uma forma de pagamento do cliente no momento da entrada do pedido. Há muitos tipos de pré-pagamentos que um cliente pode usar, como pagamento em dinheiro, cheque ou cartão de crédito.

Se uma linha de detalhe de pedido for alterada ou uma nova linha for inserida, será necessário receber uma nova autorização.

1. Processamento de Pré-pagamentos

Em branco = As tabelas de Processamento de Pré-pagamentos não serão atualizadas.

1 = As tabelas de Processamento de Pré-pagamentos serão atualizadas.

Digite 1 para atualizar a Transação de Pré-pagamento. Quando deixado em branco, a Transação de Pré-pagamento não é atualizada.

2. Processamento de Autorizações

Em branco = As autorizações não serão processadas.

1 = As autorizações serão processadas interativamente.

2 = As autorizações serão processadas em modo em lote ou de subsistema.

Digitar um valor para indicar como o sistema deve processar autorizações.

Os valores válidos são:

1 O sistema processa as autorizações de modo interativo.

2 O sistema processa as autorizações no modo batch ou no modo de subsistema, dependendo da versão.

Em branco O sistema não processa as autorizações.

3. Processamento de Liquidações

Em branco = As liquidações não serão processadas.

1 = As liquidações serão processadas interativamente.

2 = As liquidações serão processadas no modo em lote ou de subsistema.

Digitar um valor para indicar como o sistema deve processar os pagamentos.

Os valores válidos são:

1 O sistema processa o pagamento de modo interativo.

2 O sistema processa o pagamento no modo batch ou no modo de subsistema, dependendo da versão.

Em branco O sistema não processa o pagamento.

4. Autorização de Transações de Pré-pagamento

Digite a versão da Autorização de Transação de Pré-pagamento UBE a ser executada. Quando deixada em branco, a autorização não será executada.

5. Liquidar Transações de Pré-pagamento

Digite a versão da Transação de Finalização de Pré-pagamento. Se você deixar esta opção em branco, o sistema não executará este aplicativo.

6. Suspensão de Autorização para Processamento de Pré-pagamentos

Digite o código de suspensão a ser exibido no pedido se o processo de autorização falhar.

7. Suspensão de Liquidação para Processamento de Pré-pagamentos

Digite o código de suspensão a ser exibido no pedido se o processo de finalização falhar.

Detalhe de Emb. de Papelão

Use estas opções de processamento para especificar como o sistema deve processar embalagens de papelão.

1. Status de Emb. de Confirmação de Carga

Em branco = O status da embalagem de papelão não será validado

Para uso futuro.

Utilize esta opção de processamento para especificar o status da embalagem de papelão para confirmação de carga e de carregamento. Todas as embalagens de papelão precisam estar neste status para serem confirmadas. Os valores válidos estão na tabela de códigos definidos pelo usuário Status de Embalagem de Papelão (46/CS). O campo em branco determina que o status das embalagens de papelão não será validado.

2. Conciliação de Detalhe de Emb. de Pap. com Detalhes de Carga

Em branco = Não

1 = Sim

Para uso futuro.

Utilize esta opção de processamento para conciliar o detalhe da embalagem de papelão com o detalhe da carga. Os valores válidos são:

Em branco = Não

1 = Sim

Confirmação de Cargas em Lote

No menu Processamentos Adicionais de Pedidos (G4212), selecione Aplicativo Confirmação de Carga em Lote.

É possível confirmar diversas cargas de uma só vez usando o programa aplicativo Confirmação de Carga em Lote (R42500). Este processo atualiza a tabela Cabeçalhos de Alteração de Pedidos de Compras EDI – Entrada (F47132) e a tabela Detalhes de Alteração de Pedidos de Compras EDI – Entrada (F47132). O aplicativo em lote Confirmação de Cargas chama o Processador de Transações de Entrada (R47500), que também usa as tabelas de alteração de pedidos de vendas.

Quando você confirma cargas de pedidos em modo em lote, o sistema obtém todos os pedidos com o status especificado nas opções de processamento do aplicativo em lote Confirmação de Carga (R42500).

O sistema não processa pedidos nas seguintes condições:

- Pedidos suspensos
- Pedidos que estão sendo processados pelo sistema Gerenciamento de Almoxarifado
- Pedidos cuja confirmação de carga já foi processada
- Pedidos com uma quantidade em reserva futura maior que zero

A confirmação de cargas em lote pode ser executada em modo teste ou final. Quando a confirmação de cargas em lote é executada em modo teste, o sistema não avança o status dos pedidos ou atualiza o banco de dados. O sistema envia qualquer mensagem de erro para o Centro de Trabalho. Os erros podem ser corrigidos na tela Revisão de Detalhes de Pedidos de Vendas e submeter o pedido novamente à confirmação.

Sempre que você executar o aplicativo em lote Confirmação de Cargas, o sistema executará automaticamente o programa Processador de Transações de Entrada para agilizar o processamento em lote. Quando você configura as opções de processamento do programa aplicativo Confirmação de Carga em Lote (R42500), precisa especificar a versão do programa Confirmação de Carga (P4205).

Consulte a tabela a seguir para verificar as transações que não foram processadas com êxito pelo aplicativo em lote Confirmação de Carga:

Solução de Problemas do Aplicativo Confirmação de Carga

| | |
|--|---|
| Se você configurou o programa Processador de Transações de Entrada (R47500) para: | Considere a possibilidade de executar a ação de obtenção a seguir: |
| Modo teste: 1 | Faça as correções necessárias nas linhas de detalhe que não foram processadas com êxito. Execute novamente o aplicativo Confirmação de Carga em Lote em modo teste ou final, usando a mesma seleção de dados. |
| Remoção de Registros: 1 | Você pode alterar a seleção de dados em modo teste se quiser processar somente as linhas de detalhe que não foram processadas com êxito. |
| Modo teste: 1 | Faça as correções necessárias nas linhas de detalhe que não foram processadas com êxito. Execute o aplicativo Confirmação de Carga em Lote em modo final. |
| Remoção de Registros: Em branco | |

Configure a seleção de dados para processar as linhas de detalhe que não foram processadas com êxito.

Modo teste: Em branco

Faça as correções necessárias nas linhas de detalhe que não foram processadas com êxito. Execute o Processador de Transações de Entrada em modo teste ou final.

Remoção de Registros: 1

Como a opção de processamento foi configurada para remover os registros processados, você não pode executar novamente o aplicativo em lote Confirmação de Carga.

Utilize o número de lote EDI original da tabela Cabeçalhos de Alteração de Pedidos de Compras - Entrada (F47131) para a seleção de dados

Modo teste: Em branco

Faça as correções necessárias nas linhas de detalhe que não foram processadas com êxito. Execute o Processador de Transações de Entrada em modo final.

Remoção de Registros: Em branco

Como a opção de processamento foi configurada para remover os registros processados, você não pode executar novamente o aplicativo em lote Confirmação de Carga.

Utilize para a seleção de dados o número de lote EDI original da tabela Cabeçalhos de Alteração de Pedidos de Compras – Entrada (F47131), além dos números de linha e pedido que não foram processados com êxito.

Consulte a tabela a seguir para verificar as transações que não foram processadas com êxito pelo Processador de Transações de Entrada:

Solução de Problemas do Processador de Transações de Entrada

Se você configurou o programa Processador de Transações de Entrada (R47500) para:

Considere a possibilidade de executar a ação de obtenção a seguir:

Modo teste: 1

Faça as correções necessárias nas linhas de detalhe que não foram processadas com êxito. Execute novamente o aplicativo Processador de Transações de Entrada em modo teste ou final, usando a mesma seleção de dados.

Remoção de Registros: 1

Você pode alterar a seleção de dados em modo teste se quiser processar somente as linhas de detalhe que não foram processadas com êxito.

Modo teste: 1

Faça as correções necessárias nas linhas de detalhe que não foram processadas com êxito. Execute novamente o aplicativo Processador de Transações de Entrada em modo teste ou final, usando a mesma seleção de dados.

Remoção de Registros: Em branco

Você pode alterar a seleção de dados em modo teste se quiser processar somente as linhas de detalhe que não foram processadas com êxito.

Modo teste: Em branco

Faça as correções necessárias nas linhas de detalhe que não foram processadas com êxito. Execute novamente o aplicativo Processador de Transações de Entrada em modo teste ou final, usando a mesma seleção de dados.

Remoção de Registros: 1

Você pode alterar a seleção de dados em modo teste se quiser processar somente as linhas de detalhe que não foram processadas com êxito.

Modo teste: Em branco

Faça as correções necessárias nas linhas de detalhe que não foram processadas com êxito. Execute novamente o aplicativo Processador de Transações de Entrada em modo final, usando a mesma seleção de dados.

Remoção de Registros: Em branco

Você pode alterar a seleção de dados em modo teste se quiser processar somente as linhas de detalhe que não foram processadas com êxito.

Observação

A J.D. Edwards recomenda que, se você configurar o aplicativo Confirmação de Carga em Lote para chamar o Processador de Transações de Entrada, certifique-se de que este programa não tem nenhum critério de seleção de dados selecionado. Além disso, os códigos de status indicados no aplicativo Confirmação de Carga em Lote substituem os códigos de status configurados nas opções de processamento do Processador de Transações de Entrada.

Instruções Preliminares

Antes de executar este processamento em lote, execute as tarefas a seguir:

- ❑ Crie uma versão do aplicativo Confirmação de Carga em Lote (R42500) e defina as opções de processamento de acordo com suas necessidades de negócios.
Por exemplo, pode ser necessário criar diversas versões para os modos teste ou final. Desta forma, é possível verificar os pedidos a serem confirmados antes do processo de confirmação e da atualização do banco de dados.
- ❑ Crie uma versão do programa Confirmação de Carga (P4205) e defina as opções de processamento de acordo com suas necessidades de negócios.
Consulte *Confirmação de Cargas* no manual *Gerenciamento de Pedidos de Vendas* para obter mais informações sobre as opções de processamento para o programa Confirmação de Cargas.
- ❑ Crie uma versão do Processador de Transações de Entrada (R47500) e defina as opções de processamento de acordo com suas necessidades de negócios.
- ❑ Certifique-se de que a versão correta do Processador de Transações de Entrada está especificada nas opções de processamento do aplicativo em lote Confirmação de Cargas.
- ❑ Certifique-se de que a versão correta do programa Confirmação de Cargas está especificada nas opções de processamento do aplicativo Processador de Transações de Entrada.

Impressão de Documentos de Carga

Você pode imprimir documentos de carga, como conhecimentos de embarque e relatórios de entrega, antes de enviar um pedido. Os documentos de carga acompanham o pedido até o seu destino. O pessoal responsável pela entrega pode utilizar estes documentos para comparar o que eles devem entregar com o que eles estão transportando.

Instruções Preliminares

- ❑ Verifique se as regras de atividade de pedidos incluem um status para a impressão de documentos de carga. Consulte *Configuração de Regras de Atividade de Pedidos* no manual *Gerenciamento de Pedidos de Vendas*

Impressão de Conhecimentos de Embarque

No menu Relatórios de Pedidos de Vendas (G42111), selecione Impressão de Documentos de Envio.

Você executa uma versão do programa Conhecimento de Embarque (R42530) para imprimir os conhecimentos de embarque. O documento lista as informações a seguir sobre o pedido:

| | |
|--------------------|--|
| Item | Inclui a descrição, quantidade, peso e volume do item. |
| Faturamento | Inclui o preço e a referência de clientes. |
| Envio | Inclui as instruções sobre a carga, o peso total e o volume total. |
| Entrega | Inclui as linhas de assinatura para o motorista e o cliente. |

Você pode especificar o cabeçalho que é impresso na parte superior do documento, tal como "Conhecimento de Embarque", quando se executa o programa. Uma vez que um documento de carga possui linhas para assinatura da pessoa de entrega e o cliente, ele também pode ser usado como um recibo.

Opções de Processamento: Conhecimento de Embarque (R42530)

Valores Pred. 1

1. Digite um Valor de Código de Status

Valores Pred. 2

1. Digite o Próximo Status de Substituição

2. 1 = Impede a Atualização do Código do Próximo Status das Regras de Atividade do Pedido,

Em branco = O Próximo Status será atualizado

3. 1 = Não exibir estoque futuro comprometido

Processamento

Digite um valor de Volume ou Peso da Unidade de Medida nos campos de total dos pedidos de vendas.

1. Digite um valor para Volume da Unidade de Medida

2. Digite um valor para Peso da Unidade de Medida

Impressão

-
1. 1 = Exibir Preços
 2. 1 = Não exibir componentes de Kit
 3. 2 = Exibir o nosso Número de Item e também o Número de Item do Cliente, ou deixe em branco
 4. Digite o tipo da Referência
Cruzada para recuperar o Número de Item do Cliente
 5. Digite "1" para imprimir números de série. Se deixado em branco, nenhum número de série será impresso.
 6. Impressão de Texto Adicional de Cabeçalho

- 1 = Imprimir ORIGINAL
2 = Imprimir REIMPRESSÃO
- Moeda
- 1.

- Em branco = Imprime apenas em moeda nacional
- 1 = Imprime apenas em moeda estrangeira
 - 2 = Imprime em moeda nacional e em moeda estrangeira.
-

Impressão de Notas de Entrega

No menu Relatórios de Pedidos de Vendas (G42111), selecione Impressão de Notas de Entrega.

Execute uma versão do programa Impressão das Notas de Entrega (R42535) para imprimir informações que os funcionários da área de entregas podem utilizar durante a entrega. Por exemplo, eles podem comparar os itens que devem ser entregues com os itens que estão no veículo de entrega. Este procedimento é útil se a companhia utiliza um veículo próprio para entregas em vez de utilizar veículos de terceiros.

Só é possível fornecer notas de entrega a um cliente se as instruções de faturamento do cliente estiverem configuradas para permitir as notas de entrega.

Para assegurar que a fatura do cliente é precisa, você pode imprimir as notas de entrega após a confirmação de carga mas isso tem que ser feito antes da geração da fatura do pedido do cliente.

Instruções Preliminares

- ❑ Verifique se as instruções de faturamento do cliente estão configuradas para permitir a impressão da nota de entrega. Consulte *Configuração de Instruções para Faturamento de Clientes* no manual *Gerenciamento de Pedidos de Vendas*.
- ❑ Verifique se as regras da atividade do pedido incluem um código de status para a impressão de notas de entrega entre a confirmação da carga e a impressão de faturas. Consulte *Configuração de Regras de Atividade de Pedidos* no manual *Gerenciamento de Pedidos de Vendas*

Opções de Processamento: Impressão de Notas de Entrega (R42535)

Valores Predet.

1. Digite o próximo status substituto.
2. Digite "1" para impedir a atualização do próximo status

Exibição

1. Digite 1 para imprimir as linhas de Componente do Kit
2. Digite "1" para imprimir o valor total
3. Digite o motivo de transporteExibição 1

1. Digite a mensagem de impressão global a imprimir em cada aviso de entrega.
2. Digite "1" para imprimir o texto associado.
3. Impressão de Texto Adicional de Cabeçalho

1 = Imprimir ORIGINAL

2 = Imprimir REIMPRESSÃO

Número de Item

1. Digite "1" para imprimir o número de item de cliente
2. Digite o tipo de número de referência cruzada a recuperar

Processamento

1. Digite "1" para gravar no arquivo Histórico de Aviso de Entrega.

Moeda

1. Digite '1' para imprimir os valores em moeda estrangeira.
-

Envio de Quantidades Parciais de Pedidos para Kits e Itens Configurados

Os pedidos de vendas para kits e itens configurados freqüentemente têm quantidades grandes, incluindo peças e submontagens. Geralmente, à medida que os itens são concluídos para kits e pedidos de vendas configurados, eles permanecem em estoque até que o pedido todo esteja completo. Contudo, o envio de quantidades parciais de itens concluídos permite que você gerencie de forma eficiente o estoque e reduza os custos de manuseio, além de poder faturar as quantidades parciais em vez de esperar a conclusão de todo o pedido.

Consulte também

- ❑ *Understanding Partial Shipments for Configured Items* no manual *Sales Configurator* para obter informações adicionais

Processamento de Pré-pagamentos

Quando são inseridos pedidos para os seus clientes, é possível enviar faturas para os clientes que receberam as mercadorias. Ocasionalmente, os clientes podem pagar antecipadamente, o que significa pagar logo após a entrada do pedido. Com o processamento de pré-pagamentos, é possível gerar uma fatura como um recibo do cliente, com o total do pedido indicado na fatura como pré-pago.

O pré-pagamento é efetuado quando um vendedor recebe uma forma de pagamento do cliente no momento da entrada do pedido. Há muitos tipos de pré-pagamentos que um cliente pode usar, como pagamento em dinheiro, cheque ou cartão de crédito.

Existem dois tipos de transações de pré-pagamento:

Pré-pagamento entre duas partes Os pré-pagamentos entre duas partes são geralmente transações feitas em dinheiro ou cheque, que ocorrem entre a companhia e o cliente. Quando um pedido é pré-pago em dinheiro ou cheque, o sistema indica a forma de pré-pagamento, transação e o total na fatura.

Pré-pagamento entre três partes Os pré-pagamentos entre três partes são geralmente transações de cartão de crédito, que ocorrem entre a companhia, o cliente e a companhia de cartão de crédito.
No sistema, a transação é uma transmissão eletrônica de informações da transação entre o banco, a companhia de cartão de crédito e o processador do cartão de crédito.

O sistema de processamento de pré-pagamentos fornece uma interface entre os aplicativos de ERP da J.D. Edwards, como a Entrada de Pedidos de Vendas (P4210), e o processador de cartões de crédito usado pelo vendedor. Com o sistema de pré-pagamento, é possível integrar as autorizações de cartão de crédito e as consolidações finais com os procedimentos de negócios, como os procedimentos de entrada de pedidos e de faturamento.

Para as transações entre três partes, a J.D. Edwards não fornece middleware ou processadores de transações de cartão de crédito. Para concluir o processamento de pré-pagamentos com cartão de crédito, você precisa selecionar um processador de cartão de crédito, um fornecedor (terceiro) ou uma solução de middleware que permitam transmitir informações entre o software da J.D. Edwards, a companhia do cartão de crédito e o seu banco.

Configuração do Processamento de Pré-pagamentos

No menu Processamento de Pré-pagamentos, selecione Informações para Processamento de Pré-pagamentos (G42131).

Antes de processar as transações entre duas ou três partes, é necessário identificar os pontos do processo onde o sistema deve autorizar os pedidos com a companhia de cartão de crédito, os tipos de transação e o status no qual são realizadas as consolidações.

Instruções Preliminares

- Verifique se a configuração apropriada foi efetuada para o processador de cartão de crédito. Essas informações incluem a Identificação do Comerciante, Identificação do

Terminal, números de telefone para Autorização e Consolidação e outras informações necessárias para o êxito da transmissão eletrônica.

Configuração de Fluxo de Status para Pré-pagamentos

A autorização geralmente ocorre após a entrada do pedido. A consolidação ocorre habitualmente após a confirmação de carga, mas antes do faturamento. O sistema segue as regras de atividade de pedido para a combinação de tipo de pedido e tipo de linha. É possível configurar códigos de status de substituição nas opções de processamento para os seguintes programas:

- Entrada de Pedidos de Vendas (P4210)
- Confirmação de Cargas (P4205)
- Impressão de Faturas (R42565)
- Liberação de Pedidos Suspensos (P43070)
- Atualização de Vendas (R42800)

Quando é feita uma consulta sobre pedidos na tela Acesso a Transações de Pré-pagamentos, é possível identificar o status das transações, como transações que estão prontas para a autorização, finalizada ou cancelada, com base nos códigos de status de pré-pagamento da tabela de códigos definidos pelo usuário (00/SP). Os valores de status a seguir foram predefinidos:

- Em branco, Pré-autorização
- 01, Enviado para Autorização
- 02, Autorizado
- 03, Pronto para a Consolidação
- 04, Enviado para a Consolidação
- 05, Consolidado
- 06, Autorização Cancelada/Erro
- 07, Consolidação Cancelada/Erro

Configuração de Tipos de Pré-pagamento

Os códigos de instrumentos de pagamento (00/PY) indicam os vários métodos de pagamento, como faturas consolidadas, cheques e transferência eletrônica de fundos. Os códigos de instrumento de pagamento são atribuídos a cada fatura ou voucher. Configure um código para cada tipo de instrumento de pagamento utilizado. O sistema também utiliza esta tabela de códigos definidos pelo usuário nos sistemas de negócios gerais do J.D. Edwards ERP para vouchers e faturas. Para identificar as transações de processamento de pré-pagamento, é necessário usar tipos de pagamentos que têm códigos de manuseio atribuídos. Em branco é o valor predeterminado.

Códigos Fixos

- X - Intercâmbio eletrônico de dados (EDI) Fatura Consolidada Remota (C/P e C/R)
- Y – Transferência Eletrônica Remota EDI (C/P e C/R)
- Z – Cheque Remoto EDI (C/P e C/R)

- ? - Pagamento via Cartão de Crédito

Códigos Alteráveis

- C – Cheque – 8 3/4” (C/P e C/R)
- D – Fatura Consolidada por Fatura (C/R e C/P)
- N – Fatura Consolidada
- T – Transferência Eletrônica de Fundos (EFT) (C/P e C/R)
- W – Cheque – 8 1/2” (C/P e C/R)

Códigos Especiais de Manuseio

O processamento de pré-pagamento é guiado pelos valores da coluna de códigos especiais de manuseio para os tipos de instrumentos de pagamento. Isto significa que se você configurar um código de procedimento para um tipo de pagamento, o sistema processará a transação através do ciclo de autorização e liquidação. A J.D. Edwards tem tipos pré-definidos de pagamento com os seguintes código de procedimento especial:

- 11, para pagamento em dinheiro
- 12, para pagamento em cheque
- 13, para pagamento com cartão de crédito

Consulte também

- ❑ *Entrada de Pré-pagamentos* no manual *Contas a Pagar* para obter informações adicionais sobre vouchers pré-pagos.

Configuração de Códigos de Suspensão de Pré-pagamento

No menu Configuração do Gerenciamento de Pedidos de Vendas (G4241), selecione Informações de Suspensão de Pedidos.

Você pode configurar as informações que o sistema utiliza para colocar os pedidos em suspensão. O sistema aplica essa informação se as opções de processamento apropriadas foram configuradas no programa Entrada de Pedidos de Vendas (P4210). A J.D. Edwards recomenda a definição dos seguintes códigos de suspensão para as transações de pré-pagamento:

- Suspensões de consolidação, identificadas pelo código de suspensão CS
- Suspensões de autorização, identificados pelo código de suspensão CA

Códigos de Suspensão de Autorização

Durante a entrada do pedido, você pode validar as informações de crédito quando aceita um cartão de crédito como forma de pagamento. Através da nossa solução de middleware, o sistema obtém a autorização e atualiza a transação de pré-pagamento no sistema. Se a autorização não for obtida, o pedido é colocado em suspensão por autorização e o sistema não permite a continuidade do seu processamento. Para que esta suspensão seja removida, o processo de autorização precisa ser executado com sucesso em modo lote.

Códigos de Suspensão de Consolidação

Durante a liquidação, você pode executar o programa Liquidação de Transações de Pré-pagamento (R004202) para executar a liquidação. Através da nossa solução de middleware,

o sistema obtém as informações de liquidação e atualiza a transação de pré-pagamento no sistema. Quando é executado o pagamento, a solução de middleware libera fundos da conta do cliente para a conta do estabelecimento comercial. Se a transação de pagamento contiver erros, o pedido será colocado em suspensão por pagamento e o sistema não permitirá a continuidade do seu processamento. Para que esta suspensão seja removida, o processo de liquidação precisa ser executado com sucesso em modo lote.

No programa Constantes de Suspensão de Pedidos (P42090), configure o código de suspensão na tabela (42/HC) e defina as informações de suspensão.

Nas opções de processamento para a versão do programa Entrada de Pedido de Vendas (P4210) que é definido para processamento de pré-pagamento, você precisa inserir os códigos de suspensão de autorização e liquidação para ativar o processamento de suspensão de pedidos.

Consulte também

- ❑ *Definição de Códigos de Suspensão de Pedidos* no manual *Gerenciamento de Pedidos de Vendas* para obter os passos específicos da configuração dos códigos de suspensão de autorizações e liquidações

Autorização de Transações de Cartão de Crédito

No menu Processamento de Pré-pagamento (G42131), selecione Autorização de Transação de Pré-Pagamento.

Durante a entrada de pedidos, o vendedor obtém as informações da transação de cartão de crédito do cliente e transmite o valor do pedido através do middleware, um processador de cartões de crédito. O processador então verifica as contas do proprietário do cartão para analisar os fundos disponíveis e estabelece uma suspensão equivalente ao valor do pedido na linha de crédito do cliente. O processador do cartão de crédito, em seguida, envia o código de autorização.

O processo de autorização varia com base no processador de cartões de crédito. Se a autorização obtém êxito, o sistema retorna um código de autorização e atualiza o status da transação na tabela Transação de Pré-Pagamento (F004201).

Opções de Processamento: Autorização de Transação de Pré-pagamento (R004202)

Valores Predeterminados

Digite o Código de Substituição do Próximo Status para:

1. Linhas Autorizadas

Suspensos

1. Suspensão de Autorização para Processamento de Pré-pagamento

Atualização de Transações de Pré-pagamento

Quando você altera um pedido afetando uma transação de pré-pagamento, o sistema atualiza o registro da transação e ativa um novo processamento, conforme necessário. Por exemplo, se um pedido é cancelado, o sistema estorna a transação de pré-pagamento. Se a quantidade é aumentada, o sistema inicia o processo de autorização novamente.

Alteração de Transações de Pré-pagamento durante o Processamento de Pedidos

É possível processar transações entre duas partes ou três partes através do ciclo padrão de processamento de pedidos. Quando você altera as informações de pedidos, como no caso do aumento das quantidades ou do cancelamento do pedido, o sistema atualiza o pedido com o status de pré-pagamento na tabela Transações de Pré-Pagamento além de atualizar as informações do pedido nas tabelas padrão do sistema Gerenciamento de Pedidos de Vendas, como Cabeçalho de Pedidos de Vendas (F4201), Detalhes de Pedidos de Vendas (F4211) e Razão de Detalhes de Pedidos de Vendas (F42199), dependendo das regras de atividade do pedido.

O processamento de pré-pagamentos deve ser ativado nas opções de processamento dos seguintes programas do Gerenciamento de Pedidos de Vendas:

- Entrada de Pedidos de Vendas (P4210)
- Confirmação de Cargas (P4205)
- Impressão de Faturas (R42565)
- Liberação de Pedidos Suspensos (P43070)
- Atualização de Vendas (R42800)

Utilização de Informações de Pré-pagamento durante a Entrada de Pedidos

O pré-pagamento pode ser inserido ou atualizado durante a entrada de pedidos se as opções de processamento de pré-pagamento do programa Entrada de Pedidos de Vendas (P4210) foram definidas para o processamento de pré-pagamentos. Depois que um pedido é inserido, o programa Revisão de Transações de Pré-pagamento pode ser utilizado para inserir números de cheque ou informações de cartão de crédito. O sistema obtém o valor do pedido, somado aos impostos calculados, como o valor do pré-pagamento. Quando as informações de pré-pagamento são inseridas, o sistema grava um registro na tabela Transação de Pré-pagamento (F004201).

Se um pedido for consultado e suas informações forem alteradas, é provável que novas autorizações sejam necessárias. Depois que as alterações do pedido são aceitas, o sistema compara o total do pedido com o valor autorizado na tabela Transação de Pré-Pagamento. Se o valor do pedido for maior que o valor autorizado, o sistema atualizará o status da transação para obter autorização.

Se uma linha de detalhe de pedido foi especificamente não atendida ou cancelada, não será necessário obter uma nova autorização a não ser que as outras transações tenham passado para um status de consolidado. Atualmente, somente um tipo de pré-pagamento é permitido por pedido.

Consulte também

- ❑ *Utilização de Informações de Detalhes* no manual *Gerenciamento de Pedidos de Vendas* para obter mais informações sobre o programa *Entrada de Pedidos de Vendas (P4210)* e suas opções de processamento relacionadas

Liberação de Pedidos Suspensos para Autorização e Consolidação

Se um pedido é suspenso por não ter sido autorizado ou consolidado, você pode usar o programa *Liberação de Pedidos Suspensos (P43070)* para retornar um pedido ao ciclo de processamento. Contudo, o sistema só continuará o processamento dos pedidos deste cliente depois que eles forem liberados. Você precisa ter acesso apropriado à segurança para liberar um pedido.

É necessário definir as opções de processamento de Pré-Pagamento do programa *Liberação de Pedidos Suspensos (P43070)* para que o status de pré-pagamento seja atualizado para Pronto para Autorização ou Pronto para Consolidação quando um pedido de suspensão for liberado. Você pode imprimir o relatório *Impressão de Pedidos de Vendas Suspensos (R42640)* para verificar todos os pedidos de vendas que foram suspensos.

Consulte também

- ❑ *Utilização de Liberações de Pedidos* no manual *Gerenciamento de Pedidos de Vendas* para obter mais informações sobre o programa *Liberação de Pedidos Suspensos (P43070)*
- ❑ *Configuração de Informações de Suspensão de Pedidos* no manual *Gerenciamento de Pedidos de Vendas*

Atualização do Status da Transação durante a Confirmação de Carga

Se uma linha de detalhe de pedido for alterada ou uma nova linha for inserida, será necessário receber uma nova autorização.

Consulte também

- ❑ *Utilização de Cargas* no manual *Gerenciamento de Pedidos de Vendas* para obter mais informações sobre o programa *Confirmação de Cargas (P4205)* e as opções de processamento relacionadas.

Impressão de Informações de Pré-pagamento em Faturas

As opções de processamento podem ser definidas para que quando as faturas sejam impressas, as informações de pré-pagamento façam parte do documento. Quando o processamento de pré-pagamento é ativado no programa *Impressão de Faturas (R42565)*, não é possível consolidar as faturas.

Consulte também

- ❑ *Impressão de Faturas Padrão* no manual *Gerenciamento de Pedidos de Vendas* para obter mais informações sobre o programa *Impressão de Faturas (R42565)*

Atualização das Informações de Pré-pagamento na Atualização de Vendas

No programa *Atualização de Vendas (R42800)*, é necessário ativar as opções de processamento de Pré-pagamento e, se a transação de consolidação for válida e nenhum erro for obtido na *Atualização de Vendas*, o sistema gera uma fatura consolidada, que solicita fundos ao banco da companhia de crédito.

Quando uma versão do programa Atualização de Vendas é configurada para as Transações de Pré-pagamento, é possível definir as opções de processamento para que o sistema atribua um número de fatura se os pedidos não são processados através do programa Impressão de Faturas (R42565), mas não é possível consolidar as faturas.

Se as opções de processamento para o processamento de pré-pagamento estão ativadas e a consolidação de uma transação de pré-pagamento ocorreu, o sistema grava um registro de fatura consolidada para os valores serem recebidos do banco da companhia de cartão de crédito. Durante a Atualização de Vendas, execute a versão do programa Faturas Consolidadas Pré-Autorizadas para gerar os registros de fatura consolidada. Uma vez que as faturas consolidadas foram gravadas, elas podem ser fechadas com os seguintes programas:

- Entrada de Lançamentos (P0911)
- Cobrança de Fatura Consolidada do C/R (R03B680)

Consulte também

- *Atualização de Informações de Vendas* no manual *Gerenciamento de Pedidos de Vendas* para obter mais informações sobre o programa Atualização de Vendas (R42800)

Atualização Manual do Status de Transações

O pré-pagamento pode ser inserido ou atualizado durante a entrada de pedidos se as opções de processamento de pré-pagamento do programa Entrada de Pedidos de Vendas (P4210) foram definidas para o processamento de pré-pagamentos. Depois que um pedido é inserido, o programa Revisão de Transações de Pré-pagamento pode ser utilizado para inserir números de cheque ou informações de cartão de crédito. O sistema obtém o valor do pedido e os impostos calculados como valores de pré-pagamento. Quando as informações de pré-pagamento são inseridas, o sistema grava um registro na tabela Transação de Pré-pagamento (F004201).

Você pode verificar o status de pré-pagamento de um cliente ou status específico. O status de pré-pagamento de uma transação pode ser modificado através do programa Acesso a Processamento de Informações de Pré-pagamento (P004201).

► Atualização manual do status da transação

No menu Processamento de Pré-pagamentos (G42131), selecione Informações para Processamento de Pré-pagamentos.

1. Na tela Acesso a Transações de Pré-pagamento, preencha os campos a seguir e clique em Procurar para localizar as transações de pré-pagamento:
 - N° do Pedido
 - Tp. Pd.
 - Cia Ped.
 - Suf. Ped.
 - Id. do Progr.
2. Selecione a linha e escolha Revisão no menu Linha.

PeopleSoft

Revisão de Transações de Pré-pagamento

OK Cancelar Ferramentas

| | | | |
|------------------------------|-------|-------------------------------|----------|
| Nº do Pedido | 28 | Valor Autorizado da Transação | 1.300,00 |
| Tipo de Ped. | CM | Val. Pgto em Dinheiro | 0,00 |
| Cia do Pedido | 00200 | Val. Pgto em Cheque | 0,00 |
| Suf. Pedido | 001 | Imp. | 0,00 |
| Ind. da Origem do Pré-Pgto | 02 | Valor Liquid. da Transação | 1.300,00 |
| Nº da Seqüência | | | |
| Nº da Linha | 0,001 | | |
| Instrumento de Pgto | ? | | |
| Status Transação de Pré-Pgto | 00 | | |

3. Na tela Revisão de Transações de Pré-pagamento, verifique as informações a seguir:
 - Ind. da Origem do Pré-Pgto
 - Nº da Seqüência
 - Nº da Linha
 - Instrum. de Pgto
 - Valor Autorizado da Transação
 - Valor Pag. Dinh.
 - Valor Pag. Cheque
 - Imp.
 - Valor Liquid. da Transação
4. Para atualizar manualmente o status do pré-pagamento, preencha o campo a seguir e clique em OK:
 - Status Transação de Pré-Pgto

Descrição dos Campos

| Descrição | Glossário |
|-----------------------------------|---|
| Nº do Pedido | Número que identifica um documento original. Este documento pode ser um voucher, um pedido de venda, uma fatura, um recebimento não aplicado, um lançamento, e assim por diante. |
| Tipo Ped. | <p>Este código definido pelo usuário (00/DT) identifica o tipo de documento e a origem da transação. Tipos de códigos de documentos reservados foram definidos para voucher, faturas, recebimentos e planilhas de horas. Estes criam entradas automáticas de contrapartida para estes tipos de documentos durante a contabilização do programa. Elas não serão auto-balanceadas na entrada original.</p> <p>Os tipos de documentos reservados são os seguintes:</p> <p>P = Documentos do Contas a Pagar R = Documentos do Contas a Receber T = Documentos da Folha de Pagamento I = Documentos do Estoque O = Documentos de Processamento de Pedido J = Documentos de Contabilidade Geral/Faturamento de Juros Conjuntos S = Documentos de Processamento de Pedidos de Vendas</p> |
| Cia do Pedido | <p>Número que, juntamente com o número do pedido e tipo de pedido, identifica um documento de pedido (tais como um pedido de compras, um contrato, um pedido de vendas, etc.).</p> <p>Se você estiver usando Próximos Números por Companhia/Ano Fiscal, o programa Próximos Números Automáticos (X0010) usará a companhia do pedido para obter o próximo número correto para esta companhia. Se dois ou mais documentos de pedido tiverem o mesmo número do pedido e tipo de pedido, você pode usar a companhia do pedido para localizar o documento desejado.</p> <p>Se você usar o recurso simples de Próximos Números, a companhia do pedido não será usada para atribuir um próximo número. Neste caso, não é vantagem usar a companhia do pedido para localizar este documento.</p> |
| Suf. Pedido | <p>Nos sistemas C/R e C/P, um código que corresponde ao item pagamento. Nos sistemas Pedidos de Vendas e de Compras, este código identifica as transações múltiplas de um pedido original.</p> <p>Para os pedidos de compras, o código é sempre 000.</p> <p>Para os pedidos de vendas com recebimentos parciais múltiplos, o primeiro documento usado para registrar o recebimento tem um sufixo 000, o próximo tem um sufixo 001, o seguinte 002 e assim por diante.</p> |
| Ind. da Origem do Pré-Pgto | Este código definido pelo usuário (00/PO) especifica o sistema a partir do qual o pré-pagamento foi originado, como o 01 indica a Entrada de Pedidos de Vendas. |
| Nº da Seqüência | Um número que especifica a seqüência de informações. |

| | |
|--------------------------------------|--|
| Nº da Linha | Um número que identifica ocorrências múltiplas, tais como números de linha num pedido de compras ou em outro documento. Geralmente, o sistema atribui este número, mas em certos casos você pode substituí-lo. |
| Instrum. de Pgto | O código definido pelo usuário (sistema 00, tipo PY) que especifica como os pagamentos são feitos pelo cliente. Exemplos: C Cheque D Nota promissória T Transferência Eletrônica de Fundos |
| Status Transação de Pré-Pgto | Este campo indica o status da transação de pré-pagamento. |
| Valor Autorizado da Transação | O valor da autorização de pré-pagamento do cartão de crédito. |
| Valor Pag. Dinh. | Este campo indica o valor pré-pago em dinheiro. |
| Valor Pag. Cheque | Este campo indica o valor pré-pago em cheque. |
| Imp. | O valor de imposto apurado e que deve ser pago aos órgãos arrecadadores. Este valor é a soma do IVA, do imposto sobre uso e do imposto sobre vendas (PST). |
| Valor Liquid. da Transação | Este é o valor da liquidação do pré-pagamento. |

Verificação do Status da Transação

No menu Processamento de Pré-pagamentos (G42131), selecione Relatório Transações de Pré-pagamento.

O relatório Transações de Pré-Pagamento (R004203) pode ser usado para determinar que transações estão em que status. Com base na seleção de dados, o relatório pode listar os pré-pagamentos que estão autorizados mas não liquidados, ou as transações que contém erros.

Opções de Processamento: Relatório Transações de Pré-pagamento (R004203)

Remoção

1. Eliminação de Transações de Pré-pagamento

Branco = As transações de pré-pagamento não serão removidas.

"1" = As Transações Liquidadas de Pré-pagamento serão removidas.

Liquidação de Transações de Pré-pagamento

No menu Processamento de Pré-pagamento (G42131), selecione Liquidação de Transações de Pré-pagamento.

A liquidação final ocorre entre você e a companhia do cartão de crédito por meio da solução de software de middleware que você selecionou. Neste momento, você transmite todas as transações autorizadas ao processador de cartão de crédito que está solicitando fundos.

O processo de consolidação varia dependendo do processador de cartões de crédito. Se a consolidação é concluída com êxito, o sistema retorna um código de consolidação e atualiza o status da transação para Consolidado na tabela Transações de Pré-pagamento (F004201).

A fase de consolidação deve ocorrer após a confirmação de carga, mas antes do faturamento. Após a confirmação de carga das mercadorias, a consolidação pode ser efetuada. Desta forma, quando as faturas são impressas, é possível indicar que o cliente pagou o valor.

Opções de Processamento: Liquidação de Transações de Pré-pagamento (R004202)

Valores Pred.

Digite o Código de Substituição de Próximo Status para:

1. Linhas Liquidadas

Suspensos

1. Liquidação Suspensa para
Processamento de Pré-pagamento

Utilização de Faturas Consolidadas

Após a conclusão bem sucedida do processo de consolidação, é possível gerar faturas consolidadas para os valores a serem recebidos a partir do banco da companhia de cartão de crédito. Uma vez que as faturas consolidadas são gravadas, é possível fechá-las através da criação de lançamentos manuais ou através da execução do programa Cobrança de Faturas Consolidadas do Contas a Receber (R03B680).

Conceitos Básicos sobre Faturas Consolidadas Pré-Autorizadas para Pré-pagamentos

Durante a Atualização de Vendas (R42800), é possível gerar um registro de fatura consolidada após a consolidação do pré-pagamento se as opções de processamento foram definidas para o processamento de pré-pagamentos e a consolidação obteve êxito. Através de uma versão do programa Criação de Fatura Consolidada de C/R em Lote (R03B671), o sistema seleciona as faturas em aberto para que sejam pagas como faturas consolidadas.

Conceitos Básicos sobre a Cobrança de Faturas Consolidadas para Pré-pagamentos

O banco da sua companhia obtém o montante da fatura consolidada a partir do banco da companhia de cartão de crédito na data de vencimento da fatura consolidada. Na data de vencimento ou após, ambas a sua companhia e a companhia de cartão de crédito reconhecem a transferência do valor monetário. Você atualiza o status da fatura consolidada nos seus registros para indicar que o pagamento foi efetuado.

Algumas empresas preferem fechar a fatura consolidada na data da liquidação, outras esperam até que o pagamento seja indicado no demonstrativo bancário. Dependendo da política da sua companhia, use o programa Cobrança de Fatura Consolidada do Contas a Receber (R03B680) para executar um dos programas a seguir:

- Atualização Rápida de Status de Pedidos de Vendas (P42040) com Lançamentos nas datas de vencimento das faturas consolidadas para criar os lançamentos.
- Atualização Rápida de Status de Pedidos de Vendas sem Lançamentos nas datas de vencimento das faturas consolidadas usando um código de status de pagamento diferente de P (pago). Após confirmar que os pagamentos foram cobrados, execute o programa Atualização Rápida de Status de Pedidos de Vendas com Lançamentos.

Além disso, a companhia do cartão de crédito pode cobrar taxas de autorização. Para contabilizar todas as taxas, crie um lançamento em separado no programa Taxas de Lançamentos (P0911).

Este processo batch pode ser executado no modo teste ou final.

Modo teste

No modo teste, o sistema:

- Seleciona as faturas consolidadas com o status de remetido para o banco. Ou seja, as faturas consolidadas que foram remetidas e ainda não foram recebidas.
- Imprime um relatório que exibe as faturas consolidadas a serem atualizadas. Este relatório apresenta todas as faturas consolidadas com o status de pagamento G (fatura consolidada depositada, não vencida) com a data de vencimento especificada em uma opção de processamento.

Modo final

No modo final, o sistema executa as mesmas tarefas do modo teste, exceto as seguintes:

- Alteração do status de pagamento das faturas consolidadas para P (pago) ou para outro valor especificado.
- Após o pagamento das faturas consolidadas, os lançamentos são aprovados e contabilizados no livro razão geral. É necessário executar o programa usando esta opção esta opção para que as faturas consolidadas sejam fechadas. O sistema cria um lançamento para debitar a conta de movimento e credita a conta de faturas consolidadas remetidas.
- Se a fatura consolidada foi criada com um passivo contingente, o sistema quita esse valor na conta.

Este processo cria registros na tabela Detalhes de Recebimentos (F03B14) e atualize os registros na tabela Razão do Contas a Receber (F0311).

Seleção de Dados para Cobrança de Faturas Consolidadas com Atualização de Status

As faturas consolidadas devem ser selecionadas para o processamento de cartões de crédito com base no instrumento de pagamento, que indica as transações de cartão de crédito.

Faturas

Depois de processar uma linha de detalhe de pedido de vendas através da confirmação de carga ou carregamento e calcular o frete faturável ou a pagar, você pode faturar as mercadorias entregues ao cliente. É possível configurar ciclos que determinam a programação de faturamento que satisfazem as necessidades dos clientes. Por exemplo, um cliente pode preferir receber uma fatura no final do mês referente a todas as cargas entregues durante esse mês enquanto outro cliente prefere receber uma fatura semanal de itens específicos.

Utilize o programa Faturamento Cíclico (P49700) para calcular as datas de faturamento programadas. O programa Impressão de Faturas (R42565) pode ser executado para imprimir tanto uma determinada fatura quanto um lote de faturas em um momento apropriado.

Uma fatura fornece as seguintes informações sobre um pedido:

- Item, quantidade e custo
- Data de envio e data de vencimento do pagamento
- Encargos adicionais e descontos pertinentes

Configure as informações específicas de clientes para facilitar o processamento das faturas. Através da combinação de preferências, regras de cálculo e programações de ciclo, você pode imprimir faturas que satisfazem às necessidades de negócios da companhia.

Os ciclos de faturamento são configurados para aplicar as diferentes regras de cálculo e programações de ciclo às diferentes combinações de clientes e itens. Para configurar ciclos de faturamento, configure as regras de cálculo e crie as preferências de Ciclo de Faturamento.

Após a confirmação de pedidos para entrega, eles são processados pelo programa Faturamento Cíclico. O programa Faturamento Cíclico calcula as datas de faturamento programado com base nas preferências, regras de ciclo de faturamento e faixas de datas do faturamento programado.

Configuração de Ciclos de Faturamento

Os ciclos de faturamento são configurados para controlar como o programa Faturamento Cíclico (R49700) deve calcular as datas de faturamento programado. Quando você configura ciclos de faturamento, o mesmo aplica regras de cálculo de programação de ciclos diferentes a diferentes combinações de clientes e itens. Por exemplo, um determinado cliente prefere uma fatura ao final do mês para todas as entregas realizadas durante aquele mês, enquanto que um outro cliente prefere uma fatura a cada semana para determinados itens.

Você configura as regras de cálculo de ciclo de faturamento para definir o tipo de cálculo a ser utilizado pelo sistema para calcular uma data de fatura. Quando você configura ciclos de faturamento, pode atribuí-las a combinações de cliente e item por meio da preferência de Ciclo de Faturamento. Caso necessário, as datas programadas para faturamento podem ser revistas posteriormente.

Regras de Cálculo do Ciclo de Faturamento

Você configura as regras de cálculo de ciclo de faturamento para definir o tipo de cálculo a ser utilizado pelo sistema para calcular uma data de fatura. Por exemplo, é possível configurar um faturamento diário, quinzenal ou com base na data. A seguir, as datas de teste podem ser inseridas para verificar as datas de faturamento calculadas e assegurar que o cálculo foi configurado corretamente.

Se as regras de cálculo forem quinzenais, a cada duas semanas ou ao final de cada mês, também será necessário configurar faixas de datas para faturamento programado.

As regras de cálculo de ciclos de faturamento descritas a seguir são códigos fixos e exigem definições específicas:

| | |
|---------------------------------------|---|
| Faturamento diário | <ul style="list-style-type: none">• Com Base no Nome da Data e Dia da Semana devem estar em branco• Dias a Incrementar é opcional |
| Faturamento semanal | <ul style="list-style-type: none">• Exige Com Base no Nome da Data e Dia da Semana• Dias a Incrementar é opcional |
| Faturamento quinzenal | <ul style="list-style-type: none">• Exige Com Base no Nome da Data• O dia da semana deve estar em branco• Dias a Incrementar é opcional |
| Faturamento duas vezes por mês | <ul style="list-style-type: none">• Exige Com Base no Nome da Data• O dia da semana deve estar em branco• Dias de Incremento é opcional |
| Faturamento ao final do mês | <ul style="list-style-type: none">• Exige Com Base no Nome da Data• O dia da semana deve estar em branco• Dias a Incrementar é opcional |
| Faturamento com base na data | <ul style="list-style-type: none">• Exige Com Base no Nome da Data• O dia da semana deve estar em branco• Dias a Incrementar é opcional |

Exemplo: Cálculo da Data da Fatura Programada

Este exemplo ilustra como o programa Faturamento Cíclico (R49700) calcula as datas de faturamento programado e como o cálculo afeta a geração de faturas. Os valores a seguir são digitados para a regra de cálculo dos ciclos de faturamento:

- Com base na Data é a Data da Transação/Pedido (27/9/05)
- O valor de Dias a Incrementar é 0.
- A Regra de Cálculo é Ao Final do Mês
- As Faixas de Datas para Faturamento Programado são:
 - Datas Iniciais = 1/9/05 e 1/10/05
 - Datas Finais = 30/9/05 e 31/10/05
 - Datas de Faturamento = 30/9/05 e 31/10/05

Se a confirmação de entrega ocorre em 29/9/05, os seguintes eventos ocorrem:

Em 29/09/05 O programa Faturamento Cíclico processa a linha de pedido e calcula a data programada da fatura como 30/09/05. Como a data programada de fatura é maior que a data do sistema (29/09/05), o programa Faturamento Cíclico cria lançamentos adiados.

Em 30/09/05 Devido a data de faturamento programada ser menor ou igual a data do sistema, o programa Faturamento Cíclico gera a fatura e o programa Atualização de Vendas (R42800) reverte as entradas diferidas e preenche as entradas necessárias do Razão Geral.

Instruções para Contabilização Automática para Ciclos de Faturamento

É necessário configurar as AAls a seguir ao processar as informações referentes aos ciclos de faturamento:

- 4221 - custo de mercadorias vendidas (COGS) diferidas
- 4231 - receita diferida
- 4232 - contas a receber não faturadas

Consulte também

- ❑ *Configuração de Instruções para Contabilização Automática no manual Gerenciamento de Pedidos de Vendas*

Códigos Definidos pelo Usuário para Ciclos de Faturamento

Você precisa configurar as tabelas de UDCs descritas a seguir para uso no processamento de ciclos de faturamentos:

- Ciclo de Faturamento - 40/CY
- Dia da semana - 42/DW
- Nome da Data Base - 42/DN
- Regra de cálculo - 42/CR (fixo)

► Criação de preferências de ciclo de faturamento

No menu Operações Técnicas e Avançadas de Pedidos de Vendas (G4231), selecione Cadastro de Preferências.

As informações do cadastro de preferências e de hierarquia precisam ser configuradas antes da entrada das informações de preferência de ciclos de faturamento.

1. Na tela Acesso a Cadastro de Preferências, localize e selecione a preferência de faturamento cíclico e clique em Selecionar.
2. Na tela Acesso a Ciclo de Faturamento, clique em Incluir.
3. Na tela Seleção de Hierarquia de Preferência, selecione uma combinação e clique em Selecionar.
4. Na tela Revisão de Ciclo de Faturamento, preencha os campos a seguir e clique em OK:
 - Número do Cliente

- Grupo de Clientes
- Ciclo de Fatura
- Filial Fábrica
- Status Prefer.

► **Configuração das regras de cálculo de ciclo de faturamento**

No menu *Operações Técnicas e Avançadas de Pedidos de Vendas (G4231)*, selecione *Cadastro de Preferências*.

As informações do cadastro de preferências e de hierarquia devem ser configuradas antes da entrada das informações de preferência no programa Ciclos de Faturamento.

1. Na tela *Acesso a Cadastro de Preferências*, localize a preferência de ciclo de faturamento.
2. Escolha a preferência de ciclo de faturamento e clique em *Selecionar*.
3. Na tela *Acesso a Ciclo de Faturamento*, clique em *Procurar* para localizar os ciclos existentes.
4. Escolha a linha com a combinação de cliente e item apropriada e no menu *Linha*, selecione *Regra de Cálculo*.

PeopleSoft®

Regra de Cálculo do Ciclo de Faturamento

OK Cancelar Tela Ferramentas

Ano Fiscal

Parâmetros do Cálculo da Data

Ciclo de Faturamento *Daily*

Regra de Cálculo *Daily Invoicing*

Nº de Dias a Adicionar

Nome da Data Base *Does not use based on date*

Dia da Semana *Day Function Ignored*

Testes de Validação da Data

| Data do Teste | Data Cál. |
|----------------------|----------------------|
| <input type="text"/> | <input type="text"/> |
| <input type="text"/> | <input type="text"/> |
| <input type="text"/> | <input type="text"/> |
| <input type="text"/> | <input type="text"/> |
| <input type="text"/> | <input type="text"/> |

5. Na tela *Regra de Cálculo do Ciclo de Faturamento*, preencha os seguintes campos:

- Ciclo de Fat.
 - Regra de Cálculo
 - Nº de Dias de Incremento
 - Nome da Data Base
6. Preencha o campo a seguir se a regra de cálculo está sendo configurada para uma programação de faturamento semanal:
 - Dia da Semana
 7. Se o ciclo a ser criado é para faturamento quinzenal, duas vezes por mês ou de final de mês, selecione Datas de Faturamento Programadas no menu Tela.
 8. Na tela Data de Faturamento Programado, preencha os campos a seguir e clique em OK:
 - Início da Vig.
 - Final Vig.
 - Data Fatura
 9. Na tela Regra de Cálculo de Ciclo de Faturamento, preencha o campo a seguir para calcular a data de faturamento programada de teste e clique em OK:
 - Datas de Testes

Execução do Faturamento Cíclico

Utilize o programa Faturamento Cíclico (R49700) para calcular as datas de faturamento programadas. O programa Faturamento Cíclico é um programa batch que trabalha em conjunto com a preferência Ciclo de Faturamento e a regra de cálculo de ciclo de faturamento. Se não for localizada nenhuma preferência Ciclo de Faturamento, o sistema utilizará o ciclo de faturamento predeterminado na opção de processamento apropriada.

A data de faturamento programada determina se o sistema deve gravar lançamentos diferidos nas contas do Razão Geral. Se a data de faturamento programada é anterior à data atual, isso indica que a fatura está em um ciclo de faturamento.

O programa Faturamento Cíclico atualiza as contas do Razão Geral diferidas para custos de mercadorias vendidas, receita e contas a receber não faturadas. Este programa pode ser executado no modo teste para fins de verificação ou no modo final para que as atualizações sejam realizadas.

As entradas diferidas são necessárias uma vez que, embora o pedido já tenha sido entregue ao cliente, o sistema não incluirá o pedido nas atualizações de vendas até que o pedido seja faturado no próximo ciclo de faturamento. O sistema deve atualizar os registros para indicar que não existe mais movimento de estoque e os registros contábeis devem refletir o faturamento diferido.

Se a data programada da fatura para um pedido for anterior ou igual a data atual, isso indica um dos casos a seguir:

- Um ciclo diário de faturamento
- Nenhum ciclo de faturamento
- A data atual é a data do ciclo

O programa não cria entradas diferidas porque o pedido será incluído na atualização das vendas naquela noite.

O sistema processa pedidos de forma diferente para faturamento cíclico e não cíclico. A tabela a seguir é um exemplo de como o sistema atualiza as diferentes contas do Razão Geral para faturamento cíclico e não cíclico. Os valores de débito e crédito representam valores monetários simples de cada transação.

| Programa | Conta G/L | Entrada de Débito | Entrada de Crédito |
|--|---|--------------------------|---------------------------|
| Lançamentos Fora do Faturamento Cíclico | | | |
| Confirmação de Carregamento | Estoque em Trânsito | 410 | |
| | Estoque | | 410 |
| Atualização de Vendas | COGS | 410 | |
| | Estoque em Trânsito | | 410 |
| | Contas a Receber Faturadas | 990 | |
| | Receita | | 990 |
| Lançamentos do Faturamento Cíclico | | | |
| Confirmação de Carregamento | Estoque em Trânsito | 410 | |
| | Estoque | | 410 |
| Faturamento Cíclico | Custo de Mercadorias Vendidas (COGS) Diferido | 410 | |
| | Estoque em Trânsito | | 410 |
| | Contas a Receber Não Faturadas | 990 | |
| | Receita Diferida | | 990 |
| Atualização de Vendas | COGS | 410 | |
| | Custo de Mercadorias Vendidas (COGS) Diferido | | 410 |

| | | |
|--------------------------|--------------------------------|-----|
| | Receita Diferida | 990 |
| | Receita | 990 |
| | Contas a Receber Não Faturadas | 990 |
| Contabilização da Fatura | C/R | 990 |

Lançamentos em Faturamento Não Cíclico

- O programa Confirmação de Carregamento:
- Debita 410 no Estoque em Trânsito
- Credita 410 no Estoque
- O programa Atualização de Vendas:
- Debita 410 em COGS
- Credita 410 no Estoque em Trânsito
- Debita 990 no Contas a Receber
- Credita 990 na Receita

Lançamentos do Faturamento Cíclico

- O programa Confirmação de Carregamento:
- Debita 410 no Estoque em Trânsito
- Credita 410 no Estoque
- O programa Faturamento Cíclico:
- Debita 410 em COGS Diferido
- Credita 410 no Estoque em Trânsito
- Debita 990 no Contas a Receber Não Faturados
- Credita 990 na Receita Diferida
- O programa Atualização de Vendas:
- Debita 410 em COGS
- Credita 410 em COGS Diferido
- Debita 990 na Receita Diferida
- Credita 990 na Receita
- Credita 990 no Contas a Receber Não Faturados
- O programa Contabilização de Faturas:
- Debita 990 no Contas a Receber

Observe as seguintes exceções:

- Se a confirmação de carregamento e a confirmação de entrega ocorrem ao mesmo tempo (ou seja, o estoque nunca é considerado em trânsito), então o programa Confirmação de Carregamento de Transporte (P49640) não cria lançamentos. O programa Faturamento Cíclico credita o estoque em vez de criar entradas de crédito no Estoque em Trânsito.
- Se o programa Confirmação de Carregamento de Transporte imprime uma fatura principal, o sistema não gera lançamentos diferidos. O sistema gera lançamentos em faturamento não cíclico.

Após o processamento de pedidos através da confirmação de carregamento e a execução de cálculos de frete faturável ou a pagar, os pedidos avançam para o status de faturamento

cíclico. Dependendo se as faturas foram impressas com os documentos de entrega, o programa Faturamento Cíclico processa as linhas de pedidos da seguinte forma:

Se uma linha de um pedido de vendas foi faturada O programa Faturamento Cíclico altera o status da linha de pedidos de vendas para indicar que ela não deve ser incluída no faturamento periódico. O sistema avança a linha do pedido para o status de Atualização de Vendas.

Se uma linha de um pedido de vendas não foi faturada O programa Faturamento Cíclico verifica as preferências Ciclo de Faturamento ou a opção de processamento e calcula a data de faturamento programada. Quando você executa o programa Faturamento Cíclico em modo final, o programa atualiza a tabela Detalhes de Pedidos de Vendas - Tabela Complementar (F49211) com o ciclo de faturamento e a data de faturamento programada. Também altera o status da linha de pedido para indicar que ela deve ser incluída no faturamento periódico. O programa registra as entradas contábeis diferidas das linhas de pedidos que serão faturadas em uma data no futuro.

Para revisar as entradas do Razão Geral ou determinar se existe qualquer erro, utilize o relatório Faturamento Cíclico.

Instruções Preliminares

- ❑ Configure a opção de processamento apropriada para executar o programa Faturamento Cíclico (R49700) em modo teste ou final.
- ❑ Certifique-se de que a regra de Cálculo do Ciclo de Faturamento foi configurada. Consulte *Regras de Cálculo de Ciclo de Faturamento* no manual *Gerenciamento de Pedidos de Vendas* para obter mais informações.
- ❑ Certifique-se de que a preferência de Ciclo de Faturamento foi configurada. Consulte *Criação de Preferência de Ciclo de Faturamento* no manual *Gerenciamento de Pedidos de Vendas* para obter informações adicionais sobre a configuração da preferência.
- ❑ Certifique-se de que um código definido pelo usuário para o ciclo predeterminado de faturamento existe. O sistema aplica o código quando nenhuma preferência é encontrada para uma combinação de itens e clientes.

Verificação do Relatório Transações do Faturamento Cíclico

O programa Faturamento Cíclico (R49700) gera o relatório Transações do Faturamento Cíclico para as entradas diferidas. Este relatório detalha as entradas contábeis para uma linha de pedido específica. O sistema permite até quatro entradas contábeis para uma única linha de pedido. Quando você executa o programa Faturamento Cíclico no modo teste, este relatório exibe as entradas contábeis que ocorrerão ao executar o programa no modo final. Quando você executa o programa no modo final, o relatório exibe as atualizações feitas.

Opções de Processamento: Faturamento Cíclico (R49700)

Valores Pred. 1

1. Digite o valor de substituição do próximo status a ser usado para um pedido que já foi faturado.

(Requerido)

2. Digite o valor de substituição do próximo status para pedidos em processamento. Se não for digitado nada, o valor do próximo status será copiado do Fluxo de Status do

Pedido.

3. Digite o valor da versão de Atualização de Vendas para a qual se deve pesquisar as opções de processamento.

4. Digite "1" para executar o programa em modo final. Branco vai indicar modo de teste.

5. Digite o valor predeterminado do ciclo de faturamento a ser usado para as linhas para as quais não for encontrada uma preferência.

Impressão de Faturas Padrão

No menu Processamento de Pedidos de Vendas (G4211), selecione Impressão de Faturas.

O programa Impressão de Faturas (R42565) atualiza os campos a seguir na tabela Detalhes de Pedidos de Vendas (F4211):

- Número da fatura
- Data da fatura
- Tipo de documento da fatura
- Códigos de status (o programa define o próximo código de status para executar o programa Atualização das Vendas (R42800))

Você precisa especificar os códigos de próximo status que o sistema selecionará para o processamento.

Observação

É possível processar e imprimir um grupo de faturas em lote usando o modo teste ou final. Quando o programa Impressão de Faturas é executado no modo teste, o sistema não efetua as atualizações dos códigos de status ou de qualquer tabela. A versão teste pode ser usada com outras funções, como o reconhecimento de pedidos de vendas ou para gerar novas impressões de faturas. Para processar testes de faturas apropriadamente, é necessário executar a versão XJDE0005 ou uma cópia dessa versão.

Tipos de Faturas

Você pode especificar um dos tipos de faturas a seguir para os seus clientes:

Fatura não consolidada

O sistema imprime uma fatura separada para cada pedido feito pelo cliente.

Fatura consolidada

O sistema reúne diversos pedidos de vendas em uma fatura. É possível configurar a opção para consolidar as faturas nas instruções para faturamento do cliente. Quando você opta pela consolidação de faturas, o sistema consolida as entradas contábeis e do Contas a Receber.

Se executar as faturas consolidadas e impedir o sistema de atribuir números do contas a receber, deve-se selecionar a versão na Atualização de Vendas (R42800) para atribuir os números da fatura.

Fatura resumida O sistema reúne diversos itens de linha para o mesmo item se o número do item e o custo e preço de cada item de linha forem idênticos. Por exemplo, se um mesmo item é enviado para diversos locais, pode ser necessário consolidar os itens das linhas na fatura enviada para o local definido como referência de faturamento.

Observação

É possível consolidar ou resumir as faturas, mas não ambos.

Moedas

Você pode selecionar as moedas em que deseja imprimir valores brutos, líquidos e de impostos em suas faturas. As opções de processamento para o programa Impressão de Faturas (R42565) permitem que você imprima valores em moeda nacional ou estrangeira, ou nas duas moedas a seguir:

- Moeda nacional e de simulação
- Moeda estrangeira e de simulação

O programa Impressão de Faturas usa o processamento de moedas de simulação para imprimir valores de fatura como se eles tivessem sido inseridos em outra moeda. Uma das vantagens do processamento de simulação é que ele não afeta o espaço em disco. O sistema armazena temporariamente os valores em moeda de simulação na tabela Impressão de Faturas (F42565) e exclui estes valores depois que as faturas são processadas.

Para imprimir valores em moedas estrangeira e de simulação, o programa Impressão de Faturas:

- Calcula os valores em moeda estrangeira e de simulação com base no valor em moeda nacional do pedido de vendas
- Utiliza a taxa de câmbio da data do pedido de vendas e não da data da fatura
- Imprime somente os valores em moeda estrangeira para cada linha de detalhe

Se você imprimir os valores de fatura em moeda de simulação, pode também configurar uma opção de processamento para imprimir valores de imposto consolidados na mesma moeda de simulação.

Impostos

Você pode imprimir as informações de consolidação de impostos em moeda estrangeira ou de simulação com base nos seguintes critérios:

- Grupo tributário - Valor total tributável
- Área tributária - Área da alíquota, como um estado
- Órgão arrecadador - Órgão arrecadador com jurisdição em uma área tributária, como um país ou cidade

Se o pedido possui itens que são tributados com impostos diferentes, o sistema calcula os impostos, mas imprime N/A (não aplicável) em vez de uma alíquota. O sistema calcula valores de imposto somente para itens que são enviados. Os itens de pedidos não atendidos na fatura não possuem informações sobre o valor tributário. Se você imprimir os valores de fatura em moeda de simulação, pode também configurar uma opção de processamento para imprimir valores de imposto consolidados na mesma moeda de simulação.

Instruções Preliminares

- ❑ Certifique-se de que os pedidos de vendas têm o código de status correto para a impressão das faturas
- ❑ Se você usar conjuntos de entidades do cliente, certifique-se de que a constante do sistema para os conjuntos está ativada no programa Filiais de Itens (P41026), de forma que o relatório Impressão de Faturas (R42565) exibe todas as entidades que pertencem ao conjunto de entidades do cliente.

Opções de Processamento: Impressão de Faturas (R42565)

Valor Predeterminado

Use esta opção de processamento para especificar os valores predeterminados que o sistema deve usar.

1. Do Código de Status

Utilize esta opção de processamento para indicar a faixa códigos de status inicial que deve ser utilizada pelo sistema para selecionar pedidos para a impressão de faturas.

Você deve utilizar um código de status que tenha sido definido na tabela de códigos definidos pelo usuário (40/AT) das regras de atividades de pedidos. A combinação de Status Inicial e Status Final deve ser uma combinação válida de último status/próximo status na tabela Regra de Atividades de Pedidos para o tipo de pedido e o tipo de linha que você está processando.

2. Para o Código de Status

Utilize esta opção de processamento para indicar a faixa códigos de status inicial que deve ser utilizada pelo sistema para selecionar pedidos para a impressão de faturas.

Você deve utilizar um código de status que tenha sido definido na tabela de códigos definidos pelo usuário (40/AT) das regras de atividade de pedidos. A combinação de códigos de Status Inicial e Status Final deve ser uma combinação válida de último status/próximo status na tabela Regra de Atividades de Pedidos para o tipo de pedido e o tipo de linha que você está processando.

3. Com Base no Status

1 = Selecionar de acordo com o último status

2 = Selecionar de acordo com o próximo status

Utilize esta opção de processamento para especificar se o sistema deve selecionar a tabela Detalhes de Pedido de Vendas de acordo com o último ou o próximo status. Os valores válidos são:

1 Selecionar de acordo com o último status

2 Selecionar de acordo com o próximo status

4. Substituição do Próximo Código de Status

Utilize esta opção de processamento para indicar a próxima etapa no processamento de pedido. Você deve especificar um código definido pelo usuário (40/AT) que tenha sido

definido nas Regras de Atividades de Pedidos, com base no tipo de pedido e no tipo de linha que você está utilizando.

O status de substituição é outra etapa permitida no processo de faturamento e é opcional. A combinação de status inicial e próximo status de substituição deve ser uma combinação último status/próximo status válida, contida na tabela de Regras de Atividades de Pedidos.

5. Bloqueio da Atualização de Próximo Status

Em branco = Atualizar próximo status

1 = Bloquear a atualização de próximo status

Utilize esta opção de processamento para impedir que o sistema atualize o próximo status nas Regras de Atividades de Pedidos. Você deve especificar um código definido pelo usuário (40/AT), que tenha sido definido nas Regras de Atividades de Pedidos, com base no tipo de pedido e no tipo de linha que você está utilizando. Os valores válidos são:

Em branco Atualizar o próximo status.

1 Impedir a atualização do próximo status.

Se você deixar esta opção em branco, o sistema atualizará o próximo status de acordo com as Regras de Atividades de Pedidos existentes.

6. Bloqueio da Definição de Números do Contas a Receber

Em branco = Não bloquear

1 = Bloquear

Utilize esta opção de processamento para impedir que o sistema atribua um número de C/R à transação quando processar uma fatura em modo teste. Os valores válidos são:

Em branco Não impedir a atribuição do número de C/R.

1 Impedir a atribuição do número de C/R.

Quando você executar este programa em modo teste, configure esta opção de processamento como 1.

7. Atribuição de Próximos Números do Contas a Receber

Utilize esta opção de processamento para especificar o número de índice que o sistema deve usar quando atribuir um próximo número de C/R. Você pode escolher entre 10 períodos sequenciais diferentes para a atribuição de próximos números de C/R. Se você deixar esta opção em branco, o sistema atribuirá o valor 01.

8. Tipo de Documento de Fatura

Utilize esta opção de processamento para especificar o tipo de documento que o sistema deve atribuir à fatura.

Você deve utilizar um tipo de documento que tenha sido definido na tabela de códigos definidos pelo usuário 00/DT. Se você deixar esta opção em branco, o sistema usará o tipo de documento RI.

Impressão

Utilize esta opção de processamento para especificar os dados que o sistema deve imprimir.

1. Data da Fatura

Utilize esta opção de processamento para especificar a data que deve ser exibida na fatura. Se esta opção de processamento for deixada em branco, será impressa a data do sistema.

2. Impressão de Linhas Não Atendidas/Canceladas

1 = Imprimir linhas não atendidas

2 = Imprimir linhas canceladas

3 = Imprimir ambas

4 = Não imprimir linhas não atendidas ou canceladas

Utilize esta opção de processamento para especificar se o sistema deve imprimir linhas de pedidos não atendidos, linhas canceladas ou ambas na fatura. Os valores válidos são:

1 Imprimir linhas de pedidos não atendidos.

2 Imprimir linhas canceladas.

3 Imprimir linhas de pedidos não atendidos e canceladas.

4 Não imprimir linhas de pedidos não atendidos nem linhas canceladas.

3. Preço Total em Linhas Não Atendidas

Em branco = Não imprimir

1 = Imprimir

Utilize esta opção de processamento para especificar se o sistema deve imprimir o preço total de itens não atendidos. Os valores válidos são:

Em branco Não imprimir o preço total de itens não atendidos.

1 Imprimir o preço total de itens não atendidos.

4. Impressão de Linhas Não Atendidas Somente Uma Vez

Em branco = Imprimir diversas vezes

1 = Imprimir somente uma vez

Utilize esta opção de processamento para especificar se o sistema deve imprimir linhas de pedidos não atendidos e linhas canceladas uma ou várias vezes. Os valores válidos são:

Em branco Imprimir linhas não atendidas várias vezes.

1 Imprimir linhas não atendidas uma vez.

5. Impressão do Custo Total

Em branco = Não imprimir

1 = Imprimir

Utilize esta opção de processamento para especificar se o sistema deve imprimir o custo total e a margem de lucro. Os valores válidos são:

Em branco Não imprimir o custo total e a margem de lucro.

1 Imprimir o custo total e a margem de lucro.

Se esta opção de processamento for configurada como 1, você deve imprimir em formato paisagem para poder visualizar o custo total.

6. Impressão de Descontos Disponíveis

Em branco = Não imprimir

1 = Imprimir

Utilize esta opção de processamento para especificar se o sistema deve imprimir os descontos disponíveis para um cliente. Os valores válidos são:

Em branco Não imprimir os descontos disponíveis.

1 Imprimir os descontos disponíveis.

7. Impressão de Linhas de Componentes de Kit

Em Branco = Não imprimir

1 = Imprimir

Utilize esta opção de processamento para especificar se o sistema deve imprimir linhas de componentes de kit. Os valores válidos são:

Em branco Não imprimir linhas de componentes de kit.

1 Imprimir linhas de componentes de kit.

Se você estiver utilizando o Configurador de Vendas, configure esta opção como 1.

8. Impressão de Linhas de Reservas Futuras

Em branco = Não imprimir

1 = Imprimir

Utilize esta opção de processamento para especificar se o sistema deve imprimir linhas com reserva futura. Os valores válidos são:

Em branco Não imprimir linhas com reserva futura.

1 Imprimir linhas com reserva futura.

9. Impressão do Número do Item

1 = Imprimir números de itens da companhia

2 = Imprimir números de itens da cia e do cliente

Utilize esta opção de processamento para especificar se o sistema deve imprimir os números de item do cliente, além dos números da companhia. Os valores válidos são:

- 1 Imprimir somente os números da companhia.
- 2 Imprimir os números da companhia e do cliente.

Se você deixar esta opção em branco, o sistema imprimirá apenas os números de itens da companhia.

10. Referência Cruzada do Cliente

Se você optar por imprimir o número de item do cliente na fatura, utilize esta opção de processamento para especificar o código de referência cruzada que identifica o número de item do cliente. Você deve digitar um valor que tenha sido definido na tabela de códigos definidos pelo usuário (41/DT).

11. Resumo de Itens

1 = Resumir por item

2 = Resumir itens por reserva

Utilize esta opção de processamento para especificar se o sistema deve imprimir as consolidações de várias linhas de item se o número de item, o custo e o preço em cada linha forem idênticos. Por exemplo, se um mesmo item é enviado para diversos locais, pode ser necessário consolidar itens das linhas da fatura enviada para o local do faturamento. Os valores válidos são:

- 1 Imprimir somente consolidações de itens.
- 2 Imprimir consolidações de itens por reserva.

Se você configurar esta opção como 1, a consolidação será baseada nos seguintes campos: Segundo Número de Item, Preço Unitário, Tipo de Linha, Unidade de Medida de Definição de Preço, Número de Documento, Tipo de Documento e Companhia do Documento.

Se você configurar esta opção como 2, a consolidação será baseada nos seguintes campos: Número do Pedido, Tipo de Pedido, Companhia do Pedido, Número da Linha, Preço Unitário, Unidade de Medida, Tipo de Linha, Unidade de Medida de Definição de Preço.

Se você estiver trabalhando com kits, configure esta opção como 1.

12. Impressão de Números de Série

Em branco = Não imprimir

1 = Imprimir

Utilize esta opção de processamento para especificar se o sistema deve imprimir números de série na fatura. Os valores válidos são:

Em branco Não imprimir o número de série

1 Imprimir o número de série

13. Imprimir em Moeda Estrangeira

Em branco = Não imprimir

1 = Imprimir

Utilize esta opção de processamento para especificar se o sistema deve imprimir os valores em moedas estrangeiras. Os valores válidos são:

Em branco Não imprimir em moeda estrangeira

1 Imprimir em moeda estrangeira.

14. Impressão do Consolidação de Impostos

Em branco = Não imprimir informações de impostos

1 = Consolidar impostos por grupos

2 = Consolidar impostos por área

3 = Consolidar impostos por autoridade

Utilize esta opção de processamento para especificar se o sistema deve imprimir informações consolidadas de impostos na fatura. O sistema consolidará as informações de impostos de acordo com o que você configurar nesta opção. Os valores válidos são:

Em branco Não imprimir as informações consolidadas de impostos.

1 Imprimir as informações consolidadas de impostos por grupo.

2 Imprimir as informações consolidadas de impostos por área.

3 Imprimir as informações consolidadas de impostos por autoridade.

15. Mensagem Global a Imprimir

Utilize esta opção de processamento para especificar a mensagem global a ser impressa em cada fatura.

Você deverá utilizar uma mensagem que tenha sido definida na tabela de códigos definidos pelo usuário 40/PM.

16. Impressão de Textos Associados

Em branco = Não imprimir

1 = Imprimir

Utilize esta opção de processamento para especificar se o sistema deve imprimir o texto associado ao pedido de vendas na fatura. Os valores válidos são:

Em branco Não imprimir o texto associado.

1 Imprimir o texto associado.

Se você configurar esta opção como 1, o sistema imprimirá os textos associados ao cabeçalho e ao detalhe do pedido de vendas.

17. Impressão de Faturas Consolidadas

Em branco = Não imprimir faturas consolidadas

1 = Imprimir faturas consolidadas

Utilize esta opção de processamento para especificar se o sistema deve imprimir notas promissórias. Os valores válidos são:

Em branco Não imprimir notas promissórias

1 Imprimir notas promissórias.

18. Origem da Fatura Consolidada

Utilize esta opção de processamento para especificar o nome da cidade de origem da Nota Promissória. Se você inserir o nome de uma cidade aqui, ele será impresso na nota promissória.

19. Preferência de Mensagem a Imprimir

Em branco = Não imprimir

1 = Imprimir

Utilize esta opção de processamento para especificar se o sistema deve imprimir a preferência de mensagens a imprimir definida pelo usuário para a combinação de número de item e o número de cliente associadas ao pedido de vendas. Os valores válidos são:

Em branco Não imprimir a preferência de mensagens a imprimir definida pelo usuário

1 Imprimir a preferência de mensagens a imprimir definida pelo usuário

20. Código de Moeda de Simulação

Utilize esta opção de processamento para especificar uma moeda de simulação a ser usada para imprimir o valor líquido, o imposto sobre vendas e o valor total dos pedidos na fatura. O programa Imprimir Fatura usa o processamento da moeda de simulação para calcular e imprimir os valores como se eles tivessem sido inseridos em uma moeda diferente da moeda nacional ou estrangeira.

21. Impressão de Consolidação de Imposto na Moeda de Simulação

Em branco = Não imprimir

1 = Imprimir

Utilize esta opção de processamento para imprimir valores consolidados de impostos em uma moeda de simulação. Os valores válidos são:

Em branco Não imprimir as informações consolidadas de impostos em moeda de simulação.

- 1 Imprimir as informações consolidadas de impostos em moeda de simulação. O programa usa o código de moeda especificado na opção de processamento Moeda de Simulação e o formato especificado na opção de processamento Impressão de Consolidação de Impostos.

22. Impressão de Texto Adicional de Cabeçalho

Em Branco = Sem texto adicional

1 = Imprimir ORIGINAL

2 = Imprimir REIMPRESSÃO

Utilize esta opção de processamento para especificar se o sistema deve imprimir textos adicionais no cabeçalho do relatório. O texto adicional indica se o documento é original ou uma reimpressão. Os valores válidos são:

Em branco = Não imprimir o texto adicional no cabeçalho

1 = Imprimir o texto adicional para indicar que este é o documento original

2 = Imprimir o texto adicional para indicar que este documento é uma reimpressão

23. Impr. Cópia do cadastro Enviado Para

Em Branco = Não imprimir

1 = Imprimir

Atualização de Custo/Preço

Utilize estas opções de processamento para especificar como o sistema processa custos e a versão do programa de custos a ser usada.

1. Atualização de Custo

Em Branco = Não atualizar custos/preços

1 = Atualizar custos de itens

Utilize esta opção de processamento para indicar se o sistema atualiza custos antes de imprimir uma fatura. O sistema atualiza custos atuais, taxas de câmbio e preços em todos os pedidos de vendas selecionados. Para assegurar que o sistema calcule com precisão as margens de lucro, você pode executar o processamento de atualização de custos de vendas. Execute esta atualização se suas quotas de compra ou manufatura mudarem.

com freqüência, ou se você estiver processando pedidos que existem no sistema há algum tempo sem atualização. Os valores válidos são:

Em branco = Não atualizar custos para este item

1 = Atualizar custos através do programa Atualização de Custos/Preços de Pedidos de Vendas em Lote (R42950)

2. Versão de Atual. de Custo/Preço de Vendas (R42950)

Utilize esta opção de processamento para especificar a versão do programa Atualização de Custos/Preços de Pedidos de Vendas em Lote (R42950) que o sistema usa para atualizar custos antes de imprimir faturas. Se você deixar esta opção em branco, o sistema utilizará a versão ZJDE0001.

No caso de pedidos entre filiais, você precisa definir as opções de processamento do programa R42950 para atualizar as informações de preço e especificar a taxa de câmbio das filiais/fábricas envolvidas na transação.

Pré-pagamento

Utilize esta opção de processamento para especificar se o sistema deve exibir pré-pagamentos.

1. Exibição de Pré-pagamentos na Fatura

Em branco = Não exibir

1 = Exibir

Utilize esta opção de processamento para especificar se o sistema deve exibir informações de pré-pagamento na fatura. Os valores válidos são:

Em branco Não exibir informações de pré-pagamento.

1 Exibir informações de pré-pagamento.

Processamento

Use estas opções de processamento para especificar como o sistema deve processar os próximos status de pedidos.

1. Ativação de Preferência de Próx. Status de Pedido

Em Branco = Não ativar

1 = Ativar

Para uso futuro.

Utilize esta opção de processamento para ativar as preferências avançadas para todos os registros de detalhe de pedidos de vendas que o sistema processa na impressão de faturas. Os valores válidos são:

Em branco = Não usar a preferência de próximo status de pedido

1 = Usar a preferência de próximo status de pedido

2. Seleção de Impressão de Fatura

Em Branco = Imprimir fatura

1 = Não imprimir fatura

Para uso futuro.

Utilize esta opção de processamento para ativar as preferências avançadas para todos os registros de detalhe de pedidos de vendas que o sistema processa na impressão de faturas. Os valores válidos são:

Em branco = Não usar a preferência de próximo status de pedido

1 = Usar a preferência de próximo status de pedido

EDI

Use estas opções de processamento para especificar como o sistema deve processar as informações de validação.

1. Seleção de Processamento EDI

Em Branco = Não ativar processamento EDI

1 = Ativar Processamento EDI

Utilize esta opção de processamento para indicar o método de processamento que o sistema deve usar para transações EDI. Os valores válidos são:

Em branco Utilizar somente o processamento Impressão da Fatura.

1 Utilizar o processamento Impressão da Fatura e o processamento EDI.

2 Utilizar somente o processamento EDI.

2. Tipo de Transação EDI

1 = Fatura

2 = Reconhecimento de Pedido de Compras

3 = Solicitação de Cotação

Utilize esta opção de processamento para especificar o tipo de transação EDI. Os valores válidos são:

1 Fatura

2 Confirmação de Pedido de Compras

3 Solicitação de Cotação

3. Tipo de Documento EDI

Utilize esta opção de processamento para especificar o tipo de documento para transações EDI.

Você deve utilizar um tipo de documento que tenha sido definido na tabela de códigos definidos pelo usuário 00/DT.

4. Número do Conjunto de Transações EDI

Utilize esta opção de processamento para especificar o número do conjunto de transações nos processamentos EDI. Você deve utilizar um número de conjunto de transações que tenha sido definido na tabela de códigos definidos pelo usuário 40/ST.

5. Formato de Conversão EDI

Utilize esta opção de processamento para especificar o formato da conversão nas transações EDI.

6. Id. do Parceiro Comercial

Utilize esta opção de processamento para especificar o número de identificação do parceiro comercial EDI.

7. Objetivo do Conjunto de Transações

Utilize esta opção de processamento para especificar o objetivo do conjunto de transações EDI. Você deve utilizar um objetivo de conjunto de transações que tenha sido definido na tabela de códigos definidos pelo usuário 47/PU.

8. Processamento Estendido de Fatura EDI

Em Branco = Não ativar

1 = Ativar

Para uso futuro.

Utilize esta opção de processamento para especificar se o sistema deve popular as tabelas Cabeçalhos Expandidos de Faturas de EDI (F470462) e Detalhes Expandidos de Faturas de EDI (F470472) durante a impressão de faturas. Os valores válidos são:

Em branco = Não popular as tabelas

1 = Popular as tabelas

10. Qualificador de Referência 1

Para uso futuro.

Utilize esta opção de processamento para aplicar o qualificador de referência que o sistema usa para localizar o número de referência de carga correspondente.

11. Qualificador de Referência 2

Para uso futuro.

Utilize esta opção de processamento para aplicar o qualificador de referência que o sistema usa para localizar o número de referência de carga correspondente.

12. Qualificador de Referência 3

Para uso futuro.

Utilize esta opção de processamento para aplicar o qualificador de referência que o sistema usa para localizar o número de referência de carga correspondente.

13. Qualificador de Referência 4

Para uso futuro.

Utilize esta opção de processamento para aplicar o qualificador de referência que o sistema usa para localizar o número de referência de carga correspondente.

14. Qualificador de Referência 5

Para uso futuro.

Utilize esta opção de processamento para aplicar o qualificador de referência que o sistema usa para localizar o número de referência de carga correspondente.

Programação de Demanda

Use estas opções de processamento para especificar como o sistema deve processar a programação de demanda.

1. Tipo de Parte 1

Para uso futuro.

Utilize esta opção de processamento para aplicar o qualificador de tipo da parte a ser usado para obter o nome do tipo da parte e o número de identificação. O programa de impressão de faturas só popula as tabelas de cabeçalhos e detalhes expandidos de EDI com o nome do tipo da parte e o número de identificação se a opção de processamento relacionada for ativada na guia EDI.

2. Tipo de Parte 2

Para uso futuro.

Utilize esta opção de processamento para aplicar o qualificador de tipo da parte a ser usado para obter o nome do tipo da parte e o número de identificação. O programa de impressão de faturas só popula as tabelas de cabeçalhos e detalhes expandidos de EDI com o nome do tipo da parte e o número de identificação se a opção de processamento relacionada for ativada na guia EDI.

3. Tipo de Parte 3

Para uso futuro.

Utilize esta opção de processamento para aplicar o qualificador de tipo da parte a ser usado para obter o nome do tipo da parte e o número de identificação. O programa de impressão de faturas só popula as tabelas de cabeçalhos e detalhes expandidos de EDI com o nome do tipo da parte e o número de identificação se a opção de processamento relacionada for ativada na guia EDI.

4. Tipo de Parte 4

Para uso futuro.

Utilize esta opção de processamento para aplicar o qualificador de tipo da parte a ser usado para obter o nome do tipo da parte e o número de identificação. O programa de

impressão de faturas só popula as tabelas de cabeçalhos e detalhes expandidos de EDI com o nome do tipo da parte e o número de identificação se a opção de processamento relacionada for ativada na guia EDI.

5. Tipo de Parte 5

Para uso futuro.

Utilize esta opção de processamento para aplicar o qualificador de tipo da parte a ser usado para obter o nome do tipo da parte e o número de identificação. O programa de impressão de faturas só popula as tabelas de cabeçalhos e detalhes expandidos de EDI com o nome do tipo da parte e o número de identificação se a opção de processamento relacionada for ativada na guia EDI.

E-mail

Use estas opções de processamento para especificar como o sistema deve processar e-mails.

1. Seleção de E-mail de Reconhecimento

Em branco = Sem processamento de e-mail

1 = Processar e-mail

Utilize esta opção de processamento para indicar se o sistema envia reconhecimentos por e-mail quando você executa o programa Impressão de Faturas (R42565). Os valores válidos são:

Em branco = Não enviar reconhecimentos por e-mail

1 = Enviar reconhecimentos por e-mail

2. Tipo do e-mail

Utilize esta opção de processamento para indicar o código usado pelo sistema ao criar e definir o endereço de e-mail nas informações de contato de Quem é Quem. O sistema usa este endereço de e-mail para enviar reconhecimentos. Se você deixar esta opção em branco, o sistema utilizará o valor predeterminado E.

3. Incluir valores no e-mail

Em branco = Incluir valores e totais no e-mail

1 = Excluir valores e totais no e-mail

Utilize esta opção de processamento para determinar se o sistema deve imprimir o Valor Total do Pedido, Preço, Valor Total e Imposto no reconhecimento por e-mail. Os valores válidos são:

Em branco = Não imprimir os valores e totais de linha.

1 = Imprimir todos os valores e totais de linha.

4. Mens. de Título do E-mail

Utilize esta opção de processamento para definir a mensagem de impressão global que o sistema inclui nos reconhecimentos por e-mail. Se você deixar esta opção em branco, o sistema não incluirá nenhuma mensagem de impressão global.

5. Linha de Assunto do E-mail

Utilize esta opção de processamento para definir o texto que o sistema imprime na linha de assunto dos reconhecimentos por e-mail. Se você deixar esta opção em branco, a linha de assunto ficará em branco.

6. Nº de Cad. do Remetente do E-mail

Utilizar esta opção de processamento para definir o número do cadastro geral cujo nome e e-mail serão usados no reconhecimento por e-mail como Remetente ou Origem.

Processamento ao Final do Dia

O processamento ao final do dia é a última etapa do processamento de pedidos de vendas e consiste na atualização, verificação e contabilização das vendas diárias. Talvez esta seja a etapa mais importante do ciclo de processamento do pedido de vendas devido ao fato do sistema atualizar os registros no sistema Gerenciamento de Pedidos de Vendas e em outros sistemas com os quais existe interface, como os sistemas Contas a Receber e Gerenciamento de Estoque.

O processamento ao final do dia é executado diariamente para manter a precisão das informações sobre vendas. Após a execução do programa, é possível verificar e contabilizar as informações de vendas e imprimir os relatórios.

Quando o processamento ao final do dia é executado, o sistema fornece o seguinte:

- Transações do Contas a Receber
- Lançamentos no razão geral para estoque, custo de mercadorias vendidas, receita e contas a receber
- Saldos de estoques para as quantidades existentes
- Relatórios de atividades diárias
- Relatórios de vendas provisórias

Caso os registros de vendas não sejam atualizados diariamente, as informações a seguir podem ser imprecisas:

- Saldos de estoques para as quantidades existentes
- Valores contabilizados para as contas de vendas, estoques, custo de mercadorias vendidas, impostos e frete.
- Valores contabilizados no razão do Contas a Receber
- Relatórios de vendas provisórias

Atualização de Informações sobre Vendas

Para manter informações precisas sobre vendas, você pode atualizar diariamente os registros no sistema Gerenciamento de Pedidos de Vendas. Execute uma versão do programa Atualização de Vendas (R42800) todo dia para manter a precisão das informações de vendas. O sistema atualiza os registros no sistema Gerenciamento de Pedidos de Vendas e em outros sistemas com os quais existe interface, como os sistemas Contas a Receber e Gerenciamento de Estoque. Após executar o programa, você pode verificar e contabilizar as transações de vendas e verificar os relatórios de vendas.

Observação

Devido ao número de transações que ocorrem na execução do programa Atualização de Vendas, a J.D. Edwards recomenda que o programa seja primeiro executado no modo teste para poder identificar e corrigir qualquer erro antes de executá-lo no modo final.

Durante a atualização de vendas, o sistema grava mensagens de aviso, assim como mensagens de erro, para serem verificados. O desempenho do sistema pode ser aprimorado

através da definição das opções de processamento para que sejam gravadas somente as mensagens de erro.

Atenção

A J.D. Edwards recomenda expressamente que o programa Atualização de Vendas seja executado quando nenhum usuário estiver conectado ao sistema. Nenhum registro é bloqueado pelo sistema. Portanto, se um registro de pedido de vendas estiver sendo acessado durante uma atualização de vendas, o registro talvez não seja processado corretamente.

Atualização de Vendas

Para manter informações precisas sobre vendas, você pode atualizar diariamente os registros no sistema Gerenciamento de Pedidos de Vendas. Execute uma versão do programa Atualização de Vendas (R42800) todo dia para manter a precisão das informações de vendas.

Atualização de Tabelas

Quando o programa Atualização de Vendas (R42800) é executado, o sistema gera informações sobre o seguinte:

- Atualização de informações sobre vendas ao cliente
- Lançamentos do Contas a Receber e do Razão Geral
- Vendas de várias categorias, como vendas de estoque e frete, custos de mercadorias vendidas e porcentagens de lucro
- Erros resultantes da execução do programa

Dependendo de como as opções de processamento são definidas, o sistema:

- Atualiza todos os códigos de status de contrato com as regras de atividade do pedido. Por exemplo, o sistema atualiza todas as linhas de detalhe com o status de 600 para o status de fechado 999
- Atualiza as tabelas Cabeçalhos de Pedidos de Vendas (F4201) e Histórico de Cabeçalhos de Pedidos de Vendas (F42019)
- Atualiza as tabelas Detalhes de Pedidos de Vendas (F4211) e Histórico de Detalhes de Pedidos de Vendas (F42119)
- Atualiza o estoque existente nas tabelas Local do Item (F41021), Histórico do Item (F4115) e Razão de Itens (F4111) se a quantidade não é atualizada durante a confirmação de envio
- Atualiza as informações sobre as faturas, como as datas da primeira e da última fatura e os totais acumulados no ano para as faturas
- Atualiza as tabelas Razão de Contas (F0911), Razão de Clientes (F03B11) e Razão de Detalhes de Pedidos de Vendas (F42199)
- Cria faturas e define números de fatura a pedidos de vendas que não são processados pelo programa Impressão de Faturas (R42565)

- Atualiza informações de comissão na tabela Comissões de Vendas (F42005) e consolida os custos de mercadorias vendidas e vendas por item na tabela Histórico de Resumo de Vendas (F4229)
- Atualiza os custos com informações atuais na tabela Custo de Itens (F4105) e os preços na tabela Razão de Ajuste de Preços (F4074)
- Atualiza as informações sobre vendas entre filiais
- Atualiza a tabela Linhas de Texto de Detalhe de Pedidos de Compras/Vendas (F4314) com mensagens atualizadas
- Atualiza o estoque disponível para os itens a granel na tabela Local de Itens e grava um registro na tabela Transação de Produtos a Granel (F41511)
- Atualiza a tabela Histórico de Envio e Débito (F4575) com as informações de envio e débito.

Seleção de Versões e Modos para Atualização de Vendas

É necessário selecionar a versão apropriada do programa Atualização de Vendas (R42800) a fim de atualizar as tabelas. Com base no processo usado na sua empresa, selecione uma das versões a seguir:

Atualização de Vendas Você pode utilizar esta versão quando o pedido de vendas é processado através do programa Impressão de Faturas (R42565) e contém um número e tipo de fatura na tabela Detalhes de Pedidos de Vendas (F4211).

Atribuição de Números de Fatura Utilize esta versão quando um pedido de vendas não tiver sido processado pelo programa Impressão de Faturas. O programa atribui um número de fatura (C/R).

Devido ao número de transações efetuadas durante a execução do programa Atualização de Vendas, defina primeiro o modo de execução como teste, para detectar e corrigir qualquer erro, antes da sua execução em modo final. Selecione uma das opções a seguir:

Modo teste Quando você executa a atualização de vendas no modo teste, é possível:

- Exibir os lançamentos e corrigir os erros.
- Verificar as cópias teste do Diário de Faturas, uma verificação de erro on-line e, dependendo das opções de processamento, um Diário de Vendas.

O sistema não executa atualizações dos códigos de status ou de qualquer tabela. O modo teste pode ser usado em ambas as versões, Atualização de Vendas ou Atribuição de Números de Fatura para detectar e corrigir erros antes da execução no modo final.

Após a execução do programa no modo teste, os erros podem ser verificados e corrigidos antes da execução do programa Atualização de Vendas em modo final.

Modo Final Quando você executa a atualização de vendas no modo final, é possível:

- Verificar o Diário de Faturas, uma verificação de erros on-line completa e, dependendo das opções de processamento, um Diário de Vendas.

O sistema atualiza as tabelas e os códigos de status e executa edições, como a verificação de registros duplicados, comparando-os aos servidores funcionais do Razão Geral, do Contas a Receber e do Contas a Pagar.

Atualização das Informações de Vendas entre Filiais

Durante o processo de atualização de vendas, é possível executar o programa Atualização de Vendas (R42800) para criar lançamentos de vendas entre filiais.

Se a opção de processamento entre filiais no programa Atualização de Vendas tiver sido definida para criar lançamentos do Contas a Receber e do Contas a Pagar para as filiais/fábricas de vendas e fornecimento, o sistema criará os tipos de lotes descritos a seguir:

Exemplo: Lançamentos do Contas a Pagar e do Contas a Receber

- Tipo de lote "I" - Debita a conta do custo das mercadorias vendidas (COGS) e debita o estoque e contas a receber para a filial/fábrica de abastecimento e a filial/fábrica de vendas
- Tipo de Lote "V" - Credita o Contas a Pagar e debita o estoque para a filial/fábrica de vendas.

Exemplo: Lançamentos do Contas a Receber

Se a opção de processamento tiver sido definida para criar somente os lançamentos do Contas a Receber, o sistema criará os tipos de lotes a seguir:

- Tipo de lote "I" - Credita o estoque e as contas da receita, e debita a conta dos custos de mercadorias vendidas (COGS) da filial/fábrica de vendas
- Tipo de lote "ST" - Credita a conta da receita e o estoque da filial/fábrica de fornecimento e debita a conta de custos de mercadorias vendidas (COGS) da filial/fábrica de fornecimento Debita o estoque para a filial/fábrica de vendas.

Atualização do Estoque Existente

É possível liberar a quantidade existente para um item durante a confirmação da carga ou a atualização de vendas. O método escolhido afeta os registros de histórico que são gravados no Razão de Itens (F4111).

- Se você subtrair a quantidade existente no estoque durante a confirmação de carga, o sistema criará um registro no Razão de Itens com o pedido de vendas como o número do documento e o tipo de pedido como o tipo de documento. Durante a atualização das vendas, o sistema substitui o registro pelo número e tipo de fatura, a data contábil e o número do lote.
- Se você subtrair a quantidade existente do estoque durante a atualização das vendas, o sistema gravará o número, o tipo e a data contábil da fatura no Razão de Itens. Nenhum registro é gravado durante a confirmação de carga.

Para liberar a quantidade existente de um item durante a confirmação de carga, é necessário incluir tipos de pedido na tabela de códigos definidos pelo usuário (40/IU). Durante a atualização das vendas, o sistema substitui no registro do Razão de Itens o número e tipo de fatura, a data contábil e o número do lote.

Consulte também

- ❑ *Localização de Informações de Quantidade Existente* no manual *Gerenciamento de Estoque* para obter informações adicionais sobre o Razão de Itens (P4111).

Atualização de Informações do Suporte ao Cliente por Meio Eletrônico (ECS)

Durante o processo de confirmação do carregamento, o sistema atualiza a quantidade de estoque disponível para os itens a granel na tabela Local de Itens (F41021).

Se não processar uma linha de detalhe por meio do programa Confirmação de Carregamento de Transporte (P49460), o programa Atualização de Vendas (R42800) atualiza o estoque para os itens a granel e grava um registro na tabela Transação de Produtos a Granel (F41511). Se você processar uma linha de detalhe do pedido de vendas por meio da confirmação do carregamento, o sistema não atualizará a quantidade de estoque durante a atualização de vendas.

Você pode atualizar as quantidades com base na quantidade faturada, a qual pode ser de ambiente ou padrão. No entanto, o razão de itens é atualizado com base na quantidade padrão. Se você atualizar as quantidades de ambiente, podem ocorrer erros imprevisíveis.

Uso de Versões Interativas no Programa Atualização de Vendas

Durante a configuração das opções de processamento do programa Atualização de Vendas (R42800), somente podem ser especificadas as versões dos processamentos de Contas a Receber (C/R) e Razão Geral (G/L). Para verificar as opções de processamento relacionadas aos processamentos do C/R e G/L, como os tipos de razão e o processamento de IVA para pedidos de multimoda, é necessário consultar as seguintes versões em lote interativas do C/R e G/L.

No ambiente Windows, no menu Ferramentas de Administração do Sistema (GH9011), selecione Versões Interativas e consulte os seguintes aplicativos interativos:

- Opções de processamento de MBF de Entrada de Faturas (P03B0011) Utilize a versão ZJDE0002.

Na guia Moeda, essa versão deve ser definida para permitir o processamento de IVA. Defina o valor apropriado, 1, para permitir o Processamento do Imposto sobre o Valor Agregado com Moeda.

- Opções de processamento da MBF de Entrada de Lançamentos (P0900049)

Verificação de Mensagens de Erros da Atualização de Vendas no Correio Eletrônico

Após executar o programa Atualização de Vendas, é possível verificar e corrigir qualquer erro antes de executar a Atualização das Vendas (R42800) final. O programa envia mensagens para o seu correio eletrônico no Centro de Trabalho do Empregado indicando se ocorreram erros ou se o job foi concluído normalmente. Depois de executar o programa Atualização de Vendas, verifique o correio eletrônico para determinar o status do job. Se o job não foi concluído normalmente, verifique as mensagens de erro. Geralmente, uma mensagem indica que ocorreram erros no job, seguida por uma ou mais mensagens detalhadas que definem os erros.

Observação

Durante a atualização de vendas, o sistema grava mensagens de aviso, assim como mensagens de erro, para serem verificados. O desempenho do sistema pode ser aprimorado através da definição das opções de processamento para que sejam gravadas somente as mensagens de erro.

Instruções Preliminares

- Certifique-se de que ninguém está usando o sistema.
- Certifique-se de que os tipos de linha apropriados foram configurados e se as opções de processamento foram definidas para uma interface correta com o razão geral e o Contas a Receber.

- ❑ Certifique-se de que os códigos de status do diário de vendas, da atualização de vendas e qualquer outro código de status foram configurados nas regras de atividade de pedidos.
- ❑ Certifique-se de que o processamento do subsistema foi finalizado antes da execução da atualização de vendas.
- ❑ Certifique-se de que as opções de processamento apropriadas para a criação das entradas contábeis necessárias foram configuradas.
- ❑ Certifique-se de que as opções de processamento das vendas entre filiais foram definidas para:
 - Reconhecer o tipo de pedido utilizado para identificar os pedidos entre filiais
 - Criar os tipos necessários de lançamentos

Opções de Processamento: Atualização de Vendas (R42800)

Valor Predeterminado

Estas opções de processamento definem os valores predeterminados utilizados pelo programa Atualização de Vendas (P42800) para a criação de entradas no G/L e C/R. Se uma data é especificada na Data de Faturamento do Contas a Receber, é necessário inserir também uma data na opção de processamento Data Específica do Razão Geral. Se uma data é especificada como Data de Faturamento de Contas a Receber, é necessário especificar também uma data para o Razão Geral.

1. Especifique a Data como Data da Fatura do Contas a Receber

Utilize esta opção de processamento para especificar a data da fatura no sistema Contas a Receber.

2. Selecione o Valor da Data como Data da Fatura do Contas a Receber

- 1 = Fatura de Vendas
- 2 = Data de Envio
- 3 = Data de Execução

Utilize esta opção de processamento para especificar a data de processamento do pedido. Os valores válidos são:

- 1 = O sistema usa a data em que a fatura foi impressa para o cliente para os pedidos processados através do programa Impressão de Faturas (R42565)
- 2 = O sistema usa a data em que a fatura foi confirmada para os pedidos processados através do programa Confirmação de Cargas (P4205)

3. Especifique a Data como Data Contábil

Use esta opção de processamento como a Data Contábil ou digite um valor com o qual o sistema insere a data baseado nas informações sobre o processamento do pedido.

Se digitar uma data específica, deverá digitar também uma data na opção de processamento Data Específica para a Data da Fatura do C/R.

4. Selecione o Valor da Data como Contábil

- 1 = Fatura de Vendas

2 = Data de Envio

3 = Data de Execução

Utilize esta opção de processamento para especificar a data de processamento do pedido. Os valores válidos são:

1 = O sistema usa a data em que a fatura foi impressa para o cliente para os pedidos processados através do programa Impressão de Faturas (R42565)

2 = O sistema usa a data em que a fatura foi confirmada para os pedidos processados através do programa Confirmação de Cargas (P4205)

5. Unidade de Negócios da Conta do Razão Geral

Em branco = Igual a 3

1 = UN de Detalhe

2 = Número de Referência de Vendas

3 = UN de Receita para todas as contas exceto Estoque

Utilize esta opção de processamento para especificar a unidade de negócios à qual o sistema deve atribuir os lançamentos se você não especificar uma unidade de negócios nas AAls. O sistema verifica a unidade de negócios associada com o número da conta nas Instruções para Contabilização Automática (AAls) para a companhia, o tipo de documento e a classe contábil. Os valores válidos são:

Em branco = É igual ao valor 3.

1 = O sistema usa a unidade de negócios da linha de detalhe.

2 = O sistema usa a Referência de Vendas.

3 = O sistema usa a unidade de negócios de receita para todas as contas exceto para estoque. O sistema usa a unidade de negócios da linha de detalhe para estoque.

Observação: O sistema usa a unidade de negócios do cabeçalho do pedido de vendas para pedido de vendas entre filiais.

Se um número de projeto for atribuído a uma unidade de negócios, será sempre usado, independente do valor da opção de processamento definido na Atualização de Vendas.

6. Substituição do Código de Próximo Status

Utilize esta opção de processamento para indicar a próxima etapa no processamento do pedido. É necessário especificar um código definido pelo usuário (40/AT) que tenha sido configurado em Regras de Atividades do Pedido com base nos tipos de pedido e linha sendo usados. Um status substituto constitui-se em uma outra etapa permitida no processo.

Se estiver executando a Atualização de Vendas (R42800) no modo final, você deverá atualizar os códigos de status para 999 a fim de garantir que o sistema não recupere os pedidos que foram atualizados anteriormente e efetue o processamento dos mesmos novamente por meio da Atualização de Vendas.

7. Comentário de Faturamento

Utilize esta opção de processamento para indicar que um campo memorando é usado para fins de relatório. Você precisa inserir um valor de 2 caracteres que conste da lista de

códigos definidos pelo usuário 42/BR.

O sistema usa a observação de cobrança para atualizar o Nome Alfa - Explicação para o lançamento (F0911). Você pode verificar a observação de cobrança no cabeçalho do lançamento se executar o Diário de Vendas antes da Atualização.

Atualização

Estas opções de processamento indicam o modo como o sistema executa o programa Atualização de Vendas e as tabelas que são ignoradas durante o processo de atualização de vendas.

1. Modo Teste ou Final

Em branco = Executar a Atualização de Vendas em modo teste

1 = Executar a Atualização de Vendas em modo final

Utilize esta opção de processamento para indicar se o sistema executa a Atualização de Vendas no modo teste ou final. É necessário usar a versão específica do seu processo de atualização e, para qualquer versão, deve ser indicado se o sistema usa o modo teste ou final. Os valores válidos são:

Em branco Executa a Atualização de Vendas no modo teste. O sistema não atualiza os códigos de status ou tabelas. É possível imprimir e verificar os lançamentos, conferir e corrigir erros no Centro de Trabalho do Empregado e, dependendo das opções de processamento, verificar o Diário de Vendas.

1 Executa a Atualização de Vendas no modo final. O sistema atualiza os códigos de status e tabelas, e efetua edições, tais como a pesquisa de registros duplicados, tomando como base os servidores funcionais do C/P, C/R e G/L. É possível imprimir e verificar lançamentos, conferir e corrigir erros no Centro de Trabalho do Empregado e, dependendo das opções de processamento, verificar o Diário de Vendas.

É necessário usar a versão teste ou final da Atualização de Vendas (XJDE0001, XJDE0002) quando o pedido de vendas for processado por meio da Impressão da Fatura e possuir um número de fatura e tipo na tabela Detalhe do Pedido de Vendas.

Você deve utilizar a versão teste ou final da Atualização de Vendas - Atribuição de Números de Faturas (XJDE0003, XJDE0004) quando o pedido de vendas não tiver sido processado para imprimir faturas no programa Impressão de Faturas. O programa atribui um número de fatura (A/R).

Se diversos jobs forem executados, como a impressão do Diário de Vendas antes da Atualização de Vendas, o sistema deixa abertos para a verificação os resultados do processamento, o diário de vendas e os lançamentos.

2. Ignorar a Atualização do Contas a Receber (F0311)

Em branco = Atualizar o Contas a Receber

1 = Ignorar a Atualização do Contas a Receber

Use esta opção de processamento para indicar se o sistema atualiza a tabela Contas a Receber (F03B11). Os valores válidos são:

Em branco O sistema atualiza a tabela Contas a Receber (F03B11).

1 O sistema não atualiza o Contas a Receber. Em vez disso, gera lançamentos de contrapartida do contas a receber usando a Instrução para Contabilização Automática (AAI) de Distribuição (Negócios do C/R) 4245.

3. Ignorar a Atualização do Estoque (F41021/F4115)

Em branco = Atualizar o Estoque

1 = Ignorar a Atualização do Estoque

Utilize esta opção de processamento para indicar se o sistema atualiza o estoque nas tabelas Local do Item (F41021) e Histórico do Item (F4115). Os valores válidos são:

Em branco O sistema atualiza o estoque existente nas tabelas Local do Item (F41021), Histórico do Item (F4115) e Razão de Itens (F4111) se a quantidade não for atualizada durante a confirmação de envio.

1 O sistema não atualiza o estoque existente nas tabelas Local do Item (F41021), Histórico do Item (F4115) e Razão de Itens (F4111).

4. Ignorar a Atualização das Comissões (F42005)

Em branco = Atualizar as Comissões

1 = Ignorar a Atualização das Comissões

Utilize esta opção de processamento para indicar se o sistema atualiza a tabela Comissões (F42005). Os valores válidos são:

Em branco O sistema atualiza as informações de comissão na tabela Comissões (F42005).

1 O sistema não atualiza as informações de comissão na tabela Comissões (F42005). Caso as informações de comissão não sejam registradas, talvez você prefira ignorar a atualização da tabela Comissões para melhorar o desempenho.

5. Ignorar Atualização do Resumo do Histórico de Vendas (F4229)

Em Branco = Atualizar Resumo do Histórico de Vendas

1 = Ignorar Atualização do Resumo do Histórico de Vendas

6. Remoção para o Histórico de Detalhe de Vendas (F42119)

Em branco = Remoção para o Histórico de Detalhe de Vendas

1 = Não remover para o Histórico de Detalhe de Vendas

Utilize esta opção de processamento para indicar se o sistema atualiza a tabela Resumo do Histórico de Vendas (F4229). Os valores válidos são:

Em branco O sistema atualiza e resume o custo das mercadorias vendidas e vendas por item na tabela Resumo de Vendas (F4229), a qual pode ser usada para fins de relatório.

1 O sistema não atualiza a tabela Resumo do Histórico de Vendas (F4229). Caso você não utilize o Resumo do Histórico de Vendas para fins de relatório, talvez prefira ignorar a atualização desta tabela para melhorar o desempenho.

7. Remoção para o Histórico de Detalhe de Vendas (F42019)

Em branco = Remover para o Histórico de Cabeçalho de Vendas

1 = Não remover para o Histórico de Cabeçalho de Vendas

Utilize esta opção de processamento para especificar se o sistema remove as informações de detalhe da tabela Detalhes de Pedidos de Vendas (F4211). Quando você atualiza as vendas dos clientes, o sistema move as linhas de detalhe da tabela Detalhes de Pedidos de Vendas (F4211) para a tabela Histórico de Detalhes de Pedidos de Vendas (F42119). Os valores válidos são:

Em branco = Copiar os registros da tabela Detalhes de Pedidos de Vendas (F4211) na tabela Histórico de Detalhes de Pedidos de Vendas (F42119) e excluir os registros originais. Este procedimento permite que a tabela Detalhes de Pedidos de Vendas permaneça pequena, melhorando o desempenho do processamento.

1 = Não copiar os registros da tabela Detalhes de Pedidos de Vendas (F4211) na tabela Histórico de Detalhes de Pedidos de Vendas (F42119)

8. Remoção de Registros de Preço (F4074)

Em Branco = Não remover registros de preço

1 = Remover registros de preço

Utilize esta opção de processamento para especificar se o sistema deve copiar os registros da tabela Cabeçalhos de Pedidos de Vendas (F4201) na tabela Histórico de Cabeçalhos de Pedidos de Vendas (F42019) e excluir os registros originais. Este procedimento permite que a tabela Cabeçalhos de Pedidos de Vendas permaneça pequena, melhorando o desempenho do processamento.

Os registros só serão removidos da tabela Cabeçalhos de Pedidos de Vendas (F4201) se não houver nenhuma linha de detalhe em aberto com um tipo e número de pedido correspondente na tabela Detalhes de Pedidos de Vendas (F4211). Os valores válidos são:

Em branco = Copiar os registros da tabela F4201 na tabela F42019 e excluir os registros originais

1 = Não copiar os registros da tabela F4201 na tabela F42019

9. Subconta:

Em branco = Não criar entradas de subconta

1 = Número do Pedido

2 = Número do Vendedor

3 = Número de Referência de Vendas

4 = Número de Referência de Envio

5 = Número Curto do Item

Utilize esta opção de processamento para especificar se o sistema deve limpar a tabela Razão de Ajustes de Preço (F4074). Os valores válidos são:

Em branco = O sistema não remove os registros de preço da tabela Razão de Ajustes de Preço (F4074) e o histórico de preços pode ser verificado

1 = O sistema remove os registros de preço da tabela Razão de Ajustes de Preço (F4074) e não mantém o histórico de preços em nenhum outro arquivo

10. Índice de Próximos Números de Contas a Receber

Utilize esta opção de processamento para criar entradas de subcontas específicas de sua organização. Os valores válidos são:

- 1 O sistema registra os lançamentos de subcontas na Contabilidade Geral com o número do pedido designado para a entrada do pedido.
- 2 O sistema registra os lançamentos de subcontas na Contabilidade Geral com o número do vendedor designado para as Instruções de Faturas de Clientes.
- 3 O sistema registra os lançamentos de subcontas na Contabilidade Geral com o número de Vendido A digitado no pedido.
- 4 O sistema registra os lançamentos de subcontas na Contabilidade Geral com o número de Enviar A digitado no pedido.
- 5 O sistema registra os lançamentos de subcontas na Contabilidade Geral com o Número Curto do Item.

11. Tipos de Documentos para Faturas

Utilize esta opção de processamento para indicar o próximo número usado pelo sistema para atribuir o número da fatura (C/R).

É necessário usar a versão de Atualização de Vendas - Atribuição de Números de Faturas (XJDE0003, XJDE0004) quando o pedido de vendas não tiver sido processado para imprimir faturas no programa Impressão de Fatura. O programa atribui o número de

fatura (C/R) baseado nesta seqüência de próximos números.

12. Remoção de Texto Associado

Em branco = Não remover texto

1 = Remover texto

Utilize esta opção de processamento para indicar o tipo de documento usado pelo sistema para atribuir ao número da fatura (C/R).

É necessário utilizar a versão de Atualização de Vendas - Atribuição dos Números de Faturas (XJDE0003, XJDE0004) quando o pedido de vendas não tiver sido processado para imprimir faturas no programa Impressão de Faturas. O programa atribui um tipo de documento e número de fatura (C/R) a esta transação.

13. Processamento de Envio e Débito

Em branco = Não chamar R45100

1 = Modo Subsistema

2 = Modo em Lote

É possível escolher se o sistema remove texto associado da tabela Detalhe do Objeto da Mídia (F00165). Os valores válidos são:

Em branco O sistema não exclui os anexos de linha de detalhe e cabeçalho da tabela Detalhe do Objeto da Mídia (F00165).

1 O sistema exclui os anexos da linha de detalhe do pedido e cabeçalho da tabela Detalhe do Objeto da Mídia (F00165).

14. Acúmulo de Envio e Débito

Em branco = Não chamar R45800

1 = Modo em Lote

Utilize esta opção de processamento para especificar se o sistema usará o processamento por subsistema ou batch (R45100) para identificar e ajustar contratos de envio e débito durante a execução do programa Atualização de Vendas ao Cliente. Os valores válidos são:

Em branco Não usar o processamento batch ou por subsistema

1 Usar o processamento por subsistema

2 Usar o processamento batch

14. Acúmulo de Envio e Débito

Em Branco = Não chamar R45800

1 = Modo Lote

Utilize esta opção de processamento para especificar se o sistema deve usar o processamento Geração de Solicitação de Pagamento e Entradas de Acúmulo de Solicitação de Pagamentos (R45800) quando executar o programa Atualização de Vendas. Os valores válidos são:

Em branco Não usar o processamento R45800
1 Usar o processamento R45800

Versão

Estas opções de processamento determinam as versões a serem usadas pelo sistema para criar entradas no Contas a Receber e no Razão Geral. Se uma opção de processamento é deixada em branco, o sistema usa a versão ZJDE0002 para o Contas a Receber e a versão ZJDE0001 para o Razão Geral.

1. Função de Negócios Principal do Contas a Receber (P03B0011)

Utilize esta opção de processamento para indicar a versão da Master Business Function do C/R (P03B0011). Para verificar as opções de processamento que afetam o processamento do C/R, tais como tipos de razão e processamento de imposto sobre valor agregado (IVA) para pedidos envolvendo multimoedas, é necessário consultar a versão batch apropriada do C/R usada na atualização de vendas. Se deixar esta opção em branco, o sistema usa a versão ZJDE0002.

Se especificar uma versão da Master Business Function do C/R (P03B0011) que não seja a ZJDE0002, defina as opções de processamento desta versão para permitir o processamento de IVA. Na guia Moeda nas opções de processamento para a MBF do C/R, defina o valor apropriado, 1, para permitir Processamento de Imposto sobre Valor Agregado com Moeda.

2. Função de Negócios Principal do Razão Geral (P0900049)

Use esta opção de processamento para indicar a versão da Master Business Function G/L (P0900049) para o processamento da contabilidade geral (G/L). Para verificar as opções de processamento que afetam o processamento G/L, é necessário consultar a versão batch G/L interativa apropriada usada na atualização de vendas.

O sistema usa a Master Business Function G/L (P0900049). Se esta opção for deixada em branco, será usada a versão ZJDE0001.

3. Envio e Débito (R45100)

Utilize esta opção de processamento para especificar a versão do processamento por subsistema (R45100) que o sistema deve usar para identificar e ajustar contratos de envio e débito durante a execução do programa Atualização de Vendas ao Cliente.

4. Acúmulo de Envio e Débito (R45800)

Utilize esta opção de processamento para especificar que versão do processamento Geração de Solicitação de Pagamento e Entradas de Acúmulo de Solicitação de Pagamentos (R45800) o sistema deve usar quando você executar o programa Atualização de Vendas.

Impressão

Estas opções de processamento indicam se o sistema deve imprimir o diário de vendas antes de atualizar os lançamentos e com que versão.

1. Impressão do o Diário de Vendas antes da Atualização

Em branco = Não imprimir o Diário de Vendas antes da Atualização

1 = Imprimir o Diário de Vendas antes da Atualização

Utilize esta opção de processamento para indicar se o sistema imprime um diário de vendas antes da atualização dos lançamentos. Este diário contém somente informações de resumo. O relatório inclui os valores totais da fatura, o custo das mercadorias vendidas e o percentual e valores do lucro. Este procedimento é útil caso você deseje verificar como as receitas de vendas são distribuídas. Os valores válidos são:

Em branco O sistema não imprime um diário de vendas antes da atualização.

1 O sistema imprime um diário de vendas antes da atualização.

Assegure-se de que as opções de processamento tenham sido definidas na versão para a Impressão do Diário de Vendas (P42810) para que o sistema não atualize os códigos de status dos pedidos de vendas.

2. Versão do Diário de Vendas (R42810)

Utilize esta opção de processamento para indicar a versão do Diário de Vendas (P42810) usada pelo sistema para imprimir este diário antes que seja feita a Atualização de Vendas. Esta opção de processamento efetiva-se somente se você ativar a opção de processamento para Impressão do Diário de Vendas antes da Atualização. O diário de vendas contém somente informações de resumo. O relatório inclui os valores totais da fatura, o custo das mercadorias vendidas e os percentuais e valores de lucro. Este procedimento é útil caso você deseje verificar como as receitas de vendas são distribuídas.

Se esta opção for deixada em branco, o sistema usa a ZJDE0001.

Assegure-se de ter definido as opções de processamento na versão da Impressão do Diário de Vendas para que o sistema não atualize os códigos de status dos pedidos de vendas.

Resumo

Estas opções de processamento indicam se o sistema deve gravar lançamentos no Contas a Receber, Razão Geral, Custo de Mercadorias Vendidas e Estoque de forma consolidada ou detalhada.

1. Resumo das entradas do Contas a Receber por Fatura

Em branco = Não resumir as entradas do Contas a Receber

1 = Resumir as entradas do Contas a Receber por fatura

Utilize esta opção de processamento para indicar se o sistema grava lançamentos do Contas a Receber em resumo ou detalhe. Quando o sistema gera lançamentos do C/R, origina um tipo de lote IB. Neste tipo de lote, será possível escolher se o sistema cria lançamentos separados para cada fatura ou para cada linha de detalhe do pedido. Os

valores válidos são:

Em branco O sistema não resume os lançamentos do C/R e gera lançamentos separados na tabela Contas a Receber (F03B11) para cada linha de detalhe do pedido em uma fatura.

- 1 O sistema resume os lançamentos do C/R e gera lançamentos na tabela Contas a Receber (F03B11) para uma fatura.

2. Resumo das entradas do Razão Geral por Fatura

Em branco = Não resumir as entradas do Razão Geral

1 = Resumir as entradas do Razão Geral por fatura

Use esta opção de processamento para indicar se o sistema grava lançamentos da contabilidade geral (G/L) em resumo ou detalhe. Quando o sistema gera lançamentos contábeis, origina um tipo de lote IB. Neste tipo de lote, é possível escolher se o sistema gera lançamentos separados para cada fatura ou para cada linha de detalhe do pedido.

Os valores válidos são:

Em branco O sistema não resume os lançamentos contábeis. Ele gera lançamentos separados na tabela Contabilidade Geral (F0911) para cada linha de detalhe do pedido em uma fatura.

- 1 O sistema resume os lançamentos contábeis e gera lançamentos na tabela Contabilidade Geral (F0911) para cada fatura.

3. Consolidação de Custo de Mercadorias Vendidas e Entradas de Estoque

Em branco = Não consolidar Custo de Mercadorias Vendidas e Entradas de Estoque

1 = Consolidar Custo de Mercadorias Vendidas e Entradas de Estoque

Utilize esta opção de processamento para indicar se o sistema gera um lote separado, tipo G, para os lançamentos dos custos de mercadorias vendidas (COGS) e de estoque.

Os valores válidos são:

Em branco O sistema não resume os lançamentos dos custos de mercadorias vendidas e de estoque em um lote separado. Somente gera um tipo de lote IB para a contabilização nos diários.

- 1 Além do tipo de lote IB, o sistema cria um lote separado, G, para os lançamentos dos custos de mercadorias vendidas e de estoque.

Atualização de Custos

Essas opções de processamento indicam se o sistema deve atualizar os custos antes da atualização de vendas e a versão do programa Atualização de Preços/Custos de Vendas, se aplicável.

1. Atualização de Custos

Em branco = Não atualizar custos

1 = Atualizar custos de itens

Utilize esta opção de processamento para especificar se o sistema atualiza custos antes da atualização de vendas. O sistema atualiza todos os pedidos de vendas selecionados com os custos atuais, taxas de câmbio e preços antes da criação dos registros contábeis e do C/R. O sistema não atualiza os custos nas linhas de pedidos de vendas que tiveram estoque liberado por confirmações de carga.

Execute esta atualização se seus custos de compra ou manufatura mudarem com frequência, ou se você estiver processando pedidos que existem no sistema há algum tempo sem atualização. Este procedimento garante que o sistema calcule com precisão a sua margem de lucro. Os valores válidos são:

Em branco = Não atualizar custos de estoque para este item

1 = Usar a versão do programa Atualização de Custos/Preços de Vendas indicada nas opções de processamento para atualizar os custos, taxas de câmbio e preços dos pedidos de vendas selecionados, antes de criar registros contábeis e do C/R

2. Versão da Atualização de Preços/Custos de Vendas (R42950)

Utilize esta opção de processamento para indicar a versão da Atualização dos Custos/Preços de Vendas (R42950) usada pelo sistema para atualizar os custos antes da atualização de vendas. A versão assumida é a ZJDE0001. O sistema atualiza todos os pedidos de vendas selecionados com os preços, taxas de câmbio e custos atuais antes de você criar os registros contábeis e do C/R.

Você poderá executar uma atualização dos custos de vendas se os custos de manufatura e compras forem alterados com frequência ou se os pedidos tiverem permanecido no sistema por um longo período de tempo antes de serem atualizados. Isto garante o cálculo preciso das margens de lucro pelo sistema.

Para os pedidos entre filiais, é necessário definir as opções de processamento no programa Atualização dos Custos/Preços de Vendas (R42950) a fim de atualizar as informações sobre preços, bem como a taxa de câmbio para as filiais/fábricas de venda e fornecimento.

Entre Filiais

Estas opções de processamento identificam os tipos de pedidos entre filiais.

1. Tipos de Pedidos Entre Filiais

Utilize esta opção de processamento para identificar os tipos de pedidos utilizados para pedidos entre filiais. Você pode listar múltiplos tipos de pedidos sem pontuação ou espaços. Para atualizar corretamente todos os pedidos entre filiais, você deverá digitar todos os tipos de pedidos entre filiais inseridos na Entrada de Pedido de Vendas, guia Valores Predeterminados, opção de processamento Tipos de Pedidos.

Você deverá digitar os valores que foram definidos na tabela de códigos definidos pelo usuário (00/DT).

2. Lotes do Contas a Receber e do Contas a Pagar

Em branco = Criar lotes entre filiais

1 = Criar lotes do Contas a Receber e do Contas a Pagar

Utilize esta opção de processamento para especificar os tipos de lotes de pedidos entre filiais e entre companhias. Os valores válidos são:

Em branco = Criar um lote do tipo ST somente para pedidos entre filiais O lote ST é usado para registrar as transações entre as filiais/fábricas de suprimento e vendas quando não forem criados pedidos entre companhias.

1 = Criar lançamentos de contas a pagar e contas a receber para a filial/fábrica de vendas, além de lançamentos de contas a receber para a filial/fábrica fornecedora

3. Versão da Correspondência de Vouchers (P4314)

Utilize esta opção de processamento para identificar a versão de Master Business Function - Casamento de Vouchers que o sistema utiliza para criar registros de transações de Contas a Pagar. Para faturamento entre companhias, o sistema cria um lançamento no contas a pagar da companhia de vendas para a companhia fornecedora.

Para verificar as opções de processamento que afetam o processamento do C/P, é necessário realizar sua consulta à versão batch do C/P apropriada, que é utilizada para atualização de vendas.

Contabilidade Flexível

Esta opção de processamento define se você está trabalhando com contabilidade flexível de vendas.

1. Contabilidade Flexível de Vendas

Blank = Não usar a contabilidade flexível de contas

1 = Usar a contabilidade flexível de vendas

Utilize esta opção de processamento para indicar se você está usando o Sistema de Gerenciamento de Custos ou a contabilidade de vendas flexível. Os valores válidos são:

Em branco O sistema não usa o programa Contabilidade de Vendas Flexível (P42096) para criar lançamentos contábeis.

- 1 O sistema gera lançamentos com informações de objetos de custos de acordo com a definição do número da conta configurada na Contabilidade de Vendas Flexível (P42096).

Produto a Granel

Essa opção de processamento indica o método a ser usado pelo sistema para calcular os registros de perda/ganho de temperatura.

1. Ganho/Perda de Temperatura

Em branco = Não registrar

1 = Registrar com base nos custos

2 = Registrar com base na receita

Utilize esta opção de processamento para gravar os registros de perda/ganho de temperatura para clientes faturados em temperatura ambiente quando o estoque tiver sido liberado em temperatura padrão. A perda ou ganho é calculada em uma das seguintes maneiras, para custo ou receita. Os valores válidos são:

Em branco O sistema não processa os registros de perda/ganho de temperatura.

- 1 Para custo, o sistema calcula a diferença entre a extensão do volume ambiente multiplicada pelo custo e do volume padrão multiplicada pelo custo. O cálculo usa a unidade de medida principal.
- 2 Para a receita, o sistema calcula a diferença entre a extensão do volume ambiente multiplicada pelo preço e do volume padrão multiplicada pelo preço. O cálculo usa a unidade de medida de preço.

Contratos

Se você estiver utilizando o Gerenciamento de Pedidos de Vendas com o sistema Gerenciamento de Contratos, essas opções de processamento definirão o método pelo qual o sistema seleciona os contratos.

1. Especifique a Unidade de Negócios de Destino para a Pesquisa de Contrato de Empréstimo

OU

Utilize esta opção de processamento para especificar o local no qual um item do contrato é entregue. Se deixar esta opção em branco, é necessário digitar um valor no qual o sistema seleciona a unidade de negócios de destino.

2. Selecione a Un. de Negócios de Destino

1 = QUALQUER UMA

2 = Filial predeterminada

Utilize esta opção de processamento para especificar um valor referente ao local no qual um item no contrato é entregue. Os valores válidos são:

1 O destino pode ser qualquer local definido no contrato.

2 O sistema identifica a filial/fábrica assumida como a de destino.

Se deixar esta opção em branco, é necessário digitar uma unidade de negócios de destino específica.

2. Critérios de Seleção

1 = Corresponder a um contrato

2 = Com base na data de vencimento

Utilize esta opção de processamento para identificar o método com o qual o sistema seleciona um contrato. Os valores válidos são:

Em branco O sistema atribui um contrato baseado na data de vencimento mais recente.

1 O sistema atribui automaticamente um contrato caso apenas uma data seja encontrada.

2 O sistema atribui um contrato baseado na data de vencimento mais recente.

Desempenho

Essa opção de processamento indica se o sistema deve registrar mensagens de aviso, como mensagens de erro, no Centro de Trabalho do Empregado durante a Atualização de Vendas.

1. Omitir Mensagens de Aviso

Em branco = Gravar mensagens no centro de trabalho

1 = Não gravar mensagens de aviso

Utilize a opção de processamento para determinar se o sistema registra mensagens de aviso para o Centro de Trabalho de Empregados durante a atualização. Os valores válidos são:

Branco O sistema registra mensagens de aviso para o Centro de Trabalho de Empregados.

1 O sistema não registra mensagens de aviso para o Centro de Trabalho de Empregados. Pode-se melhorar o desempenho do sistema se escolher esta função.

Pré-pagamento

Use esta opção de processamento para o processo de pré-pagamento. Quando é definida uma versão do programa Atualização de Vendas para as Transações de Pré-pagamento e os pedidos não foram processados através da Impressão de Faturas, as opções de processamento devem ser definidas para que o sistema atribua números de fatura.

Se as opções de processamento para o processamento de pré-pagamento estão ativadas e a consolidação de uma transação de pré-pagamento ocorreu, o sistema grava um registro de fatura consolidada para os valores serem recebidos do banco da companhia de cartão de crédito. Durante a Atualização de Vendas, execute a versão do programa Faturas Consolidadas Pré-Autorizadas para gerar os registros de fatura consolidada.

1. Atualização de Transações de Pré-pagamento Liquidadas

Em branco = Não atualizar os registros de pré-pagamentos liquidados

1 = Atualizar registros de pré-pagamentos liquidados e gravar faturas consolidadas para as transações de cartão de crédito

Utilize esta opção de processamento para indicar se as transações pré-pagas com cartão de crédito que possuem fatura em aberto serão pagas como nota promissória. Após a seleção da fatura, a quantia em aberto é paga e os documentos de nota promissória são criados. As Notas Promissórias são criadas no status de aceitação já que os fundos ainda não foram coletados no banco.

Os valores válidos são:

- 1 Os Registros de Pré-Pagamentos Finalizados serão atualizados e as notas promissórias serão gravadas para transações de cartão de crédito.

Em branco Os Registros de Pré-Pagamentos Finalizados não serão atualizados.

2. Versão do Relatório Faturas Consolidadas Pré-autorizadas (R03B671)

Utilize esta opção de processamento para indicar a versão de Notas Promissórias Pré-Autorizadas (R03B671) que o sistema deve usar para imprimir notas promissórias que solicitarão fundos do banco da companhia. Esta opção de processamento só terá efeito se você tiver ativado a opção de processamento de Pré-Pagamento, se você não tiver ignorado a Atualização de Contas a Receber e ainda tiver selecionado o modo Final.

Se esta opção for deixada em branco, o sistema utilizará a versão ZJDE0007.

AAIs na Atualização de Vendas

As instruções para contabilização automática (AAIs) são vínculos entre as funções diárias, o plano de contas e os relatórios financeiros. O sistema utiliza as AAIs para determinar a distribuição de entradas contábeis geradas pelo sistema. Por exemplo, no sistema Gerenciamento de Pedidos de Vendas, as AAIs a seguir indicam como registrar a transação quando um item do estoque é vendido a um cliente:

| | |
|--|---|
| Custos de Mercadorias Vendidas (COGS)(4220) | Fornece o valor do custo/despesa para a conta de custo das mercadorias vendidas. |
| Receita (4230) | Fornece o preço de vendas real do estoque na conta de receita de vendas. |
| Estoque (4240) | Credita o valor de custo em uma conta do estoque. |
| Contas a Receber Comercial (4245) | Debita o valor de vendas em uma conta do Contas a Receber. O sistema registra as entradas de contrapartida do Contas a Receber no razão geral somente se a opção de atualização do Contas a Receber estiver desativada. |
| Passivo de Imposto (4250) | Fornece as entradas de contrapartida para as contas de passivo do imposto que foram criadas durante a atualização de vendas. |
| Ajustes de preço (4270) | Fornece os lançamentos para os ajustes de preços individuais que foram criados durante a atualização de vendas. |
| Descontos a Pagar (4280) | Fornece os lançamentos das contas acumuladas. |

As transações podem ser direcionadas para diversas contas por meio da inclusão de informações nos campos a seguir:

| | |
|----------------------------|--|
| Número da Companhia | O sistema compara o número da companhia especificado na tela Detalhes de Pedidos de Vendas com a tabela de AAIs adequada. Por exemplo, caso o número da companhia seja 100 e não exista uma linha válida na tabela de AAIs para a companhia, o sistema irá comparar o número na tela Detalhes de Pedidos de Vendas à linha válida para a companhia 000. |
| Tipo de Documento | O sistema utiliza o tipo de documento do pedido, como SO para os pedidos de vendas. |
| Classe Contábil | De acordo com os tipos de linhas do pedido, se a opção da Interface do Estoque for Y, o sistema utilizará a classe contábil da tabela Locais de Itens (F41021). Se a opção de Interface do Estoque está definida como N, o sistema usa a classe contábil existente no detalhe da definição do tipo de linha. Para AAIs do Contas a Receber, o sistema utiliza a classe contábil a partir do registro de cliente, na tela Informações do Cadastro de Clientes. Contudo, a classe contábil não é obrigatória para as AAIs do Contas a Receber. O campo em branco é um valor válido. |

O sistema verifica a unidade de negócios associada com o número da conta nas Instruções para Contabilização Automática (AAIs) para a companhia, o tipo de documento e a classe contábil. Caso uma unidade de negócios não seja definida nas AAIs, este poderá utilizar as opções de processamento de valor predeterminado na Atualização de Vendas (R42800)

para especificar a prioridade que o sistema utilizará na seleção da unidade de negócios, com a finalidade de acompanhar as entradas contábeis para um pedido.

Com base nas seleções feitas nas opções de processamento do programa Atualização de Vendas, uma das opções a seguir ocorrerá:

| | |
|--|--|
| Unidades de negócios subsequentes utilizam apenas a linha de detalhe do pedido | <p>Caso a unidade de negócios na linha de AAls esteja em branco, o programa consultará o número do projeto definido no Cadastro de Unidades de Negócios (F00006) para a filial/fábrica de detalhe.</p> <p>Caso a unidade de negócios nas AAls e o número do projeto estejam em branco, o sistema utilizará a unidade de negócios a partir da linha de detalhe do pedido.</p> |
| Número de Referência de Vendas no Cadastro Geral | <p>O sistema usa o número de referência do cadastro geral de vendas como a parte da unidade de negócios no número de conta.</p> |
| Unidades de negócios subsequentes utilizam o cabeçalho do pedido e as linhas de detalhe | <p>Caso a unidade de negócios na linha AAls esteja em branco, o sistema designa entradas contábeis aos números do projeto definido no Cadastro de Unidades de Negócios para a filial/fábrica de detalhe. O sistema designa entradas contábeis ao número do projeto da filial/fábrica do cabeçalho para as entradas do C/R e da receita. O sistema utiliza o número do projeto a partir da filial/fábrica de detalhe para as entradas do estoque e de custo das mercadorias vendidas.</p> <p>Caso a unidade de negócios nas AAls e os números de projeto para a filial/fábrica de detalhe e cabeçalho estejam em branco, o sistema utilizará a unidade de negócios do cabeçalho do pedido para as entradas de custo de vendas das mercadorias vendidas e as entradas do C/R e da receita e unidade de negócios do detalhe do pedido, para a entrada de estoque.</p> |

Se você ignorar o processamento de faturas e processar as entradas através da atualização de vendas, será necessário configurar uma entrada na tabela 4245 como uma entrada de contrapartida. O código de classe contábil não é associado a um número de estoque, ele é associado à contrapartida do Contas a Receber nas Informações do Cadastro de Clientes. Ou seja, o sistema corresponde o AAI 4245 à contrapartida do Contas a Receber na tabela Informações do Cadastro de Clientes para registrar uma entrada. O sistema somente analisa as informações no nível de cabeçalho para a tabela 4245 e não as linhas de detalhe.

Se as informações devem ser direcionadas para uma conta específica, é necessário editar as Informações do Cadastro de Clientes e configurar a AAI correspondente na tabela 4245, assim como a AAI RC (Contas a Receber, sistema 03). Entretanto, o sistema registra somente entradas como totais de faturas relacionadas ao cliente, as linhas de detalhe individuais do pedido não são registradas. Podem ser usados asteriscos em todos os campos, o sistema não faz a análise para a correspondência da contrapartida contábil com a contrapartida do Contas a Receber.

Consulte também

- ❑ *Definição de Unidades de Negócios* no manual *Contabilidade Geral* para obter mais informações sobre a atribuição de números de projeto na tabela Cadastro de Unidades de Negócios (F0006)

Verificação dos Relatórios de Atualização de Vendas

Ao executar o programa Atualização de Vendas (R42800), o sistema gera os relatórios mencionados a seguir:

| | |
|--------------------------|---|
| Diário de Faturas | Detalha todas as entradas do contas a receber e do razão geral. |
| Diário de Vendas | Analisa os valores por categoria, como vendas de estoque e fretes com entradas de detalhe e consolidadas. Além disso, verifica os custos das mercadorias vendidas e as porcentagens de lucro. |

Verificação do Diário de Faturas

O sistema gera Diários de Fatura sempre que o programa Atualização de Vendas (R42800) for executado. Este relatório apresenta as entradas contábeis consolidadas ou detalhadas, dependendo de como a opção de processamento for definida.

O Diário de Faturas apresenta as transações contábeis por:

- Número da conta do cliente
- Valores totais por fatura
- Valores totais para todos os pedidos

Verificação dos Diários de Vendas

É possível selecionar o diário de vendas no menu Relatórios e executá-lo separadamente. Isto é útil na análise de como a receita das vendas é distribuída.

Diferentemente do Diário de Faturas, o Diário de Vendas contém apenas as informações consolidadas. O relatório inclui valores totais das faturas, custo de mercadorias vendidas e os valores e porcentagens de lucro.

Atenção

Se você configurar a opção de processamento Impressão no programa Atualização de Vendas (R42800) para imprimir um diário de vendas antes da Atualização de Vendas e não fizer referência a uma versão de Impressão do Diário de Vendas (R42810), o relatório Diário de Vendas usará a mesma seleção de dados especificada para a Atualização de Vendas.

Opções de Processamento: Impressão do Diário de Vendas (R42810)

Valores Pred. 1

Digite '1' em cada uma das opções seguintes para ativá-las ou deixe em branco.

1. 1=Para atualizar os códigos de de status do Pedido de Vendas,
branco = Não atualiza

Valor Pred. 2

Digite o Próximo Código de Status para o pedido de vendas. Se deixado em branco, o

próximo código de status da Regra de Atividade do Pedido (F40203) será usado.

Esta opção estará em vigor somente se a opção de processamento um estiver definida com '1'.

2. Digite o Código de Substituição do Status ou deixe em branco.

Impressão

Digite o valor para o modo de impressão da moeda do seguinte relatório.

1. branco =Imprime em Moeda Nacional

2. Imprime em Moeda Nacional e Estrangeira

Recontabilização de Pedidos

É possível configurar a versão do programa Recontabilização de Pedidos de Vendas Ativos (R42995) para refazer a reserva de pedidos de vendas futuros e para recontabilizar os pedidos de vendas ativos. Cada função efetua um conjunto separado de atividades.

O programa não restabelece ou recalcula as informações para:

- Itens não estocados
- Pedidos que contém componentes de kits
- Linhas de detalhe canceladas
- Pedidos com informações de cabeçalho incompletas

Atenção

A J.D. Edwards recomenda que o programa Recontabilização de Pedidos de Vendas Ativos seja utilizado somente quando o sistema não estiver sendo acessado. Nenhum registro é bloqueado pelo sistema. Portanto, se um registro de pedido de vendas estiver sendo acessado durante uma atualização, o registro talvez não seja processado corretamente.

Nova Reserva de Pedidos de Vendas Futuros

Quando pedidos futuros são reservados novamente, é possível especificar que o sistema execute as seguintes tarefas:

- Verificação dos limites de crédito do cliente sobre futuros pedidos de vendas
- Reserva definitiva de itens em pedidos de vendas futuros
- Definição de pedidos de vendas futuros como pendentes para verificação

Quando pedidos futuros são novamente reservados, o sistema compara a data prometida do item com a data de entrada do pedido de vendas somada ao número especificado como dias de reserva nas Constantes de Filial/Fábrica (P41001). Por exemplo, se você insere um pedido de vendas para uma bicicleta em 05/06/05 e especifica a data prometida como 12/06/05, com cinco dias de reserva nas constantes de filial/fábrica, o sistema efetua o seguinte cálculo:

$$12/06/05 > (05/06/05 + 5 \text{ dias}) = \text{reserva futura}$$

Como a data prometida do item (12/06/05) é posterior à data de entrada do pedido de vendas (05/06/05) somada ao número de dias de reserva especificados nas Constantes de Filial/Fábrica (ou seja, 5), o sistema faz a reserva futura do pedido. Quando a data prometida do item é igual a data de entrada do pedido de vendas somada ao número de dias de reserva, o sistema libera o pedido com reserva futura.

Quando o procedimento de nova reserva é concluído, é possível imprimir um relatório que lista todas as linhas de detalhe que contém itens com reservas futuras. Isto é útil caso seja necessário obter informações atualizadas sobre reservas futuras.

Restauração de Pedidos Ativos

Uma recontabilização é executada se ocorrer uma circunstância incomum, como uma falha no sistema. A recontabilização de todos os pedidos ativos apaga todas as reservas dos locais e restaura os compromissos com base nas quantidades da tabela Detalhes de Pedidos de Vendas (F4211). Isso fornece uma limpeza de todos os pedidos ativos (mesmo dos suspensos) e resolve qualquer discordância no cálculo de disponibilidade resultante de alterações de reservas na impressão da lista de retirada do almoxarifado, na confirmação de cargas e no faturamento.

Além disso, também é possível fazer com que o sistema apague e, em seguida, recalcule as seguintes informações sobre quantidades dos itens, dependendo de como as opções de processamento forem definidas:

- Atualização de quantidades de itens na tabela Locais de Itens (F41021) com as informações da tabela Detalhes de Pedidos de Vendas
- Atualização de totais de pedidos na tabela Cabeçalhos de Pedidos de Vendas com informações da tabela Detalhes de Pedidos de Vendas
- Atualização de totais de pedidos em aberto nas instruções para faturamento de clientes a partir da tabela Detalhes de Pedidos de Vendas

O sistema sempre inclui itens suspensos neste procedimento.

Opções de Processamento: Recontabilização de Pedidos de Vendas Ativos (R42995)

Nova Reserva

Estas opções de processamento permitem que você determine as funções a serem executadas pelo sistema quando você reserva novamente pedidos de vendas ativos e futuros. Quando você reserva novamente pedidos futuros, pode especificar que o sistema verifique os limites de crédito do cliente, reserve itens em definitivo ou coloque pedidos em suspensão para verificação:

1. Reserva Definitiva de Pedidos Futuros (Futuro)

Em branco = Não reservar itens

1 = Reservar itens

Utilize esta opção de processamento para especificar se o sistema deve fazer a reserva definitiva dos itens em pedidos de venda futuros. Os valores válidos são:

Em branco Não fazer a reserva definitiva em pedidos de vendas futuros.

1 Fazer reserva definitiva em pedidos de vendas futuros.

Quando você refaz a reserva de pedidos futuros, o sistema compara a data prometida do item com a data de entrada do pedido de vendas somada ao número de dias de reserva especificado nas Constantes de Filial/Fábrica.

2. Código de Suspensão da Verificação de Crédito

Utilize esta opção de processamento para especificar o código de suspensão que o sistema deve usar para verificar os limites de crédito do cliente em futuros pedidos de venda. Você deverá utilizar um código de pedidos suspensos que tenha sido definido na tabela de códigos definidos pelo usuário 42/HC.

3. Código de Suspensão para Pedidos Futuros

Utilize esta opção de processamento para especificar o código de suspensão que o sistema deve utilizar em todos os futuros pedidos de venda.

Você deve utilizar um código de pedidos suspensos que tenha sido definido na tabela de códigos definidos pelo usuário 42/HC.

4. Versão do programa Entrada de Pedidos de Vendas (P4210)

Utilize esta opção de processamento para definir a versão do programa Entrada de Pedidos de Venda (P4210) que o sistema deve usar para atualizar o pedido de vendas. Se você precisar verificar a disponibilidade, utilize uma versão que tenha a opção de processamento Verificação de Disponibilidade ativada.

Recontabilização

Estas opções de processamento permitem que você determine as funções a serem executadas pelo sistema quando você recontabiliza pedidos de vendas ativos e futuros. Utilize estas opções de processamento para especificar se o sistema deve executar funções como atualização de reservas, totais de cabeçalhos de pedidos e valores de pedidos em aberto.

1. Ignorar Nova Reserva de Pedidos Futuros

Em branco = Nova reserva de pedidos futuros

1 = Ignorar nova reserva

Utilize esta opção de processamento para especificar se o sistema deve ignorar a nova reserva de pedidos futuros quando os pedidos de venda forem recontabilizados. Os valores válidos são:

Em branco O sistema refaz a reserva de pedidos futuros.

1 O sistema ignora a reserva de pedidos futuros.

Se você configurar esta opção como 1, o programa vai funcionar somente como uma recontabilização e não vai refazer a reserva de pedidos futuros, independentemente da forma como você configurar as outras opções de processamento.

2. Ignorar Atualização da Reserva de Itens

Em branco = Atualizar campos de reserva

1 = Ignorar a atualização

Utilize esta opção de processamento para especificar se o sistema deve ignorar a atualização dos campos de reserva da tabela Local de Itens (F41021) ao recontabilizar pedidos de venda ativos. Os valores válidos são:

Em branco O sistema atualiza os campos de reserva.

1 O sistema ignora a atualização dos campos de reserva.

Se você deixar esta opção em branco, o sistema atualizará os campos de reserva com as quantidades obtidas na tabela Detalhe do Pedido de Vendas (F4211) e recalculará a disponibilidade se tiverem sido feitas alterações na impressão da lista de retirada, na confirmação de entrega e na emissão de fatura.

O sistema sempre processa as linhas canceladas e inclui os itens suspensos na atualização.

3. Ignorar Atualização do Cabeçalho do Pedido

Em branco = Atualizar o total do cabeçalho do pedido

1 = Ignorar a atualização

Utilize esta opção de processamento para especificar se o sistema deve ignorar a atualização do total do cabeçalho de pedido na tabela Detalhe do Pedido de Vendas (F41021) ao recontabilizar pedidos de venda ativos. Os valores válidos são:

Em branco O sistema atualiza o total do cabeçalho do pedido.

1 O sistema ignora a atualização do total do cabeçalho do pedido.

Se você deixar esta opção em branco, o sistema atualizará a tabela cabeçalho do pedido com o total acumulado obtido na tabela Detalhe do Pedido de Vendas.

O sistema sempre inclui os itens suspensos na atualização.

4. Ignorar o Valor do Pedido em Aberto do Cliente

Em branco = Atualizar o valor

1 = Ignorar a atualização

Utilize esta opção de processamento para especificar se o sistema deve ignorar a atualização do valor de pedidos em aberto do cliente, na tabela Detalhe do Pedido de Vendas (F4211) ao fazer a recontabilização de pedidos de vendas ativos. Os valores válidos são:

Em branco O sistema atualiza o valor de pedidos em aberto do cliente.

1 O sistema ignora a atualização do valor de pedidos em aberto do cliente.

Se você deixar esta opção em branco, o sistema atualizará o valor de pedidos em aberto do cliente com o total acumulado obtido na tabela Detalhe do Pedido de Vendas e atualizará também a tabela Cadastro de Clientes (F0301).

O sistema sempre inclui os itens suspensos na atualização.

Verificação e Aprovação de Lançamentos

A precisão dos registros de transações de vendas é garantida através de verificação dos lançamentos contábeis criados pelo programa Atualização de Vendas (R42800) antes de serem contabilizados no Razão Geral.

O programa Atualização de Vendas agrupa as transações em tipos distintos de lotes para a contabilização nos diários:

| | |
|---|--|
| Vendas ao cliente (tipo de lote IB) | Contabiliza as vendas, custos de mercadorias vendidas e entradas de estoques no Diário de Vendas ao Cliente. O sistema cria o tipo em lote IB quando a opção de processamento de consolidação do programa Atualização de Vendas (R42800) está definida para que os lançamentos contábeis sejam registrados consolidados ou em detalhe. |
| Estoque/Custo de Mercadorias Vendidas (tipo de lote G) | Contabiliza no Diário de Estoque/Custo de Mercadorias Vendidas (COGS). O sistema cria o tipo de lote G para os lançamentos de estoque e de custos de mercadorias vendidas quando a opção de processamento de consolidação no programa Atualização de Vendas (P42800) está definida para consolidar os lançamentos de custos de mercadorias vendidas e os lançamentos de estoque em lotes separados. |

As informações podem ser verificadas em cada lote em três níveis diferentes:

| | |
|---|---|
| Verificação geral de lotes | Exibe os lotes por identificação de usuário, status do lote e faixa de datas de entrada. |
| Verificação detalhada do lote | Exibe as informações do cabeçalho dos lançamentos, como número da fatura, tipo de documento e valor bruto para um lote único. |
| Verificação individual dos lançamentos | Exibe as informações de detalhe de lançamentos, como o valor cobrado pelo custo de mercadorias vendidas, estoque ou conta de receita. |

Estas informações são utilizadas para:

- Verificar as informações específicas de cada lote, como o status e a faixa de datas
- Incluir e fazer alterações em transações dentro de um lote
- Alterar o status de um lote

Considerações Técnicas

Limitações na alteração de transações As informações a seguir não podem ser alteradas para as transações:

- Tipo de documento
- Número do documento
- Companhia do documento
- Data contábil
- Código de moeda
- Tipo de razão

► Verificação e aprovação de lançamentos

No menu Processamento do Final do Dia (G4213), selecione uma tela de verificação de lançamentos.

1. Na tela Acesso a Lotes, para localizar entradas, selecione o critério de pesquisa a seguir e clique em Procurar:
 - Nº / Tipo de Lote
 - Todos os Lotes
 - Lotes Contabil.
 - Lotes Não Contabil.
2. Verifique os campos a seguir:
 - Tipo Lote
 - Nº do Lote
 - Data Lote
 - Status Lote
3. Para aprovar as entradas, selecione um lote e selecione Aprovação do Lote no menu Linha.
4. Selecione uma das opções a seguir e clique em OK:
 - Aprovado - Lote pronto para contabilização
 - Pendente - Lote não está pronto p/ contabilização

Descrição dos Campos

| Descrição | Glossário |
|-----------|-----------|
|-----------|-----------|

| | |
|--------------------------|---|
| Nº / Tipo de Lote | O número que identifica um grupo de transações que o sistema processa e balanceia como uma unidade. Quando você insere um lote, pode atribuir um número a ele ou deixar que o sistema o faça por meio do recurso de próximos números. |
|--------------------------|---|

| | |
|----------------------------|--|
| Todos os Lotes | Uma opção que especifica o tipo de processamento de um evento. |
| Lotes Contabil. | Uma opção que especifica o tipo de processamento de um evento. |
| Lotes Não Contabil. | Uma opção que especifica o tipo de processamento de um evento. |
| Tipo Lote | <p>Um código que especifica o sistema e o tipo de transação inserido em um lote. O sistema atribui o valor quando você insere uma transação. Os valores válidos estão armazenados na tabela de códigos definidos pelo usuário 98/IT. Você não pode atribuir valores novos. Todos os tipos de lotes são códigos fixos.</p> <p>--- ESPECÍFICO DA TELA --- Para limitar a pesquisa a transações específicas, tal como G para lançamentos contábeis ou V para vouchers de contas a pagar, insira o tipo de lote da transação neste campo. Se você deseja consultar um lote específico, insira o tipo e o número do lote.</p> |
| Nº do Lote | O número que identifica um grupo de transações que o sistema processa e balanceia como uma unidade. Quando você insere um lote, pode atribuir um número a ele ou deixar que o sistema o faça por meio do recurso de próximos números. |
| Data Lote | A data do lote. A data do sistema será usada se este campo for deixado em branco. |
| Status Lote | <p>Um código definido pelo usuário (98/IC) que indica o status da contabilização de um lote. Os valores válidos são:</p> <p>Em branco = Lotes não contabilizados cuja aprovação está pendente ou que possuem o status de aprovado.</p> <p>A = Aprovado para contabilização. O lote não apresenta erros e está balanceado, mas não foi contabilizado ainda.</p> <p>D = Contabilizados. A contabilização do lote foi bem sucedida.</p> <p>E = Erro. O lote contém erros. Eles devem ser corrigidos antes da contabilização.</p> <p>P = Em contabilização. O sistema está contabilizando o lote para a contabilidade geral. O lote fica indisponível enquanto o processo de contabilização não estiver completo. Se houver erros durante a contabilização, o status do lote será alterado para E (erro).</p> <p>U = Em uso. O lote está temporariamente indisponível porque alguém está trabalhando com ele ou parece que ele está sendo usado devido à falta de energia ocorrida quando o mesmo estava aberto.</p> <p>--- ESPECÍFICO DA TELA --- Clique uma das opções a seguir para exibir os registros por status do lote:</p> <ul style="list-style-type: none"> o Lotes não contabilizados o Lotes contabilizados o Todos os lotes |

Aprovado - Lote pronto para contabilização

Uma opção que indica se um lote está aprovado e pronto para contabilização ou se a aprovação está pendente. Só uma opção pode ser selecionada. As informações necessárias são:

- Aprovado para contabilização
- Aprovação pendente. O lote não será contabilizado.

Se a opção Aprovação da Gerência para Entrada não tiver sido definida nas constantes, o sistema aprovará automaticamente os lotes que não apresentarem erro.

Pendente - Lote não está pronto p/ contabilização

Uma opção que indica se um lote está aprovado e pronto para contabilização ou se a aprovação está pendente. Só uma opção pode ser selecionada. As informações necessárias são:

- Aprovado para contabilização
- Aprovação pendente. O lote não será contabilizado.

Se a opção Aprovação da Gerência para Entrada não tiver sido definida nas constantes, o sistema aprovará automaticamente os lotes que não apresentarem erro.

Opções de Processamento: Transações por Lote (R09301)

Conta

- 1 = Número da conta
- 2 = Identificação curta da conta
- 1 = Número da conta
- 2 = Identificação curta da conta
- 3 = Número de conta não estruturado
- 4 = Número inserido
- 3 = Conta não estruturada
- 4 = Número inserido

Unidades

Insira 1 para imprimir unidades.

Contabilização de Lotes de Lançamentos

Após a verificação e aprovação de um lote de lançamentos, você pode utilizar o programa Contabilização de Transações (R09801) para editar e contabilizar cada tipo de transação.

Este programa também edita os lotes de transações da tabela Razão de Contas (F0911) e atualiza o status de lotes para permitir que o sistema contabilize as transações na tabela Saldos de Contas (F0902). Caso ocorram erros durante a edição, o sistema atribui um status de erro ao lote e não o contabiliza.

Como opção, é possível atualizar as informações de impostos na tabela Impostos (F0018). Se o sistema não atualizar a tabela de impostos ou se ela não for atualizada corretamente, não será possível recontabilizar esta informação.

Após a contabilização dos lançamentos, Certifique-se de que os lotes de lançamentos foram contabilizados com êxito. O programa cria diversas mensagens e relatórios para ajudar na verificação das informações da contabilização.

Instruções Preliminares

- Certifique-se de que o lote tenha um status aprovado.
- Certifique-se de que a fila de execução permite apenas o processamento de um job por vez

► Contabilização de lotes de lançamentos

No menu Processamento ao Final do Dia (G4213), selecione uma opção de contabilização.

1. Na tela Acesso a Versões em Lote - Versões Disponíveis, selecione a versão apropriada e clique em Selecionar.
2. Na tela Solicitação de Versão, selecione a opção Seleção de Dados e clique em Submeter.
3. Na tela Seleção de Dados, selecione Status de Lote e selecione Literal no menu suspenso Operando Direito.
4. Na tela Valor Único, digite o código de aprovação (A) e clique em OK.
5. Para alterar o tipo de lote, siga as mesmas instruções para o status do lote, mas selecione o campo Tipo de Lote na tela Seleção de Dados.
6. Clique em OK.
7. Na tela Opções de Processamento, clique em OK.
8. Quando a contabilização for concluída, o programa exibirá o relatório na tela ou envia o relatório para impressão, dependendo do seu destino.

Considerações Adicionais

| | |
|--|---|
| Contabilização de vendas entre filiais | Quando o sistema contabiliza transações de vendas entre filiais para diferentes empresas, o sistema cria consolidações entre companhias através do programa de contabilização em contas de saldo nas duas companhias. |
| Execução de alterações durante o processo de contabilização | Durante a contabilização, não altere as contas, as AAIs para o sistema Gerenciamento de Pedidos de Vendas ou as opções de processamento para o programa de contabilização. |
| Customização do programa de contabilização | Este programa executa uma série de tarefas complexas. A J.D. Edwards recomenda que este programa não seja customizado. |

Opções de Processamento: Relatório Contabilização de Transações (R09801)

Impressão

Utilize esta opção de processamento para especificar se o sistema deve usar o formato de conta e incluir mensagens de erro.

1. Formato da Conta

Em branco = Formato predeterminado

1 = Número de conta estruturado

2 = Identificação curta da conta

3 = Número de conta não estruturado

Utilize esta opção de processamento para especificar o formato de conta para a impressão do relatório Contabilização de Transações.

2. Impressão de Mensagens de Erro

Em branco = Não imprimir mensagens de erro

1 = Imprimir mensagens de erro

Utilize esta opção de processamento para definir a impressão de mensagens de erro no relatório Contabilização de Transações. Se esta opção for deixada em branco, as mensagens de erro serão enviadas ao centro de trabalho quando um erro for detectado. Os valores válidos são:

Em branco = Não imprimir mensagens de erro

1 = Imprimir mensagens de erro

Versão

Utilize estas opções de processamento para especificar a versão de cada programa usado pelo sistema. Se estes campos forem deixados em branco, o sistema usará a versão ZJDE0001.

1. Versão do Programa Redefinição Monetária Detalhada

Em branco = Não criar lançamentos de redefinição monetária detalhada

Insira a versão do programa Redefinição Monetária Detalhada (R11411) a ser executada (por exemplo, ZJDE0001).

Utilize esta opção de processamento para especificar a versão do programa Redefinição Monetária Detalhada (R11411) a ser executado para a criação de lançamentos. Se este campo for deixado em branco, este programa não será executado e os lançamentos de redefinição monetária detalhada não serão criados.

2. Versão do Programa Contabilização de Lançamentos nos Ativos Fixos

Em branco = Não criar lançamentos de ativos fixos

Insira a versão do programa Contabilização de Lançamentos nos Ativos Fixos (R12800) a ser usada (por exemplo, ZJDE0001).

Utilize esta opção de processamento para especificar a versão do programa Contabilização de Lançamentos nos Ativos Fixos (R12800) a ser executado para a criação de lançamentos. Se este campo for deixado em branco, este programa não será executado e os lançamentos de ativos fixos não serão criados.

3. Versão do Programa Contabilização Semanal

Em branco = Não criar lançamentos de contabilidade semanal

Insira a versão do programa Contabilização Semanal (R098011) a ser executada (por exemplo, ZJDE0001).

Use esta opção de processamento para definir a versão do programa Contabilização Semanal (R098011) para atualizar a tabela Saldo de Conta e a tabela Saldo de Conta - Contabilidade Semanal. Se este campo for deixado em branco, este programa não será executado e nenhuma tabela será atualizada.

Validação

Utilize esta opção de processamento para especificar se o sistema deve atualizar a transação.

1. Atualização de Transações

Em branco = Não validar

1 = Atualizar transações

Use esta opção de processamento para atualizar a identificação de conta, a companhia, o ano fiscal, os dígitos iniciais do ano e o trimestre fiscal em registros não contabilizados da tabela Razão de Contas (F0911). Você pode precisar atualizar esses campos se houver registros na tabela Razão de Contas que tenham sido criados por um programa personalizado e que possam não conter os valores corretos nesses campos.

O sistema utiliza o valor do campo Número da Conta do Razão Geral do registro não contabilizado da tabela Razão de Contas para atualizar os campos Identificação da Conta e Companhia.

O sistema calcula os valores corretos dos campos Ano Fiscal, Número do Período e Dígitos Iniciais do Ano usando o campo Data Contábil do registro não contabilizado da tabela Razão de Contas.

O sistema atualizará o campo Trimestre Fiscal no registro não contabilizado da tabela Razão de Contas.

Impostos

Use estas opções de processamento para especificar como o sistema deve atualizar as informações de impostos.

1. Atualização do Arquivo de Impostos

Em branco = Não atualizar o arquivo de impostos

1 = Somente atualizar IVA e imposto sobre uso

2 = Atualizar todos os valores de impostos

3 = Atualizar todos os códigos de explicação de imposto

Use esta opção de processamento para especificar se, e como, a tabela Impostos (F0018) deve ser atualizada quando transações com informações tributárias forem contabilizadas. Os valores válidos são:

Em branco = Não atualizar a tabela Impostos

1 = Atualizar somente os seguintes códigos de explicação de imposto da tabela Impostos: V, VT, V+, U e UT

2 = Atualizar todos os valores de impostos da tabela Impostos. O sistema não atualiza as transações com código de explicação de imposto E (isento) da tabela Impostos.

3 = Atualizar todos os códigos de explicação de imposto da tabela Impostos, incluindo os códigos E (isento)

2. Atualização de Descontos de IVA

Em branco = Não ajustar

1 = Atualizar somente IVA

2 = Atualizar preço total e valor tributável

Utilize esta opção de processamento para especificar se os campos de valores de impostos devem ser ajustados, e quais, quando houver a obtenção de descontos. O sistema ajusta apenas os campos de valores de imposto das transações com código de explicação de imposto V.

Observação: As seguintes opções das regras tributárias precisam estar ativadas para que esta opção possa ser usada:

- Imposto sobre o valor bruto, incluindo o desconto
- Desconto sobre o valor bruto, incluindo imposto

Os valores válidos são:

Em branco = Não ajustar os valores de impostos a descontos obtidos

1 = Atualizar apenas o campo de valor de imposto (STAM)

2 = Atualizar os campos de valor de imposto (STAM), valor tributável (ATXA) e valor do preço total (AEXP)

O sistema usa os seguintes algoritmos para calcular os valores de ajuste dos campos de valor de imposto, valor tributável e valor bruto (preço total) dos descontos obtidos:

- Ajuste ao valor bruto (preço total) = desconto obtido
-

-
- Ajuste ao valor tributável = $(\text{valor tributável} / \text{valor bruto}) \times \text{desconto obtido}$
 - Ajuste ao valor do imposto = $(\text{valor do imposto} / \text{valor bruto}) \times \text{desconto obtido}$

Por exemplo:

Alíquota = 25%

Desconto obtido = \$12,50

Valor bruto (preço total) = \$1.250,00

Valor tributável = \$1.000,00

Valor do imposto = \$250,00

Com base no exemplo e usando os algoritmos de ajuste, o sistema calcula os seguintes valores de ajuste:

- Ajuste ao valor bruto = 12,50
- Ajuste ao valor tributável = 10,00
- Ajuste ao valor do imposto = 2,50

Para calcular os ajustes, o sistema subtrai o valor do ajuste do valor original:

- Valor bruto ajustado: $1.250,00 - 12,50 = 1.237,50$
- Valor tributável ajustado: $1.000,00 - 10,00 = 990,00$
- Valor do imposto ajustado: $250,00 - 2,50 = 247,50$

3. Atualização de Baixas e Recebimentos de IVA

Em branco = Não ajustar

1 = Atualizar somente IVA

2 = Atualizar preço total e valor tributável

Utilize esta opção de processamento para especificar se os campos de valores de impostos devem ser ajustados, e quais campos devem ser ajustados, quando o recebimento tiver uma baixa. O sistema ajusta apenas os campos de valores de imposto das transações com código de explicação de imposto V. Os valores válidos são:

Em branco = Não ajustar os valores de impostos a baixas

1 = Atualizar apenas o campo de valor de imposto (STAM)

2 = Atualizar os campos de valor de imposto (STAM), valor tributável (ATXA) e valor do preço total (AEXP)

O sistema usa os seguintes algoritmos para calcular os valores de ajuste dos campos de valor de imposto, valor tributável e valor bruto (preço total) dos valores de baixas:

- Ajuste ao valor bruto (preço total) = valor da baixa
- Ajuste ao valor tributável = $(\text{valor tributável} / \text{valor bruto}) \times \text{valor da baixa}$
- Ajuste ao valor do imposto = $(\text{valor do imposto} / \text{valor bruto}) \times \text{valor da baixa}$

Por exemplo:

Alíquota = 25%

Valor da baixa = \$12,50

Valor bruto (preço total) = \$1.250,00

Valor tributável = \$1.000,00

Valor do imposto = \$250,00

Com base no exemplo e usando os algoritmos de ajuste, o sistema calcula os seguintes valores de ajuste:

- Ajuste ao valor bruto = 12,50

- Ajuste ao valor tributável = 10,00

- Ajuste ao valor do imposto = 2,50

Para calcular os ajustes, o sistema subtrai o valor do ajuste do valor original:

- Valor bruto ajustado: $1.250,00 - 12,50 = 1.237,50$

- Valor tributável ajustado: $1.000,00 - 10,00 = 990,00$

- Valor do imposto ajustado: $250,00 - 2,50 = 247,50$

Processamento

Use esta opção de processamento para especificar se o sistema deve expandir o item pai.

1. Expansão de Horas de Item Pai

Em branco = Não expandir horas

1 = Expandir horas

Utilize esta opção de processamento para especificar se o sistema deve expandir os apontamentos de horas de um ativo pai até os filhos deste ativo. Se você definir esta opção como 1, o programa Contabilização de Transações (R09801) criará apontamentos de horas para os filhos do ativo pai. O sistema usa a unidade de tempo dos apontamentos do ativo pai e as taxas do ativo filho para calcular os apontamentos apropriados. Esta opção é aplicada somente a apontamentos de tipo de lote T. Os valores válidos são:

Em branco = Não expandir os apontamentos de horas de um ativo pai até os filhos deste ativo

1 = Expandir os apontamentos de horas de um ativo pai até os filhos deste ativo

Regime de Caixa

Utilize esta opção de processamento para especificar o tipo de razão a ser usado pelo sistema.

1. Tipo de Razão de Unidades

Em branco = ZU

Insira um valor válido da lista de UDCs 09/LT. O campo em branco determina o uso do razão ZU.

Utilize esta opção de processamento para especificar o tipo de razão de unidades a ser usado para lançamentos em regime de caixa. Use um tipo de razão válido de acordo com

a lista de UDCs 09/LT. Se você deixar esta opção em branco, o sistema utilizará o tipo de razão predeterminado ZU.

Informações Básicas sobre as Opções de Processamento

Contabilização de informações de impostos

É possível especificar as informações a serem atualizadas pelo sistema na tabela Impostos (F0018). Você pode escolher a opção no arquivo de trabalho para impostos referente a todos os códigos de explicação de impostos para obter um relatório completo.

Se o arquivo de trabalho para impostos é atualizado com o IVA (GST) e o PST auto-atribuído (imposto sobre uso), o sistema somente atualiza as informações de imposto para os códigos de explicação V, U, C e B.

Se o arquivo de trabalho para impostos for atualizado com valores de impostos diferentes de zero, o sistema não incluirá informações de isenções de imposto, itens de valor zero e qualquer item com um valor de imposto zero para os códigos de explicação V, B, C, U ou S.

Ajuste de valores de IVA para descontos

Se as regras de impostos foram configuradas como Cálculo de Impostos com base no Valor Bruto incluindo Desconto, e Cálculo de Desconto com base no Valor Bruto, incluindo Imposto, o sistema ajusta o IVA no Razão Geral e o arquivo de trabalho para impostos quando um desconto é oferecido na fatura onde o imposto foi calculado sobre o valor bruto.

Este ajuste somente se aplica ao código de explicação de imposto V.

Ajuste de valores de IVA para ajustes de recebimentos e baixas

É possível especificar se o sistema deve atualizar apenas o valor de IVA ou o valor de IVA, o custo total e o valor tributável.

Este ajuste somente se aplica ao código de explicação de imposto V.

Verificação da Contabilização de Lançamentos

Após a contabilização dos lançamentos, verifique se os lotes de lançamentos foram contabilizados com êxito. Se houver lotes não contabilizados, corrija os erros e defina o status do lote como aprovado para que o sistema possa contabilizá-lo. O programa cria diversas mensagens e relatórios para ajudar na verificação das informações da contabilização.

Consulte também

- ❑ *Verificação de Lançamentos* no manual *Contabilidade Geral* para obter informações adicionais sobre a utilização de lotes

Verificação de Mensagens de Erro da Atualização no Correio Eletrônico

O programa envia mensagens para o seu correio eletrônico no Centro de Trabalho do Empregado indicando se ocorreram erros ou se o job foi concluído normalmente. Após a execução do programa de contabilização, é necessário verificar o correio eletrônico para determinar o status do job. Se o job não foi concluído normalmente, verifique as mensagens de erro. Geralmente, uma mensagem indica que ocorreram erros no job, seguida por uma ou mais mensagens detalhadas que definem os erros.

A partir das mensagens de erro, é possível acessar a tela Lotes, que permite localizar os problemas e fazer alterações interativamente.

Verificação do Relatório Contabilização de Transações

Para verificar as transações contabilizadas nas tabelas Saldos de Conta (F0902) e Razão de Contas (F0911), verifique o relatório Contabilização.

O relatório Contabilização de Transações (R09801) lista os lotes que foram contabilizados com êxito. Ao final do relatório, se um ou mais lotes contiverem erros, ele também incluirá uma caixa de texto para alertar que foram detectados erros. Verifique a existência de mensagens de erro no correio eletrônico para obter mais detalhes. Desta tela, você pode acessar as telas Acesso a Lotes e Entrada de Lançamentos, onde os erros poderão ser corrigidos.

Remoção de Dados

Se os dados se tornarem obsoletos ou você precisar de mais espaço em disco, poderá utilizar programas de remoção para remover dados de tabelas.

O sistema oferece recursos para a remoção de dados de tabelas em que o critério de seleção precisa ser específico. As remoções são programas que possuem critérios predefinidos que o sistema verifica antes de remover quaisquer dados evitando, assim, a remoção de dados associados localizados em outras tabelas.

A remoção de dados consiste nas etapas a seguir:

- Especificação das informações a serem excluídas
- Execução do programa de remoção
- Execução do programa de reorganização de tabelas para reconstruir a estrutura das mesmas

Instruções Preliminares

- Faça uma cópia de segurança das tabelas que serão afetadas pela remoção.
- Determine os dados que deseja remover
- Confirme que nenhum usuário está acessando os dados a serem removidos e reorganizados.

Execução da Remoção na Tabela Cabeçalhos de Pedidos de Vendas

No menu Limpezas de Arquivos de Dados (G42312), selecione Remoção de Cabeçalhos de Vendas (F4201).

Utilize o programa Remoção de Cabeçalhos de Pedidos de Vendas (R4201P) para remover os registros de cabeçalho de pedidos de vendas da tabela de mesmo nome (F4201). Os registros só serão removidos da tabela Cabeçalhos de Pedidos de Vendas (F4201) se não houver nenhuma linha de detalhe em aberto com um tipo e número de pedido correspondente na tabela Detalhes de Pedidos de Vendas (F4211). Além de remover registros, você pode, como opção, mover as informações para a tabela Histórico de Cabeçalhos de Pedidos de Vendas (F42019). Especifique nas opções de processamento se deseja mover as informações.

Execução do Programa Fechamento de Linhas de Texto (R42960)

No menu Limpezas de Arquivos de Dados (G42312), selecione Linhas de Texto de Pedidos de Vendas (F4211).

Utilize o programa Fechamento de Linhas de texto (R42960) para excluir informações específicas da tabela Linhas de Detalhes de Texto de Pedidos de Compras/Vendas (F4314).

Essa remoção verifica as tabelas Detalhes de Pedidos de Vendas (F4311) e Detalhes de Pedidos de Compras (F4311) para obter as linhas de pedidos em aberto com combinações de tipo de pedido e número de pedido correspondentes. Ocorrerá uma das opções a seguir:

- Se o sistema não encontrar registros correspondentes, ele excluirá as linhas de texto fechadas da tabela Linhas de Texto.
- Se o sistema encontrar registros correspondentes, ele excluirá as linhas de texto fechadas da tabela Linhas de Texto somente se as tabelas de detalhe correspondentes tiverem um status de 999.

Considerações Técnicas

Remoção de linhas de pedido ativas O programa linhas de Texto Fechadas (R42960) elimina as linhas de texto somente se todas as outras linhas do pedido estiverem fechadas. Linhas de pedido em que o status não é 999 não podem ser removidas.

Você pode utilizar o programa Linhas de Texto Fechadas para mudar o status das linhas de texto até 999 (fechada) em pedidos sem linhas de detalhe abertas. Utiliza-se este programa somente se não configurou as opções de processamento para o programa Atualização de Vendas (R42800) para remover as linhas de texto para pedidos fechados.

Execução da Remoção na Tabela Recebedor de Lotes

No menu Limpezas de Arquivos de Dados (G42312), selecione Remoção de Documento de Recebimento de Compras em Lote (F4001Z).

Exclua os pedidos de vendas processados das tabelas de documento de recebimento de compras em lote utilizando o programa Remoção de Documento de Recebimento de Compras em Lote. O sistema seleciona somente os registros com Y no campo Processado (Y/N) das tabelas de recebimento do lote.

Esta remoção não remove os registros da tabela Documentos de Recebimento em Lote – Quantidade de Destino (F4012Z). Use o programa de remoção geral para eliminar dados nesta tabela.

Execução do Programa Detalhe para Histórico

No menu Limpezas de Arquivos de Dados (G42312), selecione Remoção de Detalhe para Histórico.

Execute o programa Remoção de Detalhes para Histórico (R42996) para remover linhas de detalhe com o status 999 da tabela Detalhes de Pedidos de Vendas (F4211) e movê-las para a tabela Histórico de Pedidos de Vendas (F4201).

Você pode executar este programa quando atualizar as vendas ao cliente.

Consulte também

- ❑ *Atualização de Informações de Vendas* no manual *Gerenciamento de Pedidos de Vendas*

Execução da Limpeza do Histórico de Auditoria

*No menu **Limpezas de Arquivos de Dados (G42312)**, selecione **Limpeza do Histórico de Auditoria**.*

Utilize o programa **Limpeza do Histórico de Auditoria (R42420)** para excluir registros da tabela **Transações do Histórico de Auditoria (F42420)**. O sistema verifica a tabela **Detalhes de Pedidos de Vendas (F4211)** para verificar se o pedido ainda existe. Em seguida, se você tiver configurado as opções de processamento para o programa **Limpeza do Histórico de Auditoria** apropriadamente, o sistema verificará a tabela **Histórico de Pedidos de Vendas (F42119)** para verificar se o pedido ainda existe. Se o pedido não existir em alguma das tabelas, o sistema excluirá os registros correspondentes ao pedido contidos na tabela **Transações do Histórico de Auditoria**.

Opções de Processamento: Limpeza do Histórico de Auditoria (R42420)

Opções de Remoção

Verifique se o registro do Hist. de Auditoria existe na tabela Hist. de Pedido de Vendas (F42119).

Autorização para Devolução de Material

A Autorização para Devolução de Material (RMA) é a autorização do fornecedor para que o cliente possa devolver estoque para crédito, reposição ou reparo. O sistema cria um número de autorização para que o fornecedor possa acompanhar o retorno do estoque. Esta autorização também é conhecida como Autorização para Devolução de Mercadorias (RGA).

Quando você cria uma RMA, cria um pedido de compras para receber o produto usado e um pedido de vendas para enviar o item de reposição. Em vez de enviar um produto de reposição, você pode criar uma ordem de crédito. Você pode indicar como o sistema deve criar pedidos de compras e de vendas configurando as opções de processamentos de versões dos programas Entrada de Pedidos de Vendas (P4210) e Pedidos de Compras (P4310) e especificar estas versões no programa Acesso a Autorizações para Devolução de Material (P40051).

O gráfico a seguir ilustra um exemplo de como você pode obter a receita máxima com serviços com diferentes níveis da funcionalidade Gerenciamento de Serviços. Esta funcionalidade utiliza as informações sobre clientes e produtos, que você insere uma só vez, para executar processos de prestação de serviços eficientes e econômicos.

Neste exemplo, um registro de equipamento e um registro de garantia básica foram criados quando você vendeu um monitor de vídeo ao cliente 4242. Quando este cliente faz uma chamada sobre problemas com o monitor, o representante do serviço de atendimento ao cliente (CSR) pode encontrar uma solução consultando os registros de falhas, análises e soluções de chamadas anteriores. Se o CSR não puder solucionar a questão, ele pode criar uma Autorização para Devolução de Material, com a qual o cliente pode devolver o monitor defeituoso e receber um substituto.

Configuração de Valores Predeterminados de Autorização para Devolução de Material

Quando você configura valores predeterminados para RMA, orienta o sistema a reservar e liberar peças para envio usando dados predeterminados com base no tipo de serviço, modelo, recomendação de peças, tipo de RMA e provedor de serviços. Você pode inserir as informações predeterminadas de RMA para pedidos de compras, ordens de crédito e pedidos de vendas.

► Configuração de valores predeterminados de RMA

No menu Configuração de Ordens de Serviço (G1742), selecione Valores Predeterminados da Autorização para Devolução de Material.

1. Na tela Acesso a Valores Predeterminados de Autorização para Devolução de Material, clique em Incluir.

PeopleSoft

Revisão de Val. Predet. de Autorização para Devolução de Materiais

OK Cancelar Ferramentas

Tipo Aut.Dev.Mat. Return Material Authorizator: Filial/Fábrica

Tipo de Serviço Gr. de Serviços

Prestador de Serviços

Ped. de Compras | Ordem de Crédito | Ped. de Vendas

Fil./Fábr. Reparável

Local Reparável

Fil./Fábr. Sucat.

Local de Sucat.

Versão do Ped. Return Material Authorization

Leadtime Recebido Dias

2. Na tela Revisão de Valores Predeterminados de Autorização para Devolução de Material, preencha os campos a seguir:
 - Tipo Aut.Dev.Mat.
 - Tipo de Serviço
 - Prestador de Serviços
 - Filial/Fábrica
 - Gr. de Serviços

3. Para configurar informações predeterminadas para pedidos de compras, preencha os campos a seguir na guia Pedidos de Compras:
 - Filial/Fábrica Reparável
 - Local de Reparação

Se o item de estoque devolvido puder ser consertado, o sistema o coloca em uma filial/fábrica de reparo. Se o item de estoque devolvido não puder ser consertado, o sistema o coloca em uma filial/fábrica de sucata.
 - Sucat.Filial/Fábrica
 - Local de Sucat.

- Versão Ped.Compras

- Leadtime Recebido

O sistema usa o valor do campo Leadtime Recebido para calcular a data de entrega prometida para o número do item de estoque que foi devolvido.

4. Para configurar informações predeterminadas para ordens de crédito, preencha os campos a seguir na guia Ordens de Crédito:

- Fil./Fábr. Crédito
- Local de Crédito
- Versão da Ord. de Créd.

5. Para configurar o tipo de cliente de ordem de crédito que vai receber a carga, selecione uma das opções a seguir na seção Tipo de Referência de Envio:

- Prest. Serv. de Ord. Créd.
- Cliente de Ord. de Créd.
- Técnico da Ord. de Créd.

6. Para configurar informações predeterminadas para pedidos de vendas, preencha os campos a seguir na guia Pedidos de Vendas:

- Filial/Fábrica de Envio
- Local de Envio
- Versão Pedido Vendas

7. Para configurar o tipo de cliente de ordem de crédito que vai receber a carga, selecione uma das opções a seguir na seção Tipo de Referência de Envio e clique em OK:

- Provedor de Serviços
- Cliente
- Técnico

O sistema obtém as informações do cadastro geral na tabela Cadastro de Ordens de Serviço (F4801), que é criada quando você insere uma ordem de serviço.

Quando você insere uma autorização para devolução de material a partir de um pedido de serviço, o sistema obtém as informações sobre o provedor de serviços no pedido de serviço. Se você inserir uma RMA diretamente a partir do menu, o sistema não fornecerá o provedor de serviços. A partir do menu, o sistema usa a referência de envio como valor predeterminado para o cliente.

8. Na tela Acesso a Valores Predeterminados de Autorização para Devolução de Material, selecione Seqüência de Pesquisa no menu Tela para definir como o sistema deve obter os valores predeterminados de RMA.

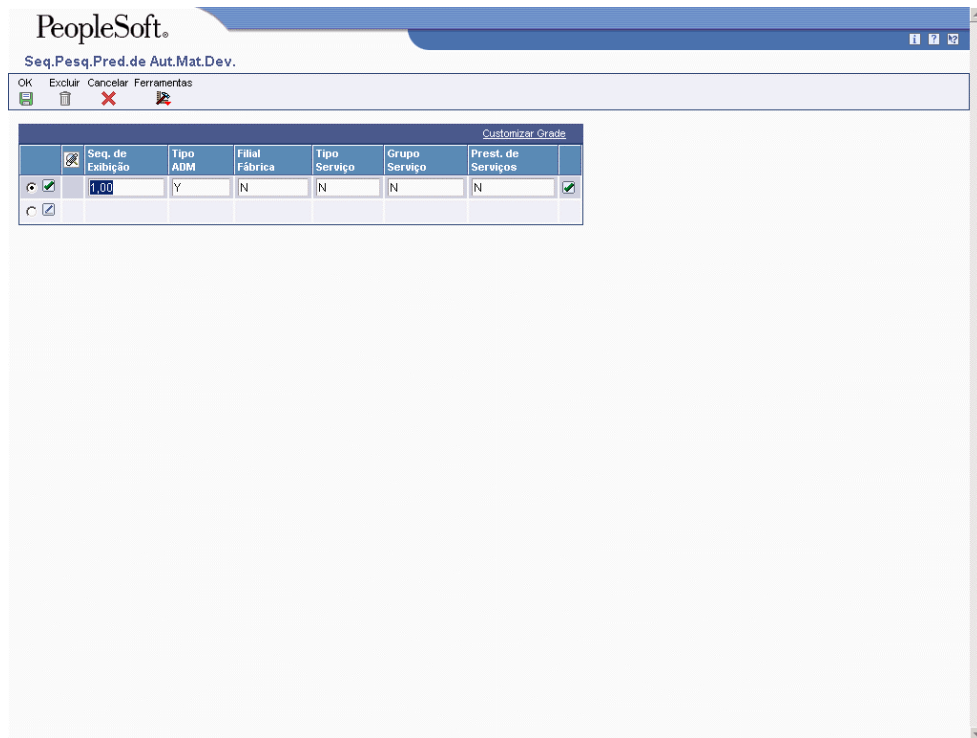

9. Na tela Seqüência de Pesquisa de Valores Predeterminados de Autorização de Devolução de Material, preencha os campos a seguir e clique em OK:

- Tipo ADM
- Filial Fábrica
- Tipo Serviço
- Grupo Serviço
- Prest. de Serviços

Defina a ordem a ser usada pelo sistema para pesquisar uma correspondência entre a chamada e as regras de roteamento. O sistema usa um método de pesquisa hierárquico, do mais específico para o mais geral. Para incluir os campos em uma pesquisa hierárquica, preencha-os com o valor Y (sim) ou N (não).

Descrição dos Campos

Descrição

Tipo Aut.Dev.Mat.

Glossário

Um código definido pelo usuário (sistema 00, tipo DT) que indica o tipo de documento do pedido secundário ou relacionado. Por exemplo, um pedido de compra pode ser um tipo de documento OP e pode ter sido criado para preencher uma ordem de trabalho com o tipo de documento WO.

| | |
|---------------------------------|--|
| Tipo de Serviço | <p>Um código definido pelo usuário (00/TY) que indica a classificação de uma ordem de serviço ou pedido de alteração de engenharia.</p> <p>O tipo de ordem de serviço pode ser usado como um critério de seleção para aprovações de ordens de serviço.</p> |
| Filial/Fábrica | <p>Um código que representa uma unidade de negócios de nível superior. Use este código para se referir a filiais ou fábricas que podem ter departamentos ou oficinas subordinadas que representam unidades de negócios de nível inferior.</p> <p>Por exemplo:</p> <ul style="list-style-type: none"> o Filial/Fábrica (MMCU) o Dept. A (MCU) o Dept. B (MCU) o Oficina 123 (MCU) <p>A segurança das unidades de negócios é baseada na unidade de negócios de nível superior.</p> |
| Gr. de Serviços | <p>Atributo de um fornecedor de serviços que permite ao usuário final agrupar os fornecedores de serviços em grupos lógicos, como região, tipo de serviço e acordos de faturamento.</p> |
| Filial/Fábrica Reparável | <p>Uma entidade contábil, como um centro de lucros, um departamento, local de almoxarifado, serviço, projeto, centro de trabalho e assim por diante, necessário para a geração de relatórios de gerenciamento.</p> |
| Local de Reparação | <p>Área no almoxarifado onde o estoque é recebido. O formato do local é definido pelo usuário e deve ser inserido para cada filial/fábrica.</p> |
| Sucat.Filial/Fábrica | <p>Esta unidade de negócios é usada para gerar documentos de cobrança do Contas a Receber.</p> |
| Local de Sucat. | <p>Área no almoxarifado onde o estoque é recebido. O formato do local é definido pelo usuário e deve ser inserido para cada filial/fábrica.</p> |
| Versão Ped.Compras | <p>Identifica um grupo específico de seleção de dados e definições de seqüências para o aplicativo. As versões podem ser denominadas usando qualquer combinação de caracteres alfabéticos e numéricos. As versões que começam com "XJDE" ou "ZJDE" são configuradas pela J.D. Edwards.</p> |
| Leadtime Recebido | <p>O número de dias a partir da data em que o pedido de compras foi criado até a data em que o item foi inteiramente recebido.</p> |

| | |
|--------------------------------|---|
| Filial/Fábrica de Envio | <p>Código alfanumérico que identifica uma entidade individual, dentro de uma organização, cujos custos você deseja acompanhar. Uma unidade de negócios pode ser, por exemplo, um almoxarifado, serviço, projeto, centro de trabalho, filial ou fábrica.</p> <p>É possível atribuir uma unidade de negócios a um documento, entidade ou pessoa física para fins de geração de relatórios de responsabilidades. O sistema fornece, por exemplo, relatórios de contas a pagar e contas a receber em aberto por unidade de negócios, permitindo o acompanhamento de equipamentos pelo departamento responsável.</p> <p>A segurança para este campo pode impedir o acesso a informações de unidades de negócios sobre as quais não tem autoridade.</p> |
| Local de Envio | <p>Área no almoxarifado onde o estoque é recebido. O formato do local é definido pelo usuário e deve ser inserido para cada filial/fábrica.</p> |
| Versão Pedido Vendas | <p>Conjunto de especificações definidas pelo usuário que controlam como executar aplicativos e relatórios. Você utiliza versões para agrupar e salvar um conjunto de valores de opção de processamento definidas pelo usuário e seleção de dados e opções de seqüenciamento. Versões interativas são associadas com aplicativos (geralmente como uma seleção de menu).</p> <p>Versões batch são associadas com batch jobs ou relatórios. Para executar um processo batch, você deve selecionar uma versão.</p> |
| Provedor de Serviços | <p>Indicador que mostra para quem a carga das peças de reposição ou itens de estoque para troca ou de devolução deverão ser enviados.</p> |
| Cliente | <p>Indicador que mostra para quem a carga das peças de reposição ou itens de estoque para troca ou de devolução deverão ser enviados.</p> |
| Técnico | <p>Indicador que mostra para quem a carga das peças de reposição ou itens de estoque para troca ou de devolução deverão ser enviados.</p> |

Opções de Processamento: Revisão de Autorizações para Devolução de Material (P400511)

Valores Predet.

1. Digite o tipo de documento de ADM predeterminado.
 2. Digite 1 para que o N° da Ordem de Serviço obtenha o valor predeterminado do campo Subconta do Pedido de Vendas.
 3. Digite 1 para que o Número de Itens em Estoque para Recebimento obtenha o valor predeterminado do Cabeçalho de Ordem de Serviço de Manutenção.
 4. Digite 1 para que o Número de Itens em Estoque para Envio obtenha o valor predeterminado do Cabeçalho da Ordem de Serviço de Manutenção.
 5. Digite 1 para que o Número do Equipamento para Recebimento obtenha o valor predeterminado do Cabeçalho da Ordem de Serviço de Manutenção.
 6. Digite 1 para que o Número do Equipamento para Envio obtenha o valor predeterminado do Cabeçalho da Ordem de Serviço de Manutenção.
 7. Últ. Disposição para Aviso de Crédito
 8. Últ. Disposição para Pedido de Pagamento da Garantia
-

9. Últ. Disposição para Ped. de Reembolso ao Fornecedor

Validação

1. Digite 1 se o N° da Ordem de Serviço for obrigatório
2. Digite 1 se o N° da Solicitação for obrigatório
3. Digite 1 para tornar obrigatório o N° do Ped. de Vendas Original
4. Digite 1 para tornar obrigatório o N° da Fatura Original
5. Cód. de Motivo Obrigatório

Em branco = Não obrigatório

- 1 = Obrigatório quando a RMA for criada
- 2 = Obrigatório quando a disposição for anexada

Processamento

1. Envie mensagem com as mercadorias cuja devolução é esperada:

Em Branco = Não enviar mensagem

- 1 = Enviar mensagem

2. Exibir Pesquisa e Seleção de Lista de Peças em modo Incluir

Em Branco = Não exibir

- 1 = Exibir

3. Insira a versão do programa Acesso a Ordens de Serviços (P48201) a ser usado. O campo em branco determina que a versão ZJDE0002 será usada.
4. Insira a versão do programa Acesso a Chamadas (P17500) a ser usado. O campo em branco determina que a versão ZJDE0001 será usada.
5. Insira a versão do programa Consulta a Faturas On-line (P42230) a ser usado. O campo em branco determina que a versão ZJDE0001 será usada.
6. Insira a versão do programa Confirmação de Carga (P4205) a ser usado. O campo em branco determina que a versão ZJDE0001 será usada.
7. Insira a versão do programa Consulta a Recibos de Compra (P43214) a ser usado. O campo em branco determina que a versão ZJDE0001 será usada.
8. Insira a versão do programa Disponibilidade de Itens (P41202) a ser usado. O campo em branco determina que a versão ZJDE0001 será usada.
9. Insira a versão do programa Referência Cruzada de Itens (P4104) a ser usado. O campo em branco determina que a versão ZJDE0001 será usada.
10. Insira a versão do programa Entrada de Recibos de Pedidos de Compras (P4312) a ser usado. O campo em branco determina que a versão ZJDE0001 será usada.
11. Insira a versão do programa Consulta a Pedidos em Aberto (P4310) a ser usado. O campo em branco determina que a versão ZJDE0001 será usada.

Versão

1. Digite a versão do aviso de crédito (P42025) a ser usada. O campo em branco determina que a versão ZJDE0001 será usada.
-

-
2. Digite a versão de Inclusão Rápida de Cliente (P01015) a ser usada. O campo em branco determina que a versão ZJDE0001 será usada.
 3. Digite a versão de Acesso a Ordens de Serviço (P48201) a ser usada. O campo em branco determina que a versão ZJDE0001 será usada.
 4. Digite a versão de Acesso a Chamadas (P17500) a ser usada. O campo em branco determina que a versão ZJDE0001 será usada.
 5. Digite a versão de Consulta a Fatura On-line (P42230) a ser usada. O campo em branco determina que a versão ZJDE0001 será usada.
 6. Digite a versão de Confirmação de Carga (P4205) a ser usada. O campo em branco determina que a versão ZJDE0001 será usada.
 7. Digite a versão de Recebimentos de Compras (P43214) a ser usada. O campo em branco determina que a versão ZJDE0001 será usada.
 8. Digite a versão de Disponibilidade (P41202) a ser usada. O campo em branco determina que a versão ZJDE0001 será usada.
 9. Digite a versão de Ref. Cruzada (P4104) a ser usada. O campo em branco determina que a versão ZJDE0001 será usada.
 10. Digite a versão de Entrada de Recebimento de Pedidos de Compras (P4312) a ser usada. O campo em branco determina que a versão ZJDE0001 será usada.
 6. Digite a versão de Consulta a Pedidos em Aberto (P4310) a ser usada. O campo em branco determina que a versão ZJDE0001 será usada.
-

Utilização de Autorizações para Devolução de Material

A Autorização para Devolução de Material (RMA) é uma autorização do fornecedor para que o cliente possa devolver itens do estoque para crédito, reposição ou reparos. O sistema cria um número de autorização para que o fornecedor possa acompanhar o retorno do estoque. Este grupo de programas auxilia o usuário no gerenciamento do retorno de estoque por números de item do estoque.

Você pode criar um pedido de compras para receber um item devolvido, o que permite aproveitar os processos do sistema, como roteiros de recebimento, armazenamento em almoxarifado e inspeções de qualidade. É possível também criar um pedido de vendas para enviar um item de estoque de reposição a um cliente ou para emitir um crédito pela devolução.

Com o módulo Autorização para Devolução de Material (RMA), o sistema pode executar as seguintes funções:

- Acionar o faturamento de peças ou máquinas não devolvidas
- Deduzir quantidades do estoque e prever o nível de pedidos adicionais com base nos pedidos costumeiros
- Substituir peças nos processos que envolvem os números das peças (reservas, envios, recebimentos, saldos, atendimento de pedidos não atendidos, etc.)

Instruções Preliminares

- Defina os valores predeterminados para a criação de pedidos de vendas e de compras. Consulte *Configuração de Constantes de RMA* no manual *Gerenciamento de Pedidos de Vendas*.

- ❑ Configure os códigos de status de RMA definidos pelo usuário (40/RN). Consulte *Customização de Códigos Definidos pelo Usuário* no manual *Fundamentos*.
- ❑ Assegure-se de ter comprado e instalado os sistemas a seguir. Você precisa ter estes sistemas instalados para poder usar Acesso a RMA (P40051):
 - Sistema 41: Gerenciamento de Estoque
 - Sistema 42: Gerenciamento de Pedidos de Vendas
 - Sistema 43: Compras

Entrada de Informações de Autorização para Devolução de Material

Insira as informações de RMA para gerenciar a devolução de itens de estoque para crédito ou reparo. Se um cliente fizer uma chamada com uma reclamação sobre um item defeituoso, o consultor poderá utilizar os programas de Autorização para Devolução de Material para:

- Fornecer um número de autorização para a devolução
- Definir um pedido de compras para registrar a devolução do item
- Definir um pedido de vendas para creditar a conta do cliente
- Definir um pedido de vendas para reservar e liberar itens para envio
- Associar um número de pedido de vendas a uma devolução
- Executar outros tipos de disposições, como recebimento e reenvio de itens

O consultor poderá também inserir um pedido de serviço para o reparo do item devolvido, se necessário. Além disso, o processo de RMA pode ser usado para o envio de itens de reposição a um cliente, provedor de serviços ou um técnico, se um pedido de serviço for mencionado no cabeçalho da autorização. Quando você insere a autorização para devolução de material, o sistema cria um registro na tabela Autorização para Devolução de Material (F40051).

► Entrada de informações e Autorização para Devolução de Material

*No menu **Processamento Diário de Ordens de Serviço (G1712)**, selecione **Autorização para Devolução de Material**.*

1. Na tela **Acesso a Autorização para Devolução de Material**, clique em **Incluir**.

PeopleSoft

Revisão de Autorização para Devolução de Material

OK Cancelar Tela Linha Ferramentas

Nº ADM 21 R8 00200 Filial/Fábrica 830

Cliente 4253 City Light & Power Número do 303 123-4567

Ref. de Envio 4253 Ordem de Serv.

Nº do Cliente Solicitação

Nome Contato PHIL MEYERS

Descrição Did not need

Nº Solic. Pgto/PC

Tipo de Ref. de Envio

Prestador Serviços

Cliente

Técnico

Registros 1 - 2 Customizar Grade

| Últ. Dispos. | Nº de Item ADM | Descr. de Item ADM | Quant. ADM | Nº Linha da ADM | Item de Estoque P/Receb. |
|--------------------------|----------------|---------------------------|------------|-----------------|--------------------------|
| <input type="checkbox"/> | REC | Terminal Server - 16 Port | | 1 | 1,000 7253 |

2. Na tela Revisão de Autorização para Devolução de Material, preencha os campos a seguir:

- Cliente
- Filial/Fábrica

O sistema usa próximos números para gerar o número da RMA. Este número associa o pedido de compras ao pedido de vendas.

3. Para associar o número de uma reivindicação de pedido de serviço a uma RMA, preencha o campo a seguir:

- Nº Solic. Pgto/PC

4. Para associar uma ordem de serviço à RMA, preencha o campo a seguir:

- Ordem de Serv.

5. Para associar uma chamada à RMA, preencha o campo a seguir:

- Solicitação

6. Preencha os campos a seguir e clique em OK:

- Últ. Dispos.
- Nº de Item ADM

- Descr. de Item ADM
- Quant. ADM
- N° Linha da ADM
- Item de Estoque P/ Receb.
- N° Equip. p/ Receb.

Observação

Os campos remanescentes permitem que você insira as informações para pedidos de compras ou de vendas. Você também pode escolher que tipos de pedidos o sistema deve gerar e inserir informações para estes pedidos escolhendo as opções apropriadas. Por exemplo, se o sistema deve gerar uma fatura, selecione Pedidos de Vendas e, em seguida Fatura On-line no menu Linha.

Descrição dos Campos

| Descrição | Glossário |
|--------------------------|---|
| Cliente | <p>Um número ou nome definido pelo usuário que identifica um registro do cadastro geral. Este campo pode ser usado para inserir ou localizar informações. Se você inserir um valor diferente do número do cadastro geral (AN8), como um número longo do cadastro ou a identificação tributária, terá que usar como prefixo um dos caracteres especiais definidos nas constantes do Cadastro Geral. Quando o sistema localiza o registro, ele obtém o número do cadastro e o exibe no campo.</p> <p>Por exemplo, se o número do cadastro 1001 (J.D. Edwards) tiver como número longo JDEDWARDS e o caractere * (asterisco) o distinguir das outras entradas (conforme definido nas constantes do Cadastro Geral), você pode digitar *JDEDWARDS no campo e o sistema obterá e exibirá o valor 1001.</p> |
| N° Solic. Pgto/PC | Uma reivindicação submetida por um provedor de serviços para reparo de um item na garantia. |

| | |
|----------------------------------|---|
| Ordem de Serv. | <p>Um número que identifica o documento original, como vouchers, faturas ou lançamentos. Nas telas de entrada de dados, você pode atribuir o número do documento original ou permitir que o sistema o faça através do programa Próximos Números (P0002). Os números de documentos correspondentes (DOCM) identificam os documentos relacionados aos originais nos sistemas Contas a Receber e Contas a Pagar. Exemplos de documentos correspondentes:</p> <p>Contas a Pagar - Documento original - Voucher - Documento correspondente - Pagamento</p> <p>Contas a Receber - Documento original - Fatura - Documento correspondente - Recebimento</p> <p>Observação: No sistema Contas a Receber, as transações a seguir geram simultaneamente documentos originais e correspondentes: deduções, recebimentos não aplicados, cobranças retroativas e faturas consolidadas.</p> |
| Solicitação | Um número que identifica uma questão do cliente. |
| Últ. Dispos. | <p>Código definido pelo usuário (40/RN) que indica o status atual de uma Linha de Autorização para Devolução de Material. O código de procedimento especial determina se um pedido de compras, um pedido de vendas, ou ambos, são criados quando o status é inserido em uma linha Autorização para Devolução de Material. A segunda descrição armazena o status inicial do pedido de compras e pedido de vendas.</p> <p>Os códigos válidos são:</p> <ol style="list-style-type: none"> 1 Somente pedido de compras 2 Somente pedido de vendas 3 Pedido de compras e pedido de vendas |
| Nº de Item ADM | Número que o sistema atribui a um item. Pode ser um número de item de formato curto ou longo ou do terceiros. |
| Descr. de Item ADM | Um nome ou comentário definido pelo usuário. |
| Quant. ADM | Valor que representa a quantidade disponível que pode consistir do saldo existente menos as reservas e pedidos não atendidos. Você insere este valor no programa Constantes da Filial/Fábrica (P41001). |
| Nº Linha da ADM | O número da linha de detalhe no pedido relacionado para o qual o pedido atual foi criado. Por exemplo, em um pedido de compra criado para preencher os pedidos de vendas em aberto, este é o número da linha do pedido de vendas no qual o item que você está pedindo vai aparecer. |
| Item de Estoque P/ Receb. | Número que o sistema atribui a um item. Pode ser um número de item de formato curto ou longo ou do terceiros. |

Nº Equip. p/ Receb.

Um código de identificação que representa um ativo. Você insere um código de identificação em um dos formatos a seguir:

1 = Número do ativo (atribuído pelo computador, com 8 dígitos e número de controle em formato numérico)

2 = Número da unidade (campo alfanumérico de 12 caracteres)

3 = Número de série (campo alfanumérico de 25 caracteres)

Todos os ativos possuem um número. Você pode usar o número da unidade ou o número de série para identificar os ativos com maior precisão. Se este for um campo de entrada de dados, o primeiro caractere inserido indica se você está inserindo o formato principal (predeterminado) definido para o sistema ou um dos outros dois formatos. Um caractere especial, por exemplo, / ou *, na primeira posição deste campo indica o formato de número de ativo em uso. Você atribui caracteres especiais aos formatos de números de ativos na tela de constantes do sistema Ativos Fixos.

Opções de Processamento: Autorização para Devolução de Material (P40051)

Valor Predeterminado

Utilize estas opções de processamento para especificar as informações predeterminadas fornecidas pelo sistema ao inserir informações de RMA.

1. Tipo de Documento ADM
2. Cabeçalho de Filial/Fábrica

Em Branco = Filial/Fábrica predeterminada é o local do usuário

1 = Filial/Fábrica predeterminada é a Ref. de Envio

2 = Filial/Fábrica predeterminada é a Ref. de Vendas

Utilize esta opção de processamento para especificar a filial/fábrica predeterminada. Os valores válidos são:

Em branco = Usar a filial/fábrica do local do usuário.

1 = Usar a filial/fábrica da referência de envio.

2 = Usar a filial/fábrica da referência de vendas.

3. Filial/Fábrica Predeterminada

Utilize esta opção de processamento para especificar uma filial/fábrica predeterminada quando você criar registros de autorização para devolução de material. Você pode usar valores existentes de filial/fábrica para fins de entrada de dados.

Versão

Utilize estas opções de processamento para especificar as versões dos vários programas usados pelo sistema.

1. Revisão ADM - P400511 (ZJDE0001)

Utilize esta opção de processamento para especificar a versão do programa Revisão de Autorização para Devolução de Material (P400511) a ser usada pelo sistema para entrada de informações de autorização para devolução de material. Se você deixar esta opção de processamento em branco, o sistema utilizará a versão ZJDE0001.

2. Confirmação de Carga - P04205 (ZJDE0001)

Utilize esta opção de processamento para especificar a versão do programa Confirmação de Cargas (P4205) a ser usada pelo sistema para confirmar uma carga para pedidos de vendas criados a partir da Autorização para Devolução de Material. Se você deixar esta opção de processamento em branco, o sistema utilizará a versão ZJDE0001.

3. Entrada de Recebimento - P4312 (ZJDE0001)

Utilize esta opção de processamento para especificar a versão do programa Recebimentos de Pedido de Compras (P4312) a ser usada pelo sistema para entrada de recebimentos. Se você deixar esta opção de processamento em branco, o sistema utilizará a versão ZJDE0001.

4. Entrada do Pedido de Vendas - P4210 (ZJDE0001)

Utilize esta opção de processamento para definir a versão do programa Entrada de Pedidos de Venda (P4210) que o sistema deve usar para criar um pedido de vendas a partir de uma disposição. Você precisa usar a versão correta do programa Entrada de Pedidos de Vendas (P4210) quando processar um aviso de crédito através da autorização para devolução de material. Se você deixar esta opção de processamento em branco, o sistema utilizará a versão ZJDE0001.

5. Entrada do Pedido de Compras - P4310 (ZJDE0001)

Utilize esta opção de processamento para especificar a versão do programa Pedidos de Compras (P4310) a ser usada pelo sistema para criar pedidos de compras quando for usada a disposição REC, SHR, CRR ou S0R. Se você deixar esta opção de processamento em branco, o sistema utilizará a versão ZJDE0001.

6. Revisão de Ordem de Serviço - P17714 (ZJDE0001)

Use esta opção de processamento para especificar a versão do programa Revisão de Ordem de Serviço (P17714) que o sistema deve utilizar para criar uma ordem de serviço. Se você deixar esta opção de processamento em branco, o sistema utilizará a versão ZJDE0001.

7. Fatura On-Line - P42230 (ZJDE0001)

Utilize esta opção de processamento para especificar a versão do programa Fatura On-line (P42230) a ser usada pelo sistema para criar uma fatura para pedidos de vendas criados a partir da Autorização para Devolução de Material. Se você deixar esta opção de processamento em branco, o sistema utilizará a versão ZJDE0001.

8. Consulta a Recebimentos de Compras - P43214 (ZJDE0001)

Utilize esta opção de processamento para especificar a versão do programa Recebimentos de Compras (P43214) a ser usada pelo sistema para localizar pedidos de compras criados a partir da Autorização para Devolução de Material. Se você deixar esta opção de processamento em branco, o sistema utilizará a versão ZJDE0001.

9. Recebimentos de PC - P4312 (ZJDE0001)

Utilize esta opção de processamento para especificar a versão do programa Recebimentos de Pedido de Compras (P4312) a ser usada pelo sistema para entrada de recebimentos de pedidos de compras. Se você deixar esta opção de processamento em branco, o sistema utilizará a versão ZJDE0001.

10. Acesso a Ordens de Serviço - P48201 (ZJDE0002)

Use esta opção de processamento para especificar a versão do programa Acesso a Ordens de Serviço (P48201) que o sistema deve utilizar para localizar ou incluir uma ordem de serviço. Se este campo for deixado em branco, o sistema usará o valor ZJDE0002.

11. Acesso a Chamadas - P17500 (ZJDE0001)

Utilize esta opção de processamento para especificar a versão do programa Acesso a Solicitação de Manutenção (P17500) a ser usada para localizar o número de solicitação relacionado a uma autorização para devolução de material. Se você deixar esta opção em branco, o sistema utilizará a versão ZJDE0001.

12. Acesso a Cadastro de Equipamentos - P1701 (ZJDE0001)

Utilize esta opção de processamento para especificar a versão do programa Acesso a Cadastro de Equipamentos (P1701) a ser usada pelo sistema para incluir ou localizar um registro do cadastro de equipamentos. Se você deixar esta opção de processamento em branco, o sistema utilizará a versão ZJDE0001.

13. Impressão de Lista de Retirada - R42520 (XJDE0001)

Utilize esta opção de processamento para especificar a versão do programa Impressão da Lista de Retirada (R42520) a ser usada pelo sistema para processar listas de retirada para pedidos de vendas criados a partir da Autorização para Devolução de Material. Se esta opção de processamento for deixada em branco, o sistema usará a versão XJDE0001.

Entrada de Avisos de Crédito

Quando você insere avisos de crédito, está criando uma reversão para um pedido de vendas existente. Este procedimento cria um valor negativo para o pedido de vendas.

Quando você cria um aviso de crédito, o sistema exibe informações do histórico a partir das quais você pode selecionar pedidos inteiros ou somente linhas de detalhes dos pedidos. Você pode criar avisos de crédito a partir de pedidos ou combinações de linhas de detalhe de pedidos. Quando você seleciona um pedido ou uma linha de detalhe, o sistema obtém as informações de Consulta a Razão de Vendas (P42025) para a Revisão de Autorizações para

Devolução de Material (P400511). Quando você fecha a Consulta ao Razão de Vendas, pode revisar as informações de crédito.

Instruções Preliminares

- ❑ Configure um tipo de documento exclusivo para as autorizações de devolução de material.
- ❑ Configure uma versão do programa Entrada de Pedidos de Vendas (P4210) para ordens de crédito. Para obter informações adicionais, consulte *Entrada de Informações de Detalhe* no manual *Gerenciamento de Pedidos de Vendas*.
- ❑ Configure uma versão do programa Consulta a Razão de Vendas (P45025) para RMA. Certifique-se de definir as opções de processamento de código de status para que o programa Consulta ao Razão de Vendas (P42025) obtenha somente os pedidos que foram faturados.
- ❑ Configure uma versão de Acesso a Autorização para Devolução de Material (P40051) e Revisão de Autorização para Devolução de Material (P400511). Nas opções de processamento de cada uma destas versões, você precisa inserir as versões dos programas Entrada de Pedidos de Vendas (P4210) e Consulta a Razão de Vendas que você configurou para RMAs.
- ❑ Configure o programa Valores Predeterminados de Autorização para Devolução de Material (P40052).

Consulte também

- ❑ *Configuração de Tipos de Linha de Pedidos* no manual *Gerenciamento de Pedidos de Vendas*

► Entrada de avisos de crédito

No menu Processamento Diário de Ordens de Serviço (G1712), selecione Autorização para Devolução de Material.

1. Na tela Acesso a Autorização para Devolução de Material, clique em Incluir.
2. Na tela Revisão de Autorização para Devolução de Material, preencha os campos a seguir:
 - Tp Aut Dv. Mt
Este campo fica diretamente à direita do campo Número da ADM (Tipo de Pedido PC/PV/OS Relacionado).
 - Cliente
 - Filial/FábricaRevise as informações de aviso de crédito existentes na tela Revisão de Autorização para Devolução de Material.
3. Selecione Crédito no menu Linha.
Quando você cria um aviso de crédito, o sistema acessa a tabela Razão de Detalhes de Pedidos de Vendas (F42199) para obter as informações de histórico do pedido.
4. Na tela Acesso a Consulta ao Razão de Vendas, insira os critérios de pesquisa (como número do pedido, número do item ou referência de vendas) e clique em Procurar.

5. Selecione a linha ou linhas para as quais você quer que o sistema crie recebimentos. No menu Linha, selecione Aviso de Crédito e Selecionar Linha.

O sistema cria as linhas de crédito de recebimento, uma a uma.

Se você selecionar por engano uma linha ou pedido para criar um aviso de crédito, mas ainda não tiver criado uma ordem de crédito, poderá limpar as informações de crédito.

6. Na tela Acesso a Consulta ao Razão de Vendas, clique em Fechar.
7. Na tela Revisão de Autorização para Devolução de Material, revise as informações de crédito.

Para creditar um valor, você precisa assegurar que o tipo de linha indica uma transação de crédito.

8. Para limpar as informações de crédito, selecione a linha que você quer limpar e selecione a opção Cancelamento de Linha, no menu Linha.
9. Clique em OK.

O sistema cria a ordem de crédito.

Observação

Quando você limpa um aviso de crédito, o sistema limpa as informações de crédito sempre que você selecionar Limpar Aviso de Crédito no menu Tela.

Para excluir as informações de crédito depois de criar um aviso de crédito, cancele as linhas de detalhe na tela Revisão de Autorização para Devolução de Material.

10. Depois disso, você pode criar outro aviso de crédito ou verificar os avisos existentes.
 - Para criar outro aviso de crédito a partir do Histórico de Pedidos de Vendas, selecione Aviso de Crédito no menu Tela.
 - Para revisar os avisos de crédito, clique em Cancelar para voltar à tela Acesso a Autorização para Devolução de Material e clique em Procurar.

Descrição dos Campos

| Descrição | Glossário |
|-----------------------|---|
| Tp Aut Dv. Mt | Um código definido pelo usuário (sistema 00, tipo DT) que indica o tipo de documento do pedido secundário ou relacionado. Por exemplo, um pedido de compra pode ser um tipo de documento OP e pode ter sido criado para preencher uma ordem de trabalho com o tipo de documento WO. |
| Cliente | Indicador que mostra para quem a carga das peças de reposição ou itens de estoque para troca ou de devolução deverão ser enviados. |
| Filial/Fábrica | <p>Um código que representa uma unidade de negócios de nível superior. Use este código para se referir a filiais ou fábricas que podem ter departamentos ou oficinas subordinadas que representam unidades de negócios de nível inferior.</p> <p>Por exemplo:</p> <ul style="list-style-type: none">o Filial/Fábrica (MMCU)o Dept. A (MCU)o Dept. B (MCU)o Oficina 123 (MCU) <p>A segurança das unidades de negócios é baseada na unidade de negócios de nível superior.</p> |

Execução do Programa RMA - Atualização de Status de Pedidos de Vendas (R400502)

No menu Processamento Diário de Ordens de Serviço (G1712), selecione RMA - Atualização de Pedidos de Vendas.

Execute o programa RMA - Atualização de Status de Pedidos de Vendas (R400502) para intercâmbios avançados. Por exemplo, você cria um pedido de vendas para enviar um item e um pedido de compras para receber um item com defeito, mas muito semelhante. Se o item com defeito não for recebido na data de entrega prometida, o programa atualizará o status da linha de detalhe do pedido de vendas relacionado com um status definido pelo usuário, como Imprimir Fatura de Vendas. Se o item com defeito for recebido, o programa atualizará o status da linha de detalhe do pedido de vendas relacionado com um status definido pelo usuário, como Concluído - Pronto para ser Removido.

O sistema baseia a seleção de dados com base na tabela Autorização para Devolução de Material (F40051). O sistema calcula a data de entrega prometida com base no campo Leadtime de Recebimento. Se a data tiver passado e o item tiver sido devolvido, o sistema atualizará o status do pedido de vendas. Se o item tiver sido recebido, o sistema atualizará o pedido de compras com outro status.

Opções de Processamento: RMA – Atualização de Status de Pedidos de Vendas (R400502)

Processamento

Para os Itens de Estoque que não foram recebidos.

1. Digite o Próximo Status para o qual devem ser alterados os Pedidos de Vendas Relacionados para os Números de Itens Não Recebidos.
-

2. Digite o Próximo Status para o qual devem ser alterados os Pedidos de Vendas Relacionados para os Números de Itens Recebidos.

Versão

Digite a versão dos seguintes aplicativos a serem chamados. Deixe em branco se desejar usar a versão predeterminada definida entre parênteses.

1. Entrada de Pedidos de Vendas - P4210 (ZJDE0001)

Execução do Programa Remoção de RMA (R400510)

No menu Processamento Diário de Ordens de Serviço (G1712), selecione Remoção de Autorização para Devolução de Material.

Execute o programa Remoção de RMA (R400510) para remover todos os registros de RMA fechados da tabela Autorização para Devolução de Material (F40051). O sistema remove um registro RMA quando não existem registros de detalhes de pedidos de vendas ou de compras associados. Você também pode configurar as opções de processamento apropriadas para o programa Remoção de RMA (R400510) para validação adicional. O sistema pode verificar a tabela Histórico de Pedidos de Vendas (F42119) e Detalhes de Pedidos de Vendas (F4211) para assegurar que o registro de detalhe de pedido de vendas não esteja contido em nenhuma das tabelas. Se o registro de pedido de vendas estiver contido em uma das tabelas ou em ambas, o sistema não fará a remoção.

Opções de Processamento: Remoção de RMA (R400510)

Remoção

Digite 1 para validar os registros em relação à tabela Hist. de Ped. de Vendas (F42119).

Demarcação de Preços

É necessário definir o preço base para cada item vendido pela companhia. Utiliza-se a demarcação do Gerenciamento do Pedido de Vendas para definir os preços base recuperados pelo sistema ao se digitar os itens em um pedido de vendas.

É possível configurar uma estrutura de demarcação de preços antes de definir os preços base. O sistema utiliza esta estrutura de demarcação de preços para obter os preços base. A estrutura de preços base deve ser bastante flexível para acomodar os esquemas de demarcação de preços que forem configurados em várias combinações de itens e clientes. É possível configurar os grupos de clientes e de itens e atribuir preços a qualquer combinação de itens, grupo de itens, clientes ou grupo de clientes. Você define uma hierarquia para determinar como o sistema deve pesquisar por preços.

Após a definição dos preços base, os seguintes tipos adicionais de cálculo de preços podem ser estabelecidos:

- Ajustes de preços para grupos de itens
- Demarcação de preços por contrato, que aplica uma demarcação de preços especial para um item para um único cliente ou grupo de clientes
- Demarcação de preços com desconto comercial, que aplica uma porcentagem de desconto sobre todos os itens para um cliente específico
- Desconto por pagamento à vista, oferecido para linhas de detalhe de pedidos de vendas individuais

O gráfico a seguir ilustra como o sistema atualiza os cálculos dos preços:

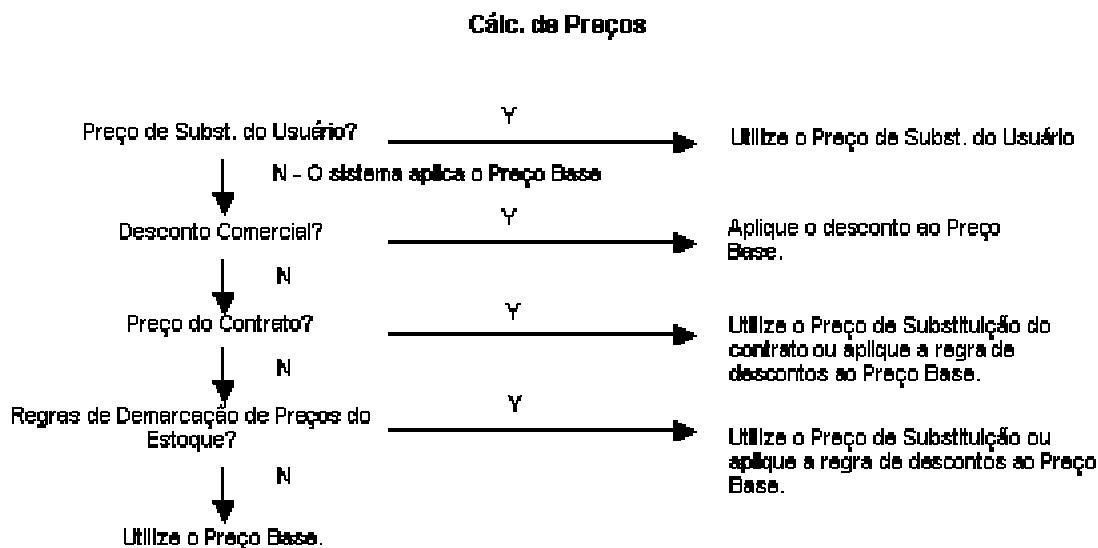

A demarcação de preços pode ter como base o cadastro Pai, Referência de Envio ou de Vendas. Você pode definir preços base com datas de entrada em vigor, de maneira a estabelecer preços para uso futuro ou para promoções de tempo limitado. Além disso, você

pode definir o valor a ser creditado que o sistema deverá utilizar quando os itens forem devolvidos.

Visando permitir maior flexibilidade na estrutura de demarcação de preços, é possível definir grupos complexos de clientes e itens. Dentro de cada grupo de clientes ou de itens é possível criar subgrupos com base em números de cadastro geral e códigos de categoria de item específicos.

Após definidos, os preços base podem ser atualizados quando necessário (por exemplo, para alterar um preço ou criar um preço que entrará em vigor no futuro). O programa Revisão de Preços Base (P4106) pode ser utilizado para atualizar os preços base individualmente. Ou, para atualizar diversos preços de uma só vez, o programa Manutenção do Preço Base - Lote (R41830) pode ser executado.

O programa Atualização do Preço/Custo de Pedidos de Vendas em Lote (R42950) é utilizado para atualizar os preços para um cliente. Além disso, esse processo também pode ser utilizado para atualizar os custos unitário e total dos itens nos pedidos de vendas com os custos mais recentes. Se o processamento de multimodas for ativado no sistema, o sistema também atualizará os campos de custo unitário e total em moeda estrangeira.

Configuração de uma Estrutura de Demarcação de Preços Base

Para cada item vendido, é necessário definir o preço base de venda. O sistema obtém o preço base quando você insere o item em um pedido de vendas.

É possível definir preços base para qualquer combinação de itens ou grupo de itens, clientes ou grupo de clientes. Para simplificar o processo da definição e manutenção de preços base, é necessário definir grupos de preços para clientes e itens com características semelhantes.

Quando o sistema obtém os preços, ele utiliza a hierarquia definida para a Preferência de Preços Base (51) para determinar a ordem da pesquisa por registros de preços base. Ao criar grupos de itens ou de clientes, é possível definir a seqüência de pesquisa do programa Hierarquia de Preferências de Preço Base para que o sistema pesquise as combinações de grupos de itens e clientes além de combinações de itens e clientes.

Configuração dos Grupos de Preço para Clientes

Os grupos de preços para clientes são configurados para aplicar esquemas de demarcação de preços a grupos de clientes específicos. Os grupos são um recurso adicional para a organização dos esquemas de demarcação de preços. Podem ser configurados grupos de preços para clientes para possibilitar a entrada e atualização de informações de preço para diversos clientes, em vez de inseri-las e atualizá-las individualmente.

Por exemplo, você pode criar um grupo de preços para clientes denominado PREFER para seu cliente preferencial, que pode comprar bicicletas por 420,00, enquanto que outros clientes compram as mesmas bicicletas por 450,00.

Um grupo de preços simples é um grupo de clientes designados ao mesmo nome de grupo, nas instruções para faturamento de clientes. Na Demarcação de Preços Base, um cliente pode pertencer apenas a um grupo de preços para clientes.

Visando permitir maior flexibilidade na demarcação de preços, é possível configurar grupos de preços para clientes complexos. Os grupos de preços complexos são grupos de clientes

designados a um nome de grupo, mas que podem ser parte de um subgrupo diferente. Os subgrupos em um grupo complexo podem ser definidos com valores que você atribui aos códigos de categoria, por exemplo, local geográfico do cliente, linha de negócios ou volume de vendas.

Com os grupos de preço complexos, os clientes podem pertencer ao mesmo grupo mas ter diferentes preços baseados em códigos de categorias, como a localização geográfica.

Na Demarcação Avançada de Preços, um cliente pode pertencer a um grupo de clientes sem estar anexado àquele grupo nas Instruções para Faturamento de Clientes. Um cliente pode pertencer a vários grupos, dependendo dos seus códigos de categoria.

Instruções Preliminares

- ❑ Verifique se os foram configurados Grupos de Preço de Clientes na tabela de códigos definidos pelo usuário (40/PC).

► Configuração de grupos de preços para clientes

No menu *Configuração do Gerenciamento de Pedidos de Vendas (G4241)*, selecione *Instruções de Faturamento de Clientes*.

1. Na tela *Acesso a Cadastro de Clientes*, localize e selecione o cliente a ser atribuído a um grupo e clique em *Selecionar*.
2. Na tela *Revisão de Cadastro de Clientes*, selecione *Informações de Faturamento* no menu *Tela*.

PeopleSoft.

Instruções de Faturamento de Clientes - Informações de Faturamento

OK Cancelar Tela Ferramentas

Nº do Cadastro 4242

Companhia 00000

Pág. 1 de Faturamento Pág. 2 de Faturamento

| | | | |
|-----------------------|-------------------------------------|-----------------------------|---|
| Tipo Ref. Faturam. | <input checked="" type="checkbox"/> | Bill To and Ship To Address | <input type="checkbox"/> PC do Cliente Obrig. |
| Nº do Cad. Relac. | 1 | | <input type="checkbox"/> Is. de Susp. de Crédito |
| Program. de Ajustes | NATIONAL | National Pricing | <input type="checkbox"/> Nota de Entrega |
| Gr. Preço do Cliente | PREFER | Preferred Customers | <input type="checkbox"/> Consolidação de Faturas |
| VI. Mínimo do Pedido | 1.500 | | <input checked="" type="checkbox"/> Ped. Não Atend. Permitido |
| VI. Máximo do Pedido | | | <input checked="" type="checkbox"/> Substituição Permitida |
| Msg. a Impr. | | | <input checked="" type="checkbox"/> Carga Parcial de Linha Permitida |
| Modelo do Pedido | BIKES | Bicycles | <input checked="" type="checkbox"/> Cargas de Ped. Parcial Permitidas |
| Nível Verif. Créd. | C | Customer (Sold To) | <input checked="" type="checkbox"/> Lista de Ret. de Preços |
| Restrições do Item | | No Restrictions | <input checked="" type="checkbox"/> Aplicar Frete |
| Desc. Comerc. | | | <input type="checkbox"/> Impr. do Certificado de Análise |
| Instruções de Entrega | | | <input type="checkbox"/> Ignorar Registros de Auditoria |
| Cód. Seg. de Compr. | | | |

3. Na tela *Informações de Faturamento*, preencha o campo a seguir:

- Gr. Preço do Cliente

4. Atribua códigos de categoria a grupos de preço complexos e clique em OK:

Configuração de Grupos de Preços de Itens

Os grupos de preços de itens são similares aos grupos de preços para clientes. Os grupos de preços de itens são configurados para que seja possível definir informações de preços base para um grupo em vez de para muitos itens individualmente.

Você pode configurar grupos de preços de itens para entrada e atualização de informações de preço para vários itens, em vez de inseri-los e atualizá-los individualmente. Agrupe, por exemplo, bicicletas semelhantes com cores diferentes, denomine o grupo como BICICLETAS e defina um preço para este grupo.

Um grupo de preços simples equivale a um grupo de itens designados ao mesmo nome de grupo no Cadastro de Itens (P4101) ou Filiais de Itens (P41026). Na Demarcação de Preços Base, um item pode pertencer apenas a um grupo de preços de itens.

Visando permitir maior flexibilidade na demarcação de preços, é possível configurar grupos de preços complexos para itens. Os grupos de preços complexos são grupos de itens designados a um nome de grupo, mas que podem ser parte de um subgrupo diferente. Os subgrupos, em um grupo complexo, podem ser definidos com valores que você atribui aos códigos de categoria, por exemplo, classe de mercadorias ou código de local geográfico do cliente ou de grupo de itens.

Com os grupos de preço complexos, os clientes podem pertencer ao mesmo grupo mas ter diferentes preços baseados em códigos de categorias, como a localização geográfica.

Na Demarcação Avançada de Preços, um item pode pertencer a um grupo de detalhe sem estar anexado àquele grupo em Filiais de Itens. Um item pode pertencer a diversos grupos, dependendo dos códigos de categoria.

Instruções Preliminares

- Verifique se os foram configurados Grupos de Preço de Itens na tabela de códigos definidos pelo usuário (40/PI).

► Configuração de grupos de preços de itens

No menu Cadastro/Transações de Estoque (G4111), selecione Filial/Fábrica do Item.

1. Na tela Acesso a Filiais de Itens, localize o item a ser atribuído a um grupo de preços e selecione Informações sobre Filiais de Itens no menu Linha.
2. Na tela Informações de Filiais/Fábricas de Itens, clique na guia Informações Adicionais.
3. Preencha o campo a seguir e clique em OK:
 - Grupo Preços Item
4. Atribua códigos de categoria a grupos de preço complexos e clique em OK:

Consulte também

- ❑ *Configuração de Grupos de Preços Complexos de Itens* no manual *Gerenciamento de Pedidos de Vendas* para obter mais informações sobre grupos de itens e preços

Definição da Hierarquia de Demarcação de Preços

Quando o sistema obtém o preço base, ele utiliza a hierarquia configurada para a Preferência de Preços Base (51) para determinar a seqüência na qual a pesquisa dos registros de preços base será desenvolvida. A hierarquia de preços base é uma matriz composta de combinações de clientes e itens, e de grupos de preços de clientes, e grupos de preços de itens. Use a interseção de linhas e colunas para determinar a seqüência a ser usada pelo sistema para obter o preço base.

A J.D. Edwards recomenda que você configure a hierarquia de demarcação de preços a partir do mais específico para o mais geral.

Um exemplo de hierarquia de preços específica é mostrado na ilustração de item/cliente a seguir:

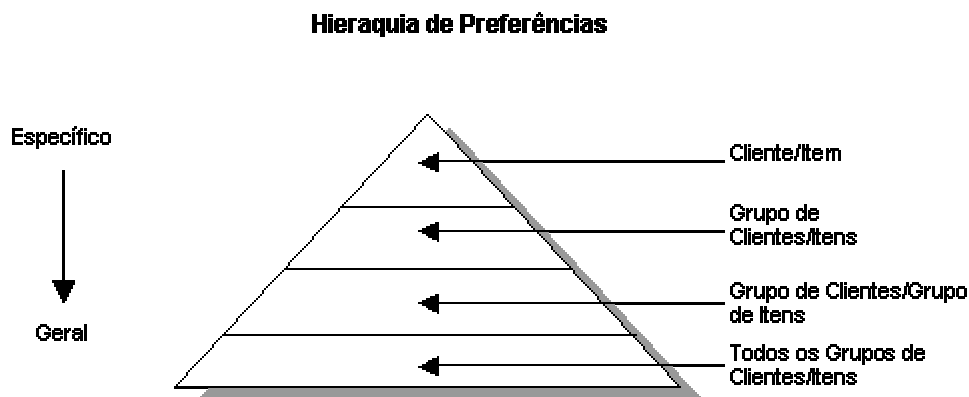

Atenção

É possível digitar até 14 números na hierarquia de preferência. Entretanto, deve-se limitar a hierarquia a três ou quatro números. Cada número representa uma pesquisa efetuada pelo sistema através da tabela Demarcação de Preços Base de Itens (F4106). Portanto, cada número incluído na hierarquia aumenta o tempo de processamento do sistema.

► Definição da hierarquia de demarcação de preços

No menu Gerenciamento de Preços (G4222), selecione Hierarquia de Preferências.

1. Na tela Acesso a Hierarquia de Preferências, para acessar a tela Revisão de Hierarquia de Preferências, localize e selecione o Tipo de Preferência 51 (Preço Base) e clique em Selecionar.

PeopleSoft

Revisão de Hierarquia de Preferências

OK Cancelar Tela Ferramentas

| Tipo de Preferência | | Preço Base | |
|---------------------|-------------------|--------------------------------|--------------------------------|
| | | Número Item | Grupo Itens |
| Rf. Env. | Número de Cliente | <input type="text"/> | <input type="text"/> |
| | Grupo de Cliente | <input type="text"/> | <input type="text"/> |
| Rf. Vd. | Número de Cliente | <input type="text" value="1"/> | <input type="text"/> |
| | Grupo de Cliente | <input type="text" value="2"/> | <input type="text" value="3"/> |
| Pai | Número de Cliente | <input type="text"/> | <input type="text"/> |
| | Grupo de Cliente | <input type="text"/> | <input type="text"/> |
| Todos os Clientes | | <input type="text" value="4"/> | <input type="text"/> |

- Na tela Revisão da Hierarquia de Preferências, digite os números consecutivos nas interseções das linhas e colunas para definir a hierarquia de demarcação de preços base para a preferência.
- Clique em OK.

Configuração de Preços Base

O sistema obtém as informações de preço base durante a entrada de itens em um pedido de vendas. É possível definir preços base para qualquer combinação de itens, grupos de itens, clientes, ou grupos de clientes.

Ao digitar um item na tabela Cadastro de Itens, você deve digitar o nível do preço de vendas. O nível do preço de vendas determina como se define o preço base para um item. Os preços podem ser definidos nos níveis a seguir:

- Nível do Item** Defina um preço total para um item. As informações sobre filial/fábrica, lote ou local não podem ser incluídas.
- Nível do Item/Filial** Define preços diferentes para cada combinação de item/filial. As informações de local e lote não podem ser incluídas.
- Nível do local/filial/item** Caso você defina a demarcação de preços por local e lote, é possível definir ainda as informações sobre filial/fábrica.

Quando você define qualquer demarcação especial de preços ou descontos para um item ou cliente, o sistema baseia o cálculo do preço com desconto no preço base.

As datas de vigência podem ser atribuídas quando você define o preço base para um item. Caso as datas de vigência não sejam atribuídas, o sistema as atribuirá. Os preços de vendas com base em datas também são especificados nas constantes do sistema para determinar qual data no pedido de vendas será comparada às datas de vigência. O preço de vendas com base na data pode ser determinado pela data prometida, a data do pedido ou a data que você definir nas constantes do sistema. O sistema obtém o preço cuja faixa de data efetiva inclui o preço de vendas com base em datas.

Também é possível utilizar as datas de vigência para digitar um novo preço enquanto um preço antigo ainda estiver em vigor. Por exemplo, é possível sobrepor as datas para o preço base e as datas para um preço de desconto oferecido por um período limitado. Quando você configura faixas de datas que se sobrepõem, o sistema obtém o preço cujo vencimento ocorre primeiro.

para cada preço, você pode definir também um preço de crédito pode ser definido para ser utilizado para valores negativos.

É possível utilizar a demarcação de preços do Gerenciamento de Pedidos de Vendas para incluir preços para itens na moeda nacional e em outras moedas, se necessário. Por exemplo, os preços base podem ser definidos para um item em dólares americanos e em euro. O código da moeda e a unidade de medida são chaves para a tabela de Preço Base de Itens (F4106). Se o recurso de multimoedas for utilizado, o sistema procurará por um preço na seqüência a seguir:

- Moeda do cliente e a unidade de medida especificada pelo usuário
- Moeda do cliente e a unidade de medida principal do item
- Moeda nacional e a unidade de medida especificada pelo usuário
- Moeda nacional e a unidade de medida principal do item

Caso o sistema não localize uma correspondência, ele continuará a procura no próximo nível da estrutura da hierarquia de preços usando a mesma seqüência.

Instruções Preliminares

- Certifique-se de que a hierarquia de demarcação de preços foi definida. Consulte *Definição de Hierarquia de Demarcação de Preço* no manual *Gerenciamento de Pedidos de Vendas* para obter informações adicionais.

Consulte também

- *Geração de Novos Preços Base em Moeda Diferente* no manual *Gerenciamento de Pedidos de Vendas* para obter informações sobre a geração de novos registros de preço base de acordo com registros existentes

► Definição de preços base

No menu Gerenciamento de Preços (G4222), selecione Revisão de Preço Base

1. Na tela Acesso a Preferência de Preço Base, clique em Incluir.

As opções na seleção de hierarquia de preferências estão baseadas na configuração da hierarquia de preferências de preço base.

2. Na tela Seleção de Hierarquia de Preferências, selecione a hierarquia para a qual deseja definir um preço e clique em Selecionar.

PeopleSoft
Revisão de Preços Base

OK Excluir Cancelar Linha Ferramentas

Nº de Item 220 Touring Bike, Red

Ajustar Preços Por:

Preço Unitário Porcentagem
 Preço de Crédito Valor

| | Filia/Fábrica | Local | Nº de Lote | UM | Cód. Md. | Preço Unitário | Início da Vigência | Final da Vigência | Valor Crédito | |
|-------------------------------------|---------------|-------|------------|----|----------|----------------|--------------------|-------------------|---------------|------------------|
| <input checked="" type="checkbox"/> | 30 | .. | | EA | USD | 600,0000 | 01/04/05 | 01/06/05 | | Customizar Grade |
| <input type="checkbox"/> | 30 | .. | | EA | USD | 650,0000 | 17/04/97 | 31/12/10 | | |
| <input type="checkbox"/> | 30 | .. | | PL | USD | 6.200,0000 | 18/04/97 | 31/12/10 | | |

3. Na tela Revisão de Preços Base, preencha os campos a seguir:

- Nº do Item
- Filial/ Fábrica
- Nº do Cliente
- Gr. Preço do Cliente
- Grupo de Preço Item
- Início da Vigência
- Final de Vigência
- Preço Unitário

Os campos da tela Revisão de Preços Base são baseados nas seleções da hierarquia de preferências. Por exemplo, quando você define um preço para um grupo de clientes e um grupo de itens, o sistema obtém a informação do grupo.

4. Para inserir os preços de crédito, preencha o campo a seguir:

- Valor Crédito

5. Clique em OK.

Descrição dos Campos

| Descrição | Glossário |
|-----------------------------|--|
| Nº do Item | Número que o sistema atribui a um item. Pode ser um número de item de formato curto ou longo ou do terceiros. |
| Filial/ Fábrica | <p>Código alfanumérico que identifica uma entidade individual, dentro de uma organização, cujos custos você deseja acompanhar. Uma unidade de negócios pode ser, por exemplo, um almoxarifado, serviço, projeto, centro de trabalho, filial ou fábrica.</p> <p>É possível atribuir uma unidade de negócios a um documento, entidade ou pessoa física para fins de geração de relatórios de responsabilidades. O sistema fornece, por exemplo, relatórios de contas a pagar e contas a receber em aberto por unidade de negócios, permitindo o acompanhamento de equipamentos pelo departamento responsável.</p> <p>A segurança para este campo pode impedir o acesso a informações de unidades de negócios sobre as quais não tem autoridade.</p> |
| Nº do Cliente | Um número que identifica um registro do cadastro geral, como um empregado, candidato, participante, cliente, fornecedor, locatário ou local. |
| Gr. Preço do Cliente | Um código definido pelo usuário (40/PC) que identifica um grupo de clientes. Você pode agrupar clientes com características semelhantes, tais como preços comparáveis. |
| Grupo de Preço Item | <p>Um código (arquivo 40/tipo PI) que identifica um grupo de preços de estoque para um item.</p> <p>Os Grupos de Preços de Estoque têm estruturas de demarcação de preços únicos que dizem ao sistema para incorporar descontos ou aumentos para itens nos pedidos de vendas ou compras. Os descontos ou aumentos são baseados na quantidade do item, valor monetário ou peso do item pedido. Quando você designa um grupo de preço para um item, o item assume a mesma estrutura de demarcação de preços definida para o grupo de preços de estoque. Você deve designar um grupo de preço de estoque para o fornecedor ou cliente, assim como para o item, para que o sistema calcule interativamente descontos e aumentos nos pedidos de vendas e compras.</p> |
| Início da Vigência | A data em que uma transação, contrato, obrigação, preferência ou regra de política entra em vigor. |
| Final de Vigência | A data que uma transação, uma mensagem de texto, um contrato, uma obrigação, ou uma preferência se expiraram ou foram concluídos. |
| Preço Unitário | Digite 1 neste controle caso deseje atualizar as colunas de preço unitário. Um valor de 0 impedirá a atualização do preço unitário. |

Valor Crédito

Utilize este campo para inserir pedidos de crédito no sistema Gerenciamento de Pedidos de Vendas. Para inserir um pedido de crédito, utilize um tipo de linha para o qual o Indicador de Sinal Reverso (RSGN) esteja definido para Y na tabela Cadastro de Tipo de Linha (F40205). O sistema armazena todos os preços de Crédito na tabela Preço Básico (F4106).

► Cópia de preços base

No menu Gerenciamento de Preços (G4222), selecione Revisão de Preços Base

As informações de preço base podem ser copiadas para um item que pertence a um grupo de itens. O sistema duplica as informações de preço mas não duplica as informações de grupo de itens.

1. Na tela Acesso a Preferências de Preço Base, clique em Procurar para localizar um item ou preencha os campos a seguir para limitar os resultados da pesquisa:
 - N° do Item
 - Filial/ Fábrica
 - N° Cliente
 - Gr. Preço Cliente
 - Grupo Preços Item
2. Selecione a linha e clique em Copiar.
3. Na tela Revisão de Preços Base, preencha o campo a seguir:
 - N° do Item
4. Para copiar informações sobre a linha, selecione aquela que contém as informações sobre a demarcação de preços que deseja copiar.
5. No menu Linha, selecione Copiar Linha.
O sistema inclui a nova linha de preço na parte inferior da tela.
6. Mova o cursor até a base da tela e preencha o campo a seguir e clique em OK:
 - Final de Vigência

► Ajuste de preços base

No menu Gerenciamento de Preços (G4222), selecione Revisão de Preços Base

1. Na tela Acesso a Preferências de Preço Base, clique em Procurar para localizar um item ou preencha os campos a seguir para limitar os resultados da pesquisa:
 - N° do Item
 - Filial/ Fábrica

- N° Cliente
 - Gr. Preço Cliente
 - Grupo Preços Item
2. Destaque a linha e clique em Selecionar.
 3. Na tela Revisão de Preços Base, preencha o campo a seguir e selecione uma opção de ajuste:
 - Valor
 - Porcentagem
 4. Clique em uma ou ambas as opções a seguir:
 - Preço Unitário
 - Valor Crédito
 5. Destaque as linhas a serem ajustadas.
 6. No menu Linha, selecione Ajuste de Preços e, em seguida, clique em OK.

Descrição dos Campos

| Descrição | Glossário |
|-------------|---|
| Porcentagem | Um código que indica se o Valor do Fator é um multiplicador (%) ou um valor adicional/dedutível (A) quando aplicado ao preço do pedido. |

Utilização de Grupos Complexos de Preços

Visando permitir maior flexibilidade na estrutura de demarcação de preços, é possível definir grupos complexos de clientes e itens. Dentro de cada grupo de clientes ou itens, é possível criar subgrupos com base em códigos de categoria anexados, como tipos de item, local geográfico do cliente, linha de negócios ou volume de vendas específicos.

Configuração de Grupos Complexos de Preços para Clientes

Você pode configurar grupos complexos de clientes para permitir maior flexibilidade nas estruturas de demarcação de preços. Você pode utilizar até dez códigos de categoria para definir grupos complexos de clientes.

A seqüência de códigos de categoria inserida determina como o sistema exibe os campos de código de categoria nas telas relacionadas. A seqüência em que a seleção dos códigos de categoria é feita não afeta o modo como o sistema pesquisa por preços.

É possível alterar os códigos de categoria de grupos de preços já atribuídos a clientes. Entretanto, se o grupo de preços do cliente for alterado, será necessário executar o programa em lote de geração de grupos de preços.

Instruções Preliminares

- ❑ Verifique se os foram configurados Grupos de Preço de Clientes na tabela de códigos definidos pelo usuário (40/PC).

► Configuração de grupos complexos de preços para clientes

No menu *Gerenciamento de Preços (G4222)*, selecione *Definição de Grupo de Preço de Cliente*.

1. Na tela *Acesso a Definição do Grupo de Preços*, clique em *Incluir*.

| Cód. Cat. | Nome | Seleção |
|------------------------|------|--------------------------|
| Cód. Cat. 01 | | <input type="checkbox"/> |
| Representante da Conta | | <input type="checkbox"/> |
| Território de Vendas | | <input type="checkbox"/> |
| Região Geográfica | | <input type="checkbox"/> |
| Cód. Cat. 05 | | <input type="checkbox"/> |
| Cód. Cat. 06 | | <input type="checkbox"/> |
| Relatório 1099 | | <input type="checkbox"/> |
| Cód. Cat. 08 | | <input type="checkbox"/> |
| Cód. Cat. 09 | | <input type="checkbox"/> |
| Cód. Cat. 10 | | <input type="checkbox"/> |
| Região de Vendas | | <input type="checkbox"/> |
| Cód. Cat. 12 | | <input type="checkbox"/> |
| Ramo de Negócios | | <input type="checkbox"/> |
| Volume de Vendas | | <input type="checkbox"/> |
| Cód. Cat. 15 | | <input type="checkbox"/> |
| Cód. Cat. 16 | | <input type="checkbox"/> |
| Cód. Cat. 17 | | <input type="checkbox"/> |
| Cód. Cat. 18 | | <input type="checkbox"/> |
| Cód. Cat. 19 | | <input type="checkbox"/> |
| Cód. Cat. 20 | | <input type="checkbox"/> |
| Cód. Cat. 21 | | <input type="checkbox"/> |
| Cód. Cat. 22 | | <input type="checkbox"/> |
| Cód. Cat. 23 | | <input type="checkbox"/> |
| Cód. Cat. 24 | | <input type="checkbox"/> |
| Cód. Cat. 25 | | <input type="checkbox"/> |
| Cód. Cat. 26 | | <input type="checkbox"/> |
| Cód. Cat. 27 | | <input type="checkbox"/> |
| Cód. Cat. 28 | | <input type="checkbox"/> |
| Cód. Cat. 29 | | <input type="checkbox"/> |
| Cód. Cat. 30 | | <input type="checkbox"/> |

2. Na tela *Definição de Grupos de Preços para Clientes*, preencha os campos a seguir e clique em *OK*:
 - Grupo Preço
 - Cód. Cat. 30
3. Selecione até dez códigos de categoria em ordem numérica.

Os campos *Código de Categoria* podem ser numerados ou nomeados, como *Código de Categoria 01* e *Linha de Negócios*, dependendo de como sua companhia os definiu.
4. Clique em *OK*.
5. Para atribuir um grupo a um cliente, acesse o programa *Instruções para Faturamento de Clientes* a partir do menu *Configuração do Gerenciamento do Pedido de Vendas (G4241)*.

6. Na tela Cadastro de Clientes, selecione o cliente ao qual quer atribuir o grupo de preços.
7. Na tela Revisão de Cadastro de Clientes, selecione Informações de Faturamento no menu Tela.
8. Na tela Informações de Faturamento, preencha o campo a seguir e clique em OK:
 - Gr. Preço do Cliente

Depois de criar grupos complexos de preços e anexar o nome do grupo ao cliente, é necessário gerar relações de grupos de preços.

Descrição dos Campos

| Descrição | Glossário |
|---------------------|---|
| Grupo Preço | Um código definido pelo usuário (40/PC) que identifica um grupo de clientes. Você pode agrupar clientes com características semelhantes, tais como preços comparáveis. |
| Cód. Cat. 01 | Um de 30 códigos de relatório que podem ser atribuídos a um registro no sistema Cadastro Geral. Use estes códigos para identificar registros do cadastro geral em relatórios, cartas, etc. Os códigos de categoria são definidos pelo usuário (sistema 01, tipos 01 a 30). Alguns exemplos de códigos de categoria são: Código de categoria 01 = Local ou filial Código de categoria 02 = Vendedor Código de categoria 03 = Produto Código de categoria 04 = Encarregado de crédito |

Configuração de Grupos Complexos de Preços de Itens

Você pode definir grupos complexos de itens para permitir uma maior flexibilidade na estrutura de demarcação de preços. Você pode utilizar até dez códigos de categoria para definir grupos complexos de itens.

Por exemplo, se você tem dois tipos de caneta dentro do grupo CANETAS (marcador e esferográfica), pode especificar um preço diferente para cada tipo de caneta. Quando você digitar um pedido para canetas, o sistema verificará os códigos de categoria que são atribuídos ao item para determinar se a caneta é um marcador ou uma esferográfica e, em seguida, obterá o preço apropriado.

A seqüência de códigos de categoria inserida determina como o sistema exibe os campos de código de categoria nas telas relacionadas. A seqüência em que a seleção dos códigos de categoria é feita não afeta o modo como o sistema pesquisa por preços.

Observação

Somente podem ser definidos até dez códigos de categoria para cada definição de grupo.

► Configuração de grupos complexos de preços de itens

No menu *Gerenciamento de Preços (G4222)*, selecione *Definição de Grupo de Preço de Item*.

1. Na tela *Acesso a Definição do Grupo de Preços*, clique em *Incluir*.

PeopleSoft
Definição de Grupo de Preços de Item

OK Cancelar Tela Ferramentas

Grupo Preço ACCESSRY Bicycle Accessories

| | | | | | |
|------------------------|--------------------------|-----------------------------|--------------------------|-----------------------------|--------------------------|
| Vendas: | | Cód. Bonif. Form. | <input type="checkbox"/> | Gr. de Proces. Almojarifado | <input type="checkbox"/> |
| Seção de Catal. Vendas | 1 | Fam. Plan. Principal | <input type="checkbox"/> | Gr. de Proces. Almojarifado | <input type="checkbox"/> |
| Subseção | 2 | Reg. Custo Adic. | <input type="checkbox"/> | Cód. Gr. Itens | <input type="checkbox"/> |
| Cód. Cat. de Vendas 3 | <input type="checkbox"/> | Outros Cód.: | <input type="checkbox"/> | Cód. Cat. 6 | <input type="checkbox"/> |
| Cód. Cat. de Vendas 4 | <input type="checkbox"/> | Cód. Condições de Envio | <input type="checkbox"/> | Cód. Cat. 7 | <input type="checkbox"/> |
| Cód. Cat. de Vendas 5 | <input type="checkbox"/> | Clas. Mercad. para Envio | <input type="checkbox"/> | Cód. Cat. 8 | <input type="checkbox"/> |
| Compras: | | Cat. Contagem Ciclo | <input type="checkbox"/> | Cód. Cat. 9 | <input type="checkbox"/> |
| Classe Mercad. | <input type="checkbox"/> | Grupo Dimensões Itens | <input type="checkbox"/> | Cód. Cat. 10 | <input type="checkbox"/> |
| Sub-Classe Mercad. | <input type="checkbox"/> | Gr. de Proces. Almojarifado | <input type="checkbox"/> | | |

2. Na tela *Definição de Grupos de Preços de Itens*, preencha os campos a seguir e clique em *OK*:

- Grupo Preço
- Cód. Cat. 30

3. Selecione até dez códigos de categoria em ordem numérica.

Os campos *Código de Categoria* podem ser numerados ou nomeados, como *Código de Categoria 01* e *Linha de Negócios*, dependendo de como sua companhia os definiu.

4. Para atribuir um grupo a um item, acesse a tela *Informações de Filial/Fábrica de Itens* no menu *Transações/Cadastro de Estoques (G4111)* no menu *Gerenciamento de Estoques (G41)*.
5. Na tela *Acesso a Filiais de Itens*, localize e selecione o item a ser atribuído ao grupo de preços.
6. Selecione *Informações de Filiais/Fábricas de Itens* no menu *Linha*.

7. Na tela Informações de Filiais/Fábricas de Itens, preencha o campo a seguir e clique em OK:
 - Grupo Preços Item

Geração de Relações de Grupos de Preços

Após definir grupos de preços e atribuir os grupos a clientes e itens, você gera os relacionamentos de clientes e grupos de preços de itens. Estes relacionamentos são gerados para definir as combinações possíveis de clientes e grupos de itens que podem ser utilizadas na demarcação de preços.

Dois programas são utilizados para gerar as relações de grupos de preços:

- Geração de Grupos de Preços de Clientes (R40932)
- Geração de Grupos de Preços de Itens (R40931)

Estes programas geram registros na tabela Relação entre Grupos de Itens/Clientes (F4093), que contém as possíveis combinações de grupos de clientes ou de itens e códigos de categoria. Você pode definir as opções de processamento para especificar até cinco códigos de grupo para os quais deseja que o sistema crie registros de detalhe. Se você não especificar nenhum código, o sistema irá gerar relações para todos os grupos.

Após a criação das combinações de grupos de preços, o sistema produz um relatório que indica quaisquer erros. Um relatório em branco indica que não ocorreram erros durante o processo de criação.

Utilização de Ajustes de Preços Padrão

Após a definição dos preços base, você pode configurar os tipos adicionais de ajustes de preços:

- Ajustes de preços para grupos de itens
- Demarcação de preços por contrato, que aplica uma demarcação de preços especial para um item para um único cliente ou grupo de clientes

O sistema determina o preço de um pedido de contrato com a seqüência abaixo:

- Qualquer preço de item inserido diretamente no pedido de vendas substitui o preço base obtido pelo sistema. As opções de processamento podem ser definidas em Entrada de Pedidos de Vendas (P4210) para proteger os campos de detalhe de preço do pedido de vendas, assim como os campos relacionados a preço.
- Um desconto comercial definido por meio das instruções para faturamento do cliente substitui todas as outras demarcações ou remarcações de preços.
- Um preço de contrato para um cliente específico tem prioridade sobre um preço de contrato para um grupo de clientes. Ele também substitui outras regras de demarcação de preço de estoque. Se um preço de contrato para um cliente específico não existir, o sistema procurará por um preço para um grupo de clientes.
- O sistema obtém as regras de demarcação de preço de estoque de um cliente específico, se estas foram definidas, antes de obter as regras definidas para um grupo de clientes.

- Se você não definir descontos comerciais, preços de contrato ou regras de demarcação de preços de estoque, o sistema usa o preço base.

Configuração de Regras de Demarcação de Preços do Estoque

As regras de demarcação de preços são definidas para configurar um esquema de demarcação de preços para um item ou grupo de itens. As regras de demarcação de preços de estoque definem um preço e quantidade para um cliente ou grupo de clientes. Para cada item ou grupo de itens, são definidos níveis de demarcação de preços. Você pode determinar quebras de preço por quantidade. Você pode indicar se o ajuste de preço é um acréscimo ou um desconto. Os preços de contrato podem ser definidos para garantir o preço para de um determinado cliente. Você pode também definir um preço a ser usado pelo sistema para substituir o preço base por um determinado período.

O sistema não ajusta os preços até que um cliente ou um grupo de clientes seja atribuído à regra de demarcação de preços de estoque.

Quando você define as regras de demarcação de preços do estoque, insere os códigos definidos pelo usuário previamente configurados para os grupos de preços de itens. Para criar os novos códigos definidos pelo usuário para os grupos de preços de clientes, selecione a opção Configuração de Grupos de Demarcação de Preços de Clientes no menu Gerenciamento de Preços (G4222).

Instruções Preliminares

- ❑ Certifique-se de que os grupos de preços de itens foram configurados. Consulte *Configuração de Grupos de Preços de Itens* no manual *Gerenciamento de Pedidos de Vendas*.
- ❑ Certifique-se de que os grupos de preço de clientes foram configurados. Consulte *Configuração de Grupos de Preços de Clientes* no manual *Gerenciamento de Pedidos de Vendas*.
- ❑ Certifique-se de que as regras de preços grupos de preços de itens foram configuradas na tabela de códigos definidos pelo usuário (40/PI).

► Configuração de regras de demarcação de preços

No menu Gerenciamento de Preços (G4222), selecione Configuração de Regras de Preços do Estoque ou Configuração de Regras de Preços de Clientes.

1. Na tela Acesso a Regras de Demarcação de Preços, clique em Incluir.

PeopleSoft

Regras de Dem. de Preço de Estoque

OK Excluir Cancelar Tela Linha Ferramentas

Regra de Preço Bicycles Preço Contrato (C)

Método do Preço Blank - Pricing Category 42/CT

| Customizar Grade | | | | | | | | | | | | | |
|-------------------------------------|-------------------------------------|-------|---------------|-------|----------------|----------|----------------|------------------|------------|-----------|--------------|---------|-----------------|
| <input type="checkbox"/> | <input type="checkbox"/> | Nível | Quant. Máxima | Base | Valor do Fator | Tipo | Substit. Preço | Data de Vigência | Data Venc. | Descrição | Linha Remarc | UM Base | Quant. Contrato |
| <input checked="" type="checkbox"/> | <input checked="" type="checkbox"/> | 2 | 99.999.999 | 499 P | 0,8500 | % | | 17/04/97 | 31/12/10 | | N | 1 | |
| <input type="checkbox"/> | <input checked="" type="checkbox"/> | 1 | | 99 P | | 1,0000 % | | 17/04/97 | 31/12/10 | | N | 1 | |
| <input type="checkbox"/> | <input checked="" type="checkbox"/> | | | | | | | | | | | | |

2. Na tela Acesso a Regras de Demarcação de Preços, preencha um dos campos a seguir:

- Regra de Preço
- Método do Preço
- Nível
- Base

3. Preencha os campos opcionais a seguir:

- Quant. Máxima
- Valor do Fator
- Tipo
- Substit. Preço
- Data de Vigência
- Data Venc.
- Descrição
- Linha Remarc

- UM Base
 - Quant. Contrato
 - Quant. Obtida
 - Referência do Contrato
 - Preço Relac.
4. Para configurar uma regra de demarcação de preços que inclui mercadorias gratuitas, preencha os campos a seguir:
 - Número do Item: Mercadorias Gratuitas
 - Tipo Linha
 - Descrição do Item Gratuito
 5. Para verificar as informações de item, selecione Detalhe no menu Linha.
 6. Na tela Regras de Demarcação de Preços de Estoque, clique em OK quando concluir a configuração de regras de demarcação de preços.

Descrição dos Campos

| Descrição | Glossário |
|----------------------|--|
| Nível | Um código alfanumérico que determina a sequência na qual o sistema mostra as regras dentro do preço ou grupo. Você define os níveis quando você definir os grupos de preço. |
| Quant. Máxima | Os intervalos de volume ou quantidade normalmente usados nas tabelas de preço. Se a quantidade mostrada no primeiro nível de uma regra for 5, então a lógica de preço mostrada neste nível se aplica somente as vendas de 5 ou menos itens. Se a quantidade mostrada no próximo nível for 10, então a lógica de preço se aplica as vendas de 6 a 10 itens. 99,999,999 indica todas as quantidades. |

| | |
|-----------------------|---|
| Base | <p>Um método de determinação de custos no qual o sistema fundamenta o preço líquido do pedido.</p> <p>Para a demarcação de preços e nova demarcação de preços, os valores válidos são:</p> <ul style="list-style-type: none"> 1 Custo da Última Entrada 5 Custo Futuro P Preço Unitário 2 Custo Médio 6 Custo do Lote 3 Custo de Memorando 1 7 Custo Padrão 4 Custo Atual <p>O sistema utiliza o método que você insere aqui para determinar o preço líquido do pedido.</p> <p>Na nova demarcação de pedidos de vendas, o sistema fundamenta todos os cálculos de demarcação de preço no custo unitário e detalhe de vendas. Especifique P se desejar que o sistema utilize o preço unitário no pedido de vendas como base para os cálculos de demarcação de preços. Do contrário, especifique um valor entre 1 e 8 para utilizar o custo unitário no detalhe de vendas como a base no valor para todos os cálculos de demarcação de preços.</p> |
| Valor do Fator | <p>O desconto que o sistema usará quando ele calcular o preço de um item que está relacionado a uma regra de preço de estoque. O desconto do preço expresso como um multiplicador, um valor adicional ou valores de redução. Por exemplo, um desconto de 10% será expresso como .90. O mesmo fator pode ser usado para remarcações acima do custo, por exemplo, uma remarcação de 10% será expressa como as 1.10.</p> |
| Tipo | <p>Um código para indicar se o fator é um multiplicador (%) ou um valor de caixa de adição/dedução (\$) quando aplicado ao preço de um pedido.</p> |
| Substit. Preço | <p>Qualquer preço digitado aqui substitui todas as outras regras ou preços.</p> |
| Linha Remarc | <p>Código que só se aplica se você estiver usando o método de demarcação de preços R (remarcação de preço de grupo) O código Y indica ao sistema que a regra de demarcação de preços de estoque deve ser aplicada à unidade e o preço total deve ser calculado. O código N indica ao sistema que deve ser gravada no pedido de vendas uma nova linha de detalhe com o valor do desconto adicional.</p> <p>O programa Remarcação de Preços de Pedidos (P421301) oferece uma opção para a remarcação de preços de pedidos que já tiveram os preços remarcados. Você pode alterar os resultados deste processo ajustando o valor neste campo. Se você quiser reaplicar o desconto ao pedido com base no preço unitário original, terá que definir este campo com o valor N ou deixá-lo em, branco antes de executar a remarcação de preços do pedido. Entretanto, se você quiser reaplicar o desconto com base no preço unitário sem o desconto, defina este campo com o valor Y para ajustar as linhas de detalhe individuais. Para obter mais detalhes sobre este processo, consulte as instruções da ajuda do programa Remarcação de Preços de Pedidos (P421301).</p> |

| | |
|--|--|
| UM Base | Código que indica que o limite de quantidade é baseado em uma unidade de medida especial. O valor predeterminado é 1 (unidade de medida principal). |
| | No World, os valores válidos são: |
| | <ul style="list-style-type: none"> 1 Unidade de medida principal 2 Unidade de medida secundária 3 Unidade de medida de compra 4 Unidade de medida de definição de preço 5 Unidade de medida de envio 6 Peso 7 Limite monetário (não quantidade) |
| | No OneWorld, os valores válidos são: |
| | <ul style="list-style-type: none"> 1 Unidade de medida principal 2 Unidade de medida secundária 3 Unidade de medida de compra 4 Unidade de medida de definição de preço 5 Unidade de medida de envio # Peso \$ Limite monetário (não quantidade) |
| Quant. Contrato | Esta quantidade é estabelecida nas regras de preços de estoque como sendo o número de itens que o cliente poderá comprar de acordo com o preço contratado. |
| Quant. Obtida | O número de unidades que passaram pelo status de Processamento de atualização de Vendas. Em Processamento de Ordem de Trabalho, este campo identifica a quantidade total completada ou consumida em uma ordem de trabalho para base de data. |
| Referência do Contrato | O número ou identificador do documento no qual este contrato é baseado. Este campo deve ser completado somente se você está criando um preço de contrato entre você e um cliente específico. |
| Preço Relac. | O preço de um item relacionado na política de demarcação de preços ou de desconto. Por exemplo, com uma política de "Compre um, ganhe um grátis", o item grátis é o item relacionado. Digite este preço na unidade de medida da quantidade do item relacionado. |
| Número do Item: Mercadorias Gratuitas | Número que o sistema atribui a um item. Pode ser um número de item de formato curto ou longo ou do terceiros. |
| Tipo Linha | Código que controla como o sistema processa as linhas de uma transação. Este código controla os sistemas com os quais as transações fazem interface, como Contabilidade Geral, Custo de Serviços, Contas a Pagar, Contas a Receber e Gerenciamento de Estoque. Também especifica as condições em que uma linha é impressa nos relatórios e é incluída nos cálculos. Os códigos são os seguintes: |
| | <ul style="list-style-type: none"> S = Itens de estoque J = Custo de serviços N = Item não estocado F = Frete T = Informações textuais M = Encargos e cobranças diversos W = Ordens de serviço |

Descrição do Item Gratuito Informação resumida sobre um item, como uma observação ou explicação.

► **Designação de regras para clientes e grupos de clientes**

No menu *Gerenciamento de Preços (G4222)*, selecione *Configuração de Regras de Preços do Estoque* ou *Configuração de Regras de Preços de Clientes*.

1. Na tela *Acesso a Regras de Demarcação de Preços*, clique em *Incluir*.
2. Na tela *Regras de Demarcação de Preço de Estoque*, preencha um dos campos a seguir:
 - Regra de Preço
 - Método do Preço
3. No menu *Tela*, selecione *Regras de Clientes*.

| Regra Preço | Nível | Quant. Máxima | Base | Valor do Fator | \$ % | Substit. de Preço | Data de Vigência | Data Venc. | UM Base | Quant. Contrato | Qt'd. Env. até Data | Descrição |
|-------------|-------|---------------|------|----------------|------|-------------------|------------------|------------|---------|-----------------|---------------------|-----------|
| BICYCLE | 1 | 99 | P | 1,0000 | % | | 17/04/97 | 31/12/10 | 1 | 0 | 0 | |
| BICYCLE | 2 | 499 | P | 0,9000 | % | | 17/04/97 | 31/12/10 | 1 | 0 | 0 | |
| BICYCLE | 3 | 99.999.999 | P | 0,8500 | % | | 17/04/97 | 31/12/10 | 1 | 0 | 0 | |

4. Na tela *Regras de Demarcação de Preços para Clientes*, preencha um dos campos a seguir:
 - Gr. Preço do Cliente
 - Número/Grupo do Cliente
5. Selecione o nível de demarcação de preços.
6. No menu *Linha*, selecione *Aplicar Nível*.

Configuração de Descontos Comerciais

Um desconto comercial é a maneira mais simples para oferecer um desconto para um cliente. O sistema aplica o desconto para todos os itens vendidos para o cliente. O desconto comercial substitui todas as outras demarcações de preço. Se houver um desconto comercial para um cliente, o sistema não aplicará qualquer outro desconto. A demarcação de preços do desconto comercial é configurada por meio das instruções para faturamento do cliente. Insira uma porcentagem simples a ser aplicada ao total do pedido pelo sistema.

Observação

Os descontos comerciais não funcionam com itens configurados inseridos num pedido de vendas.

► Configuração de descontos comerciais

No menu Configuração do Gerenciamento de Pedidos de Vendas (G4241), selecione Instruções para Faturamento de Clientes.

1. Na tela Acesso a Cadastro de Clientes, localize e selecione o cliente e clique em Selecionar para acessar Informações do Cadastro de Clientes.
2. Na tela Revisão de Cadastro de Clientes, selecione Informações de Faturamento no menu Tela.
3. Na tela Informações de Faturamento, preencha os campos a seguir para definir as informações de faturamento e de cadastros relacionados:
 - Tipo Ref. Faturam.
 - Nº de Ref. Cad. Relac.
4. Preencha o campo a seguir e clique em OK:
 - Desc. Comerc.

Configuração da Demarcação de Preço de Contrato

Os preços de contrato podem ser definidos para garantir o preço para de um determinado cliente. Quando você insere um pedido para um item de contrato, o sistema verifica a quantidade restante a ser vendida no preço de contrato.

Se a quantidade pedida excede a quantidade restante permitida, o sistema insere duas linhas no pedido:

- Uma linha para a quantidade como preço de contrato
- Uma linha para a quantidade como preço regular

A demarcação de preços de contrato é configurada através da definição de uma regra de demarcação de preços de estoque e da atribuição desta regra a um cliente.

Observação

É necessário utilizar o número de identificação curto do item na tabela de códigos definidos pelo usuário (40/PI) para identificar a regra de demarcação de preço.

► Configuração de regras de demarcação de preços de contratos

No menu Gerenciamento de Preços (G4222), selecione Configuração de Regras de Preços do Estoque ou Configuração de Regras de Preços para Clientes.

1. Na tela Acesso a Regras de Demarcação de Preços, clique em Incluir.
2. Na tela Regras de Demarcação de Preços do Estoque, insira o número curto de item no campo a seguir:
 - Regra de Preço
3. Preencha os campos a seguir:
 - Método do Preço
 - Preço Contrato (C)
4. Preencha os campos a seguir na área de detalhes e clique em OK:
 - Nível
 - Base
 - Substit. Preço
 - Valor do Fator
 - UM Base
 - Referência do Contrato
 - Quant. Máxima
 - Quant. Contrato

Atualização de Preços Base

Após a definição dos preços base, é possível atualizá-los quando necessário, por exemplo, para alterar um preço ou criar um novo que entrará em vigor em uma data futura. Os preços base podem ser atualizados individualmente ou o programa Manutenção de Preços Base em Lote (R41830) pode ser usado para atualizar diversos preços simultaneamente. Quando diversos preços são atualizados em lote, o sistema substitui o preço existente por um novo preço ou calcula um ajuste para o preço existente, dependendo de como a opção de processamento Conversão do Nível de Preços de Venda do Item foi definida.

Os preços são atualizados para um cliente visando recalcular os pedidos de vendas com base no ajuste de preço ou no preço mais recente. Essa tarefa pode ser necessária para os itens com preços voláteis. Além disso, esse processo também pode ser utilizado para atualizar os custos unitário e total dos itens nos pedidos de vendas com os custos mais recentes.

Atualização de Preços

Após definidos, os preços base podem ser atualizados quando necessário (por exemplo, para alterar um preço ou criar um preço que entrará em vigor no futuro). O programa Revisão de Preços Base (P4106) pode ser utilizado para atualizar os preços base individualmente. Ou, para atualizar diversos preços de uma só vez, o programa Manutenção do Preço Base - Lote (R41830) pode ser executado.

O sistema cria novos preços com base no preço válido selecionado pelo programa em lote. Ao se executar a versão de R41830 no modo teste, o sistema gera um relatório que exibe as atualizações que o programa fará para os registros selecionados ao executá-lo no modo final.

Quando você definir uma versão para este programa, escolha os campos específicos a serem selecionados pelo sistema. Por exemplo, você pode definir uma versão para selecionar um cliente, grupo de clientes, item ou grupo de itens. Ou, você pode excluir certos tipos de preços que não serão atualizados.

Quaisquer novos preços criados pelo sistema serão incluídos no relatório, assim como as datas de vigência e o preço antigo que o sistema utilizou como base para os novos preços. Este programa pode ser executado no modo teste tantas vezes quanto forem necessárias.

Alteração de Preços Existentes

Para alterar diversos preços, é possível executar a versão de revisão de preços base do programa Manutenção de Preços Base em Lote (R41830). Dependendo de como as opções de processamento foram definidas, o programa pode tanto substituir o preço existente por um novo preço especificado quanto calcular um ajuste para o preço existente. O ajuste pode ser uma adição, subtração ou ajuste de porcentagem.

Ao se executar a versão da revisão de preços base no modo teste, o sistema gera um relatório que exibe as atualizações que o programa fará para os registros selecionados ao executá-lo no modo final. É necessário definir a opção de processamento de atualização deste programa para efetuar atualizações na tabela Preço Base de Itens (F4106).

Criação de Preços Futuros

Para criar diversos preços base que podem ser usados em uma data futura, execute a versão de adição de preços futuros do programa Manutenção de Preços Base em Lote (R41830). Esta versão do programa grava, na tabela Preços Base, os novos registros de preços que têm base nas datas de vigência da opção de processamento de adições de preços deste programa. Deve-se especificar uma data inicial e uma data final ou o programa será encerrado sem criar novos preços.

Quando você executa a versão adições de preços futuros no modo teste, o sistema gera um relatório que exibe as atualizações que o programa fará para selecionar os registros quando for executado em modo final.

O sistema cria preços futuros com base no preço existente com a data de vencimento mais recente. Dependendo de como as opções de processamento foram definidas, o programa pode tanto substituir o preço existente por um novo preço especificado quanto calcular um ajuste para o preço existente. O ajuste pode ser uma adição, subtração ou ajuste de porcentagem. Caso o tipo e o fator de ajuste sejam deixados em branco, o sistema copiará os preços futuros do preço atual e não aplicará nenhum ajuste.

Consulte também

- ❑ *Geração de Novos Preços Base em Moeda Diferente* no manual *Gerenciamento de Pedidos de Vendas*

Opções de Processamento: Manutenção de Preço Base em Lote (R41830)

ATUALIZAÇÃO

1. Digite 1 para executar atualizações na tabela Preço Base.

AJUSTES

2. Digite o tipo de ajuste de preço base.

Tipo de Ajuste:

A = Ajuste de preço por valor.

% = Ajuste de preço por porcentagem

* = Ajuste de preço por um preço substituto

3. Digite o valor usado para incluir, multiplicar ou substituir o preço.

DATA

4. Digite a data de vigência e a data de vencimento para a criação de novos registros de preço base. O campo em branco determina que os registros de preço selecionados serão alterados.

OBS.: A data de vencimento deve ser anterior à data de início de vigência.

- Data Inicial de Vigência

- Data de Vencimento

Atualização dos Preços para um Cliente

Os preços são atualizados para um cliente visando recalcular os pedidos de vendas com base no ajuste de preço ou no preço mais recente. Essa tarefa pode ser necessária para os itens com preços voláteis. Além disso, esse processo também pode ser utilizado para atualizar os custos unitário e total dos itens nos pedidos de vendas com os custos mais recentes. Se o processamento de multimoedas for ativado no sistema, o sistema também atualizará os campos de custo unitário e total em moeda estrangeira.

Utilize o programa Atualização de Custo/Preço de Pedido de Vendas em Lote (R42950) para:

Atualização dos custos do pedido de vendas O sistema substitui os custos unitário e total em qualquer pedido em aberto ou de itens não enviados com os custos atuais a partir da tabela Custos do Item (F4105).

Atualização dos preços do pedido de vendas O sistema recalcula os preços total e unitário na tabela Detalhes de Pedidos de Vendas (F4211) utilizando os ajustes de preços e o preço base mais recentes. O sistema baseia este cálculo na data digitada nas opções de processamento.

Substituição das taxas de intercâmbio de pedidos de vendas Utilize este programa para atualizar a taxa de câmbio usada pelo sistema para calcular custos e preços de um pedido. O sistema substitui a taxa de câmbio que estava em vigor no momento em que o pedido foi inserido pela taxa de câmbio da moeda atual.

É possível configurar as opções de processamento do programa Atualização de Preço/Custo de Pedidos de Vendas em Lote para determinar que data do pedido de vendas deve ser usada pelo sistema para determinar quando os custos ou preços devem ser recalculados. Por exemplo, é possível realizar os novos cálculos com base na data prometida. O sistema atualiza somente as linhas do pedido com a data prometida que seja anterior ou igual à data de hoje. Os preços do pedido de vendas podem ser atualizados mais de uma vez.

Quando o programa Atualização de Preços/Custos de Pedidos de Vendas em Lote é executado, o sistema atualiza as informações de detalhe dos pedidos em aberto. O sistema pode substituir o preço atual na linha de detalhe do pedido pelo novo preço ou pode incluir uma linha não referente ao estoque com a diferença entre o preço atual e o novo preço. É necessário especificar um tipo de linha não referente ao estoque nas opções de processamento do sistema para poder incluir uma linha adicional. Se não é especificado um tipo de linha, o sistema substitui o preço original pelo novo preço. O programa não leva em consideração nenhum desconto de demarcação de preço especial que tenha sido definido anteriormente para um cliente ou item.

É possível especificar datas ou preferências nas quais será baseado todo o recálculo de preço base e ajustes avançados de preços.

Se os recálculos forem especificados para que sejam feitos com base em preferências, o sistema calcula o ajuste com base nas informações da preferência a seguir:

- Dias de Preparação do Pedido
- Preferências de Datas de Entrega

Após a execução do programa Atualização de Preços/Custos de Pedidos de Vendas em Lote, você pode verificar o relatório Atualização de Preços/Custos de Pedidos de Vendas em Lote, que lista as alterações feitas no preço unitário original e no preço total de cada pedido de vendas.

Observação

É possível definir as opções de processamento do programa Atualização de Preços/Custos de Pedidos de Vendas em Lote para que os programas Atualização de Vendas (R42800) e Impressão de Faturas (R42565) executem o programa Atualização de Vendas antes da criação de registros contábeis efetuada na impressão de faturas ou na atualização de vendas. O sistema atualiza todos os pedidos de vendas selecionados com os custos, taxas de câmbio e preços atuais antes de criar os registros contábeis.

Opções de Processamento: Atualização de Preços/Custos de Pedidos de Vendas em Lote (R42950)

Opções de Custo

Digite "1" para atualizar o pedido de vendas com a unidade de custo mais atual.
(Qualquer outro valor deixará o custo inalterado.)

Digite "1" para atualizar a taxa de câmbio de moeda (apenas valores nacionais serão recalculados).

Deixe em branco para permanecer inalterado.

Digite "1" para atualizar a taxa de câmbio entre companhias. Os valores em moeda estrangeira não serão recalculados. Se for deixado em branco, não será atualizada a taxa de câmbio entre companhias.

Opções de Preço

Digite "1" para atualizar o preço unitário do pedido de vendas.

Qualquer outro valor deixará o preço unitário inalterado.

Em branco = Data da Transação

1 = Data Solicitada Envio

2 = Data Prometida de Envio

3 = Data Prometida Original

4 = Data Real Envio

5 = Data do Sistema

6 = Data da Fatura

* = Constante do Sistema

Especifique a data na qual será baseada o recálculo de todos os preços.

Digite "1" para recalculer o Preço de Transferência para vendas entre filiais. O método de demarcação de preços especificado quando o pedido foi digitado será utilizado.

Digite 1 para substituir a Data de Vig. do Preço ou o Preço com Base na Preferência de Data. O campo em branco determina que a Data de Vig. do Preço de substituição ou o Preço com Base na Pref. de Data não serão retidos e será usada a opção de processamento anterior para especificar a data em que os recálculos de preço serão utilizados.

Demarcação Avançada de Preços

Digite o Tipo de Linha do novo item da Linha de Detalhes da Venda. Este item de linha conterá a diferença entre o preço de venda antigo e o novo preço recalculado.

Se for deixado em branco, será atualizado o preço novo diretamente para o item. Este deve ser um Tipo de Linha que não seja de estoque.

Se foi especificado na última opção de processamento a criação de um registro de

detalhe de venda para registrar a diferença de preço, digite a Substituição do Próximo Status da linha de detalhe. Se for deixado em branco, será utilizado o Próximo Status original da linha de detalhe.

Digite "1" para basear o recálculo na quantidade original do pedido.

Se for deixado em branco, o sistema fará o recálculo com base nas quantidades atuais do pedido.

Processamento de Brindes ao remarcar preços com R42950:

Em Branco = remarcar todo o pedido, cancelando brindes e lendo se o pedido se qualificar.

1 = Preservar brindes e remarcar o restante do pedido.

Versão

Entrada de Pedido de Vendas (P4210).

Conversão de Níveis de Preço

No menu Operações Técnicas e Avançadas de Pedidos de Vendas (G4231), selecione Conversão do Nível de Preços de Vendas.

Utilize o programa Conversão de Nível de Preço de Vendas (R41816) para alterar o nível de preço de vendas de um item ou grupo de itens que tenha sido inserido anteriormente na tabela Cadastro de Itens (F4101).

Você pode executar este programa em modo teste ou final. A J.D. Edwards recomenda que você sempre execute o programa Conversão de Nível de Preço de Vendas primeiro em modo teste, para identificar erros. O programa gera um relatório que exhibe quaisquer problemas que o sistema encontre durante as conversões do nível de preço de vendas. Esses erros podem ser corrigidos antes que o programa seja executado no modo final.

O programa Conversão do Nível de Preço de Vendas de Itens exclui todos os registros de preços em um nível anterior e cria novos registros de preços em um novo nível. Por exemplo, ao converter do nível de item/filial/fábrica para o nível de item, o programa exclui todos os registros de preços de cada item/filial/fábrica e cria um novo registro de preço para o item.

Não se deve tentar acessar as tabelas Cadastro de Itens ou Preço Base de Itens (F4106) quando este programa for executado no modo final.

Opções de Processamento: Conversão de Nível de Preço de Itens (R41816)

Processo

1. Digite o nível de preço para o qual atualizar.

Nível de preço a atualizar

2. Caso atualize para o nível de preço

'1', digite a filial a partir da qual assumirá o preço. Caso atualize a partir do nível de preço '3', o preço assumirá o valor do local principal.

Filial a partir da qual assumir o preço

3. Digite 1 para executar no modo final e atualizar os arquivos.

'1' significa arquivos atualizados, caso contrário não serão feitas atualizações.

4. Digite '1' para imprimir apenas exceções no relatório de edição.

'1' significa imprimir apenas as exceções, do contrário todos os itens serão impressos.

5. Digite '1' para excluir registros vencidos.

'1' significa excluir registros vencidos, do contrário nenhum registro vencido será excluído.

Geração de Novos Preços Base em Outra Moeda

No menu Gerenciamento de Preços (G4222), selecione Geração de Preço Base/Moeda.

Você pode criar novos preços base em diferentes moedas para vários registros ao mesmo tempo, executando o programa Geração de Preços Base /Moeda (R410601). Este programa gera novos preços base com base em registros existentes.

O programa Geração de Preços Base/Moeda (R4106101) é especialmente útil para criar vários registros de preço base em uma moeda diferente. Você pode, por exemplo, usar este programa se vai fazer negócios com um cliente que usa uma moeda na qual você não tem registros de preço base. Para criar um novo preço para um registro individual, você pode atualizar o registro existente na tela Revisão de Preços Base. Não é necessário executar este programa.

Quando você executa o programa Geração de Preços Base/Moeda, utilize as seguintes opções de processamento para controlar a moeda e a taxa de câmbio em que os novos preços base serão criados:

- Data de Corte para criação de registros.
Se a data de validade de um preço é igual ou posterior a esta data, é criado um novo preço base.
- Moeda dos registros de preço existentes.
Este é o código de moeda original que você quer usar como base para novos registros.
- Moeda para criação de novos registros.
- Taxa de câmbio para calcular o valor.
- Método (divisão ou multiplicação) a ser usado para o cálculo da taxa de câmbio.

O programa Geração de Preços Base/Moeda copia o registro de preço base original, calcula um novo valor e cria um registro de preço com o valor na nova moeda. Especificamente, o programa realiza as seguintes tarefas:

- Criação de novos registros de preços base para uma moeda de cada vez, para evitar confusão sobre que moeda é a base para novos registros.
- Criação de somente um novo registro de preço base para cada unidade de medida. Não é criado um registro de preço para cada moeda.

Por exemplo, assuma que o programa gera novos preços base em iene japonês (JPY) com base em preços existentes em dólar canadense. Um registro para uma certa unidade de medida já tem um preço base em iene japonês. O programa não

gera outro preço base em JPY porque ambos os registros para aquela unidade de medida teriam a mesma chave. A exceção a esta regra ocorre quando os códigos de moeda associados a um item têm diferentes datas de vencimento. Neste caso, dependendo das datas, o programa criará mais de um registro de novo preço.

- Ordena os novos registros de preço base alfabeticamente em conjunto com os registros existentes.

Execute o programa Geração de Preços Base/Moeda primeiro em modo teste, e depois em modo final, da seguinte forma:

- **Teste.** Verifique o relatório de auditoria para certificar-se de que os registros gerados pelo programa são precisos. Se o relatório de auditoria não for preciso, altere os valores da opção de processamento e da seleção de dados e reexecute o programa em modo teste.
- **Final.** Quando você estiver satisfeito com o relatório criado em modo teste, execute o programa em modo final. Verifique os novos registros de preço base no relatório de auditoria. Você também pode verificar os novos registros na tela Revisão de Preços Base. Observe que o novo registro é ordenado alfabeticamente na tela juntamente com os outros registros e que os valores são arredondados de acordo com o número de casas decimais especificado no dicionário de dados para Preço Unitário (UPRC).

Se necessário, ajuste manualmente os novos preços base na tela Revisão de Preços Base. Por exemplo, se o programa cria um novo preço base para 50.000 JPY (ienes) como 675,1155 CAD, ele pode ser ajustado manualmente para 675 CAD (dólares canadenses).

Exemplo: Geração de Novos Preços Base

Este exemplo descreve um item com registros de preço base antes e depois de gerar novos preços base em uma moeda diferente.

Etapas Preliminares à Geração de Novos Preços Base

Um item existente tem os seguintes registros de preço base:

| Preço Unitário | Código de Moeda |
|-----------------------|------------------------|
| 1,000.00 | USD |
| 1,563.00 | CAD |
| 642.26 | GBP |

Geração de Novos Preços Base

As opções de processamento para o programa Geração de Preços Base/Moeda são configuradas como:

- Modo = 1 (final)
- Data = 30/06/05
- Conversão para = EUR
- Conversão de = USD
- Taxa de câmbio = 1,02011

- Método = 1 (multiplicador)

Mesmo existindo vários valores de moeda associados ao número do item, o programa gera somente um novo valor em euro com base no preço em dólar.

Após a Geração de Novos Preços Base

O programa Geração de Preços Base/Moeda gera um novo registro de preço de 1.020,11 EUR, com base no registro de 1.000,00 USD. O registro original de 1.000,00 USD permanece, para que você possa continuar a gerar faturas de clientes nessa moeda, se necessário.

| Preço Unitário | Código de Moeda |
|-----------------------|------------------------|
| 1,020.11 | EUR |
| 1,000.00 | USD |
| 1,563.00 | CAD |
| 642.26 | GBP |

Depois de gerado o novo registro de preço para 1.020,11 EUR, o programa não irá gerar outro registro de preço para o item a menos que a data de validade do registro de preço existente seja posterior ou igual à data inserida na opção de processamento.

Opções de Processamento: Geração de Preços Base/Moeda (R410601)

Modos de Execução

Digite "1" para executar este programa no modo final. Se deixado em branco, o programa será executado no modo teste.

O modo final atualizará o arquivo e produzirá um relatório de auditoria. O modo teste produzirá somente o relatório de auditoria.

Digite a data a ser utilizada para determinar quais os registros de preço serão gerados. Se a data de vencimento de um preço for posterior ou igual à datadigitada, um novo registro de preço será gerado. Se deixado em branco, a data do sistema será utilizada.

Moeda

Digite o Código de Moeda para converter para.

Digite o Código da Moeda inicial da conversão.

Digite a Taxa de Conversão de Moeda.

Digite "1" para multiplicar o preço atual pela taxa de conversão atual. Deixe em branco para dividir o preço atual pela taxa de conversão digitada.

Seleção de Dados para a Geração de Preços Base/Moeda

Geralmente as companhias criam novos preços base para todos os clientes de uma filial/fábrica específica. Se a companhia tiver várias filiais/fábricas, com diferentes moedas, o programa Geração de Preços Base/Moeda (R410601) de geração poderá ser executado várias vezes. Para os registros de preço base que não possuem filial/fábrica, deixe a

filial/fábrica em branco na seleção de dados. Você também pode criar novos preços base por número de item ou qualquer outro valor da seleção de dados.

Preferências

As preferências são usadas para substituir as informações predeterminadas para linhas de detalhe de pedidos de vendas específicas, com base em combinações de item e cliente específicas. As preferências são mais aproveitadas quando há requisitos de negócios consistentes que diferem dos valores predeterminados no sistema Gerenciamento de Pedidos de Vendas.

A J.D. Edwards fornece preferências predefinidas. Estas preferências são definidas como básicas ou como avançadas. Os perfis de preferência básicos têm como base tipos de preferência específicos usados para substituir a forma que o sistema processa pedidos. As preferências básicas são úteis quando você customiza um requisito de negócio especificamente definido. As preferências avançadas usam muitos dos mesmos tipos de preferência usados nos perfis de preferência básicos, mas também oferecem recursos de processamento mais complexos e detalhados. As preferências avançadas usam uma lógica similar à do sistema Demarcação Avançada de Preços.

Geralmente, você usa preferências quando tem requisitos de negócios consistentes que diferem dos valores predeterminados no sistema Gerenciamento de Pedidos de Vendas. Por exemplo, você pode criar preferências para atender aos seguintes requisitos:

- Requisitos específicos de clientes
- Requisitos específicos de itens
- Requisitos de quantidade de itens, específicos por pedido
- Requisitos específicos de políticas definidas pela companhia

Antes de utilizar as preferências, é necessário realizar algumas tarefas de configuração para personalizá-las e assim atender as suas necessidades de negócios específicas. À medida que os negócios se expandem e se modificam, você pode realizar as mesmas tarefas de configuração para continuar a customização das preferências.

A configuração e o uso de cada preferência, básica ou avançada, exige um planejamento cuidadoso. Por exemplo, considere o objetivo de definir as preferências em conjunto com uso eficiente do tempo de processamento do sistema.

Observação

Não utilize as preferências para variações esporádicas. Nestes casos, insira manualmente as informações de exceção nos campos apropriados das informações de cliente ou de item.

Quais são os Tipos de Preferências?

Para customizar o processamento de seus pedidos, você pode configurar preferências básicas ou avançadas. Algumas preferências estão disponíveis tanto como preferências básicas como avançadas. Algumas estão disponíveis apenas como preferências básicas e outras apenas como avançadas. Você pode usar diferentes tipos de preferência tanto com as preferências básicas como avançadas. Os tipos de preferência contêm campos que são compartilhados por todas as preferências.

Os campos de preferências são normalmente categorizados como:

- Campos-chave
- Campos de definição

Utilize estes campos para digitar as informações padrão referentes à preferência. Os campos chaves são opcionais. Você pode utilizá-los como critérios de pesquisa para que o sistema efetue a correspondência entre preferências e pedidos de vendas. Estes campos se encontram no cabeçalho da tela Revisão do Cadastro de Preferências.

Os campos-chave Cliente e Grupo de Clientes são mutuamente exclusivos. Do mesmo modo, os campos-chave Item e Grupo de Itens se excluem mutuamente. Não é possível usar simultaneamente uma preferência para um cliente e um grupo de clientes ou para um item e um grupo de itens. O sistema utiliza os campos Cliente (ou Grupo de Clientes) e/ou Item (ou Grupo de Itens) para efetuar uma correspondência entre as preferências e os pedidos de vendas.

Os campos de definição de preferências são aqueles que o sistema utiliza para resolver as preferências. Cada preferência possui um ou mais campos de definição que são exclusivos. Estes campos se encontram na área de detalhe de cada tela Revisão do Cadastro de Preferências. Os campos de definição são obrigatórios, embora em alguns casos um valor válido possa ser um espaço em branco. Normalmente, o sistema utiliza os valores inseridos nestes campos para substituir ou incluir informações em um pedido de vendas.

O sistema utiliza as informações de preferência de várias maneiras:

- Inclui estas informações nos registros de detalhe do pedido durante a entrada e as exibe nas telas de detalhe ou cabeçalho dos pedidos. Por exemplo, as informações de reserva do estoque são incluídas na tabela Detalhes de Pedidos de Vendas (F4211) e exibidas na tela Detalhes de Pedidos de Vendas.
- Inclui estas informações nos registros de detalhe de pedidos durante a entrada, mas não as exibe. Por exemplo, as informações da unidade de negócios de receita são incluídas na tabela Detalhes de Pedidos de Vendas, mas não são exibidas na tela Revisão de Detalhes de Pedidos de Vendas.
- Utiliza-as para substituir as informações predeterminadas, como os códigos de prioridade ou para fornecer informações adicionais, como o ramo de negócios.

Tipos de Preferência

A tabela a seguir fornece uma descrição sucinta de algumas preferências, incluindo:

- O objetivo da preferência
- A disponibilidade da preferência para funcionalidades de preferência avançada
- As informações que a preferência substitui
- Como e quando o sistema aplica a preferência durante o processamento de pedidos de vendas e onde as informações relacionadas podem ser acessadas

| Preferências | Preferência Avançada? | Função nos Negócios | Substituições | Quando Aplicada e Onde Acessar |
|------------------|-----------------------|--|---------------|---|
| Moeda do Cliente | Sim | Atribuir uma moeda a um cliente ou a um grupo de clientes. Devido ao fato de que o sistema utiliza | Nenhuma | Aplicada durante a entrada de pedidos na tabela Cabeçalho de Pedidos de Vendas (F4201). |

| Preferências | Preferência Avançada? | Função nos Negócios | Substituições | Quando Aplicada e Onde Acessar |
|---------------------------|-----------------------|---|---------------|--|
| | | <p>a filiais/fábricas nos critérios de seleção, é possível definir a moeda com base em uma filial/fábrica para o pedido. Somente é permitido um código de moeda por pedido.</p> <p>Observação Não é possível utilizar esta preferência para itens e grupos de itens.</p> | | Visualize no campo Código de Moeda no cabeçalho do pedido. |
| Data de Entrega | Sim | Calcular a data de entrega com base no número de dias em que os itens estão em trânsito. | Nenhuma | Aplicada durante a entrada do pedido na tabela Detalhes de Pedidos de Vendas (F4211). Visualize a data de entrega na grade de uma linha de detalhe do pedido. |
| Distribuição do Documento | Não | Designar documentos de entrega específicos e quantos devem ser distribuídos internamente e para os clientes. | Nenhuma | Aplicada durante a Confirmação de Carregamento de Produtos a Granel/Embalados ou durante a Pré- Impressão de Documentos de Entrega. |
| Conjunto de Documentos | Sim | Definir o grupo de documentos de entrega a serem impressos. Também para atribuir conjuntos distintos de documentos por depósito. | Nenhuma | Aplicada durante a Confirmação de Carregamento de Produtos a Granel/Embalados ou durante a Pré- Impressão de Documentos de Entrega. Visualize o conjunto de documentos selecionados na tela Seleção de Documentos. |

| Preferências | Preferência Avançada? | Função nos Negócios | Substituições | Quando Aplicada e Onde Acessar |
|--------------------|-----------------------|---|---|--|
| Uso Final | Sim | Definir o uso final do produto e o status de imposto. Utilizada para fins normativos, de demarcação de preços e análise de mercado. | Nenhuma | Aplicada durante a entrada do pedido na tabela Detalhes de Pedidos de Vendas (F4211). Visualize os resultados de uso final na grade de uma linha de detalhe do pedido. Visualize o status de imposto no campo Imposto na linha de detalhe do pedido. |
| Frete | Sim | Selecionar a tabela de fretes que determina os encargos do frete a serem cobrados do cliente ou pagos aos contratados. Define se o frete tem base na distância, região, taxa fixa ou horas. Também para designar se o frete deve ser faturável, a pagar ou ambos. | Nenhuma | Aplicada quando você executa o programa em lote Atualização de Frete e Relatório (R4981) para determinar os encargos de frete a serem faturados ou pagos. Geralmente, essa execução faz parte do processamento ao final do dia. O cálculo do frete também pode ser feito antes da impressão dos documentos de entrega. |
| Classe e Teor | Sim | Garantir que os produtos embalados, selecionados para entrega, estejam dentro da faixa de qualidade e potência permitida pelo cliente. Essa preferência foi desenvolvida para ser usada em conjunto com as reservas de estoque. | Faixa predeterminada de qualidade /potência na tela Dados de Manufatura da Fábrica (incluída nas informações de filial/fábrica do item) | Aplicada durante a entrada do pedido na tabela Detalhes de Pedidos de Vendas (F4211). Visualize as faixas de qualidade/potência na tela Informações de Detalhe de Pedidos. |
| Reserva de Estoque | Sim | Especificar uma ou mais filiais/fábricas a serem utilizadas como a fonte de | A filial/fábrica predeterminada no detalhe do pedido que vem do campo | Aplicada durante a entrada do pedido na tabela Detalhes de Pedidos de Vendas |

| Preferências | Preferência Avançada? | Função nos Negócios | Substituições | Quando Aplicada e Onde Acessar |
|--------------------------------------|-----------------------|--|--|---|
| | | suprimento quando um cliente solicita um produto ou um grupo de produtos. Além disso, especifica a porcentagem mínima em qualquer pedido que deve ser atendido para que uma filial/fábrica seja selecionada. | Filial/Fábrica do cabeçalho do pedido. | (F4211). Visualize a filial/fábrica fonte, o meio de transporte, transportadora e o código da rota no detalhe do pedido de vendas. |
| Ramo de Negócios | Sim | Identificar um ramo de negócios de clientes a ser utilizado como base para os ajustes de preços, análise de vendas ou outras necessidades dos negócios. | Nenhuma | Aplicada durante a entrada do pedido na tabela Detalhes de Pedidos de Vendas (F4211). Visualize os resultados nos relatórios. |
| Vários Locais de Envio e Recebimento | | Definir os locais de envio e recebimento ao qual o sistema deve atribuir locais de produtos. Você pode ativar ou desativar os locais que especificar. | Locais predeterminados em constantes de filial/fábrica | O sistema aplica esta preferência durante a entrada de pedido de vendas e de compras. Você pode exibir os locais de envio e recebimento atribuídos pelo sistema utilizando os programas: <ul style="list-style-type: none"> • P4600 (Consulta a Solicitações) • P4617 (Confirmações de Movimentações de Almoxarifado) • P460501 (Substituição de Locais de Envio) • P4915 (Acesso a Cargas) • P4960 (Acesso a Carregamentos) |

| Preferências | Preferência Avançada? | Função nos Negócios | Substituições | Quando Aplicada e Onde Acessar |
|---|-----------------------|--|---|--|
| | | | |) |
| Próximo Status do Pedido | Sim | Alterar o próximo status do pedido quando um cliente encomenda um produto específico. Ao alterar o status do pedido após a entrada do pedido, é possível ignorar uma ou mais das etapas do processamento padrão para uma linha de pedido ou incluir etapas adicionais. | O código de Próximo Status nas regras de atividade de pedidos | Aplicada durante a entrada do pedido na tabela Detalhes de Pedidos de Vendas (F4211). Visualize o código de próximo status no campo Status (Último/Próximo) na grade de uma linha de detalhe de um pedido. |
| Valor Predeterminado de Detalhe de Pedido | Sim | Processar pedidos usando os objetivos de negócio dos tipos de preferência de Condições de Pagamento, Unidade de Medida de Demarcação de Preços, Unidade de Negócios de Receita, Ramo de Negócios e Códigos de Preço Definidos pelo Usuário. | Conforme especificado pelo tipo de preferência | Aplicada durante a entrada do pedido na tabela Detalhes de Pedidos de Vendas (F4211). Exibição conforme especificado pelo tipo de preferência. |
| Dias de Preparação do Pedido | Sim | Garantir que seja determinado, com precisão, o número de dias necessários para a entrega de um pedido de vendas com base no número de dias necessários para fazer a retirada, a embalagem e o envio dos itens. | Nenhuma | Aplicada durante a entrada do pedido na tabela Detalhes de Pedidos de Vendas (F4211). |
| Condições de Pagamento | Sim | Especificar as condições de pagamento padrão para um cliente. As condições de pagamento afetam as datas de | O instrumento ou as condições de pagamento que aparecem no cabeçalho do pedido e que estão definidos no Cadastro de | Aplicada durante a entrada do pedido na tabela Detalhes de Pedidos de Vendas (F4211). Visualize as condições de pagamento nas |

| Preferências | Preferência Avançada? | Função nos Negócios | Substituições | Quando Aplicada e Onde Acessar |
|---|-----------------------|---|---|---|
| | | vencimento da fatura e os descontos. | Cientes (P03013) | informações de detalhe do pedido. |
| Programação do Ajuste de Preços | Sim | Utilizar várias programações de demarcação de preços para cada cliente por item ou grupo de itens. | Programação padrão do Cadastro de Clientes | Aplicada durante a entrada do pedido na tabela Detalhes de Pedidos de Vendas (F4211). Visualize no campo Programação na área de grade de uma linha de detalhe de um pedido. |
| Unidade de Medida da Demarcação de Preços | Sim | Definir a unidade de medida utilizada para determinar o preço de um item. Estas informações são utilizadas para determinar o preço correto ao imprimir as faturas. | Unidade de medida de demarcação de preços da tabela Cadastro de Itens (F4101) | Aplicada durante a entrada do pedido na tabela Detalhes de Pedidos de Vendas (F4211). Visualize no campo Unidade de Medida da Demarcação de Preços que acompanha o Preço Unitário em uma linha de detalhe do pedido. |
| Alocação do Produto | Sim | Limitar a quantidade do produto que um cliente pode comprar. Utilize esta preferência se a demanda supera a oferta. Ela também pode ser utilizada no caso de um produto ser produzido somente para um cliente específico ou um grupo de clientes e é necessário garantir que ele não será distribuído para outros clientes. | Nenhuma | Aplicada durante a entrada do pedido na tabela Detalhes de Pedidos de Vendas (F4211). Observação Uma mensagem de aviso será exibida se uma quantidade que excede o limite de alocação de um cliente for inserida na linha de detalhe do pedido. O pedido será suspenso se a quantidade não for reduzida para o valor de alocação restante. É possível ignorar a mensagem e aceitar o valor em excesso ou aceitar o saldo e cancelar o excesso. |

| Preferências | Preferência Avançada? | Função nos Negócios | Substituições | Quando Aplicada e Onde Acessar |
|--|-----------------------|---|--|--|
| Unidade de Negócios de Receita | Sim | Atribuir a unidade de negócios (Filial/Fábrica Contábil) com base no cliente, produto ou combinações. Esta preferência pode ser utilizada para operações onde o almoxarifado é distribuído e a receita é centralizada. | A unidade de negócios predeterminada obtida no campo Unidade de Negócios no cabeçalho do pedido. | Aplicada durante a entrada do pedido na tabela Detalhes de Pedidos de Vendas (F4211). |
| Comissão de Vendas | Sim | Definir o pessoal de vendas e as taxas de comissão com base na combinação item/cliente. Também é possível variar as informações por filial/fábrica e ramo de negócios. | Os dados de Taxa/Código de Comissão nas Instruções para Faturamento de Clientes - (Página 2) | Aplicada durante a entrada do pedido na tabela Detalhes de Pedidos de Vendas (F4211). Visualize os dados de comissão de vendas de uma linha de detalhe do pedido na tela Informações de Detalhe do Pedido. |
| Códigos de Preços Definidos pelo Usuário 1,2,3 | Sim | Definir códigos individuais a serem utilizados em necessidades específicas na demarcação de preços. Por exemplo, é possível definir um código de preço para identificar as linhas do pedido que precisam ser remarcadas quando os preços das mercadorias são publicados para um período específico. | Nenhuma | Aplicada durante a entrada do pedido na tabela Detalhes de Pedidos de Vendas (F4211). Visualize os códigos de preço dos campos Código de Preço na área de grade de uma linha de detalhe de um pedido. |

Preferências: Conceitos Básicos

As preferências básicas podem ser utilizadas para customizar o processamento dos pedidos de vendas. A J.D. Edwards fornece preferências básicas padrão predefinidas. Utilize as preferências básicas para atender seus requisitos de negócio específicos.

As preferências básicas, ou perfil de preferências, são informações que você define para um cliente, um item ou qualquer combinação de clientes (referência de vendas, de envio ou número de cadastro pai), grupos de clientes, itens e grupos de itens. O sistema utiliza os perfis de preferências para substituir as informações predeterminadas de definição do cliente e do item quando você insere pedidos.

Como o Sistema Utiliza as Preferências

Cada preferência contém linhas de cabeçalho padrão. Os campos destas linhas podem ser usados para definir as preferências para:

- Um cliente
- Um grupo de clientes
- Um item
- Um grupo de itens
- Uma combinação de clientes (ou grupos de clientes)
- Uma combinação de itens (ou grupos de itens)

É necessário ativar as preferências para que o sistema as utilize. Programas como Entrada de Pedidos de Vendas (P4210) pesquisam as preferências aplicáveis que contêm informações relacionadas à combinação de itens e clientes para cada linha de pedido.

Na entrada do pedido de vendas, o sistema utiliza estas informações para preencher as partes do pedido. O sistema utiliza a hierarquia definida para encontrar a preferência apropriada de item e cliente.

Além disso, o sistema executa um conjunto de programas para cada preferência que for criada. Quando você insere um pedido que utiliza as preferências, o sistema consulta a hierarquia definida para pesquisar os perfis de preferências das informações para a combinação de cliente e item de cada linha de pedido. O sistema utiliza essas informações para preencher partes do pedido de vendas.

Algumas preferências substituem as informações predeterminadas, enquanto que outros incluem mais informações a serem usadas durante os estágios do ciclo de processamento de pedidos de vendas. Como resultado, algumas informações sobre a preferência podem não ser exibidas imediatamente no pedido de vendas.

Exemplo: Aplicação de uma Preferência Básica

O padrão é o pagamento imediato quando um item é entregue ao cliente. Por exemplo, os clientes de varejo foram definidos no grupo de clientes VAREJO da preferência básica Condições de Pagamento. O cliente A, um membro do VAREJO, encomenda canetas vermelhas. A caneta vermelha é um membro do grupo de itens de preferências básicas das Condições de Pagamento "CANETAS", no qual as condições de pagamento são definidas em 30 Dias Líquidos. Com base na hierarquia para esta preferência, as condições de pagamento para a combinação do grupo de itens e grupo de clientes, 30 Dias Líquidos, substitui as condições de pagamento do cliente configuradas no Cadastro de Clientes.

Ao dar entrada no pedido do Cliente A, as condições de pagamento do cliente aparecem no cabeçalho do pedido, o qual é assumido a partir do Cadastro de Clientes (F0301).

O gráfico a seguir ilustra como o sistema aplica preferências:

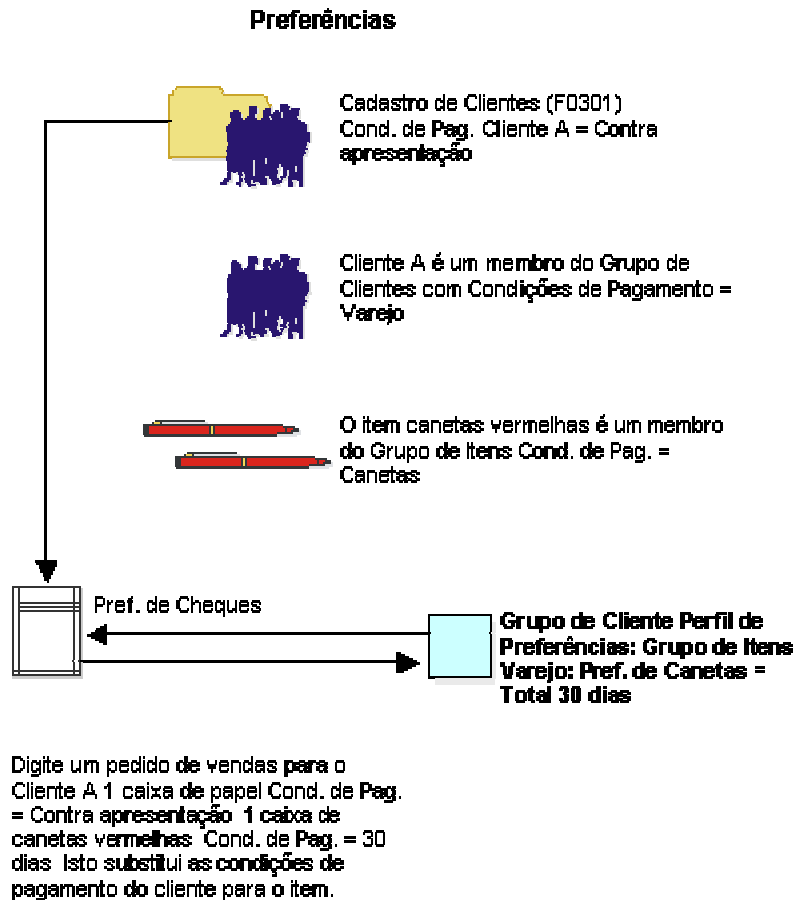

Hierarquia e Cadastro de Preferências

Ao determinar que possui um requisito de negócios que difere dos valores assumidos do sistema para o processamento do pedido de vendas, pode-se configurar as preferências básicas para atender a estes requisitos.

O sistema exibe as preferências em grupos lógicos na tela Perfis de Preferência. Você pode utilizar a tela Revisão do Cadastro de Preferências para especificar onde uma preferência deve ser exibida nesta tela e se as datas de vigência e as quantidades fazem parte da preferência.

Para cada preferência, deve-se definir uma hierarquia para indicar a ordem em que o sistema deve aplicar as preferências para os pedidos de vendas.

Instruções Preliminares

- ❑ Analise os seus requisitos de negócios e os critérios de seleção para criar uma preferência.

Configuração das Informações do Cadastro de Preferências

O sistema exibe todas as preferências em grupos lógicos na tela Acesso a Perfis de Preferência. Você pode utilizar a tela Revisão do Cadastro de Preferências para especificar onde uma preferência deve ser exibida nesta tela e se as datas de vigência e as quantidades fazem parte da preferência.

Se você ativar as quantidades para uma preferência nas informações do cadastro de preferências, nenhuma conversão de unidade de medida ocorrerá. Portanto, o sistema pesquisa somente uma preferência com uma unidade de medida exatamente igual à unidade de medida digitada no pedido.

Por exemplo, se você configurar uma preferência com uma unidade de medida igual a LT (litros) e inserir um pedido de vendas em galões, o sistema não selecionará a preferência pois não é capaz de converter os galões para litros ao pesquisar os registros de preferências.

Se você necessitar que os campos de quantidade efetiva estejam ativos para uma preferência específica, deve criar preferências separadas para cada unidade de medida que pode ser utilizada como a unidade de medida da transação do pedido de vendas.

► Configuração das informações do cadastro de preferências

No menu Operações Técnicas e Avançadas de Pedidos de Vendas (G4231), selecione Cadastro de Preferências.

1. Na tela Acesso ao Cadastro de Preferências, clique em Incluir.

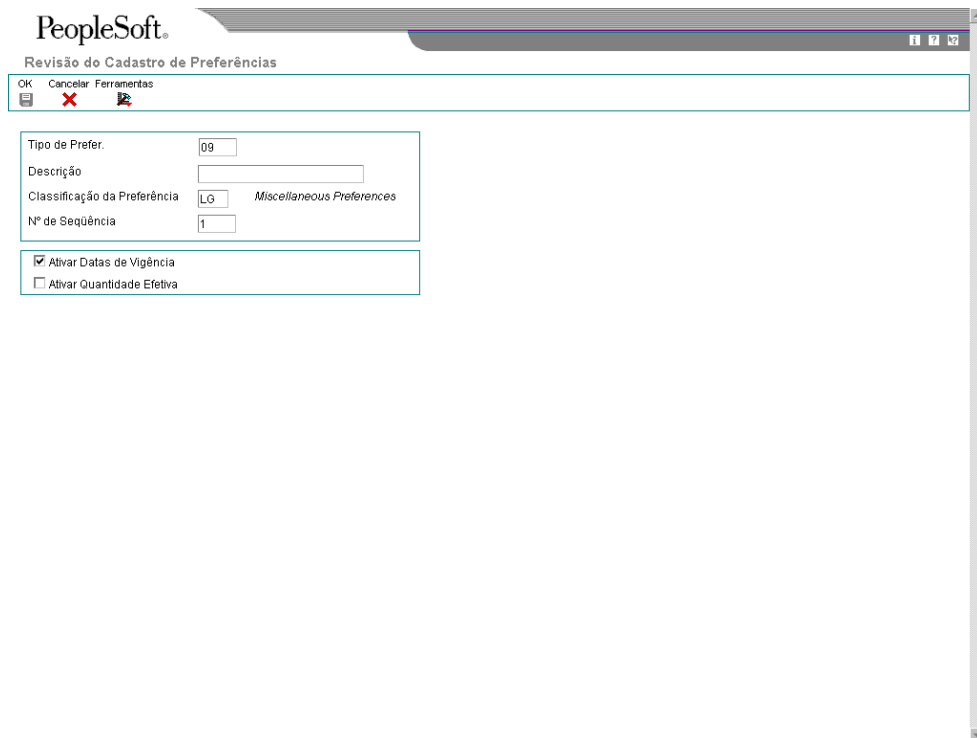

PeopleSoft

Revisão do Cadastro de Preferências

OK Cancelar Ferramentas

Tipo de Prefer. 09

Descrição

Classificação da Preferência LG *Miscellaneous Preferences*

Nº de Seqüência 1

Ativar Datas de Vigência

Ativar Quantidade Efetiva

2. Na tela Revisão do Cadastro de Preferências, preencha os campos a seguir:

- Tipo de Prefer.
- Descrição
- Classificação da Preferência
- N° de Seqüência

3. Selecione as opções a seguir e, em seguida, clique em OK:

- Ativar Datas de Vigência
- Ativar Quantidade Efetiva

Descrição dos Campos

| Descrição | Glossário |
|-------------------------------------|--|
| Tipo de Prefer. | <p>Um código definido pelo usuário (40/PR) que identifica um tipo de preferência ou uma hierarquia de reajuste de preço.</p> <p>Na tabela de códigos definidos pelo usuário 40/PR, o valor 1 no campo Código de Gerenciamento Especial identifica uma preferência para a qual a J.D. Edwards dá suporte. Este campo é fixo para cada preferência.</p> <p>Para as Programações de Penalidades de Contrato, configure primeiramente um código definido pelo usuário PN (para penalidades). Insira este código neste campo.</p> |
| Descrição | <p>Um nome ou comentário definido pelo usuário.</p> |
| Classificação da Preferência | <p>Uma classificação ou título que o sistema utiliza a fim de agrupar preferências na tela Perfil de Preferência (P4007).</p> |
| N° de Seqüência | <p>No OneWorld, a seqüência na qual os usuários podem configurar a ordem na qual seus ambientes válidos são exibidos.</p> <p>No World, uma seqüência ou número de classificação que o sistema utiliza para processar registros em uma ordem definida pelo usuário.</p> |
| Ativar Datas de Vigência | <p>Código que indica se o sistema exibe campos de faixa de data de vigência para uma preferência. Você pode querer que o sistema exiba faixas de data de vigência se você inserir datas de vigência e quantidades em vigor para uma preferência.</p> <p>Os valores válidos são:</p> <ul style="list-style-type: none">Y Exibir campos de data em vigência nas telas Revisão de Perfil de Preferência para esta preferência.N Não exibir campos de data de vigência para esta preferência. |

Ativar Quantidade Efetiva

Um código que indica se você deseja usar faixas de quantidades para esta preferência. Os valores válidos são:

Y = Sim, exibir os campos Quantidade De e Quantidade Para nas telas Revisões do Perfil de Preferência (P40300 e 40300EC) para esta preferência.

N = Não, não permitir ou exibir os campos de faixa de quantidade. Os campos de quantidade vigente são campos opcionais que você pode desativar antes de configurar quaisquer registros de preferência, mas não após você ter criado registros de preferência. Se você atribuir a quantidade vigente, deve atribuir datas vigentes.

Organização da Hierarquia de Preferências

Para cada preferência, deve-se definir uma hierarquia para indicar a ordem em que o sistema deve aplicar as preferências para os pedidos de vendas.

A tela Revisão de Hierarquia de Preferências contém linhas que identificam os clientes e os grupos de clientes, e colunas que identificam os itens ou grupos de itens. É possível utilizar as intersecções das linhas e colunas para digitar a seqüência hierárquica.

A hierarquia indica ao sistema a ordem de pesquisa. A hierarquia precisa iniciar com o número 1 e prosseguir em ordem numérica, sem saltar números.

Quando o sistema pesquisa as informações referentes às preferências, ele utiliza a hierarquia para determinar a seqüência na qual as informações sobre as preferências são pesquisadas. O sistema inicia com a intersecção que digitou 1 e pesquisa pelos registros que são definidos para aquela combinação de cliente e item. Se nenhuma preferência pela intersecção for encontrada, o sistema identifica a intersecção que digitou 2 e assim por diante.

O gráfico a seguir ilustra a forma como o sistema pesquisa informações de preferência:

Hierarquia de Preferências

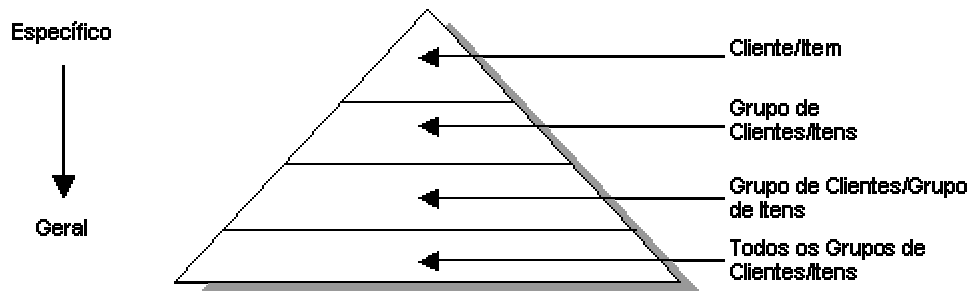

Observação

A J.D. Edwards sugere que ao definir as hierarquias, se inicie com os grupos mais gerais (isto é, inicie somente com o item e depois somente com o cliente) e posteriormente defina os grupos mais específicos.

Você deve estar ciente de que o sistema não permite certas combinações para algumas preferências, como Mensagens a Imprimir, por exemplo.

► Organização da hierarquia de preferências

No menu Gerenciamento de Preços (G4222), selecione Hierarquia de Preferências.

1. Na tela Acesso a Preferências de Hierarquia, execute as etapas de configuração das informações do cadastro de preferências.
2. Clique em Procurar para localizar a preferência.
3. Selecione a preferência e clique em Selecionar.
4. Na tela Revisão de Hierarquia de Preferências, digite os números consecutivos nas interseções das linhas e colunas para definir a hierarquia para a preferência.

Consulte também

- ❑ *Configuração de Informações do Cadastro de Preferências no manual Gerenciamento de Pedidos de Vendas*

Atribuição de Clientes e Itens a Grupos

Antes de utilizar as preferências básicas, é necessário realizar algumas tarefas de configuração para personalizá-las e assim atender as suas necessidades de negócios específicas. À medida que os seus negócios expandem e se modificam, você pode realizar outras tarefas de configuração para customizar cada vez mais as preferências.

Para reduzir o tempo de definição de preferências básicas, você pode atribuir um cliente ou um item a um grupo. Você pode então definir as preferências apenas uma vez para um grupo em vez de várias vezes para diversos clientes ou itens. Por exemplo, pode-se agrupar todos os clientes com as mesmas condições de pagamento. Posteriormente, ao criar a preferência Condições de Pagamento, você pode definir uma preferência para um grupo.

Instruções Preliminares

- ❑ Certifique-se de que os códigos definidos pelo usuário para os grupos de clientes e grupos de itens estão definidos.

Atribuição de Clientes a Grupos de Preferências

Você pode atribuir um cliente ou um grupo de clientes a qualquer preferência.

Por exemplo, você pode identificar alguns clientes como clientes sazonais e criar condições de pagamentos específicas para os mesmos. Para fazer isso:

- Defina um código definido pelo usuário de grupo de cliente SAZONAL
- Atribua todos os clientes sazonais a este grupo

- Crie uma preferência Condições de Pagamento para o grupo de clientes sazonais

Você pode atribuir qualquer cliente sazonal novo ao grupo de clientes sazonais. O sistema aplica automaticamente a preferência Condições de Pagamento a todos os pedidos de vendas novos dos clientes.

► Atribuição de um cliente para um grupo

No menu Operações Técnicas e Avançadas de Pedidos de Vendas (G4231), selecione Cadastro de Preferências.

1. Na tela Acesso a Cadastro de Preferências, selecione Grupos de Clientes no menu Tela.
2. Na tela Acesso a Preferências de Grupos de Clientes, preencha o campo a seguir e clique em Procurar:
 - Número do Cliente
3. Escolha o cliente e clique em Selecionar.

PeopleSoft.
Revisão de Grupo de Cliente

OK Cancelar Tela Ferramentas

Nº do Cliente 4242

Grupo de Cliente 1 Grupo de Cliente 2 Grupo de Cliente 3

| | | |
|------------------------|--------|-----------------------|
| Cond. de Pgto | PREF | Preferred Customers |
| UM de Demarc. de Preço | VOLUME | High Volume Customers |
| Un. de Neg. de Receita | EAST | East |
| Uso Final | | |
| Mensagens a Imprimir | PREFER | Preferred Customers |
| Reserva de Estoque | EAST | East |
| Alocações de Produto | | |
| Classe e Teor | | |
| Data de Entrega | | |
| Ramo de Neg. | | |
| Cód. de Preço 1 | | |
| Cód. de Preço 2 | | |
| Cód. de Preço 3 | | |

4. Na tela Revisão de Grupo de Cliente, preencha qualquer dos campos a seguir:
 - Cond. de Pgto
 - UM de Demarc. de Preço
 - Un. de Neg. de Receita
 - Uso Final

- Alocações de Produto
 - Classe e Teor
 - Data de Entrega
 - Ramo de Neg.
 - Cód. de Preço 1
5. Clique na guia Grupo de Cliente 2 e preencha qualquer dos campos a seguir:
- Distribuição do Documento
 - Conjunto de Documentos
 - Opções e Equipamentos
 - Frete do Cliente
 - Transportadora
 - Meio de Transporte
 - Program. Ajuste de Preço
 - Ciclo de Faturamento
 - Dias de Preparação-Pedido
 - Próximo Status do Pedido
 - Comissão de Vendas
 - Moeda do Cliente
 - Gerenc. da Qualid.
6. Se os Aplicativos ECS forem utilizados, clique na guia Grupo de Cliente 3 e preencha quaisquer dos campos a seguir:
- Condições de Pagamento (Filial)
 - Dispon. do Prod. (Filial)
 - Unid. Med. de Preço (Filial)
 - Unid. Neg. de Receita (Filial)
7. Clique em OK.

Descrição dos Campos

Descrição

Glossário

Cond. de Pgto

Um código definido pelo usuário (40/01) que identifica um grupo para o qual você pode atribuir clientes para a preferência de Condições de Pagamento. Atribua clientes a um grupo quando os clientes compartilham características semelhantes. Um grupo de clientes permite que você defina as preferências de forma rápida e facilmente.

Digite o código que identifica o grupo de clientes para o qual deseja definir a preferência. Você pode definir a preferência para uma combinação de grupo de clientes e um item ou grupo de itens.

UM de Demarc. de Preço

Um código definido pelo usuário (40/02) que identifica um grupo para o qual você pode atribuir clientes para a preferência de Unidade de Medida de Demarcação de Preços. Atribua clientes a um grupo quando os clientes compartilham características semelhantes. Os grupos de clientes permitem que você defina as preferências de forma rápida e facilmente.

Digite o código que identifica o grupo de clientes para a qual deseja definir a preferência. Você pode definir a preferência para uma combinação de grupo de clientes e um item ou grupo de itens.

Un. de Neg. de Receita

Um código definido pelo usuário (40/03) que identifica um grupo para o qual você pode atribuir clientes para a preferência de Centro de Custos da Receita. Atribua clientes a um grupo quando os clientes compartilham características semelhantes. Um grupo de clientes permite que você defina as preferências de forma rápida e facilmente.

Digite o código que identifica o grupo de clientes para o qual deseja definir a preferência. Você pode definir a preferência para uma combinação de grupo de clientes e um item ou grupo de itens.

Uso Final

Um código definido pelo usuário (40/04) que identifica um grupo para o qual você pode atribuir clientes para a preferência de Uso Final. Atribua clientes a um grupo quando os clientes compartilham características semelhantes. Um grupo de clientes permite que você defina as preferências de forma rápida e facilmente.

Digite o código que identifica o grupo de clientes para a qual deseja definir a preferência. Você pode definir a preferência para uma combinação de grupo de clientes e um item ou grupo de itens.

Alocações de Produto

Um código definido pelo usuário (40/07) que identifica um grupo para o qual você pode atribuir clientes para a preferência de Alocações de Produtos. Atribua clientes a um grupo quando os clientes compartilham características semelhantes. Um grupo de clientes permite que você defina as preferências de forma rápida e facilmente.

Digite o código que identifica o grupo de clientes para a qual deseja definir a preferência. Você pode definir a preferência para uma combinação de grupo de clientes e um item ou grupo de itens.

| | |
|------------------------|---|
| Classe e Teor | <p>Um código definido pelo usuário (40/08) que identifica um grupo para o qual você pode atribuir clientes para a preferência de Grau e Potência. Atribua clientes a um grupo quando os clientes compartilham características semelhantes. Um grupo de clientes permite que você defina as preferências de forma rápida e facilmente.</p> <p>Digite o código que identifica o grupo de clientes para a qual deseja definir a preferência. Você pode definir a preferência para uma combinação de grupo de clientes e um item ou grupo de itens.</p> |
| Data de Entrega | <p>Um código definido pelo usuário (40/09) que identifica um grupo para o qual você pode atribuir clientes para a preferência de Data de Entrega. Atribua clientes a um grupo quando os clientes compartilham características semelhantes. Um grupo de clientes permite que você defina as preferências de forma rápida e facilmente.</p> <p>Digite o código que identifica o grupo de clientes para o qual deseja definir a preferência. Você pode definir a preferência para uma combinação de grupo de clientes e um item ou grupo de itens.</p> |
| Ramo de Neg. | <p>Um código definido pelo usuário (40/10) que identifica um grupo para o qual você pode atribuir clientes para a preferência de Linha de Negócios. Atribua clientes a um grupo quando os clientes compartilham características semelhantes. Um grupo de clientes permite que você defina as preferências de forma rápida e facilmente.</p> <p>Digite o código que identifica o grupo de clientes para a qual deseja definir a preferência. Você pode definir a preferência para uma combinação de grupo de clientes e um item ou grupo de itens.</p> |
| Cód. de Preço 1 | <p>Um código definido pelo usuário (40/11) que identifica um grupo para o qual você pode atribuir clientes para a preferência de Código de Preço Definido pelo Usuário 1. Atribua clientes a um grupo quando os clientes compartilham características semelhantes. Um grupo de clientes permite que você defina as preferências de forma rápida e facilmente.</p> <p>Digite o código que identifica o grupo de clientes para a qual deseja definir a preferência. Você pode definir a preferência para uma combinação de grupo de clientes e um item ou grupo de itens.</p> |

Atribuição de Itens a Grupos de Preferências

Você pode atribuir os itens a grupos de preferência e definir uma preferência para todo o grupo com os códigos definidos pelo usuário.

► Atribuição de um item para um grupo

No menu Operações Técnicas e Avançadas de Pedidos de Vendas (G4231), selecione Cadastro de Preferências.

1. Na tela Acesso a Cadastro de Preferências, selecione Grupos de Itens no menu Tela.
2. Na tela Acesso a Preferências de Grupos de Itens, preencha o campo a seguir e clique em Procurar:
 - 2º Número do Item

- Código de Preço 3
5. Clique na guia Grupo de Item 2 e preencha qualquer dos campos a seguir:
- Distribuição do Documento
 - Conjunto de Documentos
 - Opções e Equipamentos
 - Frete do Cliente
 - Transportadora
 - Meio de Transporte
 - Progr. do Ajuste de Preços
 - Ciclo de Faturamento
 - Dias de Prepar. do Pedido
 - Status do Próximo Pedido
 - Comissões de Vendas
 - Gerenc. da Qualidade
6. Se os Aplicativos ECS forem utilizados, clique na guia Grupo de Item 3 e preencha quaisquer dos campos a seguir:
- Cond. de Pagamento (Filial)
 - Dispon. do Produto (Filial)
 - Unid. Med. de Preço (Filial)
 - Unid. Neg. de Receita (Filial)
 - Locais de Recebimento
 - Locais de Envio
7. Clique em OK.

Configuração de Preferências Básicas

Todas as preferências compartilham as informações de preferência padrão que se aplicam a todos os tipos de preferência em uma categoria. Na configuração de preferências básicas, você insere informações para cada preferência na parte de cabeçalho da tela Acesso ao Cadastro de Preferências. Entre com informações específicas para cada preferência na área de detalhe.

Se diversas preferências forem configuradas para uma combinação de itens e clientes, é possível especificar um número de seqüência a ser usado pelo sistema para pesquisar as preferências de processamento do pedido de vendas.

Insira as informações de preferências customizadas na área de detalhe da tela de perfil de preferências apropriada. Cada preferência possui um ou mais campos de definição que são exclusivos. Por exemplo, os campos de definição de preferências de Transportadora são diferentes daqueles de preferências de Meio de Transporte.

Todas as preferências compartilham campos em comum, denominados campos-chave, nos quais as informações sobre a preferência básica são digitadas. É necessário digitar estas informações para cada preferência no cabeçalho da tela Revisão de Perfis de Preferências.

Ao digitar as informações de preferência básica, também é possível especificar um número de seqüência que o sistema utiliza ao pesquisar por registros de preferência. Por exemplo, para configurar uma preferência para uma combinação de clientes e itens e variar a preferência por um campo-chave adicional, é necessário seqüenciar os registros de preferências. Se a seqüência for definida para uma preferência com a Filial/Fábrica A em 1, a seqüência para a Filial/Fábrica B em 2 e todas as demais filiais/fábricas em 999, o sistema procurará pelas preferências das filiais/fábricas A e B antes de utilizar a preferência que se aplica a todas as outras filiais/fábricas.

Portanto, seja cuidadoso ao colocar em seqüência os registros de preferência. Se a preferência que se aplica a todas as filiais/fábricas tiver um número de seqüência igual a 1, o sistema não encontrará as preferências mais específicas para as Filiais/Fábricas A e B porque o sistema encontrará primeiro a preferência que se aplica a todas as filiais/fábricas. Se configurar os números de seqüência em incrementos, você pode inserir novas preferências no futuro.

► **Entrada de informações sobre preferências básicas**

No menu Operações Técnicas e Avançadas de Pedidos de Vendas (G4231), selecione Cadastro de Preferências.

Após a configuração das informações sobre a hierarquia e o cadastro de preferências, você pode digitar as informações sobre a preferência básica.

1. Na tela Acesso a Cadastro de Preferências, clique em Procurar para localizar as preferências disponíveis.
2. Selecione uma preferência e clique em Selecionar.
O sistema exibe a tela para a preferência selecionada.
3. Na tela apropriada, clique em Incluir.
4. Na tela Seleção de Hierarquia de Preferência, selecione uma combinação e clique em Selecionar.
5. Na tela apropriada, preencha as informações de preferência específicas.
6. Clique em OK.
7. Na tela Seleção de Hierarquia de Preferências, você pode escolher uma hierarquia para incluir uma preferência para outra combinação ou clicar em Fechar para verificar as informações inseridas.
8. Na tela apropriada, clique em Procurar para verificar as informações de preferência ou clique em Fechar.

Preferências Avançadas

As preferências são especificações definidas pelo usuário de como o sistema deve processar um pedido. O sistema da J.D. Edwards usa tanto preferências básicas como avançadas. As preferências avançadas são configuradas usando a mesma funcionalidade usada pelo sistema Demarcação Avançada de Preços. Por exemplo, em preferências básicas, o grupo ao qual um item ou cliente pertence precisam ser definidos de forma explícita na preferência. Em preferências avançadas, os grupos de cliente e de item são processados com base nas definições de código de categoria, como em Demarcação Avançada de Preços.

Em Demarcação Avançada de Preços, são usados grupos complexos de clientes e de itens para gerenciar programações de demarcação de preço. Quando você usa preferências avançadas, você também usa grupos complexos de item e de clientes para especificar como o sistema deve processar o pedido. As preferências avançadas são configuradas com programações que especificam como o sistema deve processar as preferências. As programações permitem preferências múltiplas, diferentes unidades de medida e seqüenciamento. Isso significa que você tem mais flexibilidade e pode configurar preferências mais complexas para atender às complexas demandas de seu sistema de distribuição.

As preferências avançadas consistem de um ou mais nomes de preferência, ou tipos, uma programação de preferência e as informações de detalhe de preferência.

Ao configurar uma preferência avançada, você identifica campos-chave específicos a serem substituídos no processamento de um pedido específico. Você especifica os campos-chave e também os campos de valor de retorno.

Tipos de Preferência Avançada

Um tipo de preferência, ou nome, é o perfil criado para uma substituição específica no processamento predeterminado do pedido. O tipo de preferência geralmente concorda com o objetivo da preferência.

Quando você configura um tipo de preferência, também atribui uma hierarquia de preferências. Esta hierarquia permite configurar uma preferência para um item, grupo de itens, cliente ou grupo de clientes específico, ou para uma combinação deles.

Em preferências avançadas, várias preferências básicas foram agrupadas em uma única preferência avançada. Um exemplo de preferência grupada é Valores Predeterminados de Detalhes de Pedidos. A preferência Valores Predeterminados de Detalhes de Pedidos contém um conjunto de preferências básicas, incluindo Condições de Pagamento, Unidade de Medida de Demarcação de Preços, Unidade de Negócios de Receita e Uso Final. A combinação de preferências básicas em uma preferência avançada economiza tempo de configuração e melhora o tempo de processamento do sistema.

Consulte também

- ❑ *Organização da Hierarquia de Preferências* no manual *Gerenciamento de Pedidos de Vendas* para obter mais informações sobre a definição de hierarquias

► Configuração de tipos de preferências avançadas

No menu *Preferências Avançadas (G40311)*, selecione *Revisão de Nomes de Preferências Avançadas*.

1. Na tela *Acesso a Tipos de Preferências*, clique em *Incluir* para inserir um novo tipo de preferência.
2. Na tela *Revisão de Definições de Preferências*, preencha os campos obrigatórios a seguir:
 - Nome do Ajuste
 - Hier. de Prefer.
 - Tipo de Pref. Avançado
3. Para definir em mais detalhes o tipo de preferência, preencha os campos opcionais a seguir:
 - Gr. Preços Item
 - Gr. de Preço do Cliente
4. Escolha as seguintes opções, se apropriado:
 - Nível de Desconto - Qtde
 - Hist. de Preferências
5. Clique em *OK*.

Descrição dos Campos

| Descrição | Glossário |
|-------------------------------|--|
| Hier. de Prefer. | Um código definido pelo usuário (40/PR) que identifica um tipo de preferência ou uma hierarquia de reajuste de preço. Quando você define hierarquias de demarcação de preços, todas as tabelas são identificadas com este código. Num segundo momento, quando você criar reajustes, use este código para identificar a hierarquia que deseja que o sistema siga para este reajuste. |
| Tipo de Pref. Avançado | Código definido pelo usuário (40/AP) que especifica como o sistema deve processar um ajuste de preço de preferência avançada. |

| | |
|---------------------------------|---|
| Gr. Preços Item | <p>Um código (arquivo 40/tipo PI) que identifica um grupo de preços de estoque para um item.</p> <p>Os Grupos de Preços de Estoque têm estruturas de demarcação de preços únicos que dizem ao sistema para incorporar descontos ou aumentos para itens nos pedidos de vendas ou compras. Os descontos ou aumentos são baseados na quantidade do item, valor monetário ou peso do item pedido. Quando você designa um grupo de preço para um item, o item assume a mesma estrutura de demarcação de preços definida para o grupo de preços de estoque. Você deve designar um grupo de preço de estoque para o fornecedor ou cliente, assim como para o item, para que o sistema calcule interativamente descontos e aumentos nos pedidos de vendas e compras.</p> |
| Gr. de Preço do Cliente | <p>Um código definido pelo usuário (40/PC) que identifica um grupo de clientes. Você pode agrupar clientes com características semelhantes, tais como preços comparáveis.</p> |
| Nível de Desconto - Qtde | <p>Código definido pelo usuário que indica como os níveis de desconto aparecem na tabela Detalhe de Ajustes de Preço (F4072). O sistema suporta os quatro tipos de nível de desconto a seguir:</p> <p>Quantidade O sistema determina o reajuste atual com base na quantidade encomendada no pedido de vendas. Você pode configurar quebras de reajuste diferentes para unidades de medida diferentes.</p> <p>Peso O sistema usa o peso atribuído ao item na linha de detalhe do pedido de vendas para determinar o nível de desconto de ajuste adequado.</p> <p>Valores O sistema usa o valor total atribuído à linha de detalhe do pedido de vendas para determinar o nível de desconto de ajuste adequado. Quando a opção Câmbio de Moeda é ativada, todas as quebras de nível de valor são armazenadas e exibidas com base nos pontos decimais flutuantes do código de moedas.</p> <p>Nenhuma O sistema usa preferências avançadas para determinar o nível de desconto de ajuste adequado. Utilize esta opção se você estiver usando preferências avançadas.</p> |
| Hist. de Preferências | <p>Código que indica se o sistema deve criar registros de histórico de preferências para um nome de preferência.</p> |

Programação de Preferências Avançadas

Uma programação de preferências contém um ou mais tipos de preferência e gerencia a maneira como o sistema processa preferências. Você especifica, na programação, a seqüência em que o sistema deve processar as preferências. Você pode também especificar as datas de vigência para uma programação.

Você precisa definir os tipos de preferência e preencher os detalhes de preferência para cada programação.

► **Configuração de programações de preferências avançadas**

No menu *Preferências Avançadas (G40311)*, selecione *Revisão de Programações de Preferências Avançadas*.

1. Na tela *Acesso a Programações de Preferências*, clique em *Incluir* para criar uma programação de preferência.
Para modificar uma programação existente, localize e selecione uma programação e clique em *Selecionar*.
2. Na tela *Revisão de Programações de Preferências*, preencha os campos a seguir e clique em *OK*:
 - **Preference Name**
Os dados que especificam a descrição da preferência, hierarquia e o tipo são valores predeterminados para esta tela, dependendo de como você configurou a preferência usando a opção de menu *Revisão de Nomes de Preferências Avançadas* do programa *Tipo de Ajuste de Preço (P4071)*.
 - **Nº da Seq.**
 - **Data de Vigência**
 - **Data de Vcto**
 - **Grupo Item**
 - **Grupo Cliente**

Descrição dos Campos

| Descrição | Glossário |
|-------------------------|--|
| Nº da Seq. | O valor neste campo representa a ordem na qual o sistema processa os reajustes de preços. --- ESPECÍFICO DA TELA --- O valor neste campo representa a ordem na qual o sistema processa os reajustes de preços. A J.D. Edwards recomenda que você deixe espaços nas suas seqüências de números de forma que possa incluir os reajustes na programação de reajustes de preços. |
| Data de Vigência | A data em que uma transação, contrato, obrigação, preferência ou regra de política entra em vigor. |
| Data de Vcto | A data que uma transação, uma mensagem de texto, um contrato, uma obrigação, ou uma preferência se expiraram ou foram concluídos. |

Grupo Item

Um código (arquivo 40/tipo PI) que identifica um grupo de preços de estoque para um item.

Os Grupos de Preços de Estoque têm estruturas de demarcação de preços únicos que dizem ao sistema para incorporar descontos ou aumentos para itens nos pedidos de vendas ou compras. Os descontos ou aumentos são baseados na quantidade do item, valor monetário ou peso do item pedido. Quando você designa um grupo de preço para um item, o item assume a mesma estrutura de demarcação de preços definida para o grupo de preços de estoque. Você deve designar um grupo de preço de estoque para o fornecedor ou cliente, assim como para o item, para que o sistema calcule interativamente descontos e aumentos nos pedidos de vendas e compras.

Grupo Cliente

Um código definido pelo usuário (40/PC) que identifica um grupo de clientes. Você pode agrupar clientes com características semelhantes, tais como preços comparáveis.

Detalhes de Preferências Avançadas

Você define os detalhes de preferência avançados quando inclui tipos de preferência na programação de preferências. Mais especificamente, os detalhes são campos-chave e campos de valor de retorno. Campos-chave são dependentes da hierarquia de preferências, conforme definida nos tipos de preferência. Os campos de valor de retorno são especificações definidas pelo usuário para o processamento.

Os detalhes de preferências avançadas podem incluir números de grupos, itens e clientes, nível de quebra por quantidade e unidades de medida. O sistema usará os detalhes definidos para resolver as instruções específicas de processamento necessárias para seus requisitos de negócio.

► Configuração de detalhes de preferências avançadas

No menu Preferências Avançadas (G40311), selecione Revisão de Detalhes de Preferências Avançadas.

1. Na tela Acesso a Detalhes de Preferências, preencha o campo a seguir e clique em Incluir para criar novas informações de detalhe para uma preferência avançada:
 - Nome do Ajuste
(Nome da Preferência)
2. Na tela Seleção de Hierarquia de Preferências, indique o agrupamento hierárquico apropriado para a preferência e clique em Selecionar.
3. Na tela Revisão de Detalhes de Preferências, especifique os campos que são específicos desta preferência.

O sistema customiza esta tela de acordo com a hierarquia de preferências que você identificou quando configurou o nome da preferência avançada ou o tipo.
4. Para especificar o valor de retorno, na tela Revisão de Detalhes de Preferência, selecione Detalhes de Preferências no menu Linha.
5. Na tela Revisão de Valores de Preferência, especifique os campos-chave e de valor de retorno que são específicos desta preferência e clique em OK.

O sistema customiza esta tela de acordo com a definição de tipo de preferência na tabela Definição de Valores de Preferência (F40711).

O sistema exibirá os dados nos campos de valor de retorno em azul.

Processamento de Preferências Avançadas

O processamento de preferências avançadas tem como base uma programação de preferências. Esta programação consiste de um ou mais nomes ou tipos de preferência. Cada programação pode também conter detalhes adicionais e valores específicos para a forma como você deseja que o sistema processe pedidos.

Como o Sistema Processa Preferências Avançadas

O sistema considerará primeiro a programação identificada nas constantes do sistema. Esta programação determina que preferências o sistema deve resolver durante o processamento de pedidos. Se você configurar a opção de processamento Substituição de Programação para Preferências Avançadas, na guia Preferências do programa Entrada de Pedidos de Vendas (P4210), para substituir a programação especificada nas constantes do sistema, o sistema usará a programação especificada para essa versão de Entrada de Pedidos de Vendas. O sistema usa a programação para encontrar os nomes ou tipos de preferência apropriados para processar.

O sistema irá, em seguida, considerar como você identificou a preferência usando a opção de menu Revisão de Nomes de Preferências Avançadas do programa Tipo de Ajuste de Preços (P4071). É considerada a hierarquia de preferência configurada, além do tipo de preferência. O sistema também avaliará se devem ser atualizados os registros de histórico de preferências e se devem ser processados níveis de quebra por quantidade.

Em seguida, o sistema usa os detalhes que você configurou para a preferência. Estes detalhes incluem números de grupos, itens e clientes, nível de quebra por quantidade e unidades de medida. Os detalhes usados pelo sistema neste ponto também incluem os campos-chave e de valor de retorno específicos que você definiu ao criar o tipo de preferência.

A tabela a seguir ilustra a seqüência em que o sistema processa preferências avançadas:

| Seqüência | Informações de Preferência | Programa ou Campos |
|-----------|--|---|
| 1 | Os tipos de preferência especificados na programação de preferência avançada | P4070 – Revisão de Programações de Preferências Avançadas |
| 2 | Especificações de tipo de preferência como : <ul style="list-style-type: none">• Hierarquia• Níveis de quebra por quantidade• Grupos complexos | P4071 – Revisão de Nomes de Preferências Avançadas |
| 3 | Detalhes de preferências com base em: <ul style="list-style-type: none">• Hierarquia de Preferências• Grupo de clientes ou de itens conforme definidos em Tipo de Preferência | P4072 – Revisão de Detalhes de Preferências Avançadas |
| 4 | Campos-chave | Campos-chave e de valor de retorno conforme especificados em P4072 |

Preferências

É possível ativar cada preferência a ser utilizada durante o processamento do pedido. Com o processamento interativo, cada preferência é ativada em uma versão do Processamento de Preferências. Esta versão contém uma lista na qual se ativa ou desativa cada preferência para processamento pelo sistema.

Você pode utilizar o processamento em lote das preferências como uma alternativa para o processamento interativo durante a entrada do pedido de vendas. Você pode também executar o processamento em lote de preferências após ter inserido os pedidos. As preferências de processamento em lote podem agilizar a entrada do pedido de vendas porque o sistema não tem que pesquisar e aplicar cada preferência à medida que você insere cada pedido.

Você pode localizar uma preferência específica para ver como ela foi definida. Além disso, você pode alocar preferências para determinar se existem preferências para uma combinação de cliente e de item antes de criar uma nova.

Observação

Os valores que entrar manualmente na linha do item do pedido de vendas substitui os valores de preferência.

Instruções Preliminares

- ❑ Defina a programação de preferências nas constantes do sistema.
- ❑ Certifique-se de ter ativado o processamento de perfis de preferência nas opções de processamento de Entrada de Pedidos de Vendas (P4210). Consulte *Opções de Processamento para Entrada de Pedidos de Vendas (P4210)* no manual *Gerenciamento de Pedidos de Vendas* para obter mais informações.

Ativação das Preferências

No menu Operações Técnicas e Avançadas de Pedidos de Vendas (G4231), escolha Seleção de Preferências.

É necessário definir as opções de processamento dos perfis de preferências para todas as versões dos programas de entrada de pedidos nos quais serão aplicadas preferências. Não é possível utilizar o processamento em lote para as preferências Reserva do Estoque, Alocação de Produtos ou Data de Entrega.

Deve-se ativar cada preferência que se deseja que o sistema utilize durante o processamento. As preferências são ativadas em um versão para o programa Opções de Processamento de Preferências (R40400). As solicitações de valores contém uma lista na qual você ativa ou desativa cada preferência para processamento utilizado pelo sistema.

Para determinar se uma preferência está ativa, veja o campo Status da Preferência nas telas de consulta e revisão que são específicas da preferência.

Os valores de preferência substituem os valores predeterminados que o sistema utiliza a partir das tabelas Cadastro de Itens (F4101), Filiais de Itens (F4102), Cadastro de Clientes (F0301) ou de dicionário de dados. Se você não ativar as preferências nos programas de

pedido de vendas ou no programa Perfil de preferências, o sistema utilizará os valores predeterminados normais.

Opções de Processamento: Opções de Processamento de Preferências (R40400)

Controle de Processamento

Digite 1 ao lado de cada preferência a ser processada. Digite 2 ao lado de cada preferência a ser processada e gravada no Razão de Análise de Preferências (F40300R). Observe que a preferência de Alocação de Produto não dá suporte ao razão de preferências.

Condições de Pagamento

Unidade de Medida de Demarcação de Preços

Unidade de Negócios de Receita

Uso Final

Alocação de Produto

Classe e Teor

Controle de Processamento 2

Digite 1 ao lado de cada preferência a ser processada. Digite 2 ao lado de cada preferência a ser processada e gravada no Razão de Preferência de Soluções (F40300R).

Data de Entrega

Ramo de Negócios

Código de Preço 1

Código de Preço 2

Código de Preço 3

Controle de Processamento 3

Digite 1 ao lado de cada preferência a ser processada. Digite 2 ao lado de cada preferência para processar e gravar no Razão de Análise de Preferências (F40300R).

Dias de Preparação do Pedido

Programação de Ajuste de Preço

Próximo Status do Pedido

Comissão de Vendas

Moeda do Cliente

Controle de Processamento 4

Digite 1 ao lado de cada preferência a ser processada. Digite 2 ao lado de cada preferência a ser processada e gravada no Razão de Análise de Preferências (F40300R). Observe que a preferência de Alocação de Produto não dá suporte ao razão de preferências.

Condições de Pagamento (específicas da filial)

Demarcação de Preço da Unidade de Medida (específica da filial)

Unidade de Negócios de Receita (específico da filial)

Alocação de Produto (específico da filial)

Local de Recebimento

Local de Envio

Localização de Preferências

Você pode localizar uma preferência específica para ver como ela foi definida. Além disso, você pode alocar preferências para determinar se existem preferências para uma combinação de cliente e de item antes de criar uma nova.

Observação

Se as preferências já existem para uma combinação de cliente e item, deve-se determinar o objetivo do seu uso antes de criar uma nova preferência que possa entrar em conflito com as existentes.

► Localização de preferências

No menu Operações Avançadas e Técnicas de Pedidos de Vendas (G4231), selecione Perfis por Cliente/Item.

1. Na tela Acesso a Perfis por Cliente/Item, preencha um dos campos a seguir e clique em Procurar:
 - Número do Cliente
 - Grupo do Cliente
 - Nº do Item
 - Grupo do Item
2. Para verificar as informações de uma preferência, siga uma das opções a seguir:
 - Para localizar informações de preferências para um item ou grupo de itens, selecione Grupo de Itens no menu Tela.
 - Para localizar informações de preferências para um cliente ou grupo de clientes, selecione Grupo de Clientes no menu Tela.
 - Para verificar a hierarquia de preferências, selecione a linha e selecione Hierarquia no menu Linha.
 - Para verificar o cadastro de preferências, selecione a linha e selecione Cadastro no menu Linha.

Tipos de Preferência Customizados

Os campos de definição de preferências são aqueles que o sistema utiliza para resolver as preferências. Cada preferência possui um ou mais campos de definição que são exclusivos. Estes campos se encontram na área de detalhe de cada tela de revisão de preferências. Os campos de definição são obrigatórios, embora em alguns casos um valor válido possa ser um espaço em branco. Normalmente, o sistema utiliza os valores inseridos nestes campos para substituir ou incluir informações em um pedido de vendas.

Preferência de Transportadora

Use a preferência de transportadora para selecionar ou excluir uma transportadora específica para um item ou cliente. Ela também pode ser utilizada para selecionar uma transportadora de uma lista de transportadoras preferenciais. A preferência de transportadora pode ser usada para excluir uma ou mais transportadoras da lista. Por exemplo, se um cliente sempre prefere usar uma certa transportadora para itens frágeis, configure isto como uma preferência de transportadora.

O sistema usa a preferência de transportadora para avaliar rotas. Uma rota com uma transportadora excluída não é selecionada durante a seleção automática de rota. O sistema exibe uma mensagem de aviso nas opções de rota se você selecionar uma rota excluída para uma carga.

Ao inserir informações de transporte para uma carga de entrada, como um pedido de compra ou uma devolução, configure a preferência de transportadora com base no cliente, item e almoxarifado receptor. Para pedidos de compra, o sistema usa a combinação fornecedor/item/almoxarifado como a informação predeterminada.

A preferência Transportadora está disponível como uma preferência avançada.

Preferência Moeda do Cliente

Utilize a preferência Moeda do Cliente para atribuir um código de moeda a um número de cliente ou a um grupo de clientes. Ao contrário de outras preferências, esta não inclui o item ou grupo de itens, pois o código da moeda deve ser o mesmo para todos os itens em um pedido.

Esta preferência substitui o código de moeda predeterminado da tabela Cadastro de Clientes (F0301) no registro do cabeçalho do pedido. Entretanto, você ainda precisa incluir a moeda do cliente no Cadastro de Clientes. Isto é necessário porque o processamento do Contas a Receber não verifica as preferências. Em vez disso, utiliza a moeda de cada linha de detalhe do pedido.

O código de moeda do cabeçalho se aplica a todas as linhas de detalhe no pedido. Portanto, quando você usa somente a preferência Moeda do Cliente para definir o código de moeda do pedido, só é possível ter um código de moeda por pedido.

A preferência Moeda do Cliente pode ser definida para uma filial/fábrica de vendas específica ou para todas as filiais/fábricas. Por exemplo, se a companhia vende gasolina para empresas aéreas internacionais, o pedido pode estar em euro a partir de um depósito na França e libras britânicas a partir de um depósito no Reino Unido.

Preferência de Frete do Cliente

A preferência de frete do cliente permite a execução das seguintes funções:

- Inclusão dos encargos a faturar no pedido
- Seleção de uma entrada de rota
- Especificação das condições de frete para uma carga

Por exemplo, se houver várias taxas de frete em um pedido, use esta preferência para determinar se as taxas podem ser totalizadas em uma linha de frete resumida ou se as taxas individuais devem ser listadas em uma linha para cada.

A preferência de frete do cliente também determina os fatores que direcionam a seleção automática de rota. O sistema avalia custo, desempenho e tempo de entrega, com base na preferência de frete do cliente.

Preferência Data de Entrega

A preferência Data de Entrega pode ser usada para fazer com que o sistema calcule a data de entrega com base no número de dias em que os itens estão em trânsito.

Um pedido de vendas possui várias datas que o sistema utiliza para determinar a data de entrega:

| | |
|-------------------------|--|
| Data do pedido | A data de entrada do pedido no sistema ou a data que deve ser exibida no pedido. |
| Data solicitada | A data solicitada pelo cliente para receber o pedido. Você pode digitar uma data única para todo o pedido ou várias datas para as linhas de detalhe individuais. |
| Data de retirada | A data na qual o pessoal do almoxarifado retira os itens do estoque. |
| Data de envio | A data na qual o envio do pedido está prometido. Você pode digitar as datas para as linhas de detalhes individuais. |
| Data de entrega | A data da chegada do pedido, conforme o cliente foi informado. |

O sistema calcula as datas de envio e de entrega nas circunstâncias a seguir:

- As preferências estão ativadas.
- Um ou mais dos campos Filial/Fábrica, Código de Rota, Meio de Transporte, Código de Prioridade e Número da Transportadora correspondem aos campos-chave da preferência.

Exceto pelo campo Meio de Transporte, os campos são exibidos nos detalhes do pedido a partir das Instruções para Faturamento de Clientes. Se estiverem em branco, nenhuma correspondência será necessária para que o sistema calcule as datas.

Ao configurar esta preferência, é necessário definir:

- O número mínimo de dias entre a entrada do pedido e a data de retirada programada de seleção
- O número de dias em que as mercadorias estão em trânsito entre o envio e a entrega

Instruções Preliminares

- Certifique-se de que as informações do código de prioridade para o cliente estão definidas nas Instruções de Faturamento do Cliente.

Exemplo: Aplicação de Datas a Produtos com a Preferência Data de Entrega

Os exemplos a seguir têm como base os quatro dias de preparação do pedido e cinco dias de trânsito (leadtime) especificados nas preferências da data de entrega e dias de preparação do pedido.

| Ação | Resultado |
|---|---|
| <p>O responsável pela entrada de pedidos insere a data prometida manualmente</p> | <p>O programa insere a data prometida com antecedência:</p> <ul style="list-style-type: none"> • Pedido de Vendas inserido: Sexta, 6/11/05 • Data de Retirada calculada: Domingo, 8/11/05 • Data de Envio inserida: Quinta, 12/11/05 • Data Prometida calculada: Terça, 17/11/05 <p>O sistema calcula a data prometida adicionando os dias de trânsito dos itens na data de carregamento. O sistema calcula a data de retirada subtraindo quatro dias da data de envio.</p> |
| <p>O responsável pela entrada de pedidos insere manualmente a data prometida</p> | <p>O programa faz a programação retroativa da data de envio. O sistema subtrai os dias de trânsito (leadtime) da data prometida para calcular a data do envio.</p> <ul style="list-style-type: none"> • Pedido de Vendas inserido: Sexta, 6/11/05 • Data Prometida inserida: Segunda, 23/11/05 • Data de Envio calculada: Quarta, 18/11/05 • Data de Retirada calculada: Sábado, 14/11/05 <p>O sistema calcula a data de retirada subtraindo quatro dias da data de envio. Um aviso é emitido se a data de retirada for anterior à data de entrada do pedido.</p> |
| <p>O responsável pela entrada de pedidos não insere a Data Prometida e a Data de Envio</p> | <p>O programa calcula a data prometida somando os dias de preparação do pedido para determinar a data de retirada e somando os dias de trânsito dos itens à data de retirada:</p> <ul style="list-style-type: none"> • Pedido de Vendas inserido: Terça, 03.11.05 • Data de Retirada inserida: Terça, 03.11.05 • Data de Envio calculada: Sábado, 07.11.05 • Data Prometida calculada: Quinta, 12/11/05 |
| <p>O sistema calcula uma data de envio anterior à data de entrada do pedido de vendas</p> | <p>Se as datas de envio e retirada forem anteriores à data de entrada do pedido, o sistema exibe uma mensagem de erro recuperável que indica que a data de retirada é anterior à data do pedido. O pedido ainda pode ser processado.</p> |

Preferência Distribuição de Documentos

Utilize a preferência Distribuição de Documentos para definir quantas cópias extras de um documento de entrega deseja que sejam impressas e quem deve receber estas cópias. Para uma combinação de itens e clientes, defina:

- O depósito de percurso

- O código do documento a ser impresso
- A pessoa que receberá cada cópia
- O número de cópias a serem impressas

Esta preferência é utilizada para controlar a impressão das notas demonstrativas de entrega, das notas demonstrativas de entrega com preço e das faturas. É possível utilizar esta preferência para imprimir documentos customizados (não programados pela J.D. Edwards), como certificados de análise (COA).

O sistema aplica as preferências Distribuição de Documentos durante o processo de Confirmação de Carregamento a Granel/Embalado ou durante a Pré-Impressão de Documentos de Entrega.

É possível especificar diversas entradas de linha. Neste caso, é necessário incluir o número da seqüência com informações exclusivas das preferências no lugar dos campos de informações padrão.

Exemplo: Preferência Distribuição de Documentos

O sistema aplica a configuração de preferências a seguir sempre que um cliente atribuído a um grupo de clientes "ABC" encomenda um produto atribuído a um grupo de itens "123".

| Enviado Por | Enviado De | Documentos | Número de Cópias | Para Quem | Onde |
|-------------|------------|-------------|------------------|---|----------------|
| Caminhão | Depósito A | Documento A | 2 cópias | Cadastro 198281 - Gerente de Envio do Frete | Impressora 123 |
| Ferrovía | Depósito B | Documento B | 1 cópia | Cadastro 71004 - Gerente de Envio | Impressora 321 |
| Ferrovía | Depósito B | Documento B | 1 cópia | Cadastro 82425 - Gerente de Acompanhamento | Impressora 333 |

Consulte também

- ❑ *Utilização de Entregas* no manual *Gerenciamento de Transporte* para obter informações adicionais sobre o processo de Confirmação de Carregamento a Granel/Embalado e o processo de Pré-Impressão de Documentos de Entrega

Preferência Conjunto de Documentos

Utilize a preferência Conjunto de Documentos para identificar o conjunto de documentos de entrega para uma combinação específica de itens e clientes. O nome do Conjunto de Documentos está vinculado à tela Revisão de Perfis de Conjunto de Documentos, na qual os conjuntos individuais de documentos são atribuídos.

Se você estiver utilizando documentos de entrega, é necessário definir, no mínimo, uma preferência Conjunto de Documentos. A forma como a preferência é definida depende dos tipos de produtos, tais como a granel ou lubrificantes, ou se o cliente é estrangeiro ou nacional. É possível também variar a preferência por filial/fábrica.

O sistema aplica a preferência Conjunto de Documentos quando os documentos são impressos durante os estágios citados a seguir:

- Confirmação de cargas
- Confirmação do Carregamento de Produtos a Granel/Embalados
- Pré-Impressão de Documentos de Entrega

No final de cada estágio, você pode ver ou alterar as informações referentes ao conjunto de documentos na tela Seleção de Documentos.

Exemplo: Preferência Conjunto de Documentos

Normalmente, as companhias criam preferências Conjunto de Documentos separadas para os produtos a granel e embalados. Este exemplo resume um método eficiente para a configuração de duas preferências Conjunto de Documentos para que os conjuntos de documentos apropriados sejam enviados com cada produto.

5. Crie um grupo de itens.
6. Atribua uma preferência de conjunto de documentos ao grupo de itens.
7. Configure outra preferência Conjunto de Documentos para todos os itens e clientes deixando os campos Cliente, Grupo de Clientes, Item e Grupo de Itens em branco.
8. Configure a hierarquia para a preferência de conjunto de documentos de forma que:
 - Grupo de Itens/Todos os Cadastros apareçam em primeiro lugar na hierarquia.
 - Todos os Itens/Todos os Cadastros apareçam em segundo lugar na hierarquia.

Quando o sistema processa a preferência Conjunto de Documentos durante a Confirmação do Carregamento, a hierarquia de preferências faz com que o sistema pesquise, primeiramente, uma preferência Grupos de Itens. Se o item na linha do pedido de vendas for um item a granel e tiver sido atribuído a um grupo de itens, o sistema utilizará o conjunto de documentos para os produtos a granel. Se não, o sistema usará os valores predeterminados de preferência padrão e emitirá o conjunto de documentos para todos os itens e todos os clientes. Neste caso, o sistema utiliza o conjunto de documentos para os produtos empacotados pois estes não foram atribuídos ao grupo de itens de produtos a granel.

Observação

Ao configurar a preferência Conjunto de Documentos, verifique se não ocorre um conflito com uma preferência Ciclo de Faturamento para a combinação de itens e clientes. O faturamento cíclico (faturamento diferido) e o faturamento do documento de entrega se excluem mutuamente.

-
- Para gerar a fatura com os documentos de entrega, selecione um conjunto de documentos que inclua uma fatura principal.
 - Para gerar a fatura em uma base cíclica (mensal ou semanal), execute o programa Faturamento Cíclico (R49700).

Consulte também

Consulte os tópicos a seguir, no manual *Gerenciamento de Transportes* para obter mais informações sobre a criação de códigos de conjuntos de documentos:

- ❑ *Configuração de Conjuntos de Documentos*
- ❑ *Configuração de conjuntos de documentos*

Preferência Uso Final

Utilize a preferência Uso Final como o critério do sistema para a aplicação dos ajustes de preços. Além disso, você pode utilizar esta preferência para configurar um status de pago ou gratuito para o estoque misturado para efeito de imposto.

O uso final se refere ao uso final do produto pelo cliente. Por exemplo, você pode ter que cobrar preços distintos para o mesmo item dependendo do seu uso final. Um produto específico à aviação pode ter um imposto especial aplicado, no qual o valor tributário depende do uso final (neste caso, valores tributários distintos com base em diferentes aeroportos).

Status do Imposto e Uso Final são campos-chave. Você pode criar preferências Uso Final diferentes para atribuir valores às diversas combinações de cliente e de item. Em seguida, é possível atribuir os valores aplicáveis aos campos Status do Imposto e Uso Final para cada combinação de itens e clientes para atender às suas necessidades empresariais.

Preferência Oferta de Prazo Estendido

A preferência Oferta de Prazo Estendido trabalha com a Demarcação de Preços em Grupo de Produtos para oferecer condições de pagamento estendidas para clientes que comprarem itens ou combinações de itens específicos.

As condições de pagamento em nível de grupo são resolvidas quando um ajuste para grupo de produtos é aplicado. O sistema procura a preferência de condições de pagamento e substitui as condições atuais no cabeçalho de entrada de pedidos. Mesmo após a preferência ter sido resolvida, você pode substituir manualmente as condições de pagamento.

Preferência Frete

Utilize a preferência Frete para vincular uma linha de detalhe do pedido de vendas à tabela de fretes. O sistema utiliza as tabelas de fretes para determinar as despesas de frete com base na distância, região ou taxa fixa. Ele também utiliza as tabelas de frete para determinar se o frete é faturável, a pagar ou ambos. Utilize a preferência Frete para especificar uma tabela de fretes para um cliente/grupo de clientes e um item/grupo de expedição.

A preferência Frete difere de outras preferências pois não possui uma seleção de Grupo de Itens. Em vez disso, utiliza os mesmos grupos de expedição utilizados pelo sistema Gerenciamento de Transporte para agrupar os produtos para a expedição.

A preferência Frete funciona em conjunto com as tabelas de fretes. Você define as preferências de Frete com base nas tabelas de fretes que têm como base a distância, região ou taxa fixa. Você pode especificar uma ou mais tabelas de fretes, por exemplo, se cobrar uma taxa fixa do cliente e uma taxa adicional com base na distância para o mesmo item ou grupo de expedição.

É necessário designar se as despesas referentes ao frete devem ser faturadas aos clientes, pagas aos empreiteiros ou ambos. Filial/Fábrica e Meio de Transporte são campos de pesquisa opcionais.

O sistema aplica as preferências de frete quando você executa o programa em lote Atualização de Frete e Relatório (R4981) para determinar os encargos de frete a serem faturados ou pagos. Geralmente, isto faz parte do processamento ao final do dia. Entretanto,

as despesas de frete que devem ser faturadas também podem ser calculadas antes da impressão dos documentos de entrega.

Preferência Qualidade e Potência

Utilize a preferência Qualidade e Potência para selecionar o estoque para um cliente com base em uma faixa específica de qualidade ou de potência para um item. Você pode definir a demarcação de preço base pela qualidade ou pela potência de um item. Você pode utilizar esta preferência se um cliente exige uma faixa de qualidade/potência que difere da faixa padrão definida para um item por meio das informações referentes à filial/fábrica do item.

Observação

Devido ao fato dos produtos a granel não poderem ser selecionados por qualidade ou potência, ou o carregamento confirmado por lote, deve-se utilizar esta preferência somente para os produtos empacotados.

A preferência Qualidade e Potência funciona em conjunto com a preferência Reserva do Estoque e o método de reserva para determinar a quantidade disponível dos produtos. A preferência faz com que o sistema garanta que as quantidades disponíveis estejam dentro dos parâmetros especificados de qualidade/potência de um cliente.

Além disso, o sistema utiliza o valor digitado no campo Antes da Data de Vencimento, da preferência Qualidade e Potência, a fim de determinar se a data de vencimento está dentro dos dias admissíveis de um cliente. Isto garante que a quantidade disponível do produto tem a qualidade e a potência que o cliente permite e que está dentro do prazo de validade.

É possível utilizar a preferência Qualidade e Potência somente se o Controle da Potência ou o Controle de Qualidade for ativado para o item. Isto é feito no programa Filiais de Itens (P41026). Utilize esta preferência somente se um cliente solicitar um nível ou faixa de potência diferente das faixas padrão configuradas nas Informações de Filiais de Itens.

Não é possível especificar a qualidade e a potência para o mesmo item. Contudo, ao criar a preferência Qualidade e Potência, o sistema exibe os campos Qualidade e Potência. Esta exibição ocorre independente do status do ajuste de Controle de Teor e Controle de Classe em Filiais de Itens.

O sistema não verifica o status dos ajustes de ativação na tela Filiais de Itens quando uma preferência Classe e Teor é criada. Portanto, você poderá digitar valores nos campos Classe Inicial, Classe Final, Potência Inicial e Potência Final. É possível também digitar os dados em ambos os campos. Em qualquer um dos casos, o sistema não aplica as informações de preferência que entram em conflito com as definições de ativação ou as regras da entrada de dados.

Preferência Demarcação de Preços de Margem de Lucro Bruta

Você pode usar a preferência Demarcação de Preços de Margem de Lucro Bruta para determinar qual deve ser o preço de um produto para atender a margem de lucro alvo, ou você pode inserir uma porcentagem de margem de lucro em uma linha de pedido e o sistema calculará um preço com base nessa porcentagem.

Esta preferência estabelece as margens de lucro brutas alvo para itens/grupos de itens e clientes/grupos de clientes. Você pode customizar as margens de lucro ainda mais, porque as preferências permitem que você defina alvos mínimo e máximo.

O sistema testa e resolve a faixa de margem de lucro e produz um erro recuperável quando a margem de lucro bruta ultrapassa os parâmetros estabelecidos, e o pedido ainda será aceito.

Preferência Reserva de Estoque

Utilize a preferência Reserva de Estoque para:

- Especificar que cada linha do pedido deve ser atendida por uma ou mais filiais/fábricas com base no grupo de clientes/cliente ou no grupo de itens/item
- Especificar as filiais/fábricas de onde os produtos devem ser enviados
- Determinar a porcentagem do produto a ser fornecida por cada filial/fábrica
- Especificar as informações de meio de transporte e transportadora nas linhas de detalhe de vendas

Se você utilizar a preferência para especificar as filiais/fábricas de onde deseja que os produtos sejam enviados, utilize os campos de Número da Seqüência e Filial/Fábrica para controlar o local de Envio do produto. Você pode, então, seqüenciar as preferências para estabelecer a ordem de prioridade.

Se você utilizar esta preferência para determinar a porcentagem do pedido a ser preenchido de cada filial/fábrica, utilize as seqüências de preferência para estabelecer uma ordem. Se você não conseguir preencher um pedido de nenhuma filial, o sistema criará um pedido não atendido com o menor número da seqüência. Geralmente, somente os produtos embalados, não os produtos a granel, são incluídos em pedidos não atendidos.

O sistema aplica esta preferência durante a entrada do pedido de vendas. É possível ver a filial/fábrica de origem especificada no campo Filial/Fábrica na grade de uma linha de detalhe do pedido.

Exemplo: Preferência de Reserva de Estoque

O campo Porcentagem a Preencher possibilita atender um pedido de uma ou mais filiais/fábricas. As preferências de Reserva do Estoque funcionam em conjunto com a verificação padrão do sistema que é feita para a quantidade disponível, e inclui uma verificação em todas as filiais que estão definidas na preferência.

À medida que cada filial é verificada, o pedido é enviado de qualquer filial que possa atender todo o pedido. Dependendo do número no campo Porcentagem a Preencher, uma parte da linha do pedido pode ser atendida por uma ou mais filiais/fábricas.

Valor de Porcentagem a Preencher e as Ações do Sistema Relacionadas

Se o valor da porcentagem a preencher for zero por cento, o sistema executa um processamento normal. O sistema não executa nenhuma verificação para a quantidade disponível e, seja qual for esta quantidade, ela é enviada para atender o pedido.

Se o valor da porcentagem a preencher estiver entre 1 e 99, o sistema exige que a filial seja capaz de preencher a porcentagem especificada. Se a filial puder preencher a porcentagem, a quantidade disponível será enviada e a restante será transferida para a próxima filial. O sistema verifica cada filial para determinar se a quantidade pode ser enviada.

Se você especificar um valor de porcentagem a preencher igual a 100 para cada uma das diversas filiais/fábricas, um pedido somente poderá ser preenchido a partir de uma filial/fábrica que tenha a quantidade suficiente para preencher o pedido. Se nenhuma

filial/fábrica possui uma quantidade suficiente para preencher 100 por cento do pedido, o mesmo é colocado como pendente ou parcialmente enviado da primeira filial/fábrica de preferência que possa atendê-lo.

Se o valor de porcentagem a preencher for igual a 100, o sistema exigirá que a filial seja capaz de enviar a quantidade total. Isto impede o envio por várias filiais, mas permite que o sistema verifique todas as filiais para determinar se a quantidade total pode ser enviada. Se especificar um valor de porcentagem a preencher igual a 100% para cada uma das diversas filiais/fábricas, um pedido somente poderá ser preenchido a partir de uma filial/fábrica que tenha a quantidade suficiente para preencher o pedido. Se nenhuma filial/fábrica possui uma quantidade suficiente para preencher 100 por cento do pedido, o mesmo é colocado como pendente ou parcialmente enviado da primeira preferência.

A tabela a seguir mostra um exemplo de um pedido que é feito para uma quantidade igual a 500:

| Filial/Fábrica: quantidade disponível | Porcentagem a preencher conforme configurada na preferência | Quantidade mínima do pedido disponível | Resultado |
|---|--|---|--|
| Filial/Fábrica A: 99 | 50% | 200 | Não envie desta filial porque a quantidade disponível da filial/fábrica é menor que a quantidade mínima do pedido. |
| Filial/Fábrica B: 400 | 80% | 400 | Envie 400 desta filial. |
| Filial/Fábrica C: 96 | 95% | 95 | Envie 96 desta filial porque a quantidade disponível da filial/fábrica é pelo menos 95% do saldo do pedido, que é igual a 100. |
| O sistema coloca como pendente a quantidade restante que é igual a 4 para a filial/fábrica B. | | | |

Instruções Preliminares

- Verifique se as opções de preferência da entrada do pedido de vendas para o reserva do estoque estão em branco.

Considerações Técnicas

| | |
|---|--|
| Ativação da preferência Reserva de Estoque | Ative a preferência Reserva de Estoque por uma opção de processamento separada no programa Entrada de Pedidos de Vendas (P4210). |
| Utilização de itens configurados e kits | A preferência Reserva de Estoque não funciona com kits e itens configurados. |

Preferência Ramo de Negócios

Utilize esta preferência para especificar o ramo de negócios de clientes, como aviação. As preferências de ramos de negócios podem ser definidas para as combinações de cliente e de item.

Sua companhia pode gerar dados úteis para a análise de vendas ao definir as preferências de ramos de negócios. Você pode criar seus próprios relatórios para produzir relatórios por ramo de negócios. Os ajustes de preço podem ter como base o ramo de negócios.

Esta preferência é aplicada durante a entrada do pedido de vendas.

Preferência Meio de Transporte

A preferência Meio de Transporte é usada para selecionar um método específico de transporte com base em um destino, além das preferências no nível de cliente e item. Por exemplo, se um cliente prefere que todos os envios a serem feitos para um determinado destino sejam sempre enviados por uma transportadora de pacotes avulsos por avião a serem entregues no segundo dia, isso pode ser configurado como uma preferência Meio de Transporte.

Ao inserir informações de transporte para uma transação de entrada, como um pedido de compra ou uma devolução, configure a preferência de meio de transporte com base no cliente, item e almoxarifado recebedor. Para pedidos de compra, o sistema usa a combinação fornecedor/item/almoxarifado como a informação predeterminada.

Preferência Vários Locais de Envio e Recebimento

Esta preferência é usada para definir os locais de envio e recebimento aos quais o sistema deve atribuir produtos. Você pode ativar ou desativar os locais que especificar. Se você ativar os locais, a preferência Vários Locais de Envio e Recebimento substituirá os locais predeterminados especificados nas Constantes de Filial/Fábrica (P41001).

Por exemplo, quando você envia grandes quantidades de produtos, o pessoal do almoxarifado retira os produtos e coloca nas plataformas apropriadas para carregamento nos caminhões. Quando você recebe os produtos, os motoristas da entrega podem ter que entregar produtos em vários locais. Ao definir todos os locais de envio e recebimento que podem ser usados, você pode usar o sistema Gerenciamento de Pedidos de Vendas para auxiliar no planejamento de envio e recebimento de produtos.

Se você não concordar com os locais aos quais o sistema atribuiu os produtos, pode substituir os locais usando o sistema Gerenciamento de Almoxarifado ou o sistema Gerenciamento de Transporte.

Observação

Se você deseja substituir o local utilizando o Gerenciamento de Almoxarifado, precisa configurar a opção de processamento adequada no programa Consulta a Solicitações (P4600). Para obter mais informações, consulte *Localização de Solicitações de Retirada Existentes e Confirmação de Sugestões de Retirada* no manual *Gerenciamento de Almoxarifado*.

Se você deseja substituir o local utilizando o Gerenciamento de Transporte, pode utilizar o programa Acesso a Cargas (P4915) ou o programa Acesso a Carregamentos (P4960). Para

obter mais informações, consulte *Revisão de Informações de Carga e Utilização de Carregamentos* no manual *Gerenciamento de Transporte*.

Preferência Próximo Status do Pedido

Utilize a preferência Próximo Status do Pedido para ignorar ou inserir etapas de processamento após a entrada do pedido de vendas. O fluxo de processamento é determinado pelas regras de atividades do pedido. A preferência Próximo Status do Pedido substitui a próxima etapa nas regras de atividades do pedido. Esta preferência somente deve ser utilizada para alterar as etapas após a entrada de um pedido.

Por exemplo, pode ser necessário enviar um reconhecimento de pedido EDI para uma combinação específica de itens e clientes. Para outro cliente, talvez seja necessário ignorar as etapas de confirmação definidas nas regras de atividades do pedido.

As regras de atividades do pedido determinam quais são as etapas que podem ser ignoradas. Por exemplo, para passar da Entrada do Pedido de Vendas (Status 520) para outra etapa de status, é necessário selecionar um dos códigos de status Outro Permitido. Pode não ser possível ignorar a Entrada de Pedidos de Vendas para Faturamento Cíclico (Status 580) porque as etapas alternativas não estão configuradas nas regras de atividade do pedido.

Atenção

Durante a configuração da preferência, o sistema não proíbe o usuário de entrar com códigos de atividade/status que não sejam válidos. Entretanto, durante o processamento do pedido de vendas, o sistema destaca os campos de códigos de status nos pedidos de vendas para indicar que o sistema obteve um código de status/atividade inválido.

Instruções Preliminares

- ❑ Determine as regras de atividades do pedido e as etapas que podem ser ignoradas no fluxo do processo.

Preferência Opções e Equipamentos

A preferência de Opções e Equipamentos especifica as opções e equipamentos necessários para o transporte de uma carga. Esta preferência é aplicada à todos os pontos possíveis da grade na hierarquia de preferências, de forma que vários requisitos de opções e equipamentos sejam incluídos em uma carga.

Além disso, cada preferência específica pode conter uma lista de opções e equipamentos possíveis. Por exemplo, uma carga de itens perecíveis requer uma carroceria refrigerada. Uma preferência de opção pode ser configurada para que esses itens sejam enviados em uma carroceria refrigerada. Estas opções se aplicarão a qualquer carga que contenha itens perecíveis. Quando o sistema estabelece a rota para a carga, ele seleciona apenas as de transportadoras, meios de transporte ou entradas de rota que tenham veículos refrigerados.

Consulte também

- ❑ *Configuração de Preferências Básicas* no manual *Gerenciamento de Pedidos de Vendas* para obter informações adicionais sobre preferências

Preferência Dias para Preparação do Pedido

É possível definir as informações sobre o tempo que se leva para preparar um pedido para envio na preferência Dias para Preparação do Pedido. Isto auxilia na determinação precisa do número de dias que se leva para entregar os seus pedidos de vendas a partir da data em que o cliente faz o pedido.

Os dias de preparação do pedido são os números de dias que se leva para selecionar e embalar os itens no pedido de vendas, antes de enviá-los. O sistema utiliza o código de prioridade configurado para o cliente nas Instruções de Faturamento do Cliente para determinar o tempo de preparação. Entretanto, é possível substituir o código de prioridade de um pedido individual durante a entrada do pedido.

Quando você insere um pedido, o sistema utiliza as informações da preferência Dias para Preparação do Pedido e tenta, primeiramente, obter as datas por uma programação regressiva. A programação regressiva envolve o cálculo das datas de seleção, envio e entrega para um pedido, iniciando com a data de entrega e calculando regressivamente.

Se a data de seleção for anterior à data atual, o sistema adianta as programações iniciando com a data do pedido para obter as datas de retirada, de envio e de entrega.

Exemplo: Aplicação de Datas a Produtos com a Preferência Dias de Preparação do Pedido

Os exemplos a seguir têm como base os quatro dias para preparação e cinco dias de trânsito (leadtime) especificados na preferência:

| Ação | Resultado |
|--|---|
| O responsável pela entrada de pedidos insere a data prometida manualmente | <p>O programa insere a data prometida com antecedência:</p> <ul style="list-style-type: none">• Pedido de Vendas inserido: Sexta, 6/11/05• Data de Retirada calculada: Domingo, 8/11/05• Data de Envio inserida: Quinta, 12/11/05• Data Prometida calculada: Terça, 17/11/05 <p>O sistema calcula a data prometida somando os dias de trânsito (leadtime) à data de carregamento. O sistema calcula a data de retirada subtraindo quatro dias da data de envio.</p> |
| O responsável pela entrada de pedidos insere manualmente a data prometida | <p>O programa faz a programação retroativa da data de envio. O sistema subtrai os dias de trânsito (leadtime) da data prometida para calcular a data do envio.</p> <ul style="list-style-type: none">• Pedido de Vendas inserido: Sexta, 6/11/05• Data Prometida inserida: Segunda, 23/11/05• Data de Envio calculada: Quarta, 18/11/05• Data de Retirada calculada: Sábado, 14/11/05 <p>O sistema calcula uma data de retirada subtraindo quatro dias da data de envio. Um aviso é emitido se a data de retirada for anterior à data atual.</p> |
| O responsável pela entrada de | <p>O programa calcula a data prometida somando os dias de preparação</p> |

| | |
|--|---|
| <p>pedidos deixa os campos Data Prometida e Data de Envio em branco</p> | <p>do pedido para determinar a data de retirada e somando os dias de trânsito dos itens à data de retirada:</p> <ul style="list-style-type: none"> • Pedido de Vendas inserido: Terça, 03.11.05 • Data de Retirada inserida: Terça, 03.11.05 • Data de Envio calculada: Sábado, 07.11.05 • Data Prometida calculada: Quinta, 12/11/05 |
| <p>O sistema calcula uma data de envio anterior à data de entrada do pedido de vendas</p> | <p>Se as datas de envio e retirada forem anteriores à data de entrada do pedido, o sistema exibe uma mensagem de erro recuperável que indica que a data de retirada é anterior à data do pedido. O pedido ainda pode ser processado.</p> |

Preferência Condições de Pagamento

Utilize a preferência Condições de Pagamento para identificar as condições e os instrumentos para as combinações específicas de cliente e de item. O sistema aplica as condições de pagamento somente ao nível de detalhe do item. Para quaisquer itens que não estejam incluídos nesta preferência, o sistema aplica as condições de pagamento das informações do cadastro de clientes em nível de pedido.

Preferência Programação do Ajuste de Preços

Utilize a preferência Programação do Ajuste de Preços em conjunto com o sistema Demarcação Avançada de Preços. Você pode utilizar esta preferência para atribuir uma programação de ajuste de preços diferente para os itens vendidos para um cliente específico. Você pode, também, utilizar esta preferência para criar as programações de penalidade para os contratos com os parceiros de negócios.

Esta preferência substitui a programação predeterminada das Instruções de Faturamento do Cliente. O sistema aplica esta preferência durante a entrada do pedido de vendas.

Consulte também

- *Configuração das Definições de Ajustes no manual Demarcação Avançada de Preços*

Preferência Unidade de Medida da Demarcação de Preços

Utilize a preferência Unidade de Medida da Demarcação de Preços para:

- Substituir o campo Unidade de Medida da Demarcação de Preços (na linha de detalhe de vendas predeterminada)

O sistema preenche a linha de detalhe de vendas com base nas informações das opções de processamento ou do Cadastro de Itens (P4101). Utilize esta preferência quando a companhia estiver negociando um preço com um cliente em uma unidade de medida específica. Será necessário, então, definir uma demarcação de preço para o cliente e item naquela unidade de medida e digitar uma preferência Unidade de Medida da Demarcação de Preços para assegurar que o sistema inclua automaticamente essa unidade para o pedido. A unidade de medida da demarcação de preço pode ser diferente da unidade de medida da transação e pode variar por filial/fábrica.

- Calcular o Preço no Ambiente/Padrão

O sistema utiliza este indicador no momento da confirmação da hora de entrega para totalizar novamente o preço, utilizando a temperatura ambiente ou padrão, dependendo do valor selecionado.

Observação

Deixar um dos campos chave em branco indica que se deseja especificar todos os valores válidos para aquele campo. Por exemplo, um espaço em branco no campo Unidade de Negócios faz com que o sistema aplique a preferência de Mensagem a Ser Impressa a todas as unidades de negócios.

Instruções Preliminares

- ❑ Defina a unidade de medida de obtenção do preço de vendas nas constantes do sistema. Consulte *Configuração de Constantes do Sistema* no manual *Gerenciamento de Pedidos de Vendas*.
- ❑ Confirme que existe um registro de preço base para a unidade de medida a ser digitada nesta preferência.

Consulte também

- ❑ *Configuração de Preços Base* no manual *Gerenciamento de Pedidos de Vendas*

Preferência Alocação de Produtos

Utilize a preferência Alocação de Produtos para restringir a quantidade de um item ou um grupo de itens que um cliente ou um grupo de clientes pode comprar. Por exemplo, utilize esta preferência se a demanda de um produto excede a oferta ou se leis governamentais limitam certos produtos.

É possível definir os limites de quantidade para determinar a quantidade que um cliente ou grupo de clientes pode comprar ou a quantidade de cada item ou grupo de itens que é permitido vender. O sistema verifica os limites de alocação antes de verificar a disponibilidade. A alocação do produto indica como um produto é distribuído entre os clientes. A disponibilidade do produto indica a quantidade de qualquer produto em qualquer filial/fábrica.

As alocações do produto podem ser configuradas em uma das formas a seguir:

- Um número fixo de unidades do item
- Uma porcentagem do produto disponível

Se a quantidade do pedido excede a quantidade alocada, uma mensagem de erro aparece quando você digita um pedido de vendas. Neste momento, você pode definir o pedido como suspenso ou reduzir a quantidade do pedido para a quantidade permitida ou disponível.

Cada vez que você insere um pedido para um produto alocado, a quantidade pedida durante a faixa da data de vigência é acumulada até o limite de alocação. O sistema atualiza o campo Quantidade Vendida cada vez que você insere um pedido. Este campo mostra a quantidade que foi pedida no momento em que a alocação entrou em vigor. Quando você altera ou cancela um pedido, o sistema subtrai a quantidade do total restante. O sistema aplica a preferência Alocação de Produtos antes de fazer a verificação da disponibilidade.

Atenção

É necessário desativar os campos Quantidade Inicial e Quantidade Final no Cadastro de Preferências (P40070) para a preferência Alocação de Produtos. Isto permite ao sistema executar automaticamente as conversões de unidade de medida para esta preferência.

Instruções Preliminares

- ❑ É necessário identificar o código de suspensão da alocação do produto nas opções de processamento de entrada de pedidos de vendas caso as informações abaixo sejam pertinentes:
 - Você cria preferências Alocação de Produtos
 - Você deseja suspender o pedido de um cliente excedeu a alocação

Considerações Técnicas

| | |
|--|--|
| Utilização de itens configurados e kits | A preferência Alocação de Produtos não funciona para kits e itens configurados. |
| Quantidade vendida e cálculos de saldos | A coluna de saldo na tela Revisão de Perfis de Alocação de Produtos se atualiza com a quantidade disponível a ser comprada se uma das opções a seguir se aplicam: <ul style="list-style-type: none">• O Método de Alocação 1 é utilizado.• O Método de Alocação 2 é utilizado com a quantidade restante no Grupo de Quantidade. Se um pedido é suspenso por exceder o valor alocado, o saldo mostrará um valor negativo para o Método de Alocação 1 ou 2. |
| Ativação da alocação do produto | É possível definir os limites de quantidade para determinar a quantidade que um cliente ou grupo de clientes pode comprar ou a quantidade de cada item ou grupo de itens que é permitido vender. Você pode utilizar o código Suspensão da Alocação de Produtos em conjunto com a preferência Alocação de Produtos. |

Consulte também

- ❑ *Configuração de Informações de Suspensão de Pedidos* no manual *Gerenciamento de Pedidos de Vendas*

Preferência Gerenciamento de Qualidade

Utilize a preferência Gerenciamento de Qualidade para solicitar ou exigir que um teste seja executado e que determinados padrões de qualidade sejam atendidos para uma combinação específica de clientes e itens.

Instruções Preliminares

- ❑ Configure as especificações de teste, o que faz com que o sistema execute um teste ou defina um padrão de qualidade. Consulte *Definição de Especificações* no manual *Gerenciamento da Qualidade*.

Preferência Unidade de Negócios de Receita

Utilize a preferência Unidade de Negócios de Receita para reconhecer a receita para uma unidade de negócios que é diferente da unidade de negócios central. Esta preferência permite que se substitua a unidade de negócios da filial/fábrica da contabilidade predeterminada dos campos de Filial/Fábrica ou Detalhe da Filial/Fábrica. A preferência Unidade de Negócios de Receita não se aplica às vendas entre filiais.

Além disso, é possível utilizar esta preferência para um vendedor que pode estar alocado na unidade de negócios de receita associada à preferência.

Exemplo: Preferência Unidade de Negócios de Receita

Este exemplo resume como configurar a preferência Unidade de Negócios de Receita para enviar itens para diversos locais enquanto se contabiliza a receita para um único local.

9. Crie um grupo de clientes do Sudeste para um item.
10. Configure uma preferência Unidade de Negócios de Receita.
11. Defina a hierarquia de preferências para a preferência Unidade de Negócios de Receita na interseção de Carga para Grupo de Clientes e Número do Item.
12. No campo Unidade de Negócios da tela Revisão de Perfis de Unidade de Negócios de Receita, insira a filial/fábrica.
13. No campo Unidade de Negócios de Receita da tela Revisão de Perfis de Unidade de Negócios de Receita, digite uma filial/fábrica diferente daquela digitada no campo Unidade de Negócios.

Instruções Preliminares

- ❑ Defina a opção de processamento do programa Atualização das Vendas de Cliente (R42800) para especificar a unidade de negócios de receita.

Preferência Comissão de Vendas

Utilize a preferência Comissão de Vendas para configurar o pessoal de vendas e as taxas de comissão com base nas combinações de itens e clientes. Você pode atribuir vários representantes de vendas ou grupos de vendas quando estiver configurando taxas de comissão. Ramo de Negócios e Filial/Fábrica são campos de pesquisa adicionais para esta preferência. Você pode atribuir preferências de comissão distintas para diversas combinações de itens e clientes com base no ramo de negócios e nos valores de filial/fábrica.

O sistema geralmente fornece os valores predeterminados na tabela Cadastro de Clientes (F0301) para os campos de comissão de vendas no cabeçalho do pedido de vendas. Se os campos Taxa das instruções de faturamento estiverem em branco para as informações de royalties de comissão, o sistema pode fornecer os valores predeterminados para a taxa da comissão. Geralmente, o sistema fornece os valores predeterminados para cada linha no pedido de vendas. A preferência substitui as informações de cabeçalho no nível da linha.

Instruções Preliminares

- ❑ É necessário configurar todos os vendedores no cadastro geral e na tela Informações de Direitos/Comissão antes de inseri-los na preferência. Consulte *Configuração de Informações de Comissão* no manual *Gerenciamento de Pedidos de Vendas*.

Preferência Preço de Vendas com Base na Data

Use a preferência Preço de Vendas com Base na Data para garantir um preço por um certo tempo. Por exemplo, se você precisa oferecer preços de maio para um item que aparece em pedidos de compras feitos em junho, você pode configurar esta preferência.

O sistema usa a preferência Preço de Vendas com Base na Data para avaliar se a preferência está sendo usada ou se foi estabelecida uma data de vigência para o preço, e aplica o preço associado à data ao pedido de vendas.

A preferência substitui todos os ajustes para o período em que o Preço de Vendas com Base na Data está vigente.

Preferência Códigos de Preços Definidos pelo Usuário

Utilize a preferência Códigos de Preços Definidos pelo Usuário para definir os seus próprios códigos e utilizá-los para as suas necessidades específicas de demarcação de preços. Os códigos de preços são incluídos na linha de detalhe do pedido de vendas durante a entrada do pedido.

Os códigos de preços podem ser utilizados no sistema Demarcação Avançada de Preços para definir os ajustes de preços. Elas também podem ser utilizadas para os requisitos de geração de relatórios. Por exemplo, um código de preço pode ser usado para uma demarcação de preço temporária. Um código de preço é definido para identificar as linhas do pedido que precisam ser remarcadas quando os preços das mercadorias são publicados para um período específico.

Quando o preço é conhecido, o programa Atualização em Lote do Custo/Preço de Pedidos de Vendas (R42950) pode ser executado. Você deve selecionar somente as linhas com o código de preço igual ao valor especificado.

Consulte também

Consulte os seguintes tópicos no manual *Gerenciamento de Pedidos de Vendas*:

- ❑ *Atualização de Preços Base*
- ❑ *Configuração de Preços Base*

Vendas por Segmento de Clientes

Vendas por segmento de clientes é uma técnica que permite que você agrupe clientes em segmentos, com base nos hábitos de compra. Os segmentos de compra são códigos definidos pelo usuário (42B/BS) que representam grupos de produtos similares, e você atribui códigos de segmentos aos clientes. Ao agrupar clientes que compram produtos similares em segmentos de compra, você pode potencialmente aumentar as vendas sugerindo itens durante a entrada do pedido de vendas que outros clientes do mesmo segmento compraram.

Para assegurar que você possa verificar as informações mais recentes de segmentos de compra, você pode executar o programa Atualização de Códigos de Segmentos de Compras (R42442), que atualiza os códigos para pedidos de vendas existentes.

Para assegurar que você possa verificar as compras mais recentes feitas por clientes em um certo segmento de compras, você pode executar o programa Criação de Itens de Segmentos

de Clientes (R42441). Este programa assegura que a tabela Itens de Segmentos de Clientes (F42440) contém dados de vendas atualizados para segmentos de compra, como número do item e quantidade.

Instruções Preliminares

- ❑ Ative a opção de processamento apropriada na guia Versão no programa Entrada de Pedidos de Vendas (P4210) para vendas por segmento de clientes. Observe que existe uma opção de processamento opcional para vendas por segmento de clientes na guia Processamento do programa Entrada de Pedidos de Vendas.
- ❑ Defina os códigos de segmentos de compras (42B/BS).

Consulte também

- ❑ *Utilização de Informações de Detalhes* no manual *Gerenciamento de Pedidos de Vendas* para mais informações sobre a entrada de pedidos de vendas

Atribuição de Códigos de Segmento de Compras a Clientes

Para atribuir um código de segmento de compras a um cliente ou para alterar o código que já tinha atribuído, utilize o programa Cadastro de Clientes (P03013). Este programa permite que você defina informações de fatura, de crédito, de faturamento e de impostos para o cliente, entre outras.

Depois que você atribui um código de segmento a um cliente, o sistema armazena informações na tabela Cadastro de Clientes por Ramo de Negócios (F03012). Quando você insere um pedido para o cliente para o qual atribuiu um código de segmento de compra, o sistema armazena as informações nas seguintes tabelas:

- Cadastro de Clientes por Ramo de Negócios (F03012)
- Cabeçalhos de Pedidos de Vendas (F4201)
- Histórico de Cabeçalhos de Pedidos de Vendas (F42019)
- Razão de Detalhes de Pedidos de Vendas (F42199)
- Detalhes de Pedidos de Vendas (F4211)
- Histórico de Pedidos de Vendas (F42119)

O sistema exibe o código do segmento de compras nas seguintes telas do programa Entrada de Pedidos de Vendas (P4210):

- Entrada de Pedidos de Vendas – Informações Adicionais (guia Informações Adicionais 1)
- Cabeçalho de Pedidos de Vendas (Informações de Cabeçalho Adicionais)

► Atribuição de códigos de segmento de compras a clientes

No menu Configuração do Gerenciamento de Pedidos de Vendas (G4241), selecione Instruções para Faturamento de Clientes.

1. Na tela Acesso ao Cadastro de Clientes, clique em Procurar para localizar o cliente ao qual deseja atribuir um código de segmento de compras.
2. Selecione a linha que contém o cliente e clique em Selecionar.

3. Na tela Revisão de Cadastro de Clientes, selecione Informações de Faturamento no menu Tela.
4. Na tela Informações de Faturamento, na guia Faturamento Página 1, preencha o campo a seguir e clique em OK:
 - Cód. Seg. de Compr.

Descrição dos Campos

| Descrição | Glossário |
|---------------------|---|
| Cód. Seg. de Compr. | Valor que agrupa clientes com hábitos de consumo similares. |

Inclusão de Itens de Segmentos de Clientes em Pedidos de Vendas

O programa Itens de Segmentos de Clientes (P42440) permite que você verifique um alista de itens comprados por clientes de um mesmo segmento de compras. Você pode sugerir itens comprados por outros clientes quando inserir itens em um pedido de vendas de um cliente. Ao selecionar os itens a serem incluídos, você pode também especificar a quantidade.

Há duas formas de acesso ao programa Itens de Segmentos de Clientes:

- Se você tiver configurado as opções de processamento apropriadas no programa Entrada de Pedidos de Vendas (P4210), o sistema exibirá automaticamente a tela Itens de Segmentos de Clientes quando você estiver concluindo o pedido de vendas.
- Se você tiver configurado as opções de processamento apropriadas no programa Entrada de Pedidos de Vendas (P4210), você poderá selecionar as opções para os itens de segmentos de clientes quando você estiver concluindo o pedido de vendas.

► Inclusão de itens de segmentos de clientes em pedidos de vendas

No menu Processamento de Pedidos de Vendas (G4211), selecione Detalhe de Pedidos de Vendas.

1. Na tela Consulta ao Serviço de Atendimento ao Cliente, localize e selecione o pedido de vendas e, em seguida, selecione Pedido e Revisão de Detalhes de Pedidos de Vendas no menu Linha.
2. Na tela Revisão de Detalhes de Pedidos de Vendas, selecione Itens de Segmentos de Clientes no menu Tela.
3. Na tela Itens de Segmentos de Clientes, verifique as informações nos campos a seguir:
 - Quant. Pedida
 - UM
 - N° do Item
 - Quant. Normal
 - UM de Envio

- Cód. Segm. de Compra
 - Data de Vigência
 - Data de Vcto
4. Para incluir um item de segmento de cliente em um pedido de vendas, preencha os campos a seguir para o item e clique em OK:
- Quant. Pedida
 - UM

Descrição dos Campos

| Descrição | Glossário |
|-----------------------------|---|
| Cód. Segm. de Compra | Valor que agrupa clientes com hábitos de consumo similares. |
| Quant. Pedida | O número de unidades atingidas por esta transação. |
| UM | Um código definido pelo usuário (00/UM) que indica a quantidade na qual um item do estoque deve ser expressa, por exemplo, CS (caixa coletiva) ou BX (caixa). |
| Nº do Item | <p>Um número que identifica este item. O sistema oferece três números separados de itens mais uma extensa capacidade de referência cruzada para os números de itens alternativos. Os três tipos de números de item são:</p> <ol style="list-style-type: none"> 1. Número de Item (curto) - Um número de item atribuído pelo computador, de oito dígitos. 2. 2º Nº de Item - Nº de item alfanumérico, definido pelo usuário, de 25 dígitos. 3. 3º Nº do Item - Outro Nº de item alfanumérico, definido pelo usuário, de 25 dígitos. <p>Além destes três números de itens básicos, o sistema oferece uma extensa capacidade de referência cruzada de pesquisa. Você pode definir várias referências cruzadas para nºs de peças alternativos. Por exemplo, você pode definir nºs de item substitutos, nºs de item de reposição, códigos de barra, nºs de clientes ou de fornecedores.</p> |
| Quant. Normal | A quantidade que é usualmente encomendada. |
| UM de Envio | Um código definido pelo usuário (00/UM) que indica a quantidade na qual um item do estoque deve ser expressa, por exemplo, CS (caixa coletiva) ou BX (caixa). |
| Data de Vigência | A data em que uma transação, contrato, obrigação, preferência ou regra de política entra em vigor. |
| Data de Vcto | A data que uma transação, uma mensagem de texto, um contrato, uma obrigação, ou uma preferência se expiraram ou foram concluídos. |

Opções de Processamento: Itens de Segmentos de Clientes (P42440)

Val. Predeterminados

1. Campo de classificação

Em Branco ou 1 = Preço

2 = Quantidade

3 = Margem

2. Número máximo de itens de segmento

Digite o número máximo de segmentos a serem exibidos por segmento de cliente.

Atualização de Códigos de Segmentos de Compras

No menu Operações Avançadas e Técnicas de Pedidos de Vendas (G4231), selecione Atualização de Códigos de Segmentos de Compras.

Para assegurar que você possa verificar as informações mais recentes de segmentos de compra, você pode executar o programa Atualização de Códigos de Segmentos de Compras (R42442), que atualiza os códigos para pedidos de vendas existentes. Geralmente, você executa este programa ao atribuir códigos de segmentos de compras a seus clientes ou após ter reorganizado as estruturas de compras de clientes.

Você pode executar o programa Atualização de Códigos de Segmentos de Compras no modo final ou no modo teste. Quando você executa este programa em modo teste, o sistema imprime um relatório que contém informações de segmentos de compras atualizadas por pedido de vendas, mas não atualiza nenhuma tabela. Quando este programa é executado no modo final, o sistema imprime o relatório e atualiza as tabelas a seguir:

- Cabeçalhos de Pedidos de Vendas (F4201) O sistema atualiza o código de segmento de compras de Referência de Vendas em cada registro contido na tabela.
- Detalhes de Pedidos de Vendas (F4211) O sistema atualiza o código de segmento de compras de Referência de Envio em cada registro contido na tabela.
- Histórico de Pedidos de Vendas (F42119) O sistema atualiza o código de segmento de compras de Referência de Envio em cada registro contido na tabela.

Opções de Processamento: Códigos de Atualização de Segmentos de Compras (R42442)

Valor Predeterminado

Utilize estas opções de processamento para indicar se deve ser executado o programa Atualização de Códigos de Segmentos de Compras (R42442) e impresso o relatório em modo teste ou final.

1. Modo Teste ou Final

Em Branco = Executar Atual. de Cód. de Segm. de Compra em modo Teste

1 = Executar Atual. de Cód. de Segm. de Compra em modo Final

2. Impres. Relatório em Modo Final

Em Branco = Imprimir Atual. de Cód. de Segm. de Compra

1 = Não imprimir Atual. de Cód. de Segm. de Compra

Criação de Itens de Segmentos de Clientes

No menu Operações Avançadas e Técnicas de Pedidos de Vendas (G4231), selecione Criação de Itens de Segmentos de Clientes.

Para assegurar que você possa verificar as compras mais recentes feitas por clientes em um certo segmento de compras, você pode executar o programa Criação de Itens de Segmentos de Clientes (R42441). Quando você executa este programa, o sistema cria uma lista de itens para cada código de segmento de compras através da compilação dos seguintes tipos de informação:

- Número do item
- Quantidade
- Preço base
- Margem percentual
- Unidade de medida de envio
- Código de segmento de compras

O sistema limita o número de itens que aparecem a um máximo de 99 e armazena as informações na tabela Itens de Segmentos de Clientes (F42440).

Opções de Processamento: Criação de Itens de Segmentos de Clientes (R42441)

Val. Predeterminados

1. Período da Data de Início:

Digite o número de dias anteriores a hoje para calcular a faixa de datas.

2. Quantidade Média Mínima

Digite a quantidade mínima por item para entrar na lista.

3. Preço de Lista Médio Ponderado Mínimo

Digite o preço mínimo por item para entrar na lista.

3. Digite o código de moeda a ser usado para comparação de preços.

4. Margem Percentual Mínima

Digite a porcentagem mínima de margem por item para entrar na lista.

5. Nº Máximo de Itens por Segmento

Digite o número máximo de itens por segmento de cliente para entrar na lista.

6. Campo de classificação

Em Branco ou 1 = Preço

2 = Quantidade

3 = Margem

Informações de Impostos

Você precisa configurar as informações de impostos para estar em conformidade com a legislação tributária. Após a configuração dessas informações, será possível:

- Acompanhar os impostos de acordo com as diferentes alíquotas e áreas tributárias
- Atribuir uma alíquota predeterminada a um cliente
- Aplicar uma alíquota para toda uma fatura ou um item de pagamento individual
- Inserir um valor de imposto ou fazer com que o sistema calcule o valor
- Acompanhar o histórico de impostos em uma tabela separada

Quais são os Diferentes Tipos de Imposto?

Pode ser exigido que sejam cobrados um ou mais tipos de imposto:

Imposto sobre vendas

Este imposto é calculado sobre o valor bruto da venda de mercadorias. Clientes que comprem mercadorias para uso próprio pagam impostos sobre vendas no momento da compra. Os clientes que comprem mercadorias para revenda não pagam impostos sobre vendas.

Imposto sobre o Valor Agregado (IVA)

Este imposto é arrecadado a cada estágio da produção e distribuição de mercadorias e serviços, à medida que o valor é adicionado. Cada empresa que agrega valor a um produto paga IVA sobre o valor agregado.

Imposto sobre Mercadorias e Serviços (GST-Canadá) e Impostos sobre Vendas/Província (PST-Canadá)

No Canadá, o governo federal cobra o GST. O governo da província cobra o PST. As alíquotas variam de província para província e são calculadas utilizando-se o valor das mercadorias ou este valor somado ao GST.

Os tipos de imposto não são exclusivos a um único país. Por exemplo, o IVA é utilizado em todo o mundo e abrange vários impostos sobre o valor agregado, como:

- IVA na Itália
- TVA na Bélgica
- GST em Cingapura

Configuração de Autoridades Tributárias

As autoridades tributárias são os órgãos governamentais que tributam e arrecadam impostos. Para fins de geração de relatórios e acompanhamento de impostos, sua empresa deve configurar um registro do cadastro geral para cada autoridade à qual paga impostos. Você pode, se quiser, configurar um código definido pelo usuário para um novo tipo de pesquisa, como IMP, na tabela de UDCs 01/ST, que pode ser atribuído a registros de órgão arrecadador do cadastro geral, para diferenciá-los de outros registros do cadastro geral.

Observação

Certifique-se de que a opção de processamento de self-service não esteja ativada no programa Cadastro Geral (P01012), usando a opção Órgãos Arrecadores no menu Processamento de Impostos e Relatórios (G0021). Caso contrário, você não poderá incluir novos órgãos arrecadores (registro do cadastro geral).

Consulte também

- ❑ *Entrada de informações do cadastro geral no manual Cadastro Geral para obter informações sobre a inclusão de um novo registro do cadastro geral.*

Configuração de Alíquotas/Áreas Tributárias

Para calcular e acompanhar os diferentes impostos pagos aos fornecedores ou por seus clientes, é necessário configurar alíquotas/áreas tributárias. Uma área tributária representa uma área física e geográfica, por exemplo, um estado, província ou distrito. Autoridades tributárias diferentes cobram impostos diferentes em cada área geográfica. Além disso, é possível que cada autoridade dentro de uma área tributária tenha uma alíquota diferente.

Quando você configura as alíquotas/áreas tributárias, precisa especificar as datas de vigência. O sistema não verifica se existem informações de alíquotas e áreas tributárias duplicadas e, portanto, você pode configurar alíquotas e faixas de datas de vigência diferentes para a mesma alíquota/área tributária. O sistema verifica se existe sobreposição nas faixas de datas de vigência. Quando há uma sobreposição, o sistema emite uma mensagem de erro.

O programa Alíquotas/Áreas Tributárias (P4008) também fornece recursos para situações especiais. Por exemplo, você pode especificar se o imposto deve se calculado como "imposto sobre imposto", se uma parte do imposto é irrecuperável (disponível para créditos de entrada) e se o custo unitário máximo está associado a um item específico.

O diagrama a seguir ilustra como algumas área tributárias poderiam ser organizadas:

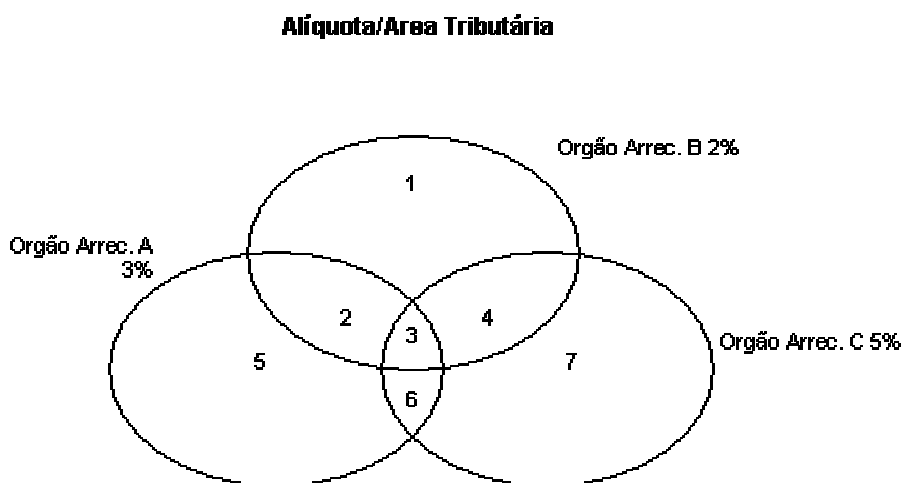

Os três círculos representam 3 órgãos arrecadadores. As sete áreas numeradas representam áreas tributárias.

Observe que as jurisdições dos órgãos arrecadadores podem se sobrepor e que uma área tributária pode ser tributada por mais de um órgão. A alíquota para um órgão arrecadador não varia de uma área tributária para outra. O órgão arrecadador A define uma alíquota de 3% nas áreas tributárias 2, 3, 5 e 6.

Para cada área tributária, entretanto, o encargo total de impostos pode variar. É o efeito cumulativo de vários órgãos arrecadadores para uma única área tributária que faz o encargo de impostos total variar de uma área tributária para outra. Por exemplo, as empresas localizadas na área tributária 5 precisam pagar impostos a somente um órgão arrecadador (Órgão Arrecadador A, 3%). As empresas na área 2 pagam impostos para dois órgãos arrecadadores (Órgão Arrecadador A, 3% e B, 2%), e as empresas na área tributária 3 pagam impostos para todos os 3 órgãos arrecadadores.

Você pode executar um relatório para verificar todas as áreas tributárias configuradas.

Alíquotas/Áreas Tributárias para Itens

É possível especificar informações sobre impostos de um item ou grupo de itens. Para especificar as informações de impostos de um item, ative a opção de processamento para validar as informações de acordo com a tabela Filiais de Itens (F4102) e insira o número do item na alíquota/área tributária.

Para especificar uma alíquota para um grupo, insira uma opção válida no campo Vendas Tributáveis Y/N na tela Informações de Filial/Fábrica do Item (W41026A). As opções de 3 a 8 são usadas para agrupar itens com base na alíquota. Configure a alíquota por área para uma das opções e, a seguir, especifique a opção para itens semelhantes na tela Informações de Filial/Fábrica do Item.

Revisão de Alíquotas/Áreas Tributárias

Você pode revisar qualquer informação de alíquota/área tributária exceto a data de validade. Se você precisar estender a data de validade de uma alíquota/área tributária, você precisa inserir um novo registro para ela.

Instruções Preliminares

- Configure os órgãos arrecadadores no cadastro geral.
- Configure as AAls de imposto necessárias.

Consulte também

- Configuração de uma Estrutura de Demarcação de Preços Base* no manual *Gerenciamento de Pedidos de Vendas* para obter mais informações sobre a configuração de grupos de preço de clientes e itens
- Setting Up a Tax Rate for Intra-Community VAT* no manual *Global Solutions Italy*

► **Configuração de informações de alíquotas/áreas tributárias**

No menu Processamento e Relatórios Tributários (G0021), selecione Alíquotas/Áreas Tributárias.

1. Na tela Acesso a Alíquotas/Áreas Tributárias, clique em Incluir.

PeopleSoft

Revisão de Alíquotas/Áreas Tributárias

OK Cancelar Tela Ferramentas

Alíq./Ár. Tr. CO Data de Vig. 01/01/97
 Descrição Colorado State & Regional Tax Data Vencimento 31/12/06

Autoridades Tributárias

| Cadastro | Autor. Tribut. | Contr. G/L | Alíq. Tr. | |
|------------|--------------------------|------------|-----------|---|
| 4010 | Colorado State Treasurer | TXTX | 3,800 | <input type="checkbox"/> Imposto Compo: |
| | | | | <input type="checkbox"/> Despesas de |
| | | | | <input type="checkbox"/> Despesas de |
| | | | | <input type="checkbox"/> Despesas de I |
| Total Imp. | | | 3,800 | |

Estoque/Compras/Pedido de Vendas

Nº do Item

2. Na tela Revisão de Alíquotas/Áreas Tributárias, preencha os campos a seguir:

- Alíq./Ár. Tr.
- Descrição
- Data de Vig.
- Data Vencimento
- Autorid. Fiscal 1
Insira o número do cadastro geral do órgão arrecadador.
- Cont. G/L
Somente o código de explicação de impostos V usa a Contrapartida Contábil para o 2º e subsequentes órgãos arrecadadores. O sistema ignora o campo para todos os outros códigos de explicação de impostos.
- Alíquota

Observação

Se você usar os códigos de explicação de impostos B (IVA + Uso) ou C (IVA + Vendas), precisa inserir o órgão arrecadador de IVA e a alíquota na primeira linha da área de alíquota.

3. Para calcular o imposto sobre alíquotas anteriores inseridas, ative a seguinte opção:
 - Imposto Composto

O sistema calcula impostos compostos somente quando você usa códigos de explicação de impostos B e C. Para calcular impostos compostos para o código de explicação de impostos V (IVA), utilize o código de explicação de impostos V+.
4. Para calcular uma porcentagem de IVA, execute as etapas 5 e 6. Caso contrário, siga diretamente para a etapa 7.
5. Ative a seguinte opção:
 - Despesas de IVA
6. Preencha o campo a seguir para especificar a porcentagem de IVA irre recuperável:
 - Alíquota

Esta porcentagem se aplica à primeira alíquota somente quando forem usados os códigos C e B. Para outros códigos de explicação de impostos, o sistema multiplica a porcentagem irre recuperável pelo imposto total, mas aplica apenas ao primeiro órgão arrecadador.
7. Verifique as informações fornecidas pelo sistema no campo IMPOSTO TOTAL:
8. Para especificar as informações sobre alíquota/área tributária para um item de estoque, preencha os campos a seguir:
 - N° do Item

Você pode inserir um número de item ou um grupo de item (3-8). Se você inserir um grupo de item, precisa definir a opção de processamento Validação como 0. Caso contrário, o sistema validará o número especificado para um grupo como um item.
 - 1

Estes campos são usados nos sistemas de vendas e compras somente. Você pode desativar estes campos configurando uma opção de processamento.
9. Clique em OK.
10. Na tela Acesso a Alíquotas/Áreas Tributárias, para imprimir as alíquotas configuradas, selecione Relatório de Alíquotas no menu Relatórios.

Descrição dos Campos

| Descrição | Glossário |
|----------------------|---|
| Alíq./Ár. Tr. | Um código que identifica uma área tributária ou geográfica que possui alíquotas e órgãos arrecadadores comuns. O sistema valida o código inserido fazendo a comparação com a tabela Áreas Tributárias (F4008). O sistema usa a alíquota/área tributária juntamente com o código de explicação e as regras tributárias para calcular os valores de imposto e distribuição contábil quando você cria uma fatura ou voucher. |

| | |
|-------------------------|--|
| Descrição | Texto que nomeia ou descreve a área/taxa tributária. Você pode usar este campo de 30 caracteres para identificar, por exemplo, o CEP de uma área tributária ou para descrever parcialmente a área geográfica. |
| Data de Vig. | A data em que uma transação, contrato, obrigação, preferência ou regra de política entra em vigor. |
| Data Vencimento | Data em que uma transação, contrato, obrigação, preferência ou regra de política deixa de vigorar. |
| Aliq./Ár. Tr. | Um código que identifica uma área tributária ou geográfica que possui alíquotas e órgãos arrecadadores comuns. O sistema valida o código inserido fazendo a comparação com a tabela Áreas Tributárias (F4008). O sistema usa a alíquota/área tributária juntamente com o código de explicação e as regras tributárias para calcular os valores de imposto e distribuição contábil quando você cria uma fatura ou voucher. |
| Imposto Composto | <p>An option that is used in Canada to specify whether to calculate PST tax after GST has been added to the product value. Valid settings are:</p> <p>On</p> <p>The system calculates PST tax after GST has been added to the product value.</p> <p>Off</p> <p>The system calculates the PST before GST has been added to the product value.</p> <p>For example, suppose that you have a tax area set up with 7% GST and 8% PST, and you turn on the option to calculate tax on tax. If you enter a voucher for a taxable amount of 1000 CAD, the system calculates the GST as 70 CAD, adds it to the taxable amount, and multiplies the PST by that result (1070 CAD). If you do not use compound taxes, the system calculates PST on the taxable amount only.</p> <p>Note: This option is valid only for tax explanation codes that begin with the letters B and C. To calculate compound taxes for tax explanation code V, use tax explanation code V+.</p> <p>--- ESPECÍFICO DA TELA --- Este código somente está disponível para a segunda autoridade de imposto (linha 2 na lista desta tela) e deve identificar uma autoridade Não-GST.</p> |

Despesas de IVA

Uma opção que indica o percentual de IVA que não é recuperável. O percentual não recuperável é inserido no campo Alíquota que fica do lado esquerdo desta opção. Os valores válidos são:

On (Ativado) = Não recuperável. O sistema multiplica o percentual especificado pelo valor de imposto total e reduz o valor do IVA que é recuperável do primeiro órgão arrecadador.

Off (Desativado) = Recuperável. O valor total do imposto IVA é recuperável.

Observação: Esta opção é válida apenas com os códigos de explicação de impostos que começam com as letras C, B e V.

--- ESPECÍFICO DA TELA ---

Este código é disponível somente para as terceiras, quartas e quintas autoridades tributárias (linhas 3 a 5).

Nº do Item

Número que o sistema atribui a um item. Pode ser um número de item de formato curto ou longo ou do terceiros.

--- ESPECÍFICO DA TELA ---

Número de item ou grupo de item ao qual o imposto se aplica.

Os valores válidos para grupos de itens são de 3 a 8. Se você especificar um valor para um grupo de itens, precisa assegurar-se de que a opção de processamento para validar os números de item, que aparecem na guia Edição, estejam configurados como 0 (desligado). Se esta opção de processamento não for configurada corretamente, o sistema tentará validar o número de grupo de itens como um número de item.

1

O valor máximo sobre o qual um item pode ser tributado. Se o custo unitário de um item for maior do que o valor especificado neste campo, o custo unitário máximo passa a ser tributável.

Observação: Este campo só é usado no processamento de pedidos de vendas e de compras. Ele é obrigatório para o processamento de impostos no estado do Tennessee.

Opções de Processamento: Alíquotas/Áreas Tributárias (P4008)

Exibição

Insira um valor para determinar se os campos Número de Item e Custo Unitário Máximo serão exibidos ou ocultos.

1 = exibir esses campos

0 = ocultar esses campos

Validação

Insira um valor para validar os números de itens

1 = Validar os números de itens

0 = Não validar os números de itens

Configuração de Regras de Tributação por Companhia

Configure as regras de tributação para que o sistema Contas a Receber possa calcular quaisquer impostos aplicáveis quando você inserir uma fatura. É necessário configurar as regras tributárias para cada companhia. O sistema utiliza estas regras para:

- Exibir uma mensagem de aviso (ou rejeitar uma transação) sempre que alguém digitar um valor de imposto diferente daquele calculado pelo sistema
- Calcular descontos no valor bruto com o imposto incluído
- Calcular o imposto em um valor bruto que já inclui o valor do desconto

Se você não configurar regras tributárias para uma companhia específica, o sistema usará as regras definidas para a companhia 0000. Se não houver regras tributárias configuradas para a companhia 0000, o sistema usará os seguintes valores predeterminados:

- Campo Cálculo do Imposto sobre o Valor Bruto = Y
- Campo Cálculo do Desconto sobre o Valor Bruto = N

As tolerâncias somente podem ser utilizadas nos sistemas Contas a Receber, Contas a Pagar e Contabilidade Geral.

Configure as três opções de processamento no programa de contabilização, Contabilização de Transações (R09801), de modo que os valores de impostos sejam atualizados na tabela Impostos (F0018). Se estas opções não forem configuradas corretamente, o sistema não atualizará as informações neste arquivo de trabalho e não gerará relatórios padrão de impostos.

► Configuração das informações de tolerância

No menu Geração de Relatórios de Processamento de Impostos (G0021), selecione Regras de Tributação.

Ao digitar um valor de imposto diferente daquele calculado pelo sistema, você poderá receber uma mensagem de aviso. A configuração das informações de tolerância permite controlar o tipo de mensagem que o sistema envia para diferentes faixas de tolerância. As faixas de tolerância aplicam-se apenas ao IVA e ao GST e podem ser uma porcentagem ou um valor monetário.

1. Na tela Acesso a Regras Tributárias, clique em Incluir.

PeopleSoft

Revisão de Regras Tributárias

OK Cancelar Ferramentas

Companhi 00001

CIR CIP GIL

Tolerância

| | Aviso | Erro |
|---------------------------------------|-------|--------|
| OU <input checked="" type="radio"/> % | 2,000 | 10,000 |
| <input type="radio"/> Valc | | |

Cálculos

Imposto sobre VI. Bruto Incluindo Desconto

Imposto sobre VI. Bruto Excluindo Desconto

Desconto sobre VI. Bruto Incluindo Imposto

Imp. sobre Ped. Vendas no Pedido

Validação

Permitir Valor Inferior de Imposto

2. Na tela Revisão de Regras de Tributação, preencha o seguinte campo:
 - Companhia
3. No cabeçalho Tolerância, selecione uma das seguintes opções:
 - %
 - Valor
4. Preencha os campos apropriados a seguir para identificar a faixa para o tipo de tolerância selecionado:
 - Taxa de Toler. - Aviso
 - Taxa de Toler. - Erro
 - VI. Tolerância - Aviso
 - VI. Tolerância - Erro
5. Clique em OK.

Após concluir estas etapas, siga as instruções para configurar as regras de cálculo.

Descrição dos Campos

| Descrição | Glossário |
|-------------------------------|--|
| % | Uma opção que especifica se a tolerância usada para gerar mensagens de aviso ou de erro é baseada em um percentual ou valor. |
| Valor | Uma opção que especifica se a tolerância usada para gerar mensagens de aviso ou de erro é baseada em um percentual ou valor. |
| Taxa de Toler. - Aviso | <p>Um número que especifica o percentual máximo que pode ser usado para alterar o valor do imposto em uma fatura, voucher ou lançamento antes que o sistema envie uma mensagem de aviso. Por exemplo, se você especificar 5,00 o sistema permitirá que altere o valor do imposto de uma transação em até 5% sem enviar uma mensagem de aviso. O sistema envia uma mensagem de aviso para alterações no valor do imposto quando o percentual da alteração está entre o percentual especificado no campo Aviso e o percentual especificado no campo Erro. O sistema usa os limites de tolerância somente para os códigos de explicação de imposto V, B e C. Para todos os demais códigos de explicação, o sistema envia um aviso independente da alteração.</p> <p>Você precisa ativar a opção Permitir Valor Inferior de Imposto para que o sistema permita que você considere valores inferiores ao percentual especificado para os impostos nas faturas do C/R.</p> <p>Insira o percentual como um número inteiro. Por exemplo, digite 5,00 (em lugar de 0,05) para especificar 5%.</p> |
| Taxa de Toler. - Erro | <p>Um número que especifica o percentual máximo que pode ser usado para alterar o valor do imposto em uma fatura, voucher ou lançamento antes que o sistema envie uma mensagem de erro. Por exemplo, se você especificar 10,00 o sistema permitirá que altere o valor do imposto de uma transação em até 10%. Se o percentual da alteração exceder o limite de tolerância especificado, o sistema não permitirá a alteração. O sistema envia uma mensagem de aviso para alterações no valor do imposto quando o percentual da alteração está entre o percentual especificado no campo Aviso e o percentual especificado no campo Erro. O sistema usa os limites de tolerância somente para os códigos de explicação de imposto V, B e C. Para todos os demais códigos de explicação, o sistema envia um aviso independente da alteração.</p> <p>Você precisa ativar a opção Permitir Valor Inferior de Imposto para que o sistema permita que você considere valores inferiores ao percentual especificado para os impostos nas faturas do C/R.</p> <p>Insira o percentual como um número inteiro. Por exemplo, digite 10,00 (em lugar de 0,1) para especificar 10%.</p> |

VI. Tolerância - Aviso

Um número que indica o valor máximo que pode ser usado para alterar o valor do imposto em uma fatura, voucher ou lançamento antes que o sistema envie uma mensagem de aviso. Por exemplo, se você especificar 5,00 o sistema permitirá que altere o valor do imposto de uma transação em até 5,00 sem enviar uma mensagem de aviso. O sistema envia uma mensagem de aviso para alterações no valor do imposto quando o valor da alteração está entre o valor especificado no campo Aviso e o valor especificado no campo Erro. O sistema usa os limites de tolerância somente para os códigos de explicação de imposto V, B e C. Para todos os demais códigos de explicação, o sistema envia um aviso independente do valor da alteração.

Você precisa ativar a opção Permitir Valor Inferior de Imposto para que o sistema permita que você considere valores inferiores ao valor especificado para os impostos nas faturas do C/R.

VI. Tolerância - Erro

Um número que especifica o valor máximo que pode ser usado para alterar o valor do imposto em uma fatura, voucher ou lançamento antes que o sistema envie uma mensagem de erro. Por exemplo, se você especificar 20,00 o sistema permitirá que altere o valor do imposto de uma transação em até 20,00. Se o valor da alteração exceder o limite de tolerância especificado, o sistema não permitirá a alteração. O sistema envia uma mensagem de aviso para alterações no valor do imposto quando o percentual da alteração está entre o percentual especificado no campo Aviso e o percentual especificado no campo Erro. O sistema usa os limites de tolerância somente para os códigos de explicação de imposto V, B e C. Para todos os demais códigos de explicação, o sistema envia um aviso independente da alteração.

Você precisa ativar a opção Permitir Valor Inferior de Imposto para que o sistema permita que você considere valores inferiores ao percentual especificado para os impostos nas faturas do C/R.

► Configuração de regras de cálculo

No menu Geração de Relatórios de Processamento de Impostos (G0021), selecione Regras de Tributação.

É possível configurar regras de cálculos para identificar o método a ser utilizado para o cálculo de valores de impostos e descontos, quando ambos forem especificados para faturas. As regras definem como o sistema valida o valor de imposto correto, com base no valor total da fatura.

1. Na tela Acesso a Regras Tributárias, localize e selecione uma companhia e clique em Selecionar.
2. No menu Revisão de Regras Tributárias, no cabeçalho Cálculos, clique em uma das opções a seguir:
 - Imposto sobre VI. Bruto Incluindo Desconto
 - Imposto sobre VI. Bruto Excluindo Desconto
 - Imp. sobre Ped. Vendas no Pedido
3. Altere a configuração da opção a seguir, se necessário:
 - Desconto sobre VI. Bruto Incluindo Imposto

4. Para permitir a entrada de um valor inferior ao calculado pelo sistema, selecione a opção a seguir:
 - Permitir Valor Inferior de Imposto
5. Clique em OK.

Exemplos: Regras de Cálculo

O sistema calcula valores brutos e de descontos utilizando as regras tributárias que foram configuradas. Cada um dos exemplos a seguir utiliza uma combinação diferente de regras para calcular o:

- Imposto sobre o valor bruto com ou sem descontos
- Desconto sobre o valor bruto com ou sem impostos

Os exemplos a seguir utilizam estes valores:

- Tributável: 1,000
- Porcentagem de imposto: 10%
- Valor do imposto: 100
- Desconto: 1%

Exemplo: Cálculo do Imposto sobre o Valor Bruto com Desconto

| | |
|--|--|
| Cálculo do Imposto sobre o Valor Bruto (Incluindo Desconto) | Sim |
| Cálculo do Desconto sobre o Valor Bruto (Incluindo Imposto) | Sim |
| Fórmula do Desconto | $(\text{Valor Tributável} + \text{Valor do Imposto}) \times (\text{Porcentagem da Taxa de Desconto}) = \text{Desconto Disponível}$ <ul style="list-style-type: none"> • $(1.000 \times 100) \times 0,01 = 11,00$ |
| Fórmula do Valor Bruto | $\text{Valor Tributável} + \text{Imposto} = 1.000 + 100 = 1.100$ |

Exemplo: Cálculo do Imposto sobre o Valor Bruto sem Desconto

| | |
|--|---|
| Cálculo do Imposto sobre o Valor Bruto (Incluindo Desconto) | Sim |
| Cálculo do Desconto sobre o Valor Bruto (Incluindo Imposto) | Não |
| Fórmula do Desconto | $(\text{Valor Tributável} \times \text{Porcentagem da Taxa de Desconto}) = \text{Desconto Disponível}$ <ul style="list-style-type: none"> • $1.000 \times 0,01 = 10,00$ |
| Fórmula do Valor Bruto | $\text{Valor Tributável} + \text{Imposto} = 1.000 + 100 = 1.100$ |

Exemplo: Cálculo do Desconto Bruto com Imposto

| | |
|--|--|
| Cálculo do Imposto sobre o Valor Bruto (Incluindo Desconto) | Não |
| Cálculo do Desconto sobre o Valor Bruto (Incluindo Imposto) | Sim |
| Fórmula do Desconto | $(\text{Valor Tributável} \times \text{Valor de Imposto}) \times (\text{Porcentagem de Desconto}) / (1 - \text{Porcentagem de Desconto})$ <ul style="list-style-type: none">$[(1.000 + 100) \times .01] / (1 - .01) = 11,11$ |
| Fórmula do Valor Bruto | $\text{Valor Tributável} + \text{Imposto} + \text{Desconto} = 1.000 + 100 + 11,11 = 1.111,11$ |

Exemplo: Cálculo do Desconto Bruto sem Imposto

| | |
|--|---|
| Cálculo do Imposto sobre o Valor Bruto (Incluindo Desconto) | Não |
| Cálculo do Desconto sobre o Valor Bruto (Incluindo Imposto) | Não |
| Fórmula do Desconto | $(\text{Valor Tributável} \times \text{Porcentagem de Desconto}) / (1 - \text{Porcentagem de Desconto})$ <ul style="list-style-type: none">$(1.000 \times 0,01) / (1 - 0,01) = 10,10$ |
| Fórmula do Valor Bruto | $\text{Valor Tributável} + \text{Imposto} + \text{Desconto} = 1.000 + 100 + 10,10 = 1.110,10$ |

Atribuição de Informações Tributárias a Clientes

Pode ser necessário calcular, cobrar e acompanhar impostos de algumas faturas enviadas ao cliente. Para isso, é necessário inserir informações sobre imposto específicas, como o código de explicação do imposto e uma alíquota referente ao local geográfico do cliente, para que o sistema calcule o valor apropriado. Estes códigos controlam:

- A arrecadação de impostos
- A distribuição de impostos às contas de despesas e receitas específicas do razão geral

Durante a entrada de pedidos, o sistema obtém códigos de explicação e de área tributária na tabela Cadastro de Clientes (F0301). No caso de envio direto, pedidos de transferência ou pedidos de vendas com referências de vendas e de envio diferentes, o sistema obtém o código de explicação de impostos da referência de vendas, e a alíquota e área tributária, que podem ser substituídas, da referência de envio.

Os códigos de explicação de imposto são códigos definidos pelo usuário (sistema 00/tipo EX). Cada código de explicação de imposto possui itens de AAI correspondentes que identificam as contas de débito e crédito de impostos.

Quais São Os Tipos de Códigos de Explicação de Imposto?

A J.D. Edwards fornece os seguintes códigos de explicação de imposto para o processamento de faturas:

- B - GST + PST, onde o PST é auto-tributado (Canadá)
- BT - O mesmo que B, mas apenas impostos
- C - GST + PST, onde o PST é tributado pelo vendedor (Canadá)
- CT - O mesmo que C, mas apenas impostos
- E - Isento
- S - Impostos sobre vendas. Tributado pelo vendedor (PST no Canadá e impostos sobre vendas nos Estados Unidos)
- ST - O mesmo que S, mas apenas impostos
- V - IVA (IVA na Europa e GST no Canadá)
- VT - O mesmo que V, mas apenas impostos
- V+ - O mesmo que V, mas calculado como um imposto sobre o imposto.

Como o Sistema Calcula os Impostos?

O sistema pode calcular alguns dos seguintes impostos mais freqüentes:

- Imposto sobre Vendas (S)
- IVA (V)
- IVA + Imposto sobre Vendas
- IVA + Imposto sobre Uso (B)

Exemplo: Imposto sobre Vendas (S)

O sistema calcula o valor do imposto, mas não efetua um lançamento separado no livro razão geral para o valor do imposto. O valor do imposto (73, no exemplo a seguir) aparece na fatura. O sistema atualiza a tabela Impostos (F0018) para fins de geração de relatórios de impostos.

| | |
|--|--|
| Alíquota | 7,3% |
| Valor tributável | 1,000 |
| Cálculo do imposto sobre vendas | Valor tributável x alíquota sobre as vendas <ul style="list-style-type: none">• $1.000 \times 0,073 = 73$ |
| Fatura | <ul style="list-style-type: none">• Valor: 1,000• Tributável: 73• Valor bruto: 1,073 |
| Lançamentos | Receita: 1,073- |

| | |
|-----------------------------------|------------------------------|
| Contrapartidas automáticas | Conta do C/R no Ativo: 1,073 |
|-----------------------------------|------------------------------|

Exemplo: IVA (V)

O sistema calcula o valor do imposto e efetua um lançamento separado no razão geral para o valor do imposto.

| | |
|--|--|
| Alíquota | 7,3% |
| Valor tributável | 1,000 |
| Cálculo do imposto sobre vendas | Valor tributável x alíquota IVA <ul style="list-style-type: none"> • $1.000 \times 0,073 = 73$ |
| Fatura | <ul style="list-style-type: none"> • Valor: 1,000 • Valor do imposto: 73 • Valor bruto: 1,073 |
| Lançamentos | Receita: 1,000- |
| Contrapartidas automáticas | <ul style="list-style-type: none"> • Conta do C/R no Ativo: 1,073 • IVA a Pagar: 73- |

Exemplo: IVA + Imposto sobre Vendas

O sistema calcula os impostos sobre um valor de imposto. O exemplo a seguir mostra o IVA somado ao imposto sobre vendas e o GST somado ao PST.

| | |
|--|---|
| Método de cálculo da alíquota/área tributária | Y (imposto sobre o imposto) |
| Alíquota | 7% GST, 8% PST |
| Valor tributável | 1,000 |
| Cálculo do GST | Valor tributável x taxa do GST <ul style="list-style-type: none"> • $1.000 \times 0,07 = 70$ |
| Cálculo do PST | Valor tributável + GST x taxa do PST <ul style="list-style-type: none"> • $1.000 + 70 \times 0,08 = 85,60$ |
| Valor do imposto | GST + PST <ul style="list-style-type: none"> • $70 + 85,60 = 155,60$ |
| Fatura | <ul style="list-style-type: none"> • Valor: 1,000 • Valor do imposto: 155,60 • Valor bruto: 1,155,60 |

| | |
|-----------------------------------|---|
| Lançamentos | Receita: 1,085.60- |
| Contrapartidas automáticas | <ul style="list-style-type: none"> • Conta do C/R no Ativo: 1,155.60 • IVA a Pagar: 70- |

Exemplo: IVA + Imposto sobre Uso (B)

O sistema calcula o imposto sobre uso sobre os valores que incluem GST (IVA canadense).

| | |
|--|--|
| Método de cálculo da alíquota/área tributária | Y (imposto sobre o imposto) |
| Alíquota | 10 por cento IVA (GST), 5 por cento Uso |
| Valor tributável | 1,000 |
| Cálculo do IVA | Valor tributável x taxa do IVA (GST) <ul style="list-style-type: none"> • $1.000 \times 0,10$ |
| Cálculo do imposto sobre Uso | Valor tributável + IVA x taxa de Uso <ul style="list-style-type: none"> • $1.000 + 100 \times 0,05 = 55$ |
| Valor do imposto | IVA (ou GST) + Uso <ul style="list-style-type: none"> • $100 + 55 = 155$ |
| Fatura | <ul style="list-style-type: none"> • Valor: 1,000 • Valor do imposto: 155 • Valor bruto: 1,100 |
| Lançamentos | Receita: 1,055- |
| Contrapartidas automáticas | <ul style="list-style-type: none"> • IVA a Pagar: 100- • Conta do C/R no Ativo: 1,100 • Impostos recuperáveis: 55 |

► Atribuição de informações sobre impostos a clientes

No menu *Configuração do Gerenciamento de Pedidos de Vendas (G4241)*, selecione *Instruções para Faturamento de Clientes*.

1. Na tela *Acesso ao Cadastro de Clientes*, para localizar os clientes configurados no sistema *Cadastro Geral*, clique em *Procurar*.
2. Escolha o cliente e clique em *Selecionar*.

PeopleSoft
Revisão do Cadastro de Clientes

OK Cancelar Tela Ferramentas

Número do Cliente: 4242 *Capital System*

Nº Longo do Cad.:

Companhia: 00000

Selecionar Guia: Faturas

Cond. Pgto - C/R: *Net 30 Days* Suspende Fat.

Instrum. de Pgto: *Default (A/R & A/P)* Enviar Fat. p/ *Customer Number (ANS)*

Pagador Altern.: 4242 *Capital System*

Número - Pai:

Receb. Automát. Lista de Exec. Receb. Aut.

Cód. de Moeda: USD *U.S. Dollar*

Cód. Vis Cad. Geral: USD *U.S. Dollar*

3. Na tela Revisão do Cadastro de Clientes, selecione a guia Informações Tributárias.

PeopleSoft
Revisão do Cadastro de Clientes

OK Cancelar Tela Ferramentas

Número do Cliente: 4242 *Capital System*

Nº Longo do Cad.:

Companhia: 00000

Selecionar Guia: Informações Tributárias

Cód.Expl.Imp.: S *Sales or VAT (output) Tax*

Alíquota/Área Tributária: DEN

Cód. Pessoa Fis./Jurid.:

Id. Tributária: 45-34126801

Id.Trib.Adic.: 113.306.771.113

4. Preencha as informações sobre impostos para o cliente e clique em OK.
5. Como opção, você pode inserir outro número de identificação de impostos.

Consulte também

- ❑ *Configuração de Instruções para Faturamento de Clientes* no manual *Gerenciamento de Pedidos de Vendas*.

Configuração de AAls para Impostos

Se você precisar cobrar ou pagar impostos, precisa configurar seu sistema de forma que os valores de impostos sejam aplicados às contas corretas do razão geral. O sistema aplica valores de imposto automaticamente à conta que você especificar em uma Instrução para Contabilização Automática (AAI).

Quando você configurar AAls para um tipo de imposto específico, como o IVA, especifique que contas você deseja debitar e creditar para o valor de imposto. Se você paga impostos em várias moedas, precisa configurar AAls de impostos para cada companhia.

Os sistemas financeiros (Contas a Pagar, Contas a Receber e Contabilidade Geral) utilizam AAls diferentes das usadas pelos sistemas de distribuição (Gerenciamento de Pedidos de Vendas e Compras).

Que AAls Você Precisa Configurar para os Impostos?

Quando um pedido de vendas é inserido, o sistema usa a AAI 4250 com o código de explicação de imposto S (imposto sobre vendas). Essa AAI procura por uma combinação de número de companhia, tipo de pedido e código de classe contábil. O sistema obtém o código de classe contábil a partir da contrapartida contábil definida para a alíquota e área tributária.

Quando o código de imposto sobre valor agregado é utilizado, o sistema usa as AAls financeiras para impostos a receber (RT). É necessário configurar um item de AAI RTyyyy para indicar diversos tipos de número de conta. É necessário também definir uma AAI correspondente para cada conta de contrapartida contábil a ser usada na tabela de alíquotas/área tributárias.

O código de caracteres yyyy representa uma conta de contrapartida contábil para a alíquota/área tributária, como RTSALE ou RTVAT. O código de caracteres em branco significa que não há conta de contrapartida contábil. Este código aponta para o item de AAI que, por sua vez, aponta para as contas de impostos apropriadas. Por exemplo, no código RTVATB, RT é o item de AAI para uma conta de impostos a receber e VATB é o código de caracteres que identifica a conta de contrapartida contábil definida para a alíquota/área tributária.

Cada código de explicação de imposto possui itens de AAI correspondentes que identificam as contas de débito e crédito de impostos.

AAIs de Distribuição para Impostos

As transações nos sistemas Gerenciamento de Pedidos de Vendas e Compras utilizam tanto AAls de distribuição como financeiras. As AAls de distribuição são configuradas em várias tabelas, cada uma para um tipo específico de transação. Nem todas as transações com impostos utilizam AAls de distribuição.

A tabela a seguir mostra as tabelas de AAls de distribuição que precisam ser configuradas para inserir pedidos de compras e pedidos de vendas para o código de explicação de impostos especificado. Qualquer outro código de explicação de imposto inserido no pedido refere-se às AAls financeiras (RT, PT, GT).

| Sistema | Tabela de AAls | Descrição | Código de Explicação de Imposto | Tipo de Transação |
|------------------------------------|----------------|---------------------------------|---------------------------------|--|
| Gerenciamento de Pedidos de Vendas | 4250 | Imposto a Recolher | S | N/A |
| Compras | 4350 | Acúmulo de Impostos de Compras | S | Correspondência em 3 Fases (Estoque) |
| | | | U | Correspondência em 3 Fases (Estoque) |
| | 4355 | Recebido sem Emissão de Voucher | S | Correspondência sem 3 Fases (Estoque) Correspondência em 3 Fases (Não Estocado) |
| | | | U | Correspondência sem 3 Fases (Estoque) Correspondência em 3 Fases (Não Estocado) |

Observação

O sistema também usa as AAls de distribuição para códigos de explicação de imposto B e C para as partes de vendas e uso do valor do imposto.

Cada tabela de AAI permite que você configure contas diferentes do razão geral com base na companhia, no tipo de documento e no código de categoria contábil (contrapartida) que você inserir. Você insere o mesmo valor no campo Categoria Contábil para a AAI configurada no campo Contrapartida Contábil em sua alíquota/área tributária. Por exemplo, se você configurou uma alíquota/área tributária para CO que inclui uma contrapartida contábil TXTX, e outra alíquota/área tributária ONT que inclui uma contrapartida contábil TXTY, você configuraria 2 AAls de distribuição. O exemplo a seguir ilustra como as AAls de distribuição estão correlacionadas à alíquota/área tributária.

Configuração de Alíquota/Área Tributária

| Alíquota/Área Tributária | Contrapartida Contábil | Alíquota |
|--------------------------|------------------------|----------|
| CO | TXTX | 7.3 |
| ONT | TXTY | 5.0 |

Configuração de AAls de Distribuição

| Tabela de AAls 4250 | | | | | |
|---------------------|-------------------|---------------|----------------|--------|---------------|
| Companhia | Tipo de Documento | Cat. Contábil | Filial/Fábrica | Objeto | Conta Detalhe |
| 00001 | SD | TXTX | 1 | 4551 | |
| 00001 | SD | TXTY | 1 | 4552 | |
| 00002 | SO | TXTX | 1 | 4553 | |
| 00002 | SO | TXTY | 1 | 4554 | |

Observação

Você pode definir um número flexível de conta para a tabela de AAls 4250. O sistema pesquisa o número de conta na tabela Contabilidade Flexível de Vendas (F4096) com base na tabela de AAls. Se a tabela de AAls não estiver definida para uso de contas flexíveis, o sistema usará o número de conta configurado na tabela Valores de AAI – Distribuição/Manufatura (F4095).

Consulte também

Consulte os seguintes tópicos no manual *Gerenciamento de Pedidos de Vendas*:

- ❑ *Configuração das Instruções para Contabilização Automática*
- ❑ *Atribuição de Informações de Impostos a Clientes*

Códigos de Impostos sobre o Valor Agregado

Os códigos de explicação de imposto referentes aos impostos sobre o valor agregado e os seus itens de AAI são apresentados a seguir:

Códigos de impostos sobre o valor agregado V

Quando você insere uma fatura, credita as contas de distribuição contábil para as mercadorias. O sistema debita uma conta do C/R e credita uma conta de IVA a pagar.

RTyyyy identifica a conta de IVA a pagar e RCyyyy identifica a conta comercial do C/R. Por exemplo:

- Débito 1100 RCyyyy Bruto (C/R para mercadorias de 1000 + IVA de 100)
- Crédito 1000 distribuição (mercadorias de 1000)
- Crédito 100 RTyyyy (conta de IVA recuperável para a alíquota/área tributária)

Código de Imposto V+ sobre o valor agregado (calculado como um imposto sobre um imposto).

As contas são as mesmas do código V.

Código de imposto sobre o valor agregado VT (apenas impostos)

As contas são as mesmas do código V. Por exemplo:

- Débito 100 RCyyy Bruto (C/R para IVA de 100)
- Crédito 0 distribuição (mercadorias de 0)
- Crédito 100 RTyyyy (conta de IVA a pagar para a alíquota/área tributária)

O valor distribuído ao razão geral inclui o imposto sobre mercadorias e vendas porque este é o custo verdadeiro das mercadorias adquiridas. O IVA não está incluído no valor de distribuição contábil porque uma companhia é geralmente reembolsada por qualquer IVA pago quando vende as mercadorias.

O programa de contabilização gera o valor do IVA.

Códigos de IVA + Imposto sobre Vendas

Os códigos de explicação de impostos para o IVA somado aos impostos sobre vendas e seus itens de AAI são apresentados a seguir:

Código de imposto do IVA + imposto sobre vendas C (GST + PST tributado pelo vendedor/apenas Canadá)

Ao inserir uma fatura, você credita as contas de distribuição contábil (pelas mercadorias + PST). O sistema debita uma conta do C/R e credita uma conta de GST a pagar. RTyyyy identifica a conta do C/R. Por exemplo:

- Débito 1155 RCyyyy Bruto (C/R para mercadorias de 1000 + GST de 100 + PST de 55)
- Crédito 100 RTyyyy (conta de GST a pagar para a área/taxa tributária)
- Crédito 1055 distribuição contábil (mercadorias de 1000 + PST de 55)

Código de IVA + impostos sobre vendas CT (GST + PST tributado pelo vendedor/apenas Canadá)

Somente impostos. As contas são as mesmas do código C. Por exemplo:

- Débito 155 RCyyyy Bruto (C/R para GST de 100 + PST de 55)
- Crédito 55 distribuição contábil (PST de 55)
- Crédito 100 RTyyyy (conta de GST a pagar para a área/taxa tributária)

Código de Isenção de Impostos

O código de explicação para a isenção de impostos e seu item de AAI são os seguintes:

Código de Isenção de Impostos E

Quando uma fatura é inserida, o sistema não efetua cálculos de impostos. Você credita a distribuição contábil e o sistema debita uma conta do Contas a Receber. Por exemplo:

- Débito 1000 RCyyyy Bruto (C/R para mercadorias de 1000)
- Crédito 1000 distribuição (mercadorias de 1000)

Criação de Relatórios Intrastat em Moeda de Simulação

Os sistemas Gerenciamento de Pedidos de Vendas e Compras fornecem processamento em moeda de simulação para relatórios Intrastat. O processamento de moeda de simulação permite revisar e imprimir valores em uma moeda diferente da moeda base da companhia. Isto significa que você pode tratar os requisitos de relatório Intrastat para o país onde realiza negócios independente da moeda base de sua companhia.

Se a sua empresa possui várias companhias com moedas diversas, é importante considerar a geração de relatórios Intrastat com cuidado. É necessário estar atento à moeda básica de cada companhia e se os relatórios Intrastat devem estar na moeda nacional ou em euro. Isto ajuda a assegurar que você está usando o processamento em moeda de simulação para relatórios Intrastat somente quando necessário.

Com base nos requisitos de relatórios Intrastat de sua companhia e dos países com os quais ela tem negócios, você pode usar as opções de processamento e seleção de dados para criar diferentes versões dos seguintes programas:

- Intrastat – Atualização de Impostos – Vendas (R001811)
- Intrastat – Atualização de Impostos – Compras (R001812)

Exemplo: Companhia e Geração de Relatório Intrastat em Moedas Diferentes

Seu escritório central está localizado na Inglaterra e tem três companhias filiais, cada uma com uma moeda base diferente. Você precisa submeter todos os relatórios em libras (GBP). As companhias e as moedas base são:

| Companhia | Moeda Base | Moeda de Relatório Intrastat |
|-------------|------------|------------------------------|
| Companhia 1 | GBP | GBP |
| Companhia 2 | EUR | GBP |
| Companhia 3 | CAD | GBP |

Para fins de relatório Intrastat, o seguinte é aplicável:

- Para a companhia 1, não execute os programas Intrastat – Atualização de Impostos – Vendas (R001811) e Intrastat – Atualização de Impostos – Compras (R001812). A moeda base da companhia e a moeda de relatório Intrastat são a mesma.
- Para a companhia 2, execute os programas Intrastat – Atualização de Impostos – Vendas (R001811) e Intrastat – Atualização de Impostos – Compras (R001812) para atualizar os valores em EUR para GBP.
- Para a companhia 3, execute os programas Intrastat – Atualização de Impostos – Vendas (R001811) e Intrastat – Atualização de Impostos – Compras (R001812) para atualizar os valores em CAD para GBP.

Para as companhias 2 e 3, execute os programas para carregar informações na tabela Revisão Intrastat (F0018T) e atualize os valores. Você deve fazer isto para uma companhia de cada vez, criando uma versão diferente para cada companhia. Para ambas as

companhias, especifique GBP e a taxa de câmbio nas opções de processamento para a moeda de simulação.

Atualização da Tabela Revisão Intrastat

No menu Processamento Intrastat EU (G00211), selecione Geração Intrastat – Vendas ou Geração Intrastat – Compras.

Enquanto outros programas que usam o processamento de moeda de simulação não gravam os valores em tabelas, os programas Intrastat – Atualização de Impostos – Vendas (R001811) e Intrastat – Atualização de Impostos – Compras (R001812) gravam. Estes programas atualizam o valor para cada transação na moeda de simulação que você designar em uma opção de processamento e gravam os valores na tabela Revisão Intrastat (F0018T). Você pode criar seus relatórios Intrastat, com base em valores atualizados na tabela F0018T.

Se você usar o processamento de moeda de simulação, tenha em mente que perderá a trilha de auditoria direta para os campos de valor entre a tabela Revisão Intrastat (F0018T) e as tabelas originais nos sistemas Gerenciamento de Pedidos de Vendas e Compras.

Considerações sobre Desempenho

O tempo necessário para executar os programas Intrastat – Atualização de Impostos – Vendas ou Intrastat – Atualização de Impostos – Compras. Para reduzir o impacto que os programas de atualização podem exercer sobre o desempenho do sistema, faça o seguinte:

- Especifique a seleção de dados com cuidado de maneira que somente os registros necessários sejam gravados na tabela F0018T.
- Atualize a tabela F0018T como parte das operações do final do dia.

Opções de Processamento: Geração Intrastat - Vendas

Moeda

Processamento

Configuração do Sistema

Antes de utilizar o sistema Gerenciamento de Pedidos de Vendas, é necessário definir certas informações que o sistema utilizará durante o processamento. Use estas informações para customizar o sistema às necessidades da sua empresa. Por exemplo, é possível configurar as informações predeterminadas do cliente para simplificar o processo de entrada de pedidos e evitar repetições.

As informações necessárias para configurar este sistema são descritas a seguir.

| | |
|---|--|
| Registros Relacionados | É possível atribuir cadastros relacionados - Referência de Envio, Referência de Vendas e Pai - ou um cadastro pai a um cliente, como endereços de faturamento, além do endereço da Referência de Envio. |
| Instruções para faturamento de clientes | As informações do cliente utilizadas pelo sistema podem ser configuradas como informações predeterminadas de pedidos, envios, faturamento e frete. O sistema obtém estas informações toda vez que se cria um pedido para um cliente. |
| Constantes | As constantes fornecem ao sistema os tipos de informação predeterminados a seguir: <ul style="list-style-type: none">• As constantes do sistema determinam as funções a executar.• As constantes de controle de lotes determinam se um aplicativo necessita de aprovação gerencial e controle de lote.• As constantes de filial/fábrica controlam as transações diárias em uma filial/fábrica.• O formato do Local determina como identificar os locais de armazenamento dos itens em uma filial/fábrica.• A disponibilidade de itens define como o sistema calcula o número de itens contidos em cada filial/fábrica. |
| Tipos de linha do pedido | É possível definir códigos que determinam como o sistema deve processar a linha de detalhe de um pedido. |
| Regras de atividade de pedidos | É possível estabelecer a seqüência de etapas a serem seguidas durante o processamento de um pedido. |
| Modelos de pedido | Os modelos de pedidos são criados e atribuídos para acelerar o processo de entrada de pedidos. Um modelo contém informações sobre itens solicitados com maior freqüência. |
| Informações de suspensão de pedidos | Você pode configurar as informações que o sistema utiliza para colocar os pedidos em suspensão. |
| Informações sobre comissão | Você pode configurar as informações de comissão para um vendedor específico ou um grupo de vendedores. |
| Aumentos de preços nas vendas de filiais | É possível definir os custos adicionais associados aos pedidos de vendas entre filiais. |
| Instruções para contabilização | As AAls fornecem ao sistema Gerenciamento de Pedidos de Vendas informações contábeis e relacionamentos com o razão geral necessários para a interação com |

| | |
|--|--|
| automática (AAIs) | o sistema Contabilidade Geral. |
| Números da contabilidade flexível | Utilize contabilidade flexível de vendas para números de conta que usam o formato padrão J.D. Edwards, que é unidade de negócios.objeto.conta detalhe. O formato flexível permite que você customize cada segmento do número de conta. |

Definição de Cadastros Relacionados

Ao criar um pedido de vendas, você precisa especificar o cadastro para o qual se deseja enviar a fatura (Referência de Vendas) e o cadastro para o qual se deseja encaminhar a carga (Referência de Envio). Estes dois cadastros podem ser diferentes.

É possível simplificar o processo de entrada de um cadastro em pedidos de vendas, definindo cadastros predeterminados para cada cliente. Você pode definir uma Referência de Vendas relacionada a cada Referência de Envio. Você também pode definir uma Referência de Envio relacionada a cada Referência de Vendas. Quando um cadastro é inserido em um pedido de vendas, o sistema automaticamente preenche o outro.

Também podem ser atribuídos cadastros relacionados a um cadastro pai para um cliente. Por exemplo, um cliente pode ter um cadastro pai para o qual são enviadas todas as faturas e vários cadastros de detalhe para os quais são enviadas as cargas.

Instruções Preliminares

- ❑ Certifique-se de que o cadastro do cliente e os cadastros relacionados foram inseridos na tabela Cadastro Geral (F0101). Consulte *Entrada de Informações de Cadastro e Correspondência* no manual *Cadastro Geral*.
- ❑ Certifique-se de que o cliente foi configurado na tabela Cadastro de Clientes (F0301).

Entrada de Cadastros Relacionados

A tabela Cadastro Geral (F0101) permite manter informações sobre todas as companhias e pessoas com as quais a empresa mantém relações de negócios. Para cada cliente, você precisa definir todos os cadastros a seguir no Cadastro Geral (P01012):

- Referência de Envio
- Referência de Vendas
- Registro pai

Um cadastro relacionado deverá ter um número atribuído no cadastro geral antes do mesmo ser incluído na tela Revisão do Cadastro Geral. Caso não existam cadastros relacionados, estes campos conterão o mesmo número de cadastro geral atribuído ao cliente.

► Entrada de cadastros relacionados

No menu *Revisão de Clientes (G4221)*, selecione *Revisão do Cadastro Geral de Clientes*.

As informações básicas do cadastro geral criam os perfis de empregado, cliente e fornecedor.

1. Na tela *Acesso a Cadastro Geral*, localize e selecione o registro do cadastro geral apropriado.
2. Clique em *Selecionar* para acessar a tela *Revisão do Cadastro Geral*.
3. Na tela *Revisão do Cadastro Geral*, para incluir mais informações nos registros do cadastro, clique na guia *Registros Relacionados do Cadastro*.

PeopleSoft
Revisão do Cadastro Geral

OK Cancelar Tela Ferramentas

Nº Cad. Geral 4243

Cadastro Geral Conesp Adicional **Nºs Cad. Relacionados** Cód. de Cat. 1 a 10 Cód. de Cat. 11 a 30

| | | |
|-----------------------------|-----------------------------------|----------------|
| Número - Pai | <input type="text"/> | |
| 1º Nº do Cadastro | <input type="text" value="4243"/> | Custom Brokers |
| 2º Nº do Cadastro | <input type="text" value="4243"/> | Custom Brokers |
| 3º Nº do Cadastro | <input type="text" value="4243"/> | Custom Brokers |
| 4º Nº do Cadastro | <input type="text" value="4243"/> | Custom Brokers |
| 5º Nº do Cadastro | <input type="text" value="4243"/> | Custom Brokers |
| Faturizador/Benef. Especial | <input type="text" value="4243"/> | Custom Brokers |

4. Preencha qualquer dos campos a seguir:

- Número - Pai
- 1º Nº do Cadastro

É possível utilizar campos complementares dos registros do cadastro para incluir informações adicionais do registro primário do cadastro.

- Faturizador/Benef. Especial

5. Clique em *OK* para salvar e atualizar as informações.

Descrição dos Campos

| Descrição | Glossário |
|------------------------------------|--|
| Número - Pai | <p>Número do cadastro geral da matriz. O sistema usa este número para associar um determinado registro a uma matriz ou local. Qualquer valor inserido neste campo atualiza a tabela Cadastro de Estruturas Organizacionais do Cadastro Geral (F0150) para o tipo de estrutura em branco. Este número do cadastro precisa constar da tabela Cadastro Geral (F0101) para fins de validação. Alguns exemplos de registros do cadastro geral que possuem um número pai são:</p> <ul style="list-style-type: none">- Subsidiárias com matrizes- Filiais com um escritório principal- Locais de serviço com um profissional autônomo |
| 1º Nº do Cadastro | <p>Um número de cadastro alternativo no sistema de Cadastro Geral. Você pode usar este campo para qualquer registro secundário relacionado ao registro principal. Por exemplo:</p> <p>Vendedor Firma de Advocacia Contador Agente de Seguros Agente de Ações</p> <p>Se você deixar este campo em branco, o sistema fornecerá o registro principal de acordo com o campo Número do Cadastro.</p> |
| Faturizador/Benef. Especial | <p>O número do cadastro que identifica um registro especial para pagamento no Contas a Pagar.</p> <p>Este número precisa constar do Cadastro Geral (F0101) para fins de validação. Se você deixar este campo em branco em uma tela de entrada, o sistema obterá o número do cadastro principal no campo Número do Cadastro.</p> |

Definição de Cadastros de Faturamento

Após inserir os cadastros relacionados no cadastro geral, deve-se definir o cadastro para o qual devem ser enviadas todas as faturas. Se você inserir o cadastro pai no cadastro geral, insira-o também aqui.

► Definição de cadastros de faturamento

No menu Revisão de Clientes (G4221), selecione Informações do Cadastro de Clientes

1. Na tela Acesso ao Cadastro de Clientes, para localizar os clientes configurados no sistema Cadastro Geral, clique em Procurar.
2. Escolha o cliente e clique em Selecionar.
3. Na tela Revisão do Cadastro de Clientes, selecione a guia Faturas e selecione a opção a seguir:
 - Suspende Fat.

4. Preencha os campos a seguir e clique em OK:

- Enviar Fat. p/
- Pagador Altern.
- Número - Pai

Definição de Tipos de Cadastro Predeterminados

Você pode simplificar este processo inserindo mais de um cadastro para o pedido de vendas por meio da definição de informações de cadastro predeterminadas. É possível definir qual dos tipos de cadastro a seguir será utilizado pelo sistema como valor predeterminado para o cliente:

- Somente referência de vendas (Tipo B de Cadastro de Faturamento)
- Somente referência de vendas (Tipo S de Cadastro de Faturamento)
- Referência de vendas e de envio (Tipo X de Cadastro de Faturamento)

Você pode também definir um cadastro relacionado nas instruções para faturamento de clientes. Este é o mesmo cadastro relacionado que você inseriu no cadastro geral.

► Definição de tipos de cadastro predeterminados

No menu Revisão de Clientes (G4221), selecione Instruções para Faturamento do Clientes.

1. Na tela Acesso a Cadastro de Clientes, clique em Procurar.
2. Escolha o cliente e clique em Selecionar.
3. Na tela Revisão de Cadastro de Clientes, selecione Informações de Faturamento no menu Tela.
4. Na tela Informações de Faturamento, preencha os campos a seguir e clique em OK:
 - Tipo Ref. Faturam.
 - Nº de Ref. Cad. Relac.
 - Nível Verif. Créd.

Descrição dos Campos

| Descrição | Glossário |
|---------------------------|---|
| Tipo Ref. Faturam. | Código que informa ao sistema para usar este registro como Referência de Vendas, Referência de Envio ou ambos. Os códigos válidos são: X Indica uma referência de faturamento e de envio S Indica uma referência de envio somente B Indica uma referência de faturamento somente |

| | |
|-------------------------------|---|
| Nº de Ref. Cad. Relac. | O Número de Cadastro Relacionado é freqüentemente utilizado nos casos em que um cliente pede envios para vários locais no país, mas deseja que as faturas sejam enviadas para um único endereço. Neste caso, haveria um registro para cada destino de envio, cada um codificado com S, significando Somente Referência de Envio. O registro de Instruções de Faturamento para cada um destes registros teria um número de cadastro relacionado em comum. Este valor, que vai de 1 a 5, mostraria um dos 5 cadastros relacionados. |
| Nível Verif. Créd. | Um código que controla a maneira como o sistema conduz a verificação de crédito. Os códigos são: P Verificação de Crédito baseada no número pai do cliente (P para pai) C Verificação de crédito somente pelo número do cliente S Verificação de crédito somente pelo número do cliente Se usar o método P, o sistema compara as contas a receber em aberto e os pedidos de vendas em aberto para a soma dos filhos e pai com o limite de crédito do número do pai. Utilize este método, por exemplo, quando um cliente com vários escritórios ou filiais, cada um fazendo pedidos para você, e solicitando que todas as verificações de crédito sejam refletidas em uma única conta. OBS: Embora a verificação de crédito possa ser feita em nível de número do cliente ou pai, todas as contas a receber serão contabilizadas para o número do cliente (SDAN8) durante a Atualização de Vendas (P42800). |

Configuração de Instruções para Faturamento de Clientes

Antes de processar pedidos de vendas, você precisa configurar informações predeterminadas de clientes na tabela Cadastro de Clientes (P03013).

Por exemplo, se um cliente deseja que a companhia pai seja faturada para os itens enviados para várias filiais, é possível especificar estas informações nas instruções para faturamento de clientes. O sistema obtém estas informações cada vez que se inseri um pedido para este cliente.

Instruções Preliminares

- Certifique-se de que existem registros do cadastro geral para clientes.
- Certifique-se de que foram especificados endereços relacionados e predeterminados para cada cliente. É necessário especificar o endereço para o qual será enviada a fatura e o endereço para o qual será enviada a carga. Consulte *Definição de Cadastros Relacionados* no manual *Gerenciamento de Pedidos de Vendas*.

► Entrada de informações de faturamento

No menu Configuração do Gerenciamento de Pedidos de Vendas (G4241), selecione Instruções para Faturamento de Clientes.

1. Na tela Acesso a Cadastro de Clientes, clique em Procurar.
2. Escolha o cliente e clique em Selecionar.
3. Na tela Revisão de Cadastro de Clientes, selecione Informações de Faturamento no menu Tela.

4. Na tela Informações de Faturamento, preencha os campos a seguir para definir as informações de faturamento e de cadastros relacionados:
 - Tipo Ref. Faturam.
 - Nº Ref. Cadastro Relac.
5. Preencha os campos a seguir:
 - Gr. Preço do Cliente
 - Desc. Comerc.
 - VI. Máximo do Pedido
 - VI. Mínimo do Pedido
 - Msg. a Impr.
 - Modelo do Pedido
 - Nível Verif. Créd.
6. Para indicar os requisitos do cliente, clique em qualquer uma das opções a seguir:
 - PC do Cliente Obrig.
 - Is. de Susp. de Crédito
 - Consolidação de Faturas
 - Ped. Não Atend. Permitido
 - Substituição Permitida
 - Lista de Ret. de Preços
7. Clique na guia Página 2 do Faturamento.
8. Preencha os campos a seguir e clique em OK:
 - Cópias da Fat.
 - Cód.Ped.Suspensos
 - Prioridade Process.

Descrição dos Campos

| Descrição | Glossário |
|-----------------------------|--|
| Gr. Preço do Cliente | Um código definido pelo usuário (40/PC) que identifica um grupo de clientes. Você pode agrupar clientes com características semelhantes, tais como preços comparáveis. |

| | |
|--------------------------------|---|
| Desc. Comerc. | A porcentagem utilizada pelo sistema para reduzir o preço de cada item. Este é o único desconto que será aplicado. Você pode substituí-lo digitando um preço. Digite a porcentagem como um número inteiro (ou seja, 5 para 5%). |
| VI. Máximo do Pedido | <p>Valor acima do qual o pedido é suspenso. Se você tentar inserir um pedido com total acima do valor máximo, o sistema exibirá uma mensagem de erro.</p> <p>Este campo é mantido como um número inteiro sem decimais.</p> |
| VI. Mínimo do Pedido | <p>Valor abaixo do qual o pedido é suspenso. Se você tentar inserir um pedido com um total abaixo do valor mínimo, o sistema exibirá uma mensagem de erro.</p> <p>Este campo é mantido como um número inteiro sem decimais.</p> |
| Msg. a Impr. | Um código definido pelo usuário que deve ser atribuído a todas as mensagens a serem impressas. Alguns exemplos de textos usados em mensagens são especificações de engenharia, horas de operação durante períodos de férias e instruções de entrega especiais. |
| Modelo do Pedido | Uma lista de itens que você encomenda freqüentemente. Os itens geralmente são agrupados com base no tipo de produtos, tais como combustíveis, lubrificantes e produtos empacotados. |
| Nível Verif. Créd. | <p>Um código que controla a maneira como o sistema conduz a verificação de crédito. Os códigos são:</p> <ul style="list-style-type: none"> P Verificação de Crédito baseada no número pai do cliente (P para pai) C Verificação de crédito somente pelo número do cliente S Verificação de crédito somente pelo número do cliente <p>Se usar o método P, o sistema compara as contas a receber em aberto e os pedidos de vendas em aberto para a soma dos filhos e pai com o limite de crédito do número do pai. Utilize este método, por exemplo, quando um cliente com vários escritórios ou filiais, cada um fazendo pedidos para você, e solicitando que todas as verificações de crédito sejam refletidas em uma única conta.</p> <p>OBS: Embora a verificação de crédito possa ser feita em nível de número do cliente ou pai, todas as contas a receber serão contabilizadas para o número do cliente (SDAN8) durante a Atualização de Vendas (P42800).</p> |
| PC do Cliente Obrig. | Este campo é usado para indicar a obrigatoriedade da digitação no campo do Número do Pedido de Compra do Cliente. Este campo é editado durante a Entrada do Pedido de Vendas. |
| Is. de Susp. de Crédito | <p>Código que indica se o cliente está isento de verificação de crédito no ciclo de Processamento de Pedidos de Vendas. Os códigos válidos são:</p> <ul style="list-style-type: none"> Y A entrada do pedido de vendas não deve verificar limite de crédito N Este cliente não está isento de verificação de crédito. Se a verificação de crédito for ativada através das opções de processamento da Entrada de Pedidos de Vendas e o cliente ultrapassar seu limite, o pedido será colocado em suspensão. (O limite de crédito do cliente é configurado no Cadastro Geral). |

| | |
|----------------------------------|--|
| Consolidação de Faturas | <p>O código que avisa ao sistema se um cliente deseja faturas consolidadas ou não. Os códigos válidos são:</p> <p>Y = O cliente deseja consolidar as faturas N = O cliente não deseja consolidara as faturas</p> <p>Quando você especifica a consolidação, o sistema gera uma única fatura a partir de vários pedidos de vendas.</p> |
| Ped. Não Atend. Permitido | <p>Uma opção que especifica se os pedidos não atendidos serão permitidos para este item. Você pode permitir pedidos não atendidos por item usando os programas Cadastro de Itens (P4101) ou Filiais de Itens (P41026), por cliente usando o programa Instruções de Faturamento de Clientes (P03013) ou por filial/fábrica usando o programa Constantes de Filial/Fábrica (P41001). Os valores válidos são:</p> <p>Ativada = Permitir pedidos não atendidos para este item Desativada = Não permitir pedidos não atendidos para este item, seja qual for o código de pedido não atendido atribuído ao cliente</p> |
| Substituição Permitida | <p>Um código associado a cada cliente especificando se o mesmo aceitará itens substitutos. Digite 'N' indicando que o cliente não aceita, ou 'Y' permitindo substituições. O sistema interpretará um branco como um valor de 'Y'.</p> |
| Lista de Ret. de Preços | <p>Uma opção que indica se as informações de preço serão exibidas na lista de retirada do almoxarifado, no pedido de compras ou no pedido de vendas do cliente. Os valores válidos são:</p> <p>Ativada = As informações de preço são exibidas Desativada = As informações de preço não são exibidas</p> |
| Cópias da Fat. | <p>O número de cópias da fatura solicitadas pelo cliente. O sistema imprime o número de faturas especificado neste campo. O sistema sempre imprime pelo menos uma fatura.</p> |
| Cód.Ped.Suspensos | <p>Um código definido pelo usuário (42/HC) que identifica o motivo da suspensão do pedido.</p> |
| Prioridade Process. | <p>Um código que avisa ao sistema para lidar com este cliente em condição de prioridade. Use este valor para configurar a impressão da lista de retiradas do almoxarifado. Assim você pode escolher imprimi-las em condição de prioridade. Este código é atribuído a partir das Instruções para Faturamento do Cliente.</p> <p>Além disso, o relatório impresso de pedidos pendentes e o programa de liberação automática do lote podem ser ordenados seqüencialmente através deste código para liberar primeiramente esses pedidos com a maior prioridade.</p> |

► **Entrada de informações de frete e entrega**

No menu Configuração do Gerenciamento de Pedidos de Vendas (G4241), selecione Instruções para Faturamento de Clientes.

1. Na tela Acesso ao Cadastro de Clientes, para localizar os clientes configurados no sistema Cadastro Geral, clique em Procurar.

2. Escolha o cliente e clique em Selecionar.
3. Na tela Revisão de Cadastro de Clientes, selecione Informações de Faturamento no menu Tela.
4. Na tela informações de Faturamento, clique em uma das opções a seguir para definir os requisitos do cliente:
 - Nota de Entrega
 - Envio Parcial de Linha Permitido
 - Envio Parcial de Ped. Permitido
 - Aplicar Frete
5. Preencha o campo a seguir:
 - Instruções de Entrega
6. Clique na guia Página 2 do Faturamento.
7. Preencha os campos a seguir e clique em OK:
 - Cód.Manuseio Frete
 - Cód. Rota
 - Cód. Parada
 - N° da Área
 - N° da Transp.
 - UM Exib. Volume
 - UM Exib. Peso
8. Continue a preencher o registro do cliente com as informações de restrição de itens (opcional).

Descrição dos Campos

| Descrição | Glossário |
|------------------------|--|
| Nota de Entrega | <p>Uma opção que especifica se o sistema imprime as notas de entrega deste cliente na fatura. Os valores válidos são:</p> <p>Ativada = Imprimir as notas de entrega na fatura Desativada = Não imprimir as notas de entrega na fatura</p> |
| Aplicar Frete | <p>Uma opção que especifica se o o sistema deve executar cálculos de frete durante o processamento. Os valores válidos são:</p> <p>Ativada = O sistema executa os cálculos de frete durante o processamento Desativada = O sistema não executa os cálculos de frete durante o processamento</p> |

| | |
|------------------------------|---|
| Instruções de Entrega | Um dos dois campos que permite inserir instruções de entrega. |
| Cód.Manuseio Frete | <p>Um código definido pelo usuário (42/FR) que designa o método pelo qual as entregas dos fornecedores são despachadas. Por exemplo, o fornecedor poderia despachar à sua plataforma de embarque e desembarque ou você poderia pegar a entrega na plataforma do fornecedor.</p> <p>Você também pode usar estes códigos para indicar quem é responsável pelos encargos de frete. Por exemplo, pode haver um código indicando que o cliente tem posse legal dos bens assim que estes deixarem o almoxarifado do fornecedor, e que é responsável pelos encargos de transporte até o local de destino.</p> |
| Cód. Rota | <p>O campo de rota é um código definido pelo usuário (Sistema 42, tipo RT) que representa o local de entrega onde o cliente reside. Esse campo representa um dos diversos fatores usados pela facilidade de resumo do frete, para calcular despesas potenciais de frete de um pedido.</p> <p>Para seleção, use o código de roteiro com os códigos de parada e de local com o objetivo de agrupar todos os itens que devem ser carregados em um veículo de entrega para uma rota específica.</p> <p>Poderá configurar um valor predeterminado para cada um desses campos na tela Instruções de Faturamento do Cliente.</p> |
| Cód. Parada | <p>O código de parada é um código definido pelo usuário (sistema 42, tipo SP) que representa a parada na rota de entrega. Este campo é um dos vários fatores empregados pelo recurso de resumo do frete a fim de calcular as possíveis cobranças referentes a um pedido.</p> <p>Para seleção, é possível empregar o código de parada com os códigos de rota e região a fim de agrupar todos os itens que devem ser carregados no veículo de entrega para uma rota específica.</p> <p>Define-se o valor predeterminado para cada um desses campos na tela Instruções de Faturamento do Cliente.</p> |
| Nº da Área | <p>O campo região é um código definido pelo usuário (sistema 40, tipo ZN) que representa a área de entrega em que o cliente reside. Este campo é um de vários fatores usados pelo recurso do resumo de frete para calcular as possíveis cobranças de frete para um pedido.</p> <p>Para a seleção, pode-se usar o código de região com os códigos de roteiro e paradas para agrupar todos os itens que devem ser carregados no veículo de entrega para uma rota específica.</p> <p>Configura-se o predeterminado para cada um destes campos na tela Instruções de Faturamento do Cliente.</p> |
| Nº da Transp. | O número de cadastro geral da transportadora especificada pelo fornecedor ou como preferido pela nossa organização, devido ao roteiro ou requisitos de manuseio especial. |

| | |
|------------------------|--|
| UM Exib. Volume | Um código definido pelo usuário (00/UM) que identifica a unidade de medida que o sistema usa para exibir o volume para esta filial/fábrica. O sistema entra um valor neste campo a partir das Constantes de Filial/Fábrica - Página 2 (P410012). Você pode substituir este valor predeterminado. |
| UM Exib. Peso | Um código definido pelo usuário (00/UM) que identifica qual a unidade de medida que o sistema deveria usar para mostrar o peso das linhas individuais de pedidos e do pedido com um todo para este cliente, quando você usa a tela resumida de pedidos. |

► Entrada de restrições de itens

No menu Configuração do Gerenciamento de Pedidos de Vendas (G4241), selecione Instruções para Faturamento de Clientes.

1. Na tela Acesso ao Cadastro de Clientes, para localizar os clientes configurados no sistema Cadastro Geral, clique em Procurar.
2. Escolha o cliente e clique em Selecionar.
3. Na tela Revisão do Cadastro de Clientes, verifique as informações predeterminadas e faça qualquer alteração necessária.
4. Selecione Informações de Faturamento no menu Tela.
5. Na tela Informações de Faturamento, preencha o campo a seguir e clique em OK:
 - Restrições do Item
6. Na tela Revisão de Cadastro de Clientes, selecione Restrições de Itens no menu Tela.
7. Na tela Revisão de Restrição de Itens, preencha os campos a seguir e clique em OK:
 - Descrição do Item
 - N° do Item

Descrição dos Campos

| Descrição | Glossário |
|---------------------------|---|
| Restrições do Item | Um código que indica se foram aplicadas restrições à venda de itens para este cliente. Os valores válidos são: Em branco Sem restrições. I Só podem ser vendidos ao cliente aqueles itens configurados na tela Restrições do Item. E Não podem ser vendidos ao cliente aqueles itens configurados na tela Restrições do Item. |

► Entrada de informações de comissão

No menu Configuração do Gerenciamento de Pedidos de Vendas (G4241), selecione Instruções para Faturamento de Clientes.

1. Na tela Acesso ao Cadastro de Clientes, para localizar os clientes configurados no sistema Cadastro Geral, clique em Procurar.
2. Escolha o cliente e clique em Selecionar.
3. Na tela Revisão de Cadastro de Clientes, selecione Informações de Faturamento no menu Tela.
4. Na tela Informações de Faturamento, selecione Códigos de Comissão no menu Tela.
5. Na tela Pesquisa de Comissão do Cadastro de Clientes, preencha os campos a seguir e clique em OK:
 - Rep. de Vendas Ou Grupo
 - Porc. de Comissão
 - Val. Fixo de Comissão
 - Valor Unit.
 - Tipo de Cód. De Comissão

► Entrada de informações de crédito

No menu Configuração do Gerenciamento de Pedidos de Vendas (G4241), selecione Instruções para Faturamento de Clientes.

Quando você cria um registro de cliente, pode inserir suas informações de crédito. Por exemplo, é possível atribuir um limite de crédito a um cliente e definir o gerente que executará as verificações de crédito.

1. Na tela Acesso ao Cadastro de Clientes, para localizar os clientes configurados no sistema Cadastro Geral, clique em Procurar.
2. Escolha o cliente e clique em Selecionar.
3. Na tela Revisão do Cadastro de Clientes, clique na guia Crédito.
4. Preencha qualquer um dos campos opcionais a seguir:
 - Lim. Créd.
 - Ger. de Crédito
 - Msg. Crédito
 - Msg. Temporária de Créd.
 - Resp. Abertura da Conta
 - Últ. Verif. por

5. Para especificar uma data para recebimento dos demonstrativos financeiros do cliente, preencha o campo a seguir:
 - Demonst. Fin. Exist.
6. Para especificar as informações do relatório de crédito para o cliente, preencha qualquer um dos campos a seguir:
 - Data Dun e Bradstreet
 - Data - Experian
7. Para especificar as datas para verificação de crédito, preencha os campos a seguir:
 - Aviso Data de Verific.
 - Dt. Última Verif. Crédito
 - Data Abert. da Cta
8. Para avaliar um cliente por atividade de venda, investimento médio e média de dias para pagamento de uma fatura, preencha os seguintes campos:
 - Cód. Vendas ABC
 - Cód. Margem ABC
 - Cód. Média Dias ABC
9. Continue a preencher o registro do cliente com as informações de cobrança (opcional).
10. Clique em OK.

Descrição dos Campos

| Descrição | Glossário |
|------------------------|--|
| Lim. Créd. | Valor total que você pode permitir que um cliente gaste em compras antes que o sistema envie uma mensagem de workflow. Este valor é utilizado em todos os programas de gerenciamento de crédito. O sistema associa o limite de crédito ao cliente (filho), e não ao pai. Quando o cliente excede seu limite de crédito, o sistema envia uma mensagem de workflow. Quando você configura ou altera o limite de crédito, o sistema envia uma mensagem de workflow ao gerente de crédito solicitando a aprovação da alteração. A alteração de limite de crédito só será refletida no registro do cliente depois de ter sido aprovada pelo gerente de crédito. |
| Ger. de Crédito | O nome do gerente de crédito responsável pela aprovação das alterações de limite de crédito. Você precisa configurar o gerente de crédito no cadastro geral e, em seguida, criar um registro na tabela de códigos definidos pelo usuário 01/CR. Ao configurar o valor desse código, você precisa também inserir o número do cadastro do gerente de crédito no campo Descrição 02. Insira o código definido pelo usuário que representa o gerente de crédito neste campo. |

| | |
|----------------------------------|--|
| Msg. Crédito | <p>Um valor da tabela de códigos definidos pelo usuário 00/CM que indica o status do crédito de um cliente ou fornecedor. Alguns exemplos:</p> <p>1 = Atividade acima do limite de crédito 2 = Exigir pedido de compra 3 = Não está no contrato de manutenção</p> <p>A mensagem de crédito é exibida nas telas de entrada de consultas e transações nos sistemas Contas a Pagar, Gerenciamento de Pedidos de Vendas e Compras. O sistema exibe a mensagem temporária de crédito no sistema Contas a Receber.</p> |
| Msg. Temporária de Créd. | <p>O código que identifica um status temporário de crédito atribuído a um cliente. Geralmente, o código é atribuído às contas que passam para a categoria de vencidas. Este código é definido automaticamente através das opções de processamento da Atualização da Análise de Créditos (noturna) ou você pode defini-lo manualmente na tela Revisão do Cadastro de Clientes.</p> |
| Resp. Abertura da Conta | <p>A identificação do usuário que criou o registro do cliente. O sistema fornece esta identificação.</p> |
| Últ. Verif. por | <p>Pessoa que efetuou a última verificação de crédito. O sistema preenche este campo com a identificação do usuário que insere ou revisa o limite de crédito.</p> |
| Demonst. Fin. Exist. | <p>A data em que se recebeu demonstrações financeiras para a avaliação da idoneidade creditícia da companhia.</p> |
| Data Dun e Bradstreet | <p>A data em que estão disponíveis as classificações Dun e Bradstreet.</p> |
| Data - Experian | <p>A data em que estão disponíveis as classificações Experian.</p> |
| Aviso Data de Verific. | <p>A data de verificação das informações de crédito do cliente.</p> |
| Dt. Última Verif. Crédito | <p>A data da última vez que o gerente de crédito examinou este registro de pagamento do cliente e atribuiu um status de crédito à conta.</p> |
| Data Abert. da Cta | <p>A data em que o registro do cliente foi criado.</p> |
| Cód. Vendas ABC | <p>Escala que indica o nível de atividade de vendas de um cliente ou item de estoque. Este código documenta o princípio 80/20 (80% dos resultados significativos podem ser atribuídos a 20% da iniciativa comercial). As classificações possíveis vão de A (melhor) a F (pior).</p> |

Cód. Margem ABC

Código que representa a classificação de um item por investimento médio. Você pode atribuir um código ou deixar que o sistema atribua. Os códigos válidos são:

A = Atribuir este item à primeira classificação de valor
B = Atribuir este item à segunda classificação de valor
C = Atribuir este item à terceira classificação de valor
D = Ignorar este item na Análise ABC

Se você deixar este campo em branco, o sistema atribuirá o código quando você executar o programa Análise ABC (R4164) com base no valor de um item, conforme se segue:

- Investimento Médio Total do Item dividido pela Média da Unidade de Negócios
- O investimento é igual ao Total Calculado do Item

Cód. Média Dias ABC

Escala que indica o número médio de dias que o cliente leva para pagar uma conta. Estes códigos documentam o princípio 80/20. Os valores possíveis são:

A (o melhor) até F (o pior).

► **Entrada de informações de cobrança**

Quando o registro de um cliente está sendo criado, é possível inserir as suas informações de cobrança. É possível, por exemplo, atribuir um gerente de cobrança a um cliente ou designar um cliente para o processamento automático de atrasos.

No menu Configuração do Gerenciamento de Pedidos de Vendas (G4241), selecione Instruções para Faturamento de Clientes.

1. Na tela Acesso ao Cadastro de Clientes, para localizar os clientes configurados no sistema Cadastro Geral, clique em Procurar.
2. Escolha o cliente e clique em Selecionar.
3. Na tela Revisão do Cadastro de Clientes, selecione a guia Cobrança.

PeopleSoft

Revisão do Cadastro de Clientes

OK Cancelar Tela Ferramentas

Número do Cliente 4242 Capital System

Nº Longo do Cad.

Companhia 00000

Selecionar Guia: Cobrança

Gerente de Cobranças

Nome/Cia da Política 00000 >> Standard Policy

Gerente de Deduções 0

Enviar Demonst. p/ Customer Number (ANS) Rel. de Cobranças

Ciclo do Demonst. Imprimir Demonstrativo

Número de Avisos a Enviar Taxas por Atraso

Fator Percentual Avisos de Inadimplência

4. Preencha os campos opcionais a seguir:
 - Ger. de Cobranças
 - Nome/Cia da Política
 - Gerente de Deduções
5. Para processar demonstrativos para o cliente, clique na opção Imprimir Demonstrativo e preencha os seguintes campos:
 - Enviar Demonst. p/
 - Ciclo do Demonst.
6. Para processar informações de pagamento em atraso para o cliente, selecione as opções a seguir:
 - Rel. de Cobranças
 - Avisos de Inadimplência
7. Para cobrar encargos financeiros do cliente, clique na opção a seguir:
 - Taxas por Atraso
8. Clique em OK.

Descrição dos Campos

| Descrição | Glossário |
|-----------------------------|--|
| Ger. de Cobranças | <p>O nome do gerente de cobranças responsável pela conta deste cliente. Você precisa configurar o gerente de cobranças no cadastro geral e, em seguida, criar um registro na tabela de códigos definidos pelo usuário 01/CM.</p> <p>Ao configurar o valor desse código, você precisa também inserir o número do cadastro do gerente de cobranças no campo Descrição 02. Insira o código definido pelo usuário que representa o gerente de cobranças neste campo.</p> |
| Nome/Cia da Política | <p>Nome que especifica um conjunto de regras que o sistema usa para determinar quando uma fatura será considerada vencida e especificar a ação a ser tomada. Uma política contém instruções de taxas e informações de cálculo de vencimento para avisos. Configure uma política para representar um grupo de clientes por hábito de pagamento ou por ramo de negócios. O nome da política que você insere precisa constar da tabela Políticas de Inadimplência (F03B25).</p> |
| Enviar Demonst. p/ | <p>Código que identifica a referência de faturamento a ser impressa nos demonstrativos. Os valores válidos são:</p> <ul style="list-style-type: none">C = Cliente (AN8)P = Pai (PA8)R = Pagador (PYR)1 = Primeiro número do cadastro (AN81)2 = Segundo número do cadastro (AN82)3 = Terceiro número do cadastro (AN83)4 = Quarto número do cadastro (AN84)5 = Faturizador/Beneficiário Especial (AN85)6 = Quinto número do cadastro (AN86) |
| Ciclo do Demonst. | <p>Código que permite o agrupamento de clientes para impressão de demonstrativos. Por exemplo, você pode imprimir demonstrativos para todos os clientes com um ciclo de demonstrativo A no primeiro dia do mês, B no segundo dia do mês e assim por diante.</p> <p>Se você deixar este campo em branco, o sistema o preencherá com a primeira letra do nome alfa do cliente.</p> |
| Rel. de Cobranças | <p>Uma opção que especifica se as faturas vencidas do cliente estão qualificadas para inclusão no relatório de cobrança enviado para uma agência externa. Os valores válidos são:</p> <p>Ativada = O cliente está qualificado para cobrança externa. A fim de atualizar as faturas para cobrança, você precisa executar o programa Atualização do C/R a partir do Cadastro Geral (R03B802) após ativar esta opção.</p> <p>Desativada = O cliente não está qualificado para cobrança externa</p> |

Avisos de Inadimplência

Opção que define a impressão de avisos de inadimplência ao cliente ou companhia com base nas instruções de notificação configuradas para a política atribuída ao cliente.

Ativada = Imprimir avisos de inadimplência

Desativada = Não imprimir avisos de inadimplência

Observação: Essa opção existe tanto no programa Informações do Cadastro de Clientes (P03013) como no programa Constantes do Contas a Receber (P0000). No programa Constantes do Contas a Receber, a opção define a impressão de avisos para faturas inseridas para uma companhia específica. No programa Informações do Cadastro de Clientes, a opção define a impressão de avisos para clientes.

Número de Avisos a Enviar

Este campo não é utilizado no OneWorld. No WorldSoftware, o número de lembretes de pagamento a serem enviados a um cliente. Os códigos válidos são:

1 = Enviar apenas um aviso muito rigoroso (nível 3)

2 = Enviar um aviso rigoroso (nível 2). Se o cliente não responder, enviar um aviso muito rigoroso (nível 3) no próximo ciclo.

3 = Enviar um aviso moderado (nível 1). Se for necessário, enviar um aviso de nível 2 no próximo ciclo e um de nível 3 no ciclo posterior.

Observação: O campo Aviso de Inadimplência precisa estar definido como Y.

Conversão de Valores Limites de Clientes

No menu Ferramentas de Administração do Sistema (GH9011), no ambiente Windows, selecione Versões em Lote.

Para converter valores limite de vários clientes de uma moeda para outra, você pode executar o programa Conversão do Cadastro Geral – F03012 (R8903012E). Este programa converte os códigos de moeda do cliente e os valores do cadastro geral. No sistema Gerenciamento de Pedidos de Vendas, os valores presentes no cadastro geral são os limites máximo e mínimo dos valores de pedidos de um cliente e seus limites de crédito.

Quando são inseridos valores máximo e mínimo para pedidos de um cliente e seus limites de crédito, eles são geralmente indicados como números arredondados, que são armazenados sem os valores decimais na tabela Cadastro de Clientes (F03012). Quando você converte estes valores para uma moeda diferente, pode especificar um fator de arredondamento nas opções de processamento. Por exemplo, para arredondar os valores de pedido mínimo e máximo convertidos para múltiplos de 50, especifique um fator de arredondamento de 50.

Exemplo: Arredondamento de Valores Limites Convertidos

Os valores limite são valores limite de crédito e valores de pedido máximo e mínimo que são atribuídos a um registro do cadastro de fornecedores ou de clientes. Os valores limite são geralmente números arredondados e armazenados sem decimais.

O exemplo a seguir descreve como os programas Conversão de Cadastro Geral – F03012 (R8903012E) e Conversão de Cadastro Geral – F0401 (R890401E) arredondam os valores

limites convertidos na conversão de dólares canadenses (CAD) para dólares americanos (USD), se tiver sido inserido um fator de arredondamento nas opções de processamento.

Neste exemplo, a taxa de câmbio é 1 CAD = 0,63492 USD e o fator de arredondamento é 50. Os programas de conversão arredondam os valores limites convertidos para mais ou para menos, conforme descrito na tabela a seguir:

| Valores limites convertidos | Descrição |
|----------------------------------|---|
| Arredondamento para mais | <p>Este programa converte 8.000 CAD para 5.079,36 USD. O valor 5.079,36 é arredondado para 5.100 com base no seguinte cálculo:</p> <p>Valor Convertido/ Fator de Arredondamento = Q com um resto R. Se R for maior ou igual à metade do fator de arredondamento, subtraia R do fator de arredondamento e some o valor ao valor convertido.</p> <p>Neste exemplo, $5.079 / 50 = 101$, com um resto de 29, que é maior que a metade de 50. Subtraia 29 de 50 ($50 - 29 = 21$) e some 21 a 5.079 para obter um valor arredondado de 5.100.</p> |
| Arredondamento para menos | <p>Este programa converte 12.000 CAD para 7.619,05 USD. O valor 7.619,05 é arredondado para 7.600 de acordo com o seguinte cálculo:</p> <p>Valor Convertido/ Fator de Arredondamento = Q com um resto R. Se R for menor que a metade do fator de arredondamento, subtraia R do valor convertido.</p> <p>Neste exemplo, $7.619 / 50 = 152$, com um resto de 19, que é menor que a metade de 50. Subtraia 19 de 7.619 para obter um valor arredondado de 7.600.</p> |

Consulte também

- ❑ *Conversão de Moeda do Cliente* no manual *Multimoedas* para obter informações adicionais sobre o programa Conversão do Cadastro Geral – F03012 (R8903012E)

Configuração de Constantes

As constantes são informações que você associa a uma filial/fábrica. As constantes são usadas como informações predeterminadas em muitos sistemas da J.D. Edwards.

Depois que você determina as informações a serem utilizadas em todo o sistema, é possível inserir os valores adequados ou alterar qualquer valor já definido.

Instruções Preliminares

- ❑ Crie um registro no cadastro geral para a filial/fábrica
- ❑ Configure uma filial/fábrica denominada ALL
- ❑ Configure a filial/fábrica como uma unidade de negócios

Consulte também

- ❑ *Configuração de Constantes de Sistema* no manual *Demarcação Avançada de Preços* para obter mais informações sobre as constantes adicionais do sistema que podem ser definidas

- ❑ Configuração de Constantes no manual Contabilidade Avançada de Custos para obter mais informações sobre a configuração do custeio de produtos para filiais/fábricas individuais.

Definição das Constantes da Filial/Fábrica

As constantes de filial/fábrica permitem a adaptação das necessidades individuais do processamento de transações diárias referentes a cada filial/fábrica dos sistemas Distribuição e Manufatura.

Observação

Se o sistema Gerenciamento de Almoxarifado for utilizado, será necessário definir as informações do almoxarifado na tela Definição de Local da Filial do programa Constantes da Filial/Fábrica (P41001). Caso contrário, deverão ser definidas pelo menos as informações de comprimento do local.

► Definição de constantes da filial/fábrica

No menu *Configuração do Gerenciamento de Pedidos de Vendas (G4241)*, selecione *Constantes de Filial/Fábrica*.

1. Na tela *Acesso a Constantes de Filial/Fábrica*, clique em *Incluir*.

2. Na tela *Constantes de Filial/Fábrica*, preencha os campos a seguir:

- Filial/Fábrica
 - Nº do Cad. Geral
 - Ident. do Nº Curto do Item
 - Ident. do Segundo Nº de Item
 - Ident. do Terceiro Nº de Item
 - Nº Dias no Ano
 - Cód Ref Cruz do Cliente
 - Cód. Ref. Cruz. de Forn.
 - Método de Custo de Compra
 - Mét. Cál. Custos de Est./Vendas
 - Período de Estoque Atual
 - Custo Emissão Ped.Compras
 - Custo Manut. Estoque (%)
 - Cód. Roteiro Aprov.
3. Escolha as opções a seguir e clique em OK:
- Interface G/L (Y/N)
 - Gravar Unidades em Lançamentos
 - Controle de Local (Y/N)
 - Controle de Almoxarifado (Y/N)
 - Controle de Qualidade (Y/N)
 - Usar Detalhe Custo Produtos (Y/N)

Descrição dos Campos

| Descrição | Glossário |
|-----------------------------------|--|
| Ident. do N° Curto do Item | <p>Um símbolo que identifica o número curto do item, de 8 caracteres, quando você não deseja usá-lo como número principal.</p> <p>Se este campo for deixado em branco, o número curto de item será usado como número principal. Este campo é usado geralmente para inserir ou verificar informações.</p> <p>Você deve inserir um símbolo especial para indicar que este número não é o principal. Certifique-se de que este símbolo não seja significativo para nenhuma outra finalidade de entrada (como /, * ou &). Não use pontos ou vírgulas como símbolos. Quando você inserir este número de item em qualquer outra tela, deve incluir este símbolo como o primeiro caractere.</p> <p>Obs.: Somente um destes campos para símbolos de número de item (SYM1, SYM2, SYM3 ou SYM6) pode ser deixado em branco para ser identificado como número principal. Todos os outros devem conter um símbolo.</p> |
| N° Dias no Ano | <p>O número de dias que a empresa trabalha em um ano. Este campo é obrigatório. Você deve especificar um número entre 252 e 365. O sistema Compras utiliza este número para calcular a Quantidade Econômica de Pedido (EOQ).</p> |
| Método de Custo de Compra | <p>Código definido pelo usuário (40/CM) que indica o método de custo que o sistema utiliza para determinar o custo do item para pedidos de compras. Métodos de custo 01-19 são reservados para uso da J.D. Edwards.</p> |
| Interface G/L (Y/N) | <p>Um código que indica se as transações de estoque que são processadas através desta filial/fábrica criam entradas de contabilidade geral.</p> <p>No WorldSoftware, os valores válidos são:</p> <ul style="list-style-type: none">Y Sim, o sistema cria as entradas da contabilidade geral das transações de estoque para esta filial/fábrica.N Não, o sistema não cria as entradas da contabilidade geral das transações de estoque para esta filial/fábrica. <p>No OneWorld, uma marca de verificação indica que o sistema cria entradas da contabilidade geral das transações de estoque para esta filial/fábrica.</p> |

Controle de Local (Y/N)

Um código que indica que tipo de controle de local o sistema requer. Use o controle de local se desejar utilizar apenas os locais que estejam na tabela Cadastro de Locais (F4100).

No WorldSoftware, os valores válidos são:

Y Sim, usar apenas locais na tabela Cadastro de Locais (F4100).

N Não, não restringir os locais aos da tabela Cadastro de Locais.

Usar todos os locais que estejam de acordo com o formato definido nas Constantes de Filial/Fábrica - Página - 2.

Se o Controle de Almoxarifado estiver configurado como Yes (Sim), o Local de Controle também deve ser definido como Yes (Sim).

No OneWorld, uma marca de seleção indica que o sistema usa somente locais que estejam definidos na tabela Cadastro de Locais (F4100).

Período de Estoque Atual

Um número (de 1 a 14) que identifica o período contábil atual. O sistema utiliza este número para gerar mensagens de erro, como PBCO (contabilização anterior ao período atual) e PACO (contabilização após final do período seguinte).

Custo Emissão Ped.Compras

A quantia usada pelo sistema Compras para calcular a Quantidade Econômica de Pedido (EOQ). Este custo deve ser a estimativa do custo de materiais, mão-de-obra e despesas gerais incorridos na preparação de um único pedido de compras. O valor predeterminado é 0,00.

O exemplo a seguir mostra como a EOQ é determinada com a utilização do Pedido de Compras:
Método de Custo de Preparação do Pedido de Compra:

S Custo de Preparação do Pedido de Compra = 15,0

I Custo de Manutenção de Estoque = 0,09 (9%)

Y Vendas Anuais em Unidades = 3.000

C Custo Unitário do Item = 10,0

EOQ = Raiz quadrada de $((2S/I) \times (Y/C))$

A raiz quadrada de $[(2)(15) \text{ dividida por } 0,09] \times 3.000 \text{ dividido por } 10,0 = 316,23$

Custo Manut. Estoque (%)

O percentual de investimento em estoque usado pelo sistema Compras para calcular a Quantidade Econômica de Pedido (EOQ). O valor predeterminado é 0,00. Digite a porcentagem como um valor decimal.

O exemplo a seguir mostra como a EOQ é determinada com a utilização da Porcentagem de Custo de Manutenção de Estoque:

S Custo de Preparação do Pedido de Compra = 15.0

I Custo de Manutenção de Estoque = .09 (9%)

Y Vendas Anuais em Unidades = 3,000

C Custo Unitário do Item = 10.0

EOQ = Raiz quadrada de $((2S/I) \times (Y/C)) = \text{Raiz quadrada de } (2(15) \text{ dividido por } 0,09) * (3000 \text{ dividido por } 10) = 316,23$

Observação:: Acesse a ajuda do campo para Quantidade Econômica do Pedido para mais informações sobre a fórmula da EOQ.

Definição da Disponibilidade do Item

Você precisa definir o método de cálculo da disponibilidade de itens em cada filial/fábrica. A disponibilidade de itens afeta o cálculo do sistema para pedidos pendentes, cancelamentos e o tempo de entrega para o cliente.

Observação

Se o sistema Gerenciamento da Configuração é utilizado, é necessário definir o campo Verificar Disponibilidade nas Constantes do Configurador (P3209) para verificar a disponibilidade durante a entrada de pedidos de vendas. Se o sistema encontrar uma correspondência exata de item e cadeia de caracteres, uma tela exibirá todos os locais que contêm a configuração específica.

► Definição da disponibilidade do item

No menu Configuração de Estoque (G4141), no menu Configuração do Sistema Compras (G43A41) ou no menu Configuração do Gerenciamento de Pedidos de Vendas (G4241), selecione Constantes de Filial/Fábrica.

1. Na tela Acesso a Constantes de Filial/Fábrica, preencha o campo a seguir e clique em Procurar:
 - Filial/Fábrica
2. Selecione a linha que contém a filial/fábrica para a qual deseja definir a disponibilidade do item.
3. No menu Linha, selecione Disponibilidade.

PeopleSoft

Definição da Disponibilidade de Itens

OK Cancelar Ferramentas

Filial/Fábrica: 30 Eastern Distribution Center

Subtrair:

- Quant. Reserva Temp. p/ Ped. Vendas e OS
- Qtde Reserva Definitiva p/ Ped. Vendas
- Qtde Futura Reservada p/ Ped. Vendas
- Quant. Reserva Definitiva p/ OS
- Outra Qtde de Pedidos de Vendas 1
- Outra Qtde de Pedidos de Vendas 2
- Quantidade Suspensa
- Estoque de Segurança
- Quant. Res. em Def. para o Projeto

Incluir:

- Quantidade Existente
- Qtde em Recebim. de Pedidos de Compras
- Qtde em Pedidos Compras - Outro 1
- Quant. em Recebim. de Ordens de Serviço
- Quantidade em Trânsito
- Quantidade em Inspeção
- Quantidade na Operação 1
- Quantidade na Operação 2

4. Na tela Definição da Disponibilidade de Itens, para especificar os itens que você quer excluir dos cálculos de Disponibilidade de Itens, clique em uma das opções a seguir, sob o título Subtrair:
 - Quant. Reserva Temp. p/ Ped. Vendas e OS
 - Qtde Reserva Definitiva p/ Ped. Vendas
 - Qtde Futura Reservada p/ Ped. Vendas
 - Quant. Reserva Definitiva p/ OS
 - Outra Qtde de Pedidos de Vendas 1
 - Outra Qtde de Pedidos de Vendas 2
 - Quantidade Suspensa
 - Estoque de Segurança

5. Para especificar os itens que você quer incluir nos cálculos de Disponibilidade de Item, clique em uma das opções a seguir, sob o título Incluir e clique em OK:
 - Qtde em Recebim. de Pedidos de Compras
 - Qtde em Pedidos Compras - Outro 1
 - Quant. em Recebim. de Ordens de Serviço

- Quantidade em Trânsito
- Quantidade em Inspeção
- Quantidade na Operação 1
- Quantidade na Operação 2

Consulte também

- ❑ *Verificação de Informações de Desempenho de Fornecedor* no manual *Compras* para obter mais informações sobre itens e fornecedores
- ❑ *Verificação de Informações de Desempenho de Itens* no manual *Gerenciamento de Estoque*.
- ❑ *Configuração de Constantes* no manual *Configurador de Vendas* para obter informações adicionais sobre a configuração de itens.

Definição de Constantes do Sistema

A configuração das constantes do sistema determina as funções que devem ser executadas. Por exemplo, suponha que você tenha várias filiais/fábricas e utilize unidades de medida diferentes para os itens de cada uma. Você pode definir uma constante do sistema para conversão automática de unidades de medida por filial.

As constantes do sistema são utilizadas por todas as filiais/fábricas. Não é possível customizar as configurações de cada filial/fábrica.

► Definição de constantes do sistema

No menu Configuração do Gerenciamento do Pedido de Vendas (G4241), selecione Constantes de Filial/Fábrica

1. Na tela Acesso a Constantes de Filial/Fábrica, selecione Constantes do Sistema no menu Tela.

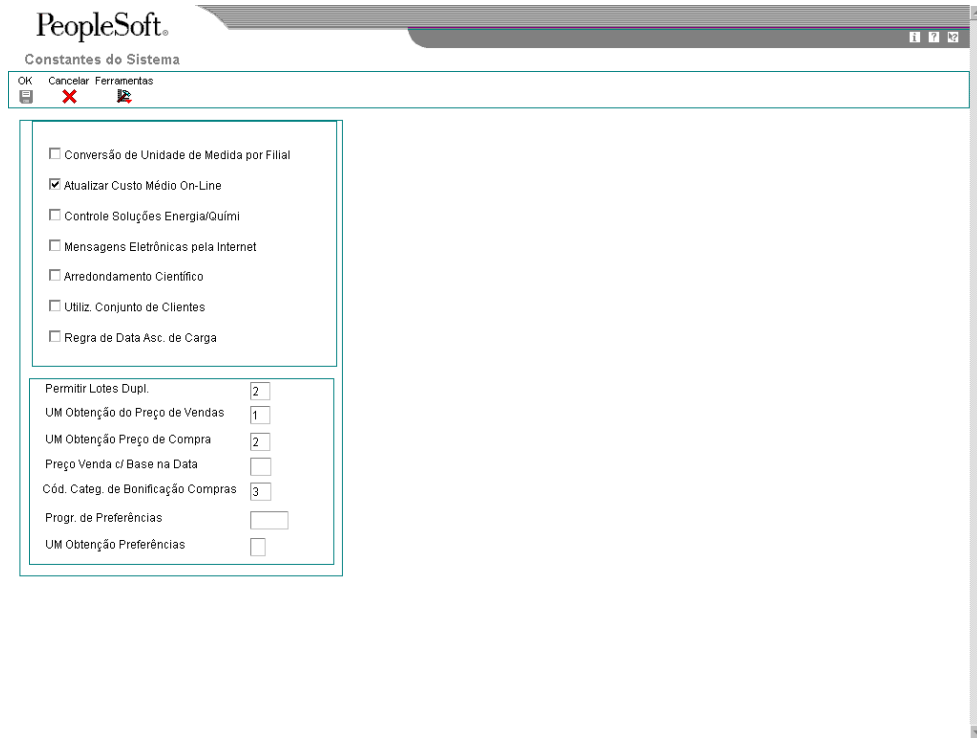

2. Na tela Constantes de Sistema, preencha os campos a seguir para ajuste de demarcação avançada de preços:
 - UM Obtenção do Preço de Vendas
 - Preço Venda c/ Base na Data
3. Se você utilizar a Demarcação Avançada de Preços em Compras, preencha os campos a seguir:
 - UM Obtenção Preço de Compra
 - Cód. Categ. de Bonificação Compras
4. Se você usar conjuntos de clientes, preencha o campo a seguir:
 - Utiliz. Conjunto de Clientes
5. Clique em OK.

Descrição dos Campos

| Descrição | Glossário |
|---|---|
| UM Obtenção do Preço de Vendas | <p>Um código que especifica a unidade de medida que o sistema deve usar para obter os preços base e ajustes de preço durante o processamento de pedidos de vendas, Gerenciamento de Garantia e Assistência Técnica, e processamento de envio e débito. O sistema permite que você defina seus preços base na tabela Preço Base de Itens (F4106) e ajustes de preço na tabela Detalhes de Ajustes de Preço (F4072) em diversas unidades de medida.</p> <p>Se o preço base ou os ajustes de preço não forem encontrados na unidade de medida especificada, o sistema usará então a unidade de medida principal do item.</p> |
| Preço Venda c/ Base na Data | <p>Um código que determina a forma como o sistema atualiza a Data de Vigência de Preço nas tabelas Cabeçalho de Pedido de Vendas (F4201) e Detalhes de Pedido de Vendas (F4211). No sistema Gerenciamento de Pedidos de Vendas, o sistema usa a Data de Vigência de Preço para obter o preço base na tabela Cabeçalho de Pedido de Vendas (F4201) e os ajustes de preço na tabela Detalhes de Pedido de Vendas (F4211).</p> |
| UM Obtenção Preço de Compra | <p>Um código que representa a Unidade de Medida (UM) que o sistema obtém para o preço base de compra (F41061) durante o processamento de pedidos de compra.</p> <p>Se você especificar a unidade de medida para a transação ou demarcação de preço e o sistema não encontrar um registro naquela unidade de medida, ele repetirá o processo usando a unidade de medida principal do item.</p> |
| Cód. Categ. de Bonificação Compras | <p>Um número que determina que código de categoria o sistema deve usar no critério para comparação de inclusão.</p> |

Definição de Constantes de Controle de Lotes

As constantes de controle de lotes são usadas para impedir que pessoas não autorizadas façam alterações no razão geral. Além disso, você pode definir uma constante que solicite a entrada de informações referentes ao controle de lotes antes que o sistema execute um processamento em lote de um job. É possível digitar as informações de controle de lotes para comparar o tamanho previsto do job com o resultado final.

Você deve definir a aprovação da gerência e o controle de lotes separadamente para cada sistema de manufatura e distribuição utilizado.

► Definição de constantes de controle de lotes

No menu Configuração de Estoque (G4141) ou no menu Configuração do Gerenciamento de Pedidos de Vendas (G4241), selecione Constantes de Filial/Fábrica.

1. Na tela Acesso a Constantes de Filial/Fábrica, preencha o campo a seguir e clique em Procurar:
 - Filial/Fábrica
2. Selecione Constantes do Aplicativo no menu Tela.

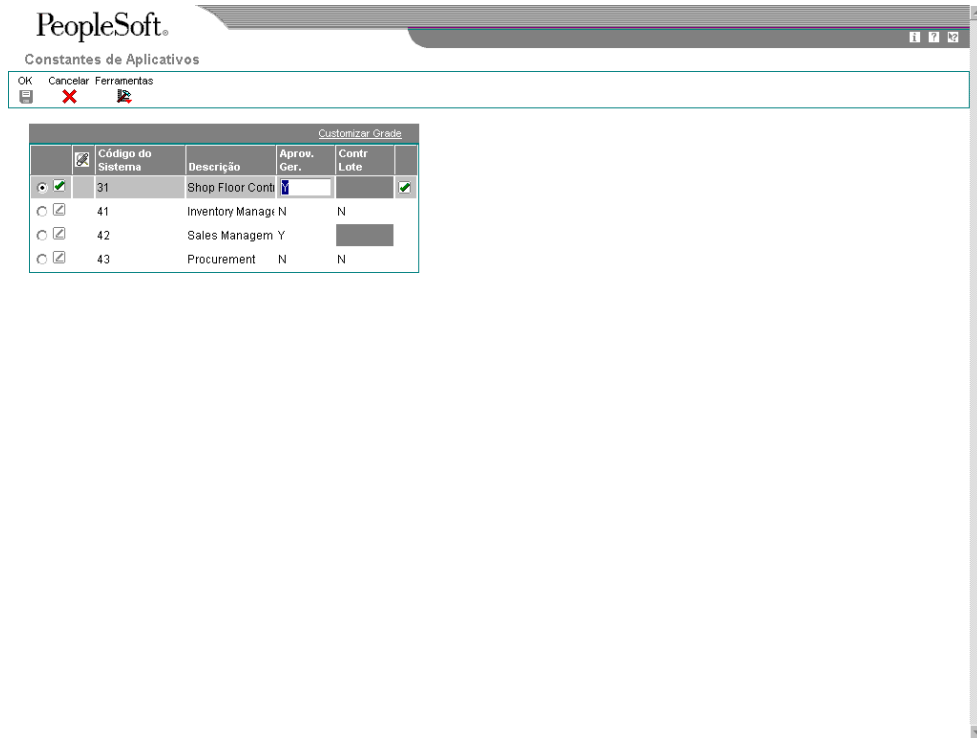

3. Na tela Constante de Aplicativos, preencha os campos a seguir para cada sistema, caso disponíveis, e, em seguida, clique em OK:

- Código do Sistema
- Aprov. Ger.
- Contr Lote

Descrição dos Campos

| Descrição | Glossário |
|--------------------------|--|
| Código do Sistema | Um código definido pelo usuário (98/SY) que identifica um sistema da J.D. Edwards. |
| Aprov. Ger. | Código que indica a obrigatoriedade da aprovação dos lotes antes de sua contabilização. Os valores válidos são: <ul style="list-style-type: none"> Y Atribuir o status de Pendente a cada lote criado dentro dos sistemas listados N Atribuir o status de Aprovado a cada lote |

Contr Lote

Um código que indica se deve ser obrigatória a entrada de informações de controle de lote. Para cada lote, o sistema exibe uma tela de controle de lote, onde devem ser inseridas as informações sobre o número de documentos e o valor total das transações esperados para o lote. O sistema usa estes totais para editar e exibir as diferenças em relação às transações reais inseridas. Este campo somente se aplica aos sistemas Gerenciamento de Estoque e Gerenciamento de Pedido de Compras. No Gerenciamento de Estoque, Y indica que o sistema exibirá uma tela de controle de lote antes da retirada, ajuste ou transferência de estoque. No Gerenciamento de Pedidos de Compras, Y indica que o sistema exibirá uma tela de controle de lote antes da entrada de recebimentos. Os valores válidos são:

- Y Sim, requer a entrada de informações de controle de lote.
 - N Não, não requer a entrada de informações de controle de lote.
-

Configuração do Controle de Local

É possível definir as informações de local específicas para cada filial/fábrica. Em cada filial/fábrica, é possível configurar informações exclusivas sobre locais específicos de itens.

O controle de locais é um recurso da J.D. Edwards ativado por meio das constantes de filial/fábrica. O controle de local é obrigatório para o sistema Gerenciamento de Almoarifado, mas é opcional para todos os outros sistemas de distribuição.

Definição de Formato de Local

A definição do formato de local permite determinar como serão configurados os locais de itens. Você pode definir os elementos que contenham mais informações específicas sobre o local real. Por exemplo, um elemento pode representar um corredor, um compartimento, uma prateleira ou qualquer outro local utilizado na filial/fábrica.

As dimensões do local podem ser definidas pela utilização de até 10 elementos diferentes, incluindo corredor, prateleira, etc. Para cada elemento, você pode definir:

- Comprimento
- Alinhamento
- Caractere Separador

Considerações Técnicas

Comprimento do local O comprimento total de todos os elementos, compreendendo separadores, não pode ser superior a 20 caracteres. O sistema não armazena separadores nas tabelas, mas os utiliza para editar as informações correspondentes a um local em telas e relatórios. Se você não quiser utilizar separadores, deixe o campo do separador em branco. O local será exibido como uma cadeia de caracteres.

Se o sistema Gerenciamento do Almoarifado estiver sendo usado, deve-se também definir as unidades de medida predeterminadas para volumes, dimensões e pesos.

► Definição de formato de local

No menu *Configuração do Gerenciamento de Pedidos de Vendas (G4241)*, selecione *Constantes de Filial/Fábrica*.

1. Na tela *Acesso a Constantes de Filial/Fábrica*, clique em *Procurar*.
2. Selecione a filial/fábrica para a qual você quer definir o formato e, em seguida, selecione *Definição de Locais* no menu *Linha*.

PeopleSoft. Definição de Locais de Filiais

OK Cancelar Ferramentas

Filial/Fábrica 30 Eastern Distribution Center

Especificação de Formato de Local Especificação de Segmento de Local Controle de Almoxnafado

Caractere Separador de Local

| Compr. | EsqDir | Compr. | EsqDir | Compr. | EsqDir |
|------------|--|--------|--|--------|--|
| Corredor 2 | <input checked="" type="radio"/> E <input type="radio"/> D | Cód 5 | <input type="radio"/> E <input type="radio"/> D | Cód 9 | <input type="radio"/> E <input type="radio"/> D |
| Compart. 3 | <input checked="" type="radio"/> E <input type="radio"/> D | Cód 6 | <input checked="" type="radio"/> E <input type="radio"/> D | Cód 10 | <input checked="" type="radio"/> E <input type="radio"/> D |
| Cód 3 2 | <input checked="" type="radio"/> E <input type="radio"/> D | Cód 7 | <input checked="" type="radio"/> E <input type="radio"/> D | | |
| Cód 4 | <input checked="" type="radio"/> E <input type="radio"/> D | Cód 8 | <input checked="" type="radio"/> E <input type="radio"/> D | | |

3. Na tela *Definição de Local de Filial*, preencha os campos a seguir:
 - Caractere Separador de Local
 - Corredor
 - Compart.
 - Cód 3
 - Cód 4
 - Cód 5
 - Cód 6
 - Cód 7
 - Cód 8

- Cód 9
 - Cód 10
4. Para cada elemento, clique na opção de justificação a seguir:
 - À Esquerda/À Direita
 5. Se você estiver usando o sistema Gerenciamento de Almoxarifado, clique na guia Controle de Almoxarifado e preencha os campos a seguir:
 - Versão Inclusão Solicitações
 - UM Dimensão
 - Local Recebimento
 - Local de Envio
 - UM de Peso para Exibição
 - UM de Volume para Exibição
 6. Clique em OK.

Descrição dos Campos

| Descrição | Glossário |
|-------------------------------------|--|
| Caractere Separador de Local | <p>Um caractere que separa os elementos do local na exibição em telas ou relatórios. Por exemplo, você pode usar uma barra (/) como caractere separador para separar elementos (como corredor, compartimento e prateleira) em um código de local.</p> <p>O código de localização pode conter até 20 caracteres, incluindo separadores.</p> <p>Os separadores não estão armazenados em tabelas, mas são usados para alterar a exibição de um local em telas e relatórios. Se você não quiser usar separadores, deixe este campo em branco.</p> <p>Entretanto, você deve digitar caracteres e espaços de acordo com o comprimento correto de cada elemento no código de local. O sistema exibe o local como uma cadeia de caracteres.</p> <p>--- ESPECÍFICO DA TELA ---</p> <p>O sistema usará o caractere que você inserir neste campo para separar os elementos das combinações de tanque e proprietário e de corredor e compartimento nas telas e relatórios. Em geral, as companhias usam um ponto (.) como caractere separador.</p> |
| Corredor | <p>Um número que identifica o número de caracteres que representam o tanque (ou corredor, no caso de produtos embalados). Os valores válidos são de 1 a 8.</p> |
| Compart. | <p>Um número que indica o número de caracteres que representam os proprietários de estoque a granel em armazenamento compartilhado (ou a prateleira para mercadorias embaladas). Os valores válidos são de 1 a 8.</p> |

| | |
|-------------------------------------|---|
| Cód 3 | O número de caracteres que representa o código 3 na especificação do formato da localização. |
| Cód 4 | O número de caracteres que representa o Código 4 na especificação do formato da localização. |
| Cód 5 | O número de caracteres que representa o Código 5 na especificação do formato da localização. |
| Cód 6 | O número de caracteres que representa o Código 6 na especificação do formato da localização. |
| Cód 7 | O número de caracteres que representa o Código 7 na especificação do formato da localização. |
| Cód 8 | O número de caracteres que representa o Código 8 na especificação do formato da localização. |
| Cód 9 | O número de caracteres que representa o Código 9 na especificação do formato da localização. |
| Cód 10 | O número de caracteres que representa o Código 10 na especificação do formato da localização. |
| Versão Inclusão Solicitações | <p>Um código definido pelo usuário (40/RV) que identifica uma regra de inclusão que você deseja que o sistema utilize para a filial/fábrica. Os sistemas de Manufatura e Gerenciamento de Almojarifado usam regras de inclusão da seguinte maneira:</p> <ul style="list-style-type: none"> o Para Manufatura: <p>Permite múltiplas versões das regras de recursos para a execução da Programação Principal da Produção (MPS), do Planejamento de Requisitos de Materiais (MRP) e do Planejamento de Requisitos de Distribuição (DRP).</p> o Para o Gerenciamento de Almojarifado: <p>Permite múltiplas versões das regras de inclusão para a execução do armazenamento e da retirada. O sistema processa apenas aquelas linhas de pedido que correspondem às regras de inclusão de uma filial/fábrica específica.</p> |
| UM Dimensão | Um código definido pelo usuário (sistema 00, tipo UM) que identifica a unidade de medida que o sistema utiliza para exibir as dimensões para o almojarifado. O sistema oferece uma forma de estabelecer centímetros, metros, etc, como a medida padrão. |
| Local Recebimento | Área no almojarifado onde o estoque é recebido. O formato do local é definido pelo usuário e deve ser inserido para cada filial/fábrica. |
| Local de Envio | Uma localização que o sistema utiliza como padrão quando você selecionar o inventário e movê-lo para envio. O formato da localização é definido pelo usuário por filial/fábrica (P410012). |

Configuração de Locais em Filiais/Fábricas

Após ter definido o formato para os locais, você deve definir todos os locais no almoxarifado. Para localizar facilmente os itens, você pode criar uma hierarquia de locais dentro do almoxarifado e inserir as informações sobre cada área.

Você pode também definir um local principal para armazenar informações básicas sobre os itens em um almoxarifado. Um local principal não é um local real físico. Por exemplo, é possível definir um local principal como Local A e, em seguida, definir cada item do almoxarifado como pertencendo a um local que inicia com A.

Você pode também definir um local em branco como o local principal para itens de estoque. A exibição do local principal depende das especificações de formato do local definidas para a filial/fábrica.

► Configuração de locais em filiais/fábricas

É possível configurar locais para filiais/fábricas após ter definido o formato do local da filial/fábrica.

No menu Configuração do Gerenciamento de Pedidos de Vendas (G4241), selecione Constantes de Filial/Fábrica.

1. Na tela Acesso a Constantes de Filial/Fábrica, clique em Procurar.
2. Escolha a filial/fábrica para a qual serão configurados os locais.
3. No menu Linha, selecione Locais.
4. Na tela Entrada de Informações de Locais preencha os campos a seguir, se disponíveis, e clique em OK:
 - Local
 - Área de Retirada
 - Área Armaz.
 - Área Reab.
 - Nível Det.
 - Corred
 - Compart.
 - Local 03
 - Local 04
 - Local 05
 - Local 06
 - Local 07
 - Local 08

- Local 09
- Local 10

Descrição dos Campos

| Descrição | Glossário |
|-------------------------|--|
| Local | <p>Área no almoxarifado onde o estoque é recebido. O formato do local é definido pelo usuário e deve ser inserido para cada filial/fábrica.</p> <p>--- ESPECÍFICO DA TELA ---</p> <p>Um formato de local inclui elementos e, opcionalmente, um caractere de separação. Os elementos representam locais específicos de uma filial/fábrica. Se o reservatório contém um estoque misturado, inclua o caractere de separação definido nas Constantes de Filial/Fábrica - Página 2 e identifique o dono.</p> <p>O comprimento total de todos os elementos neste campo, incluindo os caracteres de separação, não pode exceder 20 caracteres. O local para um único reservatório pode conter no máximo o número de caracteres identificados no campo Comprimento do Reservatório/Fileiras nas Constantes de Filial/Fábrica - Página 2.</p> <p>A Identificação do dono pode conter no máximo o número de caracteres identificados no campo Comprimento do Dono/Prateleira nas Constantes de Filial/Fábrica - Página 2.</p> <p>Se deixar este campo em branco e não utilizar um caractere de separação, o sistema exibe o local como um asterisco. Se você utilizar um caractere de separação, o sistema exibe o local com o número correto de espaços para cada elemento, seguidos pelo caractere de separação.</p> |
| Área de Retirada | <p>Um código (sistema 46/tipo ZN) que identifica uma área da qual os itens são selecionados para envio.</p> |
| Área Armaz. | <p>Um código (sistema 46/tipo ZN) que identifica as áreas no almoxarifado onde as mercadorias são guardadas e armazenadas.</p> |
| Área Reab. | <p>Um código definido pelo usuário (46/ZN) que identifica as áreas de reabastecimento, que são áreas no almoxarifado das quais se obtêm os itens para abastecer os locais de seleção. Estas áreas são atribuídas para locais usando o Cadastro de Locais (P4100).</p> |
| Nível Det. | <p>Um código que resume ou classifica os locais e fornece uma hierarquia de locais para fins de verificação. Por exemplo, você pode atribuir os corredores ao nível 2 e as prateleiras individuais do corredor ao nível 3.</p> <p>--- ESPECÍFICO DA TELA ---</p> <p>Use o campo Nível de Detalhe para especificar o nível de detalhe a ser exibido pelo sistema para o local.</p> |

| | |
|-----------------|--|
| Corred | Um código que identifica um local em um almoxarifado. Este código é usado em conjunto com o identificador de prateleira e lote, para ajudar a apontar para uma área física específica, tangível de armazenamento dentro de um almoxarifado ou depósito. |
| Compart. | Local específico de armazenagem dentro de um almoxarifado ou loja, geralmente com um local com corredores para identificar uma área de armazenagem cuja largura, profundidade e altura possam ser rapidamente medidas. |
| Local 03 | Um código que o sistema usa para: <ul style="list-style-type: none">o Para identificar uma localização específica dentro de uma Filial/Fábrica como parte do identificador de localização.o Para usar como um código de relatório geral para informação de localização. |

Configuração de Tipos de Linha de Pedidos

Quando você insere as informações de detalhe para um pedido de vendas ou de compras, você define a quantidade, o preço e o custo de cada item ou serviço. Além disso, você pode também inserir um item de crédito, um item não estocado e informações textuais no mesmo pedido de compras ou de vendas.

Cada entrada é uma linha. Uma linha corresponde às informações sobre um item ou serviço solicitado no pedido. O sistema processa cada linha com base no tipo de linha.

Um tipo de linha é um código que o sistema utiliza para processar cada linha de detalhe inserida em um tipo de pedido específico. Por exemplo, é possível especificar o tipo de linha S para itens de estoque. O sistema determina se ele deve aumentar ou diminuir a quantidade do item no estoque. Você pode especificar um tipo de linha F para encargos de frete. O sistema determina, por meio da definição do tipo de linha, que este não é um item do estoque.

É possível especificar como o sistema utiliza os tipos de linhas no razão geral e no sistema Gerenciamento de Estoque. Por exemplo, quando um item do estoque é comprado ou vendido, é possível atribuir um tipo de linha para itens de estoque. O sistema registra a transação de contrato com as informações especificadas no tipo de linha. Neste caso, o sistema reflete o custo ou o preço do item no razão geral. A linha de transação também reflete a disponibilidade do item no sistema Gerenciamento de Estoque.

Os tipos de linha definidos são aplicáveis em todos os sistemas de distribuição. Por exemplo, o sistema processa os tipos de linha da mesma maneira para o Gerenciamento de Pedidos de Vendas e para o Gerenciamento de Pedidos de Compras.

Inclusão de Mensagens Utilizando um Tipo de Linha de Texto

Durante a entrada de pedidos, é possível inserir uma mensagem na linha de detalhe de pedidos através de um tipo de linha de texto. Por exemplo, uma linha de detalhe de um pedido pode ser inserida para um item em estoque, como uma bicicleta e, a seguir, pode ser inserida uma linha de detalhe para texto, como "Montagem Necessária". Esta linha de detalhe de pedido tem a mesma função de uma mensagem. Com base na definição de tipo de linha, a informação de uma linha de detalhe de um pedido com um tipo de linha indicado pelo recurso de texto é uma linha somente para notas. O sistema não verifica a informação

do campo de item, onde a mensagem está presente, comparando-o as informações da tabela Filiais de Itens (F4102) e a transação não tem interface com nenhum outro sistema, como o Contas a Receber ou Contas a Pagar.

Atribuição de Tipo de Linha para Itens Não Estocados

É possível configurar o tipo de linha para os itens não estocados que obtém informações a partir do Cadastro de Itens (F4101), mas não reserva quantidades. O indicador, Edição do Cadastro de Itens para Itens Não Estocados, só é utilizado com uma Interface de Estoque definida como D. Utilize este recurso para pedidos de envio direto.

Durante a entrada de pedidos de envio direto, o sistema verifica o número do item na tabela Filiais de Itens (F4102) e as informações de custo e preço das tabelas Custo de Itens (F4105) e Preços Base de Itens (F4106). Entretanto, o sistema não cria reservas de estoque ou verifica disponibilidades.

► Configuração de tipos de linha de pedidos

No menu Configuração do Sistema Compras (G43A41), ou no menu Configuração do Gerenciamento de Pedidos de Vendas (G4241), selecione Tipos de Linha de Pedido.

1. Na tela Acesso a Tipos de Linha, clique em Incluir.
2. Na tela Revisão de Constantes de Tipo de Linha, preencha os campos a seguir:
 - Tipo Linha
 - Interf. de Estoque
 - Contrap. Contábil
 - Incluir no Imposto 1
 - Col. Diário Vendas
3. Selecione uma das opções a seguir e clique em OK:
 - Interf. da Cont. Geral
 - Interface do C/R
 - Interface do C/P
 - Interface SWM
 - Linha de Texto
 - Sinal de Reversão
 - Aplicação de Frete
 - Aplicação de Retenção
 - Geração de Ord. Serv.
 - Inclusão no Desconto à Vista

- Incl.Vend/Custo M.Vend.p/Lucro Bruto
- Conta de Variação da Corresp. Vouchers
- Edição do Cad. de Itens p/ Itens Não Estocados
- Prot.Preços no Pedido de Vendas
- Ger. Ped. Compra
- Chamada de Ret. de Materiais
- Rec. de Compras Obrigatório

Descrição dos Campos

| Descrição | Glossário |
|---------------------------|---|
| Tipo Linha | <p>Código que controla como o sistema processa as linhas de uma transação. Este código controla os sistemas com os quais as transações fazem interface, como Contabilidade Geral, Custo de Serviços, Contas a Pagar, Contas a Receber e Gerenciamento de Estoque. Também especifica as condições em que uma linha é impressa nos relatórios e é incluída nos cálculos. Os códigos são os seguintes:</p> <p>S = Itens de estoque J = Custo de serviços N = Item não estocado F = Frete T = Informações textuais M = Encargos e cobranças diversos W = Ordens de serviço</p> |
| Interf. de Estoque | <p>Um código que identifica o tipo de interface do sistema de Gerenciamento de Estoque. Os valores válidos são:</p> <p>Y O valor monetário ou o valor unitário de qualquer atividade que contenha este tipo de pedido será refletido no estoque. O sistema também revisa o item inserido para garantir que seja um item válido. Y é o valor predeterminado.</p> <p>A O sistema reconhece o número que você digita como um número de conta da Contabilidade Geral. O sistema utiliza este código somente para compras.</p> <p>B O sistema executa as revisões ao utilizar o formato 4 na entrada de pedidos de compra. O sistema recupera as informações de preços a partir das tabelas de estoques, mas ele não atualiza a quantidade no pedido de compra. Este código é válido somente quando o campo Interface da Contabilidade Geral for definido como Y (sim). A verificação do orçamento está ativa quando você utiliza este código de interface.</p> <p>D O item nesta linha é um item de estoque que não afeta a disponibilidade ou as quantidades.</p> <p>N O item não é um item em estoque.</p> <p>Para verificar se o item existe no arquivo, utilize Interface de Estoque N em conjunto com o indicador. Edite o Cadastro de Itens para Itens Não Estocados.</p> |

Contrap. Contábil

Um código definido pelo usuário (41/9) que identifica a contrapartida da Contabilidade Geral que o sistema utiliza quando pesquisa a conta para a qual ele contabiliza a transação. Se você não quiser especificar um código de classe, você pode inserir **** (quatro asteriscos) neste campo.

Você pode utilizar as Instruções para Contabilização Automática (AAIs) para predefinir as classes contábeis de contrapartida automática para os sistemas Gerenciamento de Estoque, de Compras e de Pedidos de Vendas. Os códigos de classes contábeis podem ser atribuídos da seguinte forma:

IN20 = Pedidos de Envio Direto
IN60 = Pedidos de Transferência
IN80 = Vendas de Estoque

O sistema pode gerar entradas contábeis com base em uma única transação. Por exemplo, uma única venda de um item de estoque pode acionar a geração de entradas contábeis similares às seguintes:

Vendas de Estoque (Débito) xxxxx.xx
Vendas de Estoque do Contas a Receber (Crédito) xxxxx.xx
Categoria de contabilização: IN80
Estoque (Débito) xxxxx.xx
Custo de Mercadorias Vendidas do Estoque (Crédito) xxxxx.xx

O sistema usa o código de classe e o tipo de documento para localizar a AAI.

Incluir no Imposto 1

Um código que indica se o valor monetário desta linha de pedido está sujeito à aplicação de taxas e, se estiver, que taxas devem ser aplicadas. Os valores válidos são:

- Y A linha está sujeita à aplicação de taxas.
- N A linha não está sujeita à aplicação de taxas.
- 3-8 Sim, a linha está sujeita à aplicação de taxas no valor indicado pelo número do grupo (3-8). O sistema utiliza números de grupos para o Imposto sobre Valor Agregado (IVA).

Col. Diário Vendas

O relatório do Diário de Vendas possui quatro colunas. O valor neste campo determina qual das 4 colunas recebe o valor de vendas desta linha, se houver algum. Os valores válidos são:

- 1 Coluna 1 recebe o valor das vendas (se houver).
- 2 Coluna 2 recebe o valor das vendas (se houver).
- 3 Coluna 3 recebe o valor das vendas (se houver).
- 4 Coluna 4 recebe o valor das vendas (se houver).

Interf. da Cont. Geral

Um código que indica se o sistema reflete o valor monetário reflete o valor monetário ou o valor unitário de qualquer atividade que contenha este tipo de linha de pedido no razão geral.

No World, os valores válidos são:

- Y O sistema reflete o valor monetário ou valor unitário no Razão Geral.
- N O sistema não reflete o valor monetário ou o valor unitário de qualquer atividade no Razão Geral.

No OneWorld, uma marca de verificação indica que o sistema reflete o valor monetário ou valor unitário de qualquer atividade que contenha um tipo de linha de pedido no Razão Geral.

Interface do C/R

Um código que indica se o sistema refletirá o valor monetário ou a unidade de valor de qualquer atividade que contenha este tipo de linha de pedido no Contas a Receber.

No software World, os valores válidos são:

- Y O sistema reflete o valor monetário ou valor unitário no sistema Contas a Receber.
- N O sistema não reflete o valor monetário ou o valor unitário de qualquer atividade no sistema Contas a Receber.

No OneWorld, uma marca de verificação indica que o sistema reflete o valor monetário ou valor unitário de qualquer atividade que contenha um tipo de linha de pedido no sistema Contas a Receber.

Interface do C/P

Um código que indica se o sistema reflete o valor monetário ou o valor unitário de qualquer atividade que contenha este tipo de linha de pedido no Contas a Pagar. No software World, os valores válidos são:

- Y Reflete o valor monetário ou o valor unitário de qualquer atividade que contenha este tipo de pedido no Contas a Pagar.
- N Não reflete o valor monetário ou valor unitário de qualquer atividade que contenha este tipo de pedido no Contas a Pagar.

No OneWorld, uma marca de verificação indica que o sistema reflete o valor monetário ou o valor unitário de qualquer atividade que contenha este tipo de linha de pedido no sistema Conta a Pagar.

Interface SWM

Indicação se esta linha de pedido deve aparecer no segundo documento em uma série de 4 relacionada a este pedido. Pode ser necessário, por exemplo, colocar instruções de recebimento no Pedido de Compras (instruindo o pessoal de campo sobre a disposição desejada dos bens quando eles são recebidos). Mesmo que estas instruções sejam vitais ao manuseio correto do pedido, estas instruções não devem, claro, aparecer no Pedido de Compras entregue ao fornecedor. Existem, é claro, muitos outros exemplos de informações únicas para um pedido individual que devem aparecer somente em documentos selecionados; esta característica permite esta capacidade arbitrária.

--- ESPECÍFICO DA TELA ---

Um indicador usado para indicar se este tipo de linha específico é usado no sistema Gerenciamento do Serviço de Atendimento ao Cliente.

Linha de Texto

Um código que indica se as informações relativas a este tipo de linha de pedido contêm apenas informações textuais.

No software World, os valores válidos são:

- Y Esta linha contém apenas informações textuais.
- N Esta linha contém mais do que informações textuais.

No OneWorld, uma marca de verificação indica que as informações relativas a este tipo de linha de pedido contêm apenas informações textuais.

Sinal de Reversão

Um código que indica se o sistema reverte o sinal da quantidade na linha. Este código é utilizado para permitir facilmente a entrada de memorandos de crédito.

No software World, os valores válidos são:

- Y Reverter o sinal da quantidade.
- N Não reverter o sinal da quantidade. Este é o valor predeterminado.

No OneWorld, uma marca de verificação indica que o sistema reverte o sinal da quantidade na linha.

Aplicação de Frete

Uma opção que especifica se o sistema deve executar cálculos de frete durante o processamento. Os valores válidos são:

Ativada = O sistema executa os cálculos de frete durante o processamento

Desativada = O sistema não executa os cálculos de frete durante o processamento

Aplicação de Retenção

Um código que indica se o sistema inclui os valores dos itens no cálculo de uma retenção do contas a pagar. Utilize este campo somente se a interface entre os sistemas Compras e Contas a Pagar estiver ativa.

No software World, os valores válidos são:

- Y Inclui os valores dos itens no cálculo de retenção do contas a pagar.
- N Não inclui os valores dos itens no cálculo de retenção do contas a pagar. Este é o valor predeterminado. Este é o valor predeterminado.

No OneWorld, uma marca de seleção indica que o sistema inclui os valores dos itens no cálculo da retenção do contas a pagar.

Geração de Ord. Serv.

Um código que indica se o sistema gera automaticamente uma ordem de serviço interna para esta linha de detalhe de pedido.

No software World, os valores válidos são:

- Y Gera uma ordem de serviço interna.
- N Não gera uma ordem de serviço interna.

No OneWorld, uma marca de verificação indica que o sistema gera uma ordem de serviço interna para esta linha de detalhe de pedido.

Inclusão no Desconto à Vista

Um código que indica se o sistema inclui o valor monetário total da transação no desconto em dinheiro ou no cálculo do desconto das condições de pagamento.

No software World, os valores válidos são:

- Y Incluir o valor monetário total da transação no cálculo do desconto.
- N Não incluir o valor monetário total da transação no cálculo do desconto. Este é o valor predeterminado.

No OneWorld, uma marca de verificação indica que o sistema inclui o valor monetário total da transação no cálculo do desconto em dinheiro.

| | |
|---|--|
| Incl.Vend/Custo M.Vend.p/Lucro Bruto | <p>Um código que indica que o sistema inclui vendas e custos dos produtos vendidos nos cálculos de lucros brutos.</p> <p>No software World, os valores válidos são:</p> <p>Y Incluir as vendas e os custos dos produtos vendidos nos cálculos de lucros brutos.</p> <p>N Não incluir as vendas e os custos dos produtos vendidos nos cálculos de lucros brutos.</p> <p>No OneWorld, uma marca de verificação indica que o sistema inclui as vendas e os custos dos produtos vendidos nos cálculos de lucros brutos.</p> |
| Conta de Variação da Corresp. Vouchers | <p>Um código que indica a conta para a qual o sistema registra uma variação. No software World, os valores válidos são:</p> <p>Y Uma variação gerada durante o casamento de vouchers deveria ser registrada na conta de variação.</p> <p>N Registre de novo qualquer variação na conta de despesas para a linha de detalhe do pedido.</p> <p>No One World, uma marca de seleção indica que uma variação gerada durante o casamento de vouchers deveria ser registrada na conta de variação.</p> <p>OBSERVAÇÃO: Este campo é usado juntamente com uma interface de estoque de A ou B somente no sistema Compras.</p> |
| Edição do Cad. de Itens p/ Itens Não Estocados | <p>Código que indica se o sistema valida a linha do pedido de vendas ou de compras de acordo com o item na tabela Cadastro de Itens. Só use este indicador em conjunto com a interface de itens não estocados. Os valores válidos são:</p> <p>0 = Não validar a linha do item pela tabela Cadastro de Itens 1 = Validar a linha do item pela tabela Cadastro de Itens e exibir uma mensagem de erro se o item for inválido</p> |
| Prot.Preços no Pedido de Vendas | <p>No World, um código que indica se esta linha de pedido aparece no primeiro documento de uma série de quatro documentos que se relacionam com este pedido.</p> <p>Por exemplo, pode ser necessário incluir informações de recebimento em um pedido de compras que fornece instruções sobre a forma desejada de disposição de mercadorias. Embora esta informação seja fundamental para o manuseio adequado do pedido, não deve aparecer no pedido de compras que é entregue ao fornecedor.</p> <p>No OneWorld, uma marca de seleção indica que esta linha de pedido aparece no primeiro documento de uma série de quatro documentos que se relacionam com este pedido.</p> |
| Ger. Ped. Compra | <p>Um código usado geralmente com a interface de Estoque "D" e "N" que indica se deve ser gerado um pedido de compras ou não. Um código "1" gera o pedido de compra, enquanto que "0" não gera o pedido. Este campo só é usado no One World.</p> |
| Chamada de Ret. de Materiais | <p>Opção que especifica se o sistema ativa a função de retirada de materiais ao executar a função recebimento em estoque. Utilize esta opção somente para o sistema Compras e quando estiver usando Gerenciamento de Projetos de Engenharia.</p> |

**Rec. de Compras
Obrigatório**

Opção que indica se as linhas do pedido de compras requerem um recebimento. Se você selecionar esta opção, a linha do pedido de compras precisa ser recebida antes do processamento da correspondência de vouchers. Se você não selecionar esta opção, poderá fazer a correspondência de linhas de pedidos de compras sem a necessidade de um recebimento.

Configuração das Regras de Atividade do Pedido

Para efetuar a progressão de uma linha através do processamento de pedidos, é necessário criar regras de atividade do pedido. Estas regras são usadas para estabelecer uma seqüência de etapas para processamento.

O sistema processa as linhas dos pedidos com base nas regras de atividade que você configura para a combinação de tipo de linha e pedido. Por exemplo, você pode definir as regras de atividade do pedido para os tipos de linha do estoque nos pedidos de vendas como a seguir:

- Entrada do pedido
- Impressão da identificação da retirada do almoxarifado
- Confirmação da carga

Para os tipos de linhas do estoque nos pedidos de compras, as regras de atividade de pedidos podem ser definidas da seguinte forma:

- Entrada do pedido
- Aprovação do pedido
- Impressão

Deve-se atribuir um código de status a cada etapa do processamento de pedidos. Um código de status é um número que o sistema utiliza para identificar o status atual de uma linha de pedido. Também é possível identificar os próximos códigos de status que determinam a próxima etapa para qual o sistema avança o pedido. Deve-se definir os códigos de status em ordem numérica ascendente para que o sistema estabeleça a seqüência das etapas.

Você pode alterar a seqüência das etapas ou incluir etapas alternativas nas regras de atividade de pedido. Por exemplo, pode configurar regras de atividade de pedido para itens não estocados para que o sistema ignore a etapa de impressão das listas de retirada do almoxarifado e avance a linha de pedido para a confirmação de carga.

Você pode especificar em que ponto do processamento de pedidos o sistema deve gravar os registros no razão geral para vendas e compras.

No processamento de pedidos, as regras de atividade de pedidos podem ser utilizadas para:

- Localização de status de pedidos
- Seleção de pedidos para processamento em lote
- Preparação de relatórios com base no status atual de um pedido

Instruções Preliminares

- Certifique-se de que os códigos de status tenham sido configurados na tabela de códigos definidos pelo usuário 40/AT. Consulte *Customização de Códigos Definidos*

pelos Usuário no manual *Fundamentos* para obter informações sobre a configuração de códigos definidos pelo usuário.

- ❑ Certifique-se de que os códigos de tipo de pedido tenham sido configurados na tabela de códigos definidos pelo usuário 00/DT. Consulte *Customização de Códigos Definidos pelo Usuário* no manual *Fundamentos* para obter informações sobre a configuração de códigos definidos pelo usuário.
- ❑ Certifique-se de que os tipos de linha de pedido tenham sido configurados. Consulte *Configuração de Tipos de Linha de Pedidos* no manual *Gerenciamento de Pedidos de Vendas*.

► Configuração de regras de atividade de pedido

No menu *Configuração do Sistema Compras (G43A41)*, selecione *Regras de Atividade de Pedido*.

Outra opção é, no menu *Configuração do Gerenciamento de Pedidos de Vendas (G4241)*, selecionar *Regras de Atividade de Pedido*.

1. Na tela *Acesso a Regras de Atividade de Pedido*, clique em *Incluir*.

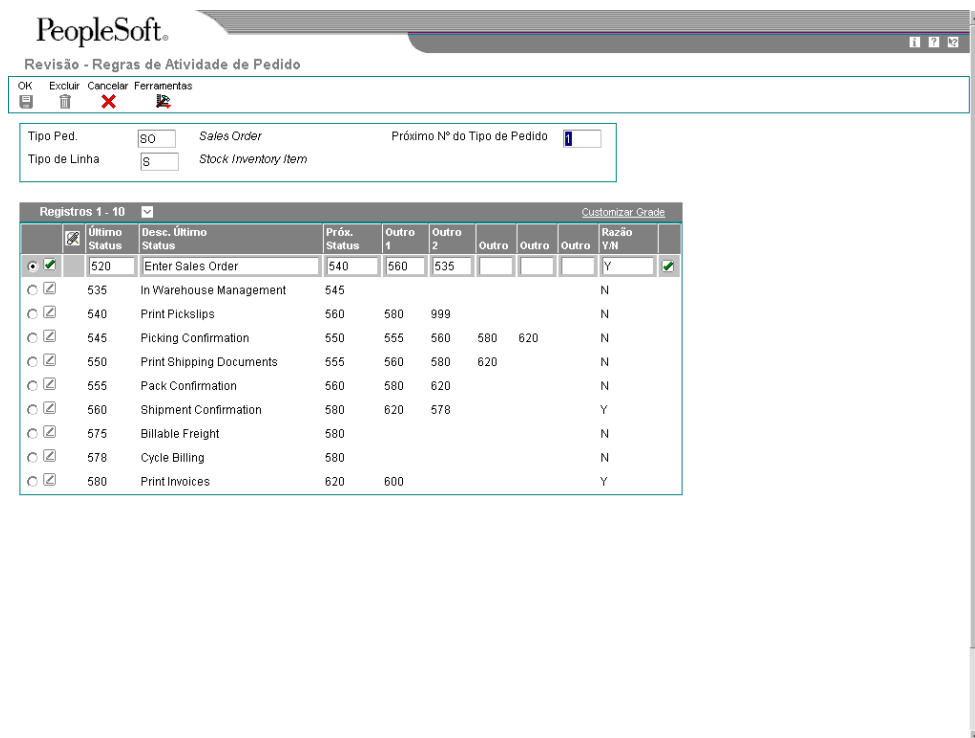

2. Na tela *Regras de Atividade de Pedidos - Revisão*, preencha os campos a seguir e clique em *OK*:

- Tipo Ped.
- Tipo Linha
- Próximo N° do Tipo de Pedido

- Desc. Último Status
- Próx. Status
- Outro 1
- Outro 2
- Outro 3
- Outro 4
- Outro 5
- Razão Y/N

Descrição dos Campos

| Descrição | Glossário |
|-------------------|---|
| Tipo Ped. | <p>Este código definido pelo usuário (00/DT) identifica o tipo de documento e a origem da transação. Tipos de códigos de documentos reservados foram definidos para voucher, faturas, recebimentos e planilhas de horas. Estes criam entradas automáticas de contrapartida para estes tipos de documentos durante a contabilização do programa. Elas não serão auto-balanceadas na entrada original.</p> <p>Os tipos de documentos reservados são os seguintes:</p> <p>P = Documentos do Contas a Pagar R = Documentos do Contas a Receber T = Documentos da Folha de Pagamento I = Documentos do Estoque O = Documentos de Processamento de Pedido J = Documentos de Contabilidade Geral/Faturamento de Juros Conjuntos S = Documentos de Processamento de Pedidos de Vendas</p> |
| Tipo Linha | <p>Código que controla como o sistema processa as linhas de uma transação. Este código controla os sistemas com os quais as transações fazem interface, como Contabilidade Geral, Custo de Serviços, Contas a Pagar, Contas a Receber e Gerenciamento de Estoque. Também especifica as condições em que uma linha é impressa nos relatórios e é incluída nos cálculos. Os códigos são os seguintes:</p> <p>S = Itens de estoque J = Custo de serviços N = Item não estocado F = Frete T = Informações textuais M = Encargos e cobranças diversos W = Ordens de serviço</p> |

| | |
|-------------------------------------|--|
| Próximo Nº do Tipo de Pedido | <p>Um código que informa ao sistema qual próximo número de série a ser usado quando criando números de pedidos para este tipo de pedido. Existem dez séries de Próximos Números disponíveis.</p> <p>Este campo diz respeito ao seguinte:</p> <ul style="list-style-type: none"> o Requisições de Compras que possuem números de pedidos diferentes das solicitações de cotações e pedidos de compras. o Pedidos de Vendas Antecipados que são numerados em uma faixa de números diferentes dos Pedidos de Vendas padrão. |
| Último Status | Um código definido pelo usuário (40/AT) que indica o status da linha. |
| Próx. Status | Um código definido pelo usuário (40/AT) que indica a próxima etapa no fluxo do pedido do tipo de linha. |
| Outro 1 | Um campo opcional que indica o status que pode ser executado como o próximo passo no processo do pedido. Embora este não seja o passo preferido ou esperado, este campo é uma substituição permitida. O sistema não permite que você inicie uma etapa da linha do pedido que não esteja definida como o próximo status esperado ou permitido. Outros códigos de status permitem que você ignore as etapas do processo. Estes códigos são constantemente referidos nas opções de processamento como "códigos de substituição do próximo status". |
| Razão Y/N | <p>Um código que informa o sistema de gravar um registro ao arquivo de histórico (F42199 para Processamento de Pedido de Vendas e F43199 para Processamento de Pedido de Compra). Os códigos válidos são:</p> <ul style="list-style-type: none"> Y Gravar um registro para os campos selecionados p/ arquivo de histórico N Não gravar um registro para arquivo de histórico |

Configuração de Modelos de Pedidos

Os modelos de pedidos são criados e atribuídos para acelerar o processo de entrada de pedidos. Um modelo contém informações sobre itens solicitados com maior frequência.

Um modelo padrão é aplicado a todos os clientes. Por exemplo, é possível criar um modelo denominado ESCRITÓRIO que lista os suprimentos de escritório pedidos com mais frequência. Também é possível identificar um modelo padrão que lista todos os itens pedidos com mais frequência independentemente de suas classificações.

Você deve atualizar regularmente os modelos de pedidos existentes para assegurar que o processo de entrada de pedido continue preciso e eficiente. Por exemplo, pode ser necessário alterar as quantidades ou seqüências em um modelo existente.

Depois que o cliente tem um histórico de pedidos estabelecido, é possível fazer com que o sistema crie automaticamente os modelos de pedidos. O programa Reconstrução de Modelos de Histórico de Clientes (R42815) é um programa em lote padrão da J.D. Edwards. Depois que você inserir os pedidos para um cliente e executar o programa Atualização de Vendas (R42800), o sistema cria um registro do histórico de pedidos do cliente na tabela Histórico de Detalhes de Pedidos de Vendas (F42119). É possível identificar os critérios de

seleção de dados apropriados e executar o programa Reconstrução do Modelo de Histórico de Clientes para:

- Criar um modelo padrão com base no histórico de vendas
- Atualizar um modelo com base nos padrões atuais de vendas

Instruções Preliminares

- Crie um nome de código definido pelo usuário para todos os modelos.

Criação de Modelos Padrão

Você pode criar um modelo para os itens pedidos com maior frequência para agilizar o processo de entrada de pedidos. É possível criar um modelo padrão que será aplicado a todos os clientes e determinar que ele seja exibido toda vez que for criado um pedido. Podem ser criados tantos modelos quanto necessários. Se o nome de um modelo for inserido nas opções de processamento do programa Entrada de Pedidos de Vendas (P4210), o sistema exibe o este modelo especificado toda vez que um pedido for inserido.

Você pode atribuir um modelo padrão a um cliente através do programa Cadastro de Clientes (P03013). Este modelo será então exibido a cada vez que você inserir um pedido para o cliente. Um modelo específico de um cliente contém o número do Cadastro Geral e inclui somente os itens e quantidades pedidos com mais frequência pelo cliente. Vários modelos podem ser criados para um cliente, ou o mesmo modelo pode ser utilizado para mais de um cliente.

É possível acessar qualquer modelo durante a entrada de pedidos de vendas e selecionar um apropriado para as necessidades do cliente.

► Criação de modelos padrão

No menu Operações Técnicas e Avançadas (G4231), selecione Revisão de Modelos de Clientes.

1. Na tela Acesso a Modelos de Pedido Disponíveis, clique em Incluir.
2. Na tela Revisão de Modelos de Pedidos, preencha os campos a seguir e clique em OK:
 - Modelo do Pedido
 - N° do Item
 - Quant. Normal
 - Descrição do Item
 - Descrição do Item 2

Descrição dos Campos

| Descrição | Glossário |
|------------------|---|
| Modelo do Pedido | Uma lista de itens que você encomenda frequentemente. Os itens geralmente são agrupados com base no tipo de produtos, tais como combustíveis, lubrificantes e produtos empacotados. |

| | |
|---------------------------|---|
| Nº do Item | Número que o sistema atribui a um item. Pode ser um número de item de formato curto ou longo ou do terceiros. |
| Quant. Normal | A quantidade que é usualmente encomendada. |
| UM | Um código definido pelo usuário (00/UM) que indica a quantidade na qual um item do estoque deve ser expressa, por exemplo, CS (caixa coletiva) ou BX (caixa). |
| Nº Seq. | No OneWorld, a seqüência na qual os usuários podem configurar a ordem na qual seus ambientes válidos são exibidos. No World, uma seqüência ou número de classificação que o sistema utiliza para processar registros em uma ordem definida pelo usuário. |
| Início da Vigência | A data em que uma transação, contrato, obrigação, preferência ou regra de política entra em vigor. |
| Final da Vigência | A data que uma transação, uma mensagem de texto, um contrato, uma obrigação, ou uma preferência se expiraram ou foram concluídos. |
| Descrição do Item | Informação resumida sobre um item, como uma observação ou explicação. |
| Nome do Fornecedor | Um nome ou comentário definido pelo usuário. |

Atualização de um Modelo Existente

Para assegurar a precisão e a eficiência do processo de entrada de pedidos, é necessário manter os modelos atualizados. Você pode alterar os itens, quantidades ou seqüências em qualquer um dos modelos existentes a qualquer momento.

► Atualização de um modelo existente

No menu Operações Técnicas e Avançadas (G4231), selecione Revisão de Modelos de Clientes.

1. Na tela Acesso a Modelos de Pedidos Disponíveis, clique em Procurar para acessar os modelos existentes.
2. Selecione o modelo que deseja atualizar e clique em Selecionar.
3. Na tela Revisão de Modelos de Pedidos, verifique os campos a seguir:
 - Modelo do Pedido
 - Nº do Item
 - Quant. Normal
 - Descrição do Item
4. Para utilizar os detalhes de um pedido anterior como um modelo, selecione Histórico de Pedidos no menu Tela.

5. Na tela Acesso a Histórico de Pedidos de Vendas, selecione o pedido a ser usado pelo sistema para criar um modelo.
6. Para revisar o pedido de vendas, selecione Detalhes no menu Linha.
7. Clique em Fechar.
8. Na tela Acesso a Histórico de Pedidos de Vendas, clique em Selecionar.
9. Na tela Revisão de Modelos de Pedido, clique em OK.

Criação de Modelos Gerados pelo Sistema

No menu Operações Técnicas e Avançadas (G4231), selecione Recriação de Modelos de Clientes.

Você pode utilizar o programa Reconstrução de Modelos de Histórico de (R42815) Clientes para automatizar o processo de criação de modelos. O programa em lote Reconstrução de Modelos de Histórico de Clientes cria modelos a partir do histórico de pedidos de clientes.

Instruções Preliminares

- Verifique se os pedidos existem para o cliente na tabela Histórico de Pedidos de Vendas (F42119).

Opções de Processamento: Recriação de Modelo de Histórico de Clientes (R42815)

Processo 1

1. Digite Gabarito de Pedido a ser criado.

Colocação em seqüência: 1=Seqüência de Versão , 2= Pedidos mais freqüentes (FUTURO)

2. Digite a seleção de seqüência de gabarito.

Nº máximo de linhas a incluir.

Branco excluirá todas.

3. Digite o nº máximo de linhas.

Nº mínimo de linhas a incluir.

Branco incluirá todas.

4. Digite o nº mínimo de linhas.

Digite as datas de entrada em vigor a utilizar no gabarito (opcional).

5. Em vigor a partir de.

6. Em vigor até.

Processo 2

Seleção de Endereço no Gabarito Pedido

1. Digite 1 para Ref. de Vendas, 2 para Ref. de Envio

2. Digite 1 para colocar Quantidade Média na Quantidade Habitual.

Configuração de Conjuntos de Entidades do Cliente com Período de Validade

Os conjuntos de entidades do cliente são grupos de entidades atribuídas a funções associadas ao processamento de pedidos de vendas. Geralmente, um conjunto de entidades do cliente consiste das seguintes entidades:

- Quem fez o pedido
- Para quem o pedido é enviado
- Para quem o pedido é entregue
- Quem recebe a fatura
- Quem paga pelo pedido
- Quem recebe cópias da fatura (geralmente, a mesma entidade que paga pelo pedido)

A configuração de conjunto de entidades do cliente com período de validade é útil quando você está inserindo pedidos de vendas que freqüentemente envolvem as mesmas entidades.

Você pode atribuir datas de vigência e de vencimento a cada conjunto. Ao atribuir datas de vigência, você pode configurar conjuntos de entidades do cliente que contêm várias combinações das mesmas entidades, desde que as datas de vigência e de vencimento não se interceptem. Quando você insere um pedido de vendas e especifica a entidade que está fazendo o pedido e a entidade para quem o pedido é enviado, o sistema pesquisa conjuntos que contenham as mesmas duas entidades. O sistema preenche automaticamente as entidades remanescentes a partir do conjunto de entidades do cliente, desde que a data de entrada do pedido esteja entre a data de vigência e de vencimento para o conjunto.

Depois de configurar os conjuntos de entidades do cliente com período de validade, você precisa ativar a funcionalidade de conjunto definindo a constante de sistema apropriada no programa Constantes de Filial/Fábrica (P41001).

Instruções Preliminares

- Certifique-se de que os registros do cadastro geral existem para cada entidade no conjunto de entidades do cliente.
- Certifique-se de ter configurado as instruções de faturamento de clientes para cada entidade do conjunto.

► **Configuração de conjuntos de entidades do cliente com período de validade**

No menu Configuração do Gerenciamento de Pedidos de Vendas (G4241), selecione Conjuntos de Entidades do Cliente.

1. Na tela Acesso a Clientes, clique em Incluir.
2. Na tela Revisão de Conjuntos de Entidades do Cliente, preencha os campos a seguir e clique em OK:
 - Ref. de Vendas
 - Ref. de Envio
 - Data de Vig.

- Data de Val.
- Entregue a
- Ref. Env. de Fatura
- Pago por
- Enviado Para
- Cad. para Imposto
- Cad. p/ Transp.

Descrição dos Campos

| Descrição | Glossário |
|-----------------------|---|
| Ref. de Vendas | <p>Um número ou nome definido pelo usuário que identifica um registro do cadastro geral. Este campo pode ser usado para inserir ou localizar informações. Se você inserir um valor diferente do número do cadastro geral (AN8), como um número longo do cadastro ou a identificação tributária, terá que usar como prefixo um dos caracteres especiais definidos nas constantes do Cadastro Geral. Quando o sistema localiza o registro, ele obtém o número do cadastro e o exibe no campo.</p> <p>Por exemplo, se o número do cadastro 1001 (J.D. Edwards) tiver como número longo JDEDWARDS e o caractere * (asterisco) o distinguir das outras entradas (conforme definido nas constantes do Cadastro Geral), você pode digitar *JDEDWARDS no campo e o sistema obterá e exibirá o valor 1001.</p> |
| Ref. de Envio | <p>Um número ou nome definido pelo usuário que identifica um registro do cadastro geral. Este campo pode ser usado para inserir ou localizar informações. Se você inserir um valor diferente do número do cadastro geral (AN8), como um número longo do cadastro ou a identificação tributária, terá que usar como prefixo um dos caracteres especiais definidos nas constantes do Cadastro Geral. Quando o sistema localiza o registro, ele obtém o número do cadastro e o exibe no campo.</p> <p>Por exemplo, se o número do cadastro 1001 (J.D. Edwards) tiver como número longo JDEDWARDS e o caractere * (asterisco) o distinguir das outras entradas (conforme definido nas constantes do Cadastro Geral), você pode digitar *JDEDWARDS no campo e o sistema obterá e exibirá o valor 1001.</p> |
| Data de Vig. | A data em que uma transação, contrato, obrigação, preferência ou regra de política entra em vigor. |
| Data de Val. | A data que uma transação, uma mensagem de texto, um contrato, uma obrigação, ou uma preferência se expiraram ou foram concluídos. |

Entregue a

Um número ou nome definido pelo usuário que identifica um registro do cadastro geral. Este campo pode ser usado para inserir ou localizar informações. Se você inserir um valor diferente do número do cadastro geral (AN8), como um número longo do cadastro ou a identificação tributária, terá que usar como prefixo um dos caracteres especiais definidos nas constantes do Cadastro Geral. Quando o sistema localiza o registro, ele obtém o número do cadastro e o exibe no campo.

Por exemplo, se o número do cadastro 1001 (J.D. Edwards) tiver como número longo JDEDWARDS e o caractere * (asterisco) o distinguir das outras entradas (conforme definido nas constantes do Cadastro Geral), você pode digitar *JDEDWARDS no campo e o sistema obterá e exibirá o valor 1001.

Ref. Env. de Fatura

Um número ou nome definido pelo usuário que identifica um registro do cadastro geral. Este campo pode ser usado para inserir ou localizar informações. Se você inserir um valor diferente do número do cadastro geral (AN8), como um número longo do cadastro ou a identificação tributária, terá que usar como prefixo um dos caracteres especiais definidos nas constantes do Cadastro Geral. Quando o sistema localiza o registro, ele obtém o número do cadastro e o exibe no campo.

Por exemplo, se o número do cadastro 1001 (J.D. Edwards) tiver como número longo JDEDWARDS e o caractere * (asterisco) o distinguir das outras entradas (conforme definido nas constantes do Cadastro Geral), você pode digitar *JDEDWARDS no campo e o sistema obterá e exibirá o valor 1001.

Pago por

Um número ou nome definido pelo usuário que identifica um registro do cadastro geral. Este campo pode ser usado para inserir ou localizar informações. Se você inserir um valor diferente do número do cadastro geral (AN8), como um número longo do cadastro ou a identificação tributária, terá que usar como prefixo um dos caracteres especiais definidos nas constantes do Cadastro Geral. Quando o sistema localiza o registro, ele obtém o número do cadastro e o exibe no campo.

Por exemplo, se o número do cadastro 1001 (J.D. Edwards) tiver como número longo JDEDWARDS e o caractere * (asterisco) o distinguir das outras entradas (conforme definido nas constantes do Cadastro Geral), você pode digitar *JDEDWARDS no campo e o sistema obterá e exibirá o valor 1001.

Enviado Para

Um número ou nome definido pelo usuário que identifica um registro do cadastro geral. Este campo pode ser usado para inserir ou localizar informações. Se você inserir um valor diferente do número do cadastro geral (AN8), como um número longo do cadastro ou a identificação tributária, terá que usar como prefixo um dos caracteres especiais definidos nas constantes do Cadastro Geral. Quando o sistema localiza o registro, ele obtém o número do cadastro e o exibe no campo.

Por exemplo, se o número do cadastro 1001 (J.D. Edwards) tiver como número longo JDEDWARDS e o caractere * (asterisco) o distinguir das outras entradas (conforme definido nas constantes do Cadastro Geral), você pode digitar *JDEDWARDS no campo e o sistema obterá e exibirá o valor 1001.

Cad. para Imposto

Opção que indica que número de cadastro o sistema deve usar para fins de imposto. Os valores válidos são:

- 1 = O sistema usa a referência de envio.
- 2 = O sistema usa a referência de entrega.

Cad. p/ Transp.

Opção que indica que número de cadastro o sistema deve usar para fins de transporte e intrastat. O sistema usa o nº de cadastro como a referência de envio para transporte. Os valores válidos são:

- 1 = O sistema usa a referência de envio.
 - 2 = O sistema usa a referência de entrega.
-

Configuração de Informações de Suspensão de Pedidos

Um pedido pode ficar suspenso para impedir o seu processamento. Isto pode ser necessário porque o pedido:

- Não atende ao valor mínimo do pedido
- Excede o limite de crédito do cliente
- Não atende ou excede a margem de vendas

É possível definir as condições a serem utilizadas pelo sistema para suspender os pedidos e anexar estas condições a um código de suspensão. Por exemplo, você pode definir os valores mínimos e máximos de pedidos. Se o valor total do pedido não estiver dentro desta faixa, o sistema atribuirá o código de suspensão ao pedido para suspendê-lo e interromper qualquer processamento posterior.

Também é possível definir a suspensão por margem de vendas e por crédito. Com base nestas informações, o sistema coloca um pedido em suspensão, se o mesmo ou a uma linha não atenderem a margem de vendas. O sistema também coloca um pedido em suspensão se ele exceder o limite de crédito do cliente.

Consulte também

- *Liberção de Pedidos Suspendos no manual Gerenciamento de Pedidos de Vendas*

Definição de Códigos de Suspensão de Pedidos

Você pode configurar as informações que o sistema utiliza para colocar os pedidos em suspensão. O sistema aplica essa informação se as opções de processamento apropriadas foram configuradas no programa Entrada de Pedidos de Vendas (P4210).

Além disso, você pode usar códigos de suspensão em conjunto com a preferência Alocação de Produto. Desta forma, você pode restringir a quantidade de um item ou um grupo de itens que um cliente ou um grupo de clientes pode comprar.

Você precisa configurar a preferência de Alocação de Produto no programa Cadastro de Preferências (P40070) e ative a preferência através do programa Opções de Processamento de Preferências (R40400). No programa Constantes de Suspensão de Pedidos (P42090), configure o código de suspensão na tabela (UDC 42/HC) e defina as informações de suspensão. Nas opções de processamento do programa Entrada de Pedidos de Vendas,

you need to enter the suspension code of product allocation to activate the processing of suspended orders and activate the processing of preference profiles.

Consulte também

Consulte os seguintes tópicos no manual *Gerenciamento de Pedidos de Vendas*:

- ❑ *Preferências* para obter mais informações
- ❑ *Preferência Alocação de Produtos*

► Definição de códigos de suspensão de pedidos

No menu *Configuração do Gerenciamento de Pedidos de Vendas (G4241)*, selecione *Informação de Suspensão de Pedidos*.

1. Na tela *Acesso a Constantes de Suspensão de Pedidos*, clique em *Incluir*.

The screenshot shows a PeopleSoft web interface window titled "Informação de Suspensão de Pedidos". The window has a standard PeopleSoft header with the logo and navigation icons. Below the header is a toolbar with "OK", "Cancelar", and "Ferramentas" buttons. The main content area is a form with the following fields:

| | | |
|--------------------|-----------------------------------|-----------------------------|
| Cód. de Susp. | <input type="text" value="C1"/> | Credit Hold |
| Filial/Fábrica | <input type="text" value="10"/> | Western Distribution Center |
| Pessoa Responsável | <input type="text" value="8446"/> | Bennett, Jody |
| Tipo de Limite | <input type="text" value="A"/> | Amount |
| Tipo de Cód. | <input type="text" value="O"/> | Order basis |
| Venc. a partir de | <input type="text"/> | Blank Aging Period |
| % Admissível | <input type="text"/> | |
| Limite Superior | <input type="text"/> | |
| Limite Inferior | <input type="text"/> | |
| Senha | <input type="text" value="C1"/> | |

2. Na tela *Informações de Suspensão de Pedido*, preencha os campos a seguir para cada código de suspensão:

- Cód.Suspensão
- Filial/Fábrica
- Pessoa Responsável
- Tipo de Limite
- Tipo de Código

- Venc. a partir de
 - Senha
3. Clique em OK.
 4. Na tela Acesso a Constantes de Suspensões de Pedidos, preencha quaisquer dos campos a seguir e clique em Procurar para verificar os códigos existentes de suspensão de pedidos:
 - Cód.Suspensão
 - Filial Fábrica
 - Tp Cd
 - Tp Lm
 - % Admis.
 - Pessoa Respons.
 - Limite Inferior
 - Limite Superior

Descrição dos Campos

| Descrição | Glossário |
|---------------------------|---|
| Cód.Suspensão | Um código definido pelo usuário (42/HC) que identifica o motivo de uma suspensão de pedido (por exemplo, se o crédito, orçamento ou os padrões de margens foram excedidos). |
| Filial/Fábrica | <p>Código alfanumérico que identifica uma entidade individual, dentro de uma organização, cujos custos você deseja acompanhar. Uma unidade de negócios pode ser, por exemplo, um almoxarifado, serviço, projeto, centro de trabalho, filial ou fábrica.</p> <p>É possível atribuir uma unidade de negócios a um documento, entidade ou pessoa física para fins de geração de relatórios de responsabilidades. O sistema fornece, por exemplo, relatórios de contas a pagar e contas a receber em aberto por unidade de negócios, permitindo o acompanhamento de equipamentos pelo departamento responsável.</p> <p>A segurança para este campo pode impedir o acesso a informações de unidades de negócios sobre as quais não tem autoridade.</p> |
| Pessoa Responsável | O número do cadastro da pessoa responsável pela revisão e liberação de pedidos suspensos. |
| Venc. a partir de | O número que designa o período de vencimento que o sistema deve utilizar quando você especificar uma verificação de crédito baseada no vencimento do contas a receber de um cliente. |

Senha

Uma série de caracteres que você deve digitar antes que o sistema atualize um arquivo. Nos sistemas de Distribuição, a senha evita a liberação de pedidos suspensos e a definição de comissões. Somente os usuários com acesso à senha podem liberar um pedido. A senha não é exibida na tela.

Configuração de Valores Mínimos e Máximos de Pedidos

Você pode definir os valores mínimos e máximos do pedido que seus clientes devem atender para que seus pedidos avancem no ciclo de processamento. Por exemplo, você poderá oferecer um desconto comercial se o cliente encomendar um valor mínimo.

Defina uma faixa entre os valores mínimo e máximo dos pedidos no programa Cadastro de Clientes (P03013) ou defina um valor mínimo ou máximo. A seguir, configure códigos de suspensão para que o sistema compare o valor do pedido ou da linha com os valores definidos no Cadastro de Clientes.

Após você ter ativado este processo de suspensão com as opções de processamento correspondentes no programa Entrada de Pedidos de Vendas, o sistema compara os valores mínimos ou máximos com o valor do pedido. Para definir uma faixa, é necessário inserir um código de suspensão para o valor mínimo e um outro para o valor máximo. Se o valor do pedido não estiver dentro de uma faixa apropriada, o sistema exibirá uma mensagem de erro e não o processará.

► Configuração de valores mínimos e máximos de pedidos

No menu Configuração do Gerenciamento de Pedidos de Vendas (G4241), selecione Instruções para Faturamento de Clientes.

1. Na tela Acesso a Cadastro de Clientes, clique em Procurar.
2. Escolha o cliente e clique em Selecionar
3. Na tela Revisão de Cadastro de Clientes, selecione Informações de Faturamento no menu Tela.

PeopleSoft

Informações de Faturamento

OK Cancelar Tela Ferramentas

Nº do Cadastro 4242

Companhia 00000

Pág. 1 de Faturamento Pág. 2 de Faturamento

Tipo Ref. Faturam. *Bill To and Ship To Address*

Nº do Cad. Relac. 1

Gr. Preço do Cliente *Preferred Customers*

VI. Mínimo do Pedido

VI. Máximo do Pedido

Msg. a Impr.

Modelo do Pedido *Bicycles*

Nível Verif. Créd. *Customer (Sold To)*

Restrições do Item *No Restrictions*

Desc. Comerc.

Instruções de Entrega

Cód. Seg. de Compr.

PC do Cliente Obrig.
 Is. de Susp. de Crédito
 Nota de Entrega
 Consolidação de Faturas
 Ped. Não Atend. Permitido
 Substituição Permitida
 Carga Parcial de Linha Permitida
 Cargas de Ped. Parcial Permitidas
 Lista de Ret. de Preços
 Aplicar Frete
 Impr. do Certificado de Análise
 Ignorar Registros de Auditoria

4. Na tela Informações de Faturamento, preencha os campos a seguir e clique em OK:

- VI. Mínimo do Pedido
- VI. Máximo do Pedido

Consulte também

- ❑ *Conversão de Valores Limites de Clientes* no manual *Gerenciamento de Pedidos de Vendas* para obter informações sobre a conversão dos valores mínimos e máximos de pedidos para outra moeda

Configuração de Códigos de Suspensão de Pedidos para Verificação de Crédito

Pode-se configurar um código de suspensão para comparar automaticamente o limite de crédito que definiu para o cliente no Cadastro de Clientes (P03013) com o pedido e quaisquer saldos pendentes no contas a receber. Por exemplo, você pode definir um limite de crédito para um cliente igual a 1.000. Se esse cliente possui um saldo no Contas a Receber de 100, o pedido deve ser de 900 ou menos ou o sistema o colocará em suspensão.

Além disso, você pode especificar uma suspensão com base na porcentagem do saldo pendente no Contas a Receber. Deve-se especificar períodos de vencimento, como de 0 a 30 dias ou 31 a 60 dias para verificar as informações do saldo. Se você especificar o período de 31 a 60 dias, o sistema não incluirá as informações de saldo do primeiro período na comparação.

Por exemplo, um cliente possui um saldo total no Contas a Receber igual a 6.000, 5.000 no período de 0 a 30 dias e 1.000 no período de 31 a 60 dias. Você define uma suspensão com base na porcentagem do saldo pendente para ser 20% do saldo total do Contas a Receber. Especifica o período de vencimento de 31 a 60 dias para que o sistema compare com a porcentagem permitida. Com base nestas informações, o saldo máximo pendente permitido para o período de 31 a 60 dias é 1.200. Com um saldo pendente de 1.000 no período de 31 a 60 dias, este cliente seria aprovado na verificação de crédito.

Consulte também

- ❑ *Configuração de Instruções de Faturamento de Clientes* no manual *Gerenciamento de Pedidos de Vendas* para obter mais informações sobre a configuração de informações de crédito e cobrança

► Configuração de códigos de suspensão de pedidos para verificação de crédito

No menu *Configuração do Gerenciamento de Pedidos de Vendas (G4241)*, selecione *Informação de Suspensão de Pedidos*.

1. Na tela *Acesso a Constantes de Suspensão de Pedidos*, clique em *Incluir*.

The screenshot shows a PeopleSoft web interface window titled "Informação de Suspensão de Pedidos". The window has a standard toolbar with "OK", "Cancelar", and "Ferramentas" buttons. The main content area contains a form with the following fields and values:

| | | |
|--------------------|------|-----------------------------|
| Cód. de Susp. | C1 | Credit Hold |
| Filial/Fábrica | 10 | Western Distribution Center |
| Pessoa Responsável | 0446 | Bennett, Jody |
| Tipo de Limite | A | Amount |
| Tipo de Cód. | O | Order basis |
| Venc. a partir de | | Blank Aging Period |
| % Admissível | | |
| Limite Superior | | |
| Limite Inferior | | |
| Senha | C1 | |

2. Na tela *Informação de Suspensão de Pedidos*, preencha os campos a seguir para cada código de suspensão e clique em *OK*:

- Cód.Suspensão
- Filial/Fábrica
- Pessoa Responsável

- Tipo de Código
 - Tipo de Limite
 - % Admissível
 - Senha
3. Nas opções de processamento do programa Entrada de Pedidos de Vendas, insira este código de suspensão de pedido no campo Verificação de Crédito do Cliente na guia Suspensão de Pedidos.

Descrição dos Campos

| Descrição | Glossário |
|-----------------------|--|
| Tipo de Código | Designa se o código de suspensão se aplica a uma determinada linha dentro de um pedido (L) ou ao pedido como um todo (O). Para suspensão de créditos, esse código se aplica ao pedido inteiro. Para suspensão de margens, este se aplica ao pedido inteiro ou a uma linha. |
| Tipo de Limite | O código que indica se há um limite de valor (A) ou um limite de porcentagem (%). O tipo de limite aplica-se apenas a limites de margem bruta de linha ou pedido. |
| % Admissível | Número que informa ao sistema qual a porcentagem dos totais recebíveis que deve ser aceito na coluna especificada, no campo Vencimento A Partir De. Quando a verificação de crédito de vencimento for empregada, o campo Porcentagem Permitida será uma entrada obrigatória. Por exemplo, seu cliente tem um saldo total de C/R de 10.000 e 2.500, os quais estão na coluna 31-60 dias. O valor Vencimento De é 3 (31-60 dias) e o valor de Porcentagem Aceitável é 10 (10%). Portanto, este cliente poderia ter até 1.000 (10.000 x 10%) nas colunas 3 até 6 e ainda passar esta verificação de crédito. Já que este cliente tem mais, o sistema vai colocar os pedidos em suspenso. |

Configuração de Códigos de Suspensão de Pedidos para Verificação de Margem

Você pode configurar um código de suspensão para verificar se todos os pedidos de vendas ou as linhas de detalhe de pedidos atendem qualquer margem especificada.

O sistema utiliza a equação a seguir para calcular a margem:

$$(\text{Preço} - \text{Custo}) / \text{Preço} = \text{Margem}$$

Por exemplo, se você comprar um item por \$0,42 e vendê-lo por \$1,00, o cálculo será:

$$(1 - 0,42) / 1 = 0,58 \text{ ou } 58\%$$

Você pode configurar um código de suspensão que verifica a porcentagem da margem de vendas de uma linha de detalhe ou um pedido completo. Se você configurar um código de suspensão que compara a margem de vendas com as linhas de detalhe em um pedido de vendas, o sistema verificará se cada linha de detalhe está entre as margens mínimas e

máximas especificadas. Por exemplo, se a margem de vendas estiver entre 25% e 27%, mas a margem para um item for 28%, o sistema colocará o pedido em suspensão.

Você pode configurar as informações de código de suspensão para verificar a margem de vendas do total do pedido. O sistema verifica se o total do pedido atende as margens mínimas e máximas especificadas. Por exemplo, se a margem de vendas estiver entre 25% e 27% e a margem para um item for 28%, mas a margem para o total do pedido for 25%, o sistema não colocará o pedido em suspensão.

► **Configuração de códigos de suspensão para verificação de margem**

No menu Configuração do Gerenciamento de Pedidos de Vendas (G4241), selecione Informação de Suspensão de Pedidos.

1. Na tela Acesso a Constantes de Suspensão de Pedidos, clique em Incluir.
2. Na tela Informação de Suspensão de Pedidos, preencha os campos a seguir para cada código de suspensão e clique em OK:
 - Cód.Suspensão
 - Filial/Fábrica
 - Pessoa Responsável
 - Tipo de Código
 - Limite Superior
 - Limite Inferior
3. Nas opções de processamento do programa Entrada de Pedidos de Vendas (P4210), insira este código de suspensão de pedido no campo Verificação da Margem do Pedido ou Verificação da Margem da Linha, na guia Suspensão de Pedidos.

Configuração de Suspensões Parciais de Pedidos

É possível configurar um código de suspensão para que se a quantidade não estiver disponível para atender uma linha de detalhe de um pedido, o sistema suspenda todo o pedido até que a quantidade esteja disponível. Use esta suspensão quando forem permitidos pedidos pendentes e cargas parciais.

Se o sistema não têm a quantidade disponível para preencher uma linha de detalhe de um pedido, o sistema não atende ou cancela as quantidades disponíveis com base nas informações relacionadas a pedidos não atendidos no programa Faturamento de Clientes (P03013).

Se o cliente não permite pedidos não atendidos, o sistema cancela a linha de detalhe do pedido. No caso de uma suspensão parcial de um pedido, o sistema suspende a linha de detalhe do pedido até que a quantidade esteja disponível. Se o cliente não permite pedidos não atendidos, mas permite o envio de pedidos ou linhas parciais, é possível configurar uma suspensão de pedido parcial para que o sistema não cancele a linha de detalhe do pedido.

Uma suspensão parcial de um pedido ocorre quando não há uma quantidade suficiente para preencher uma linha de detalhe de um pedido, mas o cliente permite pedidos parciais. Uma

suspensão parcial de pedido não é um pedido não atendido, ela pode ser liberada a qualquer momento, já um pedido não atendido só pode ser liberado quando a quantidade de uma linha de detalhe estiver disponível.

► **Configuração de suspensões parciais de pedidos**

No menu Configuração do Gerenciamento de Pedidos de Vendas (G4241), selecione Informação de Suspensão de Pedidos.

1. Na tela Acesso a Constantes de Suspensão de Pedidos, clique em Incluir.
2. Na tela Informação de Suspensão de Pedidos, preencha os campos a seguir para cada código de suspensão e clique em OK:
 - Cód.Suspensão
 - Filial/Fábrica
 - Pessoa Responsável
 - Tipo de Código
 - Tipo de Limite
 - Senha
3. Nas opções de processamento do programa Entrada de Pedidos de Vendas (P4210), insira este código de suspensão de pedido no campo Suspensão Parcial de Pedido, na guia Suspensão de Pedidos.

Atribuição de Códigos de Suspensão durante a Entrada de Pedidos

Você precisa especificar os códigos de suspensão nas opções de processamento da entrada de pedidos de vendas para ativá-los. O sistema compara automaticamente as informações do pedido, como as informações de contas a receber, porcentagens das margens de linha e pedido e pedidos parciais, com todos pedidos. Para isentar clientes específicos da verificação de crédito, você precisa ativar a opção Isento de Suspensão por Crédito no programa Faturamento de Clientes (P03013). Se o sistema suspende um pedido, você precisa liberar todos os pedidos no programa Liberação de Pedidos Suspensos (P43070).

Além disso, é possível preencher manualmente um código de suspensão nas informações de cabeçalho do pedido. Um valor no campo código de suspensão impede que o sistema processe o pedido.

Se o processo de workflow, JDESONENTRY, foi ativado, o sistema processa o pedido através da verificação de suspensão. Depois que você clica em OK para aceitar o pedido, o sistema verifica as opções de processamento dos códigos de suspensão e compara o pedido com as informações de suspensão.

Ao suspender um pedido, o sistema envia uma mensagem eletrônica à pessoa responsável pelo código de suspensão. Esta mensagem indica que o pedido foi suspenso. O pessoal responsável pela liberação de pedidos pode verificar as mensagens enviadas durante o processo de workflow e acessar esses pedidos através do Centro de Trabalho.

Atribuição de Códigos de Suspensão nas Instruções para Faturamento de Clientes

Você pode especificar um código de suspensão nas instruções para faturamento de clientes. O sistema não processa os pedidos do cliente até que a pessoa responsável verifique e libere os pedidos para o ciclo de processamento.

O programa em lote Suspensão de Pedidos (R42642) pode ser utilizado para atualizar um pedido existente de um cliente com um código de suspensão definido nas instruções para faturamento de clientes. Por exemplo, se digitou um pedido antes de ter resolvido problemas administrativos com o cliente, você pode retirar o pedido do ciclo de processamento colocando-o em suspensão.

Após a conclusão da definição dos códigos de suspensão nas instruções para faturamento de clientes, o programa em lote Suspensão de Pedidos pode ser executado para atualizar um pedido de vendas em aberto do cliente. Este programa em lote poderá ser executado em qualquer cliente individual ou em todos os clientes com campos de suspensão de pedidos que não estiverem em branco.

Instruções Preliminares

- ❑ Certifique-se de que os códigos de suspensão foram configurados nos códigos definidos pelo usuário.

Configuração de Informações de Comissão

Para definir as informações de comissão no sistema Gerenciamento de Pedidos de Vendas, você precisa associar um vendedor ou um grupo de vendas, uma porcentagem de comissão, um cliente e um tipo de pedido.

Você pode configurar as informações de comissão para refletir o ambiente de vendas da companhia. Você pode atribuir um ou mais vendedores ou grupos de vendas a cada cliente. Depois que você insere um pedido e atualiza as vendas ao cliente, o sistema aplica o valor da comissão calculada ao número do cadastro do vendedor ou ao número do cadastro de cada vendedor do grupo de vendas. Após a atualização de vendas, você pode verificar as informações sobre comissão para assegurar que os vendedores receberam o valor correto.

É possível configurar um grupo de vendas para distribuir as comissões para um grupo de dois ou mais vendedores que contribuíram para a venda a um cliente. Por exemplo, se o grupo de vendas consiste em um gerente, um representante da conta e um assistente de vendas, você pode atribuir um código de grupo que representa estas três pessoas de vendas. Os grupos de vendas são úteis na identificação dos vendedores responsáveis pelos pedidos de um determinado cliente e para manter as várias porcentagens de comissão.

As porcentagens de comissão podem ser configuradas de contrato com a política de pagamento de comissão da companhia. É possível distribuir as comissões através da entrada de uma porcentagem de comissão fixa ou variável. Quando uma porcentagem de comissão fixa é definida, o sistema aplica a mesma porcentagem para qualquer tipo de pedido que gera uma comissão.

Você pode também definir porcentagens de comissões variáveis para um vendedor individual. O sistema inclui as variáveis, como as datas de entrada em vigor, tipos de pedido, custos fixos e valores mínimos, antes de calcular as comissões. Por exemplo, um vendedor pode ter uma porcentagem de comissão para os pedidos de vendas e outra para pedidos

programados. Também pode ser necessário deduzir os custos fixos de um pedido antes de calcular as comissões.

Se você atribuir um ou mais grupos de vendas a um cliente, pode distribuir as comissões em uma porcentagem de comissão fixa. É possível definir uma porcentagem fixa que distribui a mesma porcentagem de comissão para cada vendedor em um grupo.

Além disso, também pode ser definida uma porcentagem de comissão variável para o grupo ou porcentagens de comissão variáveis para os vendedores em um grupo de vendas. Se as porcentagens de comissão diferem em um grupo, uma porcentagem de comissão diferente pode ser definida para cada vendedor. Por exemplo, um gerente talvez receba uma taxa de comissão maior do que a taxa de um assistente de vendas.

Instruções Preliminares

- ❑ Certifique-se de que todos os vendedores possuem números de cadastro geral.
- ❑ Certifique-se de que as opções de processamento do programa Atualização de Vendas (R42800) estão definidas para atualizar as informações de comissão. Consulte *Atualização de Informações de Vendas* no manual *Gerenciamento de Pedidos de Vendas*

Configuração de um Grupo de Vendas

É possível definir um grupo de vendas para distribuir as comissões a um grupo de dois ou mais vendedores responsáveis pelo pedido do cliente. Por exemplo, se o grupo de vendas consiste em um gerente, um representante da conta e um assistente de vendas, você pode atribuir um código de grupo que representa estas três pessoas de vendas.

Depois que você insere um pedido e atualiza as vendas ao cliente, o sistema aplica o valor da comissão calculada para o número do cadastro do vendedor ou para o número do cadastro de cada vendedor no grupo de vendas.

É possível definir uma porcentagem de comissão variável para o grupo ou porcentagens de comissões variáveis para os vendedores em um grupo de vendas. Se as porcentagens de comissão diferem em um grupo, uma porcentagem de comissão diferente pode ser definida para cada vendedor. Por exemplo, um gerente talvez receba uma taxa de comissão maior do que a taxa de um assistente de vendas.

Instruções Preliminares

- ❑ Certifique-se de que foi definido um código para o grupo de vendas na tabela de códigos definidos pelo usuário (42/RS).
- ❑ Certifique-se de ter configurado número do cadastro geral para vendedores e grupos de vendas no cadastro geral.

► Configuração de grupos de vendas

No menu Configuração de Comissão/Royalty (G4223), selecione Vendedor Relacionado.

1. Na tela Acesso a Vendedor Relacionado, preencha o campo a seguir:
 - Cód. Vendas
2. Clique em Incluir.

OK Cancelar Ferramentas

Grupo de Vendas Northwest Territorial Group

| | | Customizer Grade | | | | | | | |
|--------------------------|-------------------------------------|------------------|----------------|------------------|------------|-----------------|-------------|-----------------|-------------------------------------|
| <input type="checkbox"/> | <input checked="" type="checkbox"/> | Cód. Vendas | Nº do Vendedor | Data de Vigência | Data Venc. | Vendedor Relac. | Cód. L.Ped. | Percent. Relac. | <input checked="" type="checkbox"/> |
| <input type="checkbox"/> | <input checked="" type="checkbox"/> | 645 | 8444 | 20/11/97 | 31/12/10 | I | O | 5,000 | <input checked="" type="checkbox"/> |
| <input type="checkbox"/> | <input checked="" type="checkbox"/> | | | | | | | | <input checked="" type="checkbox"/> |

3. Na tela Revisão de Vendedores Relacionados, preencha os campos a seguir e clique em OK:
- Cód. Vnd
 - Nº do Vendedor
 - Data de Vigência
 - Vendedor Relac.
 - Cód. L/Ped.
 - Percent Relac.

Descrição dos Campos

| Descrição | Glossário |
|-------------------------|---|
| Cód. Vendas | O código usado no lugar do número do vendedor quando mais de (2) vendedores forem responsáveis por um pedido. |
| Nº do Vendedor | <p>O padrão para cálculos de comissão neste sistema aceita um máximo de dois vendedores e respectivas taxas de comissão para cada linha de pedido.</p> <p>Se você precisar criar uma obrigação de comissão para mais de dois vendedores, fornecemos a habilidade de relacionar um número virtualmente ilimitado de pessoas ou entidades (para royalties) para uma única linha de pedido.</p> <p>Para fazer isto, você precisa apenas criar um código de vendas/comissão/ vendedor que represente não um, mas muitos vendedores no arquivo de vendedores relacionados. Este código pode então ser incluído no registro de Instruções de Faturamento para qualquer cliente ou durante a Entrada de Pedido de Vendas, de modo que registros múltiplos de comissão sejam criados no momento apropriado no ciclo de processamento de pedido, um registro para cada vendedor relacionado.</p> |
| Data de Vigência | A data em que um nível de preço específico dentro de uma Regra de Preço se torna efetivo. Dentro de uma Regra de Preço podem existir registros múltiplos que tenham o mesmo identificador de nível, porcentagem de desconto, etc, com a única diferença sendo a data efetiva. Isto pode ocorrer devido a períodos de promoção especial, com condições de preço válidos somente até a data efetiva especificada. |
| Vendedor Relac. | O código que estabelece se as comissões devem ser calculadas em valor de fatura de vendas (I) ou em margem bruta (G). |
| Cód. L/Ped. | Código que estabelece se as comissões são baseadas em totais de pedido (O) ou valores de linha (L). |
| Porcent Relac. | A porcentagem de uma venda pela qual este vendedor relacionado é responsável. Um vendedor relacionado está definido como qualquer vendedor em um grupo de vendas designado (relacionado). Para um determinado grupo, este total não tem que igualar 100%. |

Atribuição de Informações de Comissão

Você pode configurar as informações de comissão para refletir o ambiente de vendas da companhia. Você pode atribuir um ou mais vendedores ou grupos de vendas a cada cliente. Depois que você insere um pedido e atualiza as vendas ao cliente, o sistema aplica o valor da comissão calculada ao número do cadastro de cada vendedor ou ao número do cadastro de cada vendedor do grupo de vendas.

Quando você atribui informações de comissão, durante a entrada do pedido de vendas, o sistema processa as informações de comissão com base no uso ou não de preferências. Se você não estiver usando preferências, então o sistema irá recuperar as informações de comissão a partir da tabela Informações de Comissão de Detalhes de Pedidos de Vendas (F42160), cuja informação predeterminada é obtida da tabela Informações de Comissão de Cabeçalhos de Pedidos de Vendas (F42150) e Informações de Comissão de Detalhes de Cadastro de Clientes (F42140), respectivamente.

Se você estiver usando preferências básicas, o sistema obtém as informações de comissão da tabela Informações de Comissão de Detalhes de Pedidos de Vendas (F42160), cuja informação predeterminada é obtida da tabela Perfis de Preferências – Comissão de Vendas (F40344). Se não houver informações de comissão na tabela Perfis de Preferências – Comissão de Vendas (F40344), o sistema obterá a informação predeterminada da tabela Informações de Comissão de Cabeçalhos de Pedidos de Vendas (F42160). Observe que você também pode usar preferências avançadas para obter as informações de comissão.

As porcentagens de comissão podem ser configuradas de contrato com a política de pagamento de comissão da companhia. É possível distribuir as comissões através da entrada de uma porcentagem de comissão fixa ou variável.

Quando você define uma porcentagem de comissão fixa, o sistema aplica a mesma porcentagem para qualquer tipo de pedido. Se um grupo de vendedores for atribuído a um cliente, é possível distribuir as comissões com uma porcentagem de comissão fixa. Contudo, quando você atribui uma porcentagem de comissão fixa nas instruções para faturamento de clientes para um grupo, o sistema distribui o valor da comissão para o número do grupo. Esta opção pode ser utilizada se as comissões são distribuídas para uma entidade, como o escritório de uma filial. O sistema não dividirá automaticamente a porcentagem de comissão fixa entre os vendedores de um grupo.

Quando uma porcentagem de comissão fixa é atribuída no programa Cadastro de Clientes (P03013), o sistema calcula o valor da comissão com base no total do pedido.

Você não pode atribuir as porcentagens de comissão no Cadastro de Clientes para um vendedor para calcular as porcentagens variáveis ou definir as informações adicionais de comissão. Para distribuir a mesma porcentagem de comissão para os vendedores em um grupo, deve-se especificar a porcentagem para cada vendedor.

Consulte também

- ❑ *Configuração de Instruções para Faturamento de Clientes* no manual *Gerenciamento de Pedidos de Vendas*.

► Atribuição de informações de comissão

No menu Configuração do Gerenciamento de Pedidos de Vendas (G4241), selecione Instruções para Faturamento de Clientes.

1. Na tela Acesso a Cadastro de Clientes, clique em Procurar.
2. Escolha o cliente e clique em Selecionar.
3. Na tela Revisão do Cadastro de Clientes, verifique as informações predeterminadas e faça qualquer alteração necessária.
4. No menu Tela, selecione a opção Informações de Faturamento.
5. Na tela Informações de Faturamento, selecione Códigos de Comissão no menu Tela.
6. Na tela Pesquisa de Comissão no Cadastro de Clientes, preencha os campos a seguir para cada vendedor ou grupo de vendas que deseja atribuir ao cliente e clique em OK:
 - Rep. de Vendas Ou Grupo
 - Porc. de Comissão
 - Val. Fixo de Comissão

- Valor Unit.
- Tipo de Cód. De Comissão

Configuração de Constantes de Comissão

Você pode incluir as informações adicionais antes de calcular o valor da comissão para um vendedor, um grupo de vendas ou vendedores em um grupo. O sistema compara as informações adicionais da comissão, como tipo de pedido, custos fixos e datas de entrada em vigor com as informações do pedido antes de calcular a porcentagem de comissão. É possível atribuir porcentagens de comissão diferentes para cada tipo de pedidos. Por exemplo, você pode designar que um vendedor ganhe 5% de comissão sobre um pedido de vendas, 2% sobre um pedido de envio direto e 7% sobre pedidos programados.

Você pode também designar porcentagens de comissão para um período de tempo limitado com variáveis que se aplicam durante as datas de vigência. Por exemplo, você pode especificar que um estagiário de vendas ganhe uma comissão de 7% sobre os totais dos pedidos de vendas durante o período de treinamento. Durante esse período, o pedido deve atender um valor de margem bruta mínima ou o sistema não calculará as comissões. Se o pedido se qualifica para uma comissão, os custos fixos devem ser deduzidos antes de calcular a porcentagem da comissão. Após o período de treinamento, o vendedor ganha 5% de comissão em relação à margem bruta de todos os pedidos após a dedução dos custos fixos. As várias porcentagens de comissão podem ser inseridas de uma vez quando você antecipar alterações futuras.

Como alternativa à entrada de porcentagem de comissões, você pode inserir um valor de comissão para uma fatura, custo ou valor bruto.

Você pode atribuir informações adicionais a um grupo de vendas ou aos vendedores em um grupo. Para especificar informações adicionais de comissão para o grupo, é necessário atribuir essas informações ao código do grupo. Por exemplo, pode ser especificado que um grupo deve atender a margem bruta mínima determinada antes que o sistema calcule a comissão. Para calcular as informações adicionais de comissão para os vendedores de um grupo, atribua essas informações a cada número de vendedor.

Depois de configurar uma constante de comissão, você não pode excluí-la. Entretanto, você pode alterar a data de validade.

Instruções Preliminares

- Certifique-se de que foi definido um código para o vendedor na tabela de códigos definidos pelo usuário (42/RS).
- Certifique-se de que os códigos de comissão estão em branco para todos os clientes nas Cadastro de Clientes (P03013).

► Configuração de constantes de comissão

No menu Gerenciamento de Comissão/Royalty (G4223), selecione Constantes de Comissão/Royalty.

Após preencher as etapas para atribuir um vendedor ou um grupo a um cliente, você pode configurar informações adicionais.

1. Na tela Acesso a Constantes de Comissão, clique em Incluir.

PeopleSoft

Revisão de Constantes de Comissão

OK Cancelar Ferramentas

Nº da Comissão: 6001

Customizar Grade

| <input type="checkbox"/> | <input type="checkbox"/> | Tipo Cod Com | Data de Vigência | Data Venc. | Tipo Ped. | Fator Carga | Valor Custo Fixo | Margem (\$) Bruta Mín. | Comissão (%) | Val. Fixo de Comissão | Valor Unit. |
|-------------------------------------|-------------------------------------|--------------|------------------|------------|-----------|-------------|------------------|------------------------|--------------|-----------------------|-------------|
| <input checked="" type="checkbox"/> | <input checked="" type="checkbox"/> | I | 16/10/98 | 31/12/20 | S4 | | | 25,0000 | 5,000 | 5,000 | |
| <input type="checkbox"/> | <input checked="" type="checkbox"/> | | 23/10/97 | 31/12/10 | SO | | | | | | |
| <input type="checkbox"/> | <input checked="" type="checkbox"/> | | | | | | | | | | |

2. Na tela Revisão de Constantes de Comissão, preencha os campos a seguir e clique em OK:
- Tipo Cod Com
 - Data de Vigência
 - Data Venc.
 - Tipo Ped.
 - Fator Carga
 - Valor Custo Fixo
 - Margem (\$) Bruta Mín.
 - Comissão (%)
 - Val. Fixo de Comissão
 - Valor Unit.
 - Código Categoria
 - Área Geográfica
 - Cód. Manuseio de Frete

- Senha

Descrição dos Campos

| Descrição | Glossário |
|-------------------------------|---|
| Tipo Cod Com | Designa se a comissão deve ser calculada usando valor de Fatura ou Margem Bruta. Não importa o que for usado, tal valor deve ser considerado como o ponto de partida para o cálculo de comissão como fatores de carga, custos fixos, margens mínimas e etc. |
| Tipo Ped. | <p>Este código definido pelo usuário (00/DT) identifica o tipo de documento e a origem da transação. Tipos de códigos de documentos reservados foram definidos para voucher, faturas, recebimentos e planilhas de horas. Estes criam entradas automáticas de contrapartida para estes tipos de documentos durante a contabilização do programa. Elas não serão auto-balanceadas na entrada original.</p> <p>Os tipos de documentos reservados são os seguintes:</p> <p>P = Documentos do Contas a Pagar R = Documentos do Contas a Receber T = Documentos da Folha de Pagamento I = Documentos do Estoque O = Documentos de Processamento de Pedido J = Documentos de Contabilidade Geral/Faturamento de Juros Conjuntos S = Documentos de Processamento de Pedidos de Vendas</p> |
| Fator Carga | O fator usado como multiplicador de custo de produto. |
| Valor Custo Fixo | O valor das despesas gerais de processamento por pedido. |
| Margem (\$) Bruta Mín. | A margem bruta mínima baseada no pedido. Se a margem bruta não for pelo menos igual a este valor, então o pedido não se qualificará para uma comissão. |
| Comissão (%) | A porcentagem de um valor de vendas de um pedido pagável ao vendedor. |
| Val. Fixo de Comissão | Valor da comissão. Insira o valor fixo de comissão, e não a porcentagem da comissão. Você precisa inserir o valor unitário para calcular o valor de comissão com base na fatura, margem bruta ou custo. |
| Valor Unit. | Valor unitário do item. |
| Código Categoria | <p>Um de 30 códigos de relatório que podem ser atribuídos a um registro no sistema Cadastro Geral. Use estes códigos para identificar registros do cadastro geral em relatórios, cartas, etc. Os códigos de categoria são definidos pelo usuário (sistema 01, tipos 01 a 30). Alguns exemplos de códigos de categoria são:</p> <p>Código de categoria 01 = Local ou filial Código de categoria 02 = Vendedor Código de categoria 03 = Produto Código de categoria 04 = Encarregado de crédito</p> |

Área Geográfica

Um de 30 códigos de relatório que podem ser atribuídos a um registro no sistema Cadastro Geral. Use estes códigos para identificar registros em relatórios, cartas, etc. Os códigos de categoria são definidos pelo usuário (sistema 01, tipos 01 a 30). Exemplos:

Código de categoria 01 = Local ou filial
Código de categoria 02 = Vendedor
Código de categoria 03 = Novo inquilino
Código de categoria 04 = Encarregado de crédito

Cód. Manuseio de Frete

Um código definido pelo usuário (42/FR) que designa o método pelo qual as entregas dos fornecedores são despachadas. Por exemplo, o fornecedor poderia despachar à sua plataforma de embarque e desembarque ou você poderia pegar a entrega na plataforma do fornecedor.

Você também pode usar estes códigos para indicar quem é responsável pelos encargos de frete. Por exemplo, pode haver um código indicando que o cliente tem posse legal dos bens assim que estes deixarem o almoxarifado do fornecedor, e que é responsável pelos encargos de transporte até o local de destino.

Senha

Uma série de caracteres que você deve digitar antes que o sistema atualize um arquivo. Nos sistemas de Distribuição, a senha evita a liberação de pedidos suspensos e a definição de comissões. Somente os usuários com acesso à senha podem liberar um pedido. A senha não é exibida na tela.

Verificação das Informações de Comissão

Você pode configurar as informações de comissão para refletir o ambiente de vendas da companhia. Você pode atribuir vários vendedores ou grupos de vendas a cada cliente. Depois que você insere um pedido e executa o programa Atualização de Vendas (R42800), o sistema aplica o valor da comissão calculada ao número do cadastro do vendedor ou ao número do cadastro de cada vendedor do grupo de vendas.

Após a atualização de vendas, você pode verificar as informações de comissão para assegurar que os vendedores receberam o valor correto. Se necessário, altere as informações existentes, caso você possua o acesso de segurança apropriado.

Instruções Preliminares

- ❑ Antes de verificar as informações de comissão, execute o programa Atualização de Vendas (R42800).
- ❑ Certifique-se de que não esteja ativada a opção de processamento para ocultar as informações de comissão, localizada na guia Exibição no programa Entrada de Pedidos de Vendas (P4210).

► **Verificação das informações gerais de comissão**

No menu Gerenciamento de Comissão/Royalty (G4223), selecione Manutenção de Comissão/Royalty.

1. Na tela Acesso a Manutenção de Comissões, preencha um dos campos a seguir e clique em Procurar:
 - Vendedor
 - N° do Cliente
 - N° do Pedido
 - N° do Item
2. Selecione uma linha e clique em Selecionar.
3. Na tela Revisão de Manutenção de Comissões, verifique as informações nos campos a seguir:
 - Total PV
 - Total Linha
 - Porc Com.
 - Valor Comissão
 - Margem Bruta
 - Fator Carga
 - Valor Custo Fixo
 - Cust Lin

► **Verificação de informações de comissão de pedidos de vendas**

No menu Processamento de Pedidos de Vendas (G4211), selecione Detalhe de Pedidos de Vendas.

1. Na tela Consulta ao Serviço de Atendimento ao Cliente, clique em Procurar para localizar o pedido de vendas para o qual você quer verificar as informações de comissão.
2. Selecione a linha que contém o pedido de vendas e selecione Pedido e, em seguida, Revisão de Detalhes de Pedidos de Vendas no menu Linha.
3. Na tela Revisão de Detalhes de Pedidos de Vendas, selecione Cabeçalhos de Comissão no menu Tela.
4. Na tela Pesquisa de Comissão de Cabeçalhos de Pedidos de Vendas, verifique os campos a seguir e clique em OK:
 - Rep. de Vendas Ou Grupo

- Porc. de Comissão
- Val. Fixo de Comissão
- Valor Unit.
- Tipo de Cód. De Comissão

O sistema exibe a tela Revisão de Detalhes de Pedidos de Vendas. Observe que você pode verificar as mesmas informações acima selecionando Comissões de Detalhes no menu Linha.

Descrição dos Campos

| Descrição | Glossário |
|---------------------------------|---|
| Rep. de Vendas Ou Grupo | O primeiro dos dois vendedores que são responsáveis e/ou podem receber uma comissão sobre vendas para este cliente. Você cria este código no sistema do Cadastro Geral ou na tela de Vendedores Relacionados. |
| Porc. de Comissão | A taxa de comissão da porcentagem que deve ser usada no cálculo de nossa obrigação de comissão sobre as vendas feitas pelo vendedor um. |
| Val. Fixo de Comissão | Valor da comissão. Insira o valor fixo de comissão, e não a porcentagem da comissão. Você precisa inserir o valor unitário para calcular o valor de comissão com base na fatura, margem bruta ou custo. |
| Valor Unit. | Valor unitário do item. |
| Tipo de Cód. De Comissão | Designa se a comissão deve ser calculada usando valor de Fatura ou Margem Bruta. Não importa o que for usado, tal valor deve ser considerado como o ponto de partida para o cálculo de comissão como fatores de carga, custos fixos, margens mínimas e etc. |

► Verificação de acúmulos de comissão

No menu Processamento de Pedidos de Vendas (G4211), selecione Detalhe de Pedidos de Vendas.

1. Na tela Consulta ao Serviço de Atendimento ao Cliente, clique em Procurar para localizar o pedido de vendas para o qual você quer verificar os acúmulos de comissão.
2. Selecione a linha que contém o pedido de vendas e selecione Pedido e, em seguida, Fatura On-line no menu Linha.
3. Na tela Acesso a Fatura On-line, selecione Acúmulos de Comissão no menu Tela.
4. Na tela Pesquisa de Acúmulos de Comissão, verifique os campos a seguir e clique em Cancelar quando tiver terminado:
 - N° da Linha
 - Cód. do Vendedor

- Porc. de Comissão
- Val. Fixo de Comissão
- Valor Unit.
- Tipo Cod Com
- Valor da Linha
- Valor Comissão
- Total do Pedido
- Valor Total Comissão

Descrição dos Campos

| Descrição | Glossário |
|------------------------------|--|
| Nº da Linha | Um número que identifica ocorrências múltiplas, tais como números de linha num pedido de compras ou em outro documento. Geralmente, o sistema atribui este número, mas em certos casos você pode substituí-lo. |
| Cód. do Vendedor | <p>O padrão para cálculos de comissão neste sistema aceita um máximo de dois vendedores e respectivas taxas de comissão para cada linha de pedido.</p> <p>Se você precisar criar uma obrigação de comissão para mais de dois vendedores, fornecemos a habilidade de relacionar um número virtualmente ilimitado de pessoas ou entidades (para royalties) para uma única linha de pedido. Para fazer isto, você precisa apenas criar um código de vendas/comissão/ vendedor que represente não um, mas muitos vendedores no arquivo de vendedores relacionados. Este código pode então ser incluído no registro de Instruções de Faturamento para qualquer cliente ou durante a Entrada de Pedido de Vendas, de modo que registros múltiplos de comissão sejam criados no momento apropriado no ciclo de processamento de pedido, um registro para cada vendedor relacionado.</p> |
| Porc. de Comissão | A porcentagem de um valor de vendas de um pedido pagável ao vendedor. |
| Val. Fixo de Comissão | Valor da comissão. Insira o valor fixo de comissão, e não a porcentagem da comissão. Você precisa inserir o valor unitário para calcular o valor de comissão com base na fatura, margem bruta ou custo. |
| Valor Unit. | Valor unitário do item. |
| Tipo Cod Com | Designa se a comissão deve ser calculada usando valor de Fatura ou Margem Bruta. Não importa o que for usado, tal valor deve ser considerado como o ponto de partida para o cálculo de comissão como fatores de carga, custos fixos, margens mínimas e etc. |

| | |
|-----------------------------|---|
| Valor da Linha | O valor total do preço de lista para o item nesta linha, menos quaisquer descontos aplicáveis. |
| Valor Comissão | O valor calculado como uma obrigação de comissão. Baseado no valor de vendas em nível de pedido ou linha. Este valor pode ser o resultado de outros fatores, como custo de vendas, fator de despesas de carga, margem bruta mínima, etc. Veja Constantes de Comissão. |
| Total do Pedido | O custo do valor de vendas a ser subtraído do valor de vendas do pedido para obter o valor do lucro bruto deste pedido. |
| Valor Total Comissão | O valor calculado como uma obrigação de comissão. Baseado no valor de vendas em nível de pedido ou linha. Este valor pode ser o resultado de outros fatores, como custo de vendas, fator de despesas de carga, margem bruta mínima, etc. Veja Constantes de Comissão. |

Configuração de Aumentos de Preços nas Vendas de Filiais

Utilize os aumentos de vendas de filial para configurar os custos adicionais associados a um pedido de vendas entre filiais. Um pedido de vendas entre filiais é inserido para atender um pedido de vendas por uma filial/fábrica diferente daquela onde se fez o pedido. Por exemplo, se a companhia vende a partir de um local mas atende e envia o pedido a partir de um outro local, como um almoxarifado de fornecimento central, é possível fazer com que o pedido seja enviado desse almoxarifado diretamente para o cliente.

As companhias podem aplicar custos adicionais às vendas entre filiais. Os custos adicionais definidos no programa Aumento por Transferência de Filial (P3403) são os valores que a filial/fábrica cobra além do preço básico.

Você pode utilizar o programa Aumento por Transferência de Filial para definir o valor de aumento de qualquer pedido de vendas entre filiais. Também é possível definir a relação entre a filial/fábrica de vendas e a filial/fábrica de fornecimento. Por exemplo, se estiver configurando a tabela de aumento de vendas de filial a partir de um almoxarifado de fornecimento central, você pode definir o valor a cobrar de cada local que faz o pedido.

Além disso, você pode definir os valores de aumento específicos a um item ou grupo de itens. Por exemplo, sempre que preencher um pedido que contenha um item com um valor de aumento adicional, o sistema adiciona esse aumento para aquele item no total do pedido. A qualquer momento quando você preencher um pedido de vendas que contém um item de um grupo específico, o sistema adiciona o valor do aumento ao grupo. Não é possível definir um aumento para um item e para um grupo que inclui esse item.

► Configuração de aumentos de preços nas vendas de filiais

No menu Configuração do Gerenciamento de Pedidos de Vendas (G4241), selecione Aumentos de Preços de Vendas de Filiais.

1. Na tela Acesso a Aumento por Transferência de Filial, clique em Incluir.
2. Na tela Revisão de Aumento por Transferência de Filial, preencha os campos a seguir:
 - Filial Origem

- Filial Destino
 - Nº do Item
 - Início da Vig.
 - Final Vigência
 - % Aum.
3. Clique em OK.

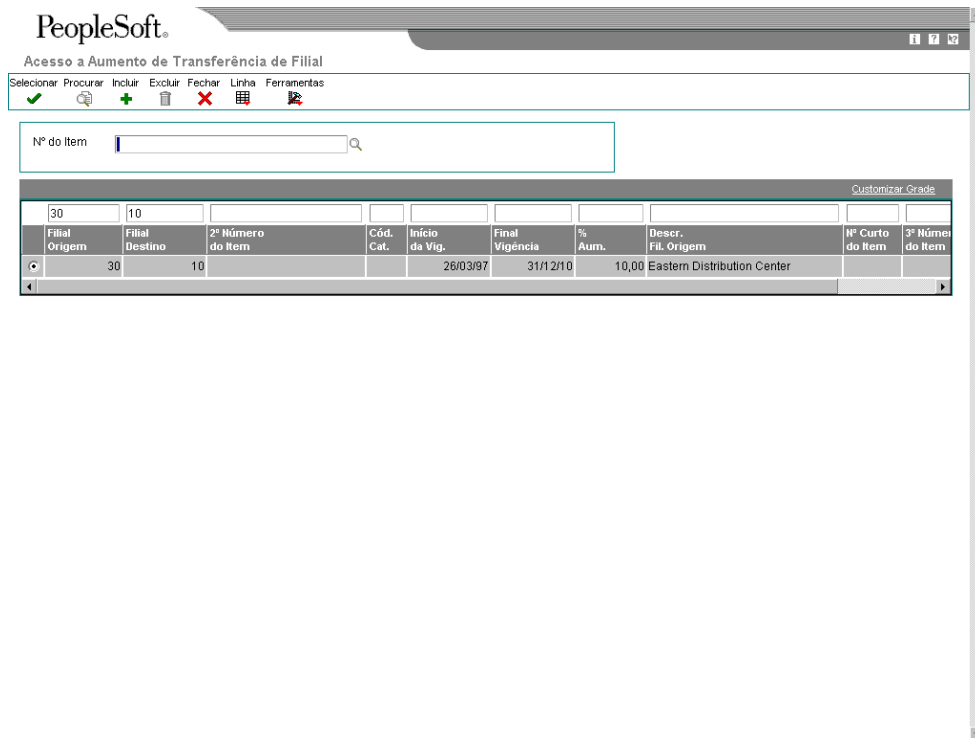

4. Na tela Acesso a Aumento por Transferência de Filial, preencha quaisquer dos campos a seguir e clique em Procurar para verificar os valores do aumento:
- Nº do Item
 - Filial Origem
 - Filial Destino
 - Início da Vig.
 - Final Vigência
 - % Aum.

Descrição dos Campos

| Descrição | Glossário |
|-----------------------|--|
| Filial Origem | <p>Código alfanumérico que identifica uma entidade individual, dentro de uma organização, cujos custos você deseja acompanhar. Uma unidade de negócios pode ser, por exemplo, um almoxarifado, serviço, projeto, centro de trabalho, filial ou fábrica.</p> <p>É possível atribuir uma unidade de negócios a um documento, entidade ou pessoa física para fins de geração de relatórios de responsabilidades. O sistema fornece, por exemplo, relatórios de contas a pagar e contas a receber em aberto por unidade de negócios, permitindo o acompanhamento de equipamentos pelo departamento responsável.</p> <p>A segurança para este campo pode impedir o acesso a informações de unidades de negócios sobre as quais não tem autoridade.</p> |
| Filial Destino | <p>Uma entidade contábil, como um centro de lucros, um departamento, local de almoxarifado, serviço, projeto, centro de trabalho e assim por diante, necessário para a geração de relatórios de gerenciamento.</p> |
| Nº do Item | <p>Número que o sistema atribui a um item. Pode ser um número de item de formato curto ou longo ou do terceiros.</p> |
| Início da Vig. | <p>Uma data que indica um dos seguintes eventos:</p> <ul style="list-style-type: none">o Quando uma peça do componente entra em vigor na lista de materiais.o Quando uma etapa de roteiro entra em vigor como uma sequência no roteiro de um item.o Quando uma programação de taxas entra em vigor. <p>O valor predeterminado é a data atual do sistema. Você pode inserir datas de entrada em vigor futuras para que sistema planeje alterações futuras. Itens que não serão mais efetivos no futuro podem ser registrados e reconhecidos em Custos de Produtos, Gerenciamento da Produção e Planejamento de Requisitos de Capacidade. O sistema Planejamento de Requisitos de Material determina os componentes válidos pela data de vigência, não pelo nível de revisão da lista de materiais. Algumas telas exibem as datas de acordo com base nas datas de entrada em vigor que você inserir.</p> |

Final Vigência

Uma data que indica uma das seguintes ocorrências:

- o Quando a peça componente não está mais em vigor na lista de materiais
- o Quando uma etapa do roteiro de um item não está mais em vigor como uma seqüência do roteiro de um item
- o Quando uma programação de taxa não está mais ativa

O valor predeterminado é 31 de dezembro do ano predeterminado definido no Dicionário de Dados para Ano de Mudança de Século. Você pode inserir datas de vigência futuras para que o sistema planeje as alterações futuras. Os itens que não estarão mais em vigor no futuro ainda poderão ser gravados e reconhecidos nos sistemas Definição de Custos do Produto, Gerenciamento da Produção e Planejamento de Requisitos de Capacidade. O sistema Planejamento de Requisitos de Material determina os componentes válidos de acordo com as datas de vigência, e não pelo nível de revisão da lista de materiais. Algumas telas mostram dados com base nas datas de vigência que você inserir.

% Aum.

A porcentagem de remarcação é a porcentagem referente ao custo que deverá ser remarcado quando o item for transferido de uma filial para outra.

Configuração das Instruções para Contabilização Automática

As instruções para contabilização automática (AAIs) são vínculos entre as funções diárias, o plano de contas e os relatórios financeiros. O sistema utiliza as AAIs para determinar a distribuição de entradas contábeis geradas pelo sistema. Por exemplo, no sistema Gerenciamento de Pedidos de Vendas, as AAIs indicam como registrar a transação quando se vende um item de estoque a um cliente.

Para sistemas de distribuição, você deve criar AAI para cada combinação de companhia, transação, tipo de documento e classe contábil a ser utilizada. Cada AAI está associada a uma conta específica do razão geral que consiste em uma unidade de negócios, um objeto e opcionalmente, um detalhe.

Caso seja necessário arrecadar impostos sobre as faturas de clientes, você deverá distribuir os valores de impostos às contas corretas do razão geral. Quando AAIs são configuradas para um tipo de imposto específico, como impostos de IVA ou de uso, é necessário designar que contas devem ser debitadas e creditadas no valor de imposto de uma fatura.

O sistema armazena as AAIs na tabela Valores de AAI - Distribuição/Manufatura (F4095).

Consulte também

- *Configuração de AAIs de Impostos no Guia de Referência Tributária* para obter informações sobre a configuração de instruções para contabilização automática de informações de impostos.

AAIs para o Sistema Gerenciamento de Pedidos de Vendas

| | |
|--|---|
| Custos de Mercadorias Vendidas (COGS)(4220) | Fornece o valor do custo/despesa para a conta de custo das mercadorias vendidas. |
| Receita (4230) | Fornece o preço de vendas real do estoque na conta de receita de vendas. |
| Estoque (4240) | Credita o valor de custo em uma conta do estoque. |
| Contas a Receber Comercial (4245) | Debita o valor de vendas em uma conta do Contas a Receber. O sistema registra as entradas de contrapartida do Contas a Receber no razão geral somente se a opção de atualização do Contas a Receber estiver desativada. |
| Passivo de Imposto (4250) | Fornece as entradas de contrapartida para as contas de passivo do imposto que foram criadas durante a atualização de vendas. |
| Ajustes de preço (4270) | Fornece os lançamentos para os ajustes de preços individuais que foram criados durante a atualização de vendas. |
| Descontos a Pagar (4280) | Fornece os lançamentos das contas acumuladas. |
| Envio e Débito (4234) | Ajusta as margens de lucro afetadas pelos contratos de envio e débito. |

A tela Revisão de Contas no programa AAIs de Distribuição (P40950) exibe cada item de AAI predefinido e informações sobre tipo de documento, classe contábil e contas que são afetadas pelas transações.

► **Configuração de instruções para contabilização automática**

No menu Configuração do Gerenciamento de Pedidos de Vendas (G4241), selecione Instruções para Contabilização Automática.

1. Na tela Acesso a AAIs, localize e selecione a tabela de AAIs a ser configurada.
2. No menu Linha, selecione Detalhes.
3. Na tela Revisão de Contas, role a tela até o final, preencha os campos a seguir e clique em OK:
 - Cia
 - Tp Dc
 - Cat Cont
 - Filial/ Fábrica
 - Cta Obj.
 - Cta Det.

Descrição dos Campos

Descrição

Glossário

Cia

Um código que identifica uma organização, companhia ou outra entidade. A companhia tem que já existir na tabela Constantes da Companhia (F0010) e precisa identificar uma entidade de relatório que possua um balanço patrimonial completo. Neste nível é possível ter transações entre companhias.

Observação: A companhia 00000 pode ser utilizada para valores predeterminados, como datas e instruções para contabilização automática. A companhia 0000 não pode ser usada para a entrada de transações.

Tp Dc

Um código definido pelo usuário (00/DT) que identifica a origem e o propósito da transação. A J.D. Edwards mantém vários prefixos para diferentes tipos de documentos, como vouchers, faturas, recebimentos e registros de horas. Os prefixos dos tipos de documentos reservados para códigos são:

P = Documentos de Contas a Pagar
R = Documentos de Contas a Receber
T = Documentos de horas e de pagamentos
I = Documentos de estoque
O = Documentos de pedido de compras
S = Documentos de pedido de vendas

Cat Cont

Um código definido pelo usuário (41/9) que identifica a contrapartida da Contabilidade Geral que o sistema utiliza quando pesquisa a conta para a qual ele contabiliza a transação. Se você não quiser especificar um código de classe, você pode inserir **** (quatro asteriscos) neste campo.

Você pode utilizar as Instruções para Contabilização Automática (AAIs) para predefinir as classes contábeis de contrapartida automática para os sistemas Gerenciamento de Estoque, de Compras e de Pedidos de Vendas. Os códigos de classes contábeis podem ser atribuídos da seguinte forma:

IN20 = Pedidos de Envio Direto
IN60 = Pedidos de Transferência
IN80 = Vendas de Estoque

O sistema pode gerar entradas contábeis com base em uma única transação. Por exemplo, uma única venda de um item de estoque pode acionar a geração de entradas contábeis similares às seguintes:

Vendas de Estoque (Débito) xxxxx.xx
Vendas de Estoque do Contas a Receber (Crédito) xxxxx.xx
Categoria de contabilização: IN80
Estoque (Débito) xxxxx.xx
Custo de Mercadorias Vendidas do Estoque (Crédito) xxxxx.xx

O sistema usa o código de classe e o tipo de documento para localizar a AAI.

Filial/ Fábrica

Código alfanumérico que identifica uma entidade individual, dentro de uma organização, cujos custos você deseja acompanhar. Uma unidade de negócios pode ser, por exemplo, um almoxarifado, serviço, projeto, centro de trabalho, filial ou fábrica.

É possível atribuir uma unidade de negócios a um documento, entidade ou pessoa física para fins de geração de relatórios de responsabilidades. O sistema fornece, por exemplo, relatórios de contas a pagar e contas a receber em aberto por unidade de negócios, permitindo o acompanhamento de equipamentos pelo departamento responsável.

A segurança para este campo pode impedir o acesso a informações de unidades de negócios sobre as quais não tem autoridade.

--- ESPECÍFICO DA TELA ---

Se você deixar este campo em branco, o sistema utilizará a unidade de negócios inserida na ordem de serviço, no campo Unidade de Negócios de Débito.

Cta Obj.

A parte de uma conta do razão geral referente à divisão do Código de Custo em subcategorias (por exemplo, mão-de-obra, material e equipamento). Por exemplo, você pode usar um código de custo para dividir a mão-de-obra em horas normais, horas de mão-de-obra especializada e mão-de-obra adicional.

Observação: Se você estiver utilizando um plano de contas flexível e a conta objeto estiver definida com 6 dígitos, a J.D. Edwards recomenda que todos os 6 dígitos sejam utilizados. Por exemplo, inserir o valor 000456 não é o mesmo que inserir o valor 456, porque o sistema insere três espaços para preencher um objeto de 6 dígitos.

Cta Det.

Uma subdivisão de uma conta objeto. As contas detalhe contém registros detalhados da atividade contábil de uma conta objeto.

--- ESPECÍFICO DA TELA ---

Se você deixar este campo em branco, o sistema utilizará o valor inserido na ordem de serviço, no campo Código de Custo.

Definição de Números de Contas Flexíveis

Utilize a contabilidade de vendas flexíveis para criar um formato flexível para os números do plano de contas. Os números de conta flexível usam o formato padrão J.D. Edwards, que tem três segmentos, unidade de negócios.objeto.conta detalhe. O formato flexível permite que você customize cada segmento do número de conta.

Por exemplo, você pode usar um formato que inclui mais informações, como vendedor, filial, região de vendas e outros códigos de categoria do cadastro geral. Outra opção, pode ser a configuração da estrutura dos números de contas flexíveis com base no acompanhamento do desempenho de itens e clientes através dos detalhes de vendas e do razão geral.

A estrutura de contas padrão da J.D. Edwards é formatada com os seguintes segmentos:

- Unidade de negócios
- Conta objeto
- Conta detalhe

- Subconta

As contas de formato flexível possuem os mesmos segmentos. O tamanho somado de todos os segmentos não pode exceder 34 caracteres. Cada segmento da conta de formato flexível tem um limite de caracteres.

Unidade de negócios 12 caracteres

Conta objeto 6 caracteres

Conta detalhe 8 caracteres

Subconta 8 caracteres

Para criar um número de conta flexível, defina um ou mais destes segmentos. Associe um ou mais pedaços de informação a cada segmento. Cada parte das informações está associada a um campo e armazenada em uma das tabelas a seguir:

- Cadastro Geral (F0101)
- Razão de Ajustes de Preços (F4074)
- Cadastro de Itens (F4101)
- Filiais de Itens (F4102)
- Cabeçalhos de Pedidos de Vendas (F4201)
- Tabela Detalhes de Pedidos de Vendas (F4211)

Para associar as informações a um segmento, é preciso saber o nome do item de dados que a J.D.Edwards definiu para o campo correspondente na tabela.

Não é possível definir um segmento objeto. Você deve definir a conta objeto através das instruções para contabilização automática (AAIs).

A subconta não é visível on-line, mas é armazenada na tabela Razão de Contas (F0911).

Ative a contabilidade de vendas flexível através das opções de processamento do programa Atualização de Vendas (R42800).

Antes de criar um número de conta flexível, considere o seguinte:

Utilização de estruturas de conta consistentes Utilize a mesma estrutura de conta para todas as companhias e todas as unidades de negócios na organização. Isto é necessário para consolidações de diversas companhias e ajustes automatizados entre companhias.

Se você utiliza a contabilidade flexível nos sistemas financeiros da J.D. Edwards, a unidade de negócios e a conta de detalhe definidas através da contabilidade de vendas flexíveis da distribuição devem ter o mesmo número de caracteres que as definidas na contabilidade flexível financeira.

Definição de uma subconta para cada conta Somente é possível definir um tipo de subconta para cada conta. É importante verificar a estrutura da conta antes de configurar contas flexíveis para determinar como serão usadas as subcontas.

Exemplo: Números de Contas Flexíveis

Uma companhia farmacêutica vende seus produtos em todo o país para hospitais e farmácias. Ela também vende produtos que não necessitam de receita médica para distribuidores a varejo.

A empresa acompanha as vendas por região do país, vendas para hospitais comparadas com as de farmácias de varejo e vendas com receita comparadas com as sem receita. Essa companhia pode direcionar as vendas, custos de mercadorias vendidas e encargos de estoque para as contas que são compostas de combinações diferentes destas categorias para acompanhar as informações de vendas.

Esta companhia pode definir o número de conta flexível da seguinte forma:

- Unidade de negócios, em dois segmentos:
 - Código de categoria do cadastro geral, como as regiões de vendas (por exemplo, S para Sul)
 - Código de categoria do cadastro geral, como a linha de negócios (por exemplo, HOS para hospitais e VAR para varejo)
- Conta de objeto do razão geral das Instruções para Contabilização Automática, como o 5010
- Conta detalhe, em um segmento (opcional):
 - Código de relatório do cadastro de itens, como a seção do catálogo de vendas (por exemplo, REC para vendas com receita e SRC para vendas sem receita)

Neste exemplo, se um hospital compra um remédio que requer receita médica para a sua farmácia, a receita vai para a conta a seguir:

SHOS.5010.FAR

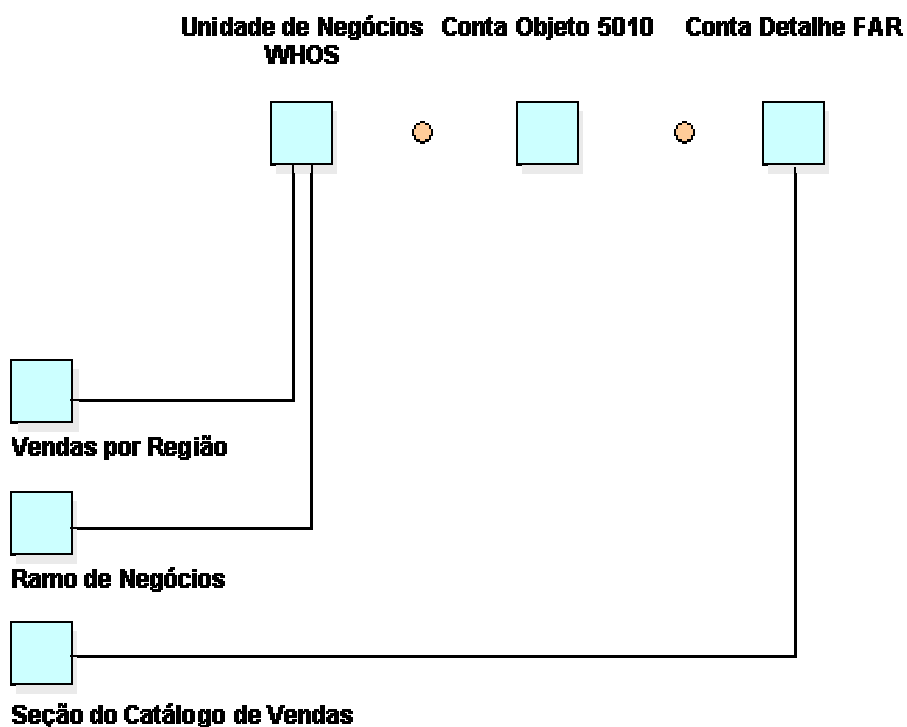

Quais São as Regras na Definição de um Formato Flexível?

Considere as regras a seguir sobre os números de contas flexíveis:

Comprimento total

O número total da conta não pode exceder 34 caracteres, incluindo o caractere de separação. Cada elemento também é limitado com um número específico de caracteres:

- Unidade de negócios, menor ou igual a 12
- Conta objeto, menor ou igual a 6
- Conta detalhe, menor ou igual a 8
- Subconta, menor ou igual a 8

Informações associadas a cada segmento

Cada parte das informações associadas a um segmento corresponde a um campo da J.D.Edwards. Cada um desses campos têm valor fixo na tabela de códigos definidos pelo usuário 40/DI. É possível ver os campos válidos na Contabilidade de Vendas Flexíveis.

Para utilizar um campo que não faz parte destas tabelas, desenvolva uma programação customizada.

AAIs do Gerenciamento Básico de Pedidos de Vendas

Somente é possível definir um número de contas flexíveis para as seguintes tabelas de gerenciamento básico de pedidos de vendas:

- 4220 (Custo de Mercadorias Vendidas)
- 4230 (Vendas)
- 4240 (Estoque)
- 4250 (Imposto sobre Vendas a Pagar)

Quando o sistema procura por uma conta para estes AAIs, ele pesquisa a tabela Contabilidade Flexível de Vendas (F4096) da seguinte maneira:

- O sistema pesquisa por um número de conta flexível definido para uma AAI e uma companhia específicas.
- Se nenhuma conta for definida para uma AAI e uma companhia específicas, o sistema verifica a existência de uma conta definida para uma AAI específica e a companhia 00000.

AAIs de Demarcação Avançada de Preços

Somente podem ser definidos números de conta flexíveis para as seguintes tabelas de AAIs de demarcação avançada de preços:

- 4270 (Ajustes)
- 4280 (Acúmulos)

Quando o sistema procura por uma conta para estes AAIs, ele pesquisa a tabela Contabilidade Flexível de Vendas (F4096) da seguinte maneira:

- O sistema pesquisa por um número de conta flexível de uma AAI específica, uma companhia específicas e para um nome de ajuste.
- Se nenhuma conta foi definida para uma AAI específica, uma companhia específica e para um nome de ajuste, o sistema pesquisa por um número de conta flexível definido para uma AAI e uma companhia específicas.
- Se nenhuma conta foi definida para uma AAI e uma companhia específicas, o sistema pesquisa por um número de conta flexível definido para uma AAI específica, a companhia 00000 e um nome de ajuste.
- Se nenhuma conta foi definida para uma AAI específica, a companhia 00000 e um nome de ajuste, o sistema pesquisa por um número de conta flexível definido para uma AAI específica e a companhia 00000.

Como o Sistema Determina as Informações das Contas?

O processamento de uma transação, que requer o registro de informações para o razão geral feito pelo sistema analisa cada parte do número de conta flexível da seguinte forma:

Determinação da unidade de negócios

Para determinar a unidade de negócios, o sistema:

- Pesquisa pela unidade de negócios na AAI.
- Se nenhuma unidade foi definida na AAI, o sistema utiliza a unidade de negócios de formato flexível definida.

- Se não houver nenhuma unidade de negócios de formato flexível, o sistema usa a unidade de negócios especificada nas opções de processamento do programa de atualização de vendas.

Determinação da conta detalhe Para determinar a conta detalhe, o sistema:

- Pesquisa por uma conta detalhe que tenha sido definida na AAI.
- Se nenhuma conta detalhe foi definida na AAI, o sistema utiliza a conta detalhe de formato flexível definida.

Determinação de subcontas Para determinar a subconta, o sistema:

- Pesquisa pela subconta especificada no detalhe de pedidos de vendas.
- Se nenhuma subconta foi especificada no detalhe de pedidos de vendas, o sistema utiliza a subconta de formato flexível definida.
- Se não existir um formato flexível, o sistema utilizará a subconta especificada nas opções de processamento do programa atualização de vendas.

Se você configurou as opções de processamento adequadas no programa Atualização de Vendas (R42800), o sistema pesquisará por informações de contas flexíveis.

Instruções Preliminares

- Determine a informação a ser associada a cada segmento do número da conta.
- Defina as AAIs somente com as informações da conta objeto.

► Definição de um número de conta flexível

No menu Configuração do Gerenciamento de Pedidos de Vendas (G4241), selecione Contabilização de Vendas Flexíveis.

1. Na tela Acesso a Contas de Vendas Flexíveis, clique em Incluir.

PeopleSoft

Revisão de Contas de Vendas Flexíveis

OK Excluir Cancelar Linha Ferramentas

Nº da Tabela de AAI Companhia

AAI-Financeiro Da/Para a Conta Objeto

Tipo de Documento Nome do Ajuste

Tipo de Subconta

Registros 1 - 1 Customizar Grade

| Seq. | Unidade Negócios | Detalhe | Subconta | Item | Objeto Custo | Tipo Custo | Nome Tab. | Cp. | Descrição | Item Dados |
|------|------------------|---------|----------|------|--------------|------------|-----------|-----|-----------|------------|
| 1 | | | | | | | | | | |

2. Na tela Revisão de Contas de Vendas Flexíveis, preencha os campos a seguir:
 - Nº Tabela de AAI
 - Companhia
 - Nome do Ajuste
 - Tipo de Subcta
3. Para associar o segmento flexível ao segmento de formato padrão, preencha os campos a seguir:
 - Unidade Negócios
 - Detalhe
 - Subconta
4. Para associar o item de dados a este segmento, preencha o campo a seguir:
 - Item Dados
5. Preencha o campo a seguir se o item de dados inserido é um campo armazenado na tabela Cadastro Geral.
 - Tipo Dds.
6. Clique em OK.

Configuração de Reservas de Registros

Se sua empresa recebe um grande número de pedidos de vendas todo dia e você trabalha com vários programas para gerenciar de forma eficiente esses pedidos, você pode limitar o acesso de usuários aos programas depois que os pedidos forem inseridos, para preservar a integridade dos dados. Se vários usuários estiverem atualizando os dados ao mesmo tempo, podem ocorrer imprecisões.

A J.D. Edwards oferece o recurso de reserva de registros, que permite que somente um usuário de cada vez atualize as informações contidas na tabela Detalhes de Pedidos de Vendas (F4211). Depois que um usuário acaba de atualizar as informações, outro usuário pode acessar o programa apropriado para continuar atualizando as informações.

Ao acessar a tabela de códigos definidos pelo usuário (00/RR) para reservas de registro, você pode especificar a ativação da reserva de registros para um programa específico inserindo 1 no campo Manuseio Especial.

Você pode ativar a reserva de registros para os seguintes programas do Gerenciamento de Pedidos de Vendas:

- Entrada de Pedidos de Vendas (P4210)
- Confirmação de Cargas (P4205)
- Liberação de Pedidos Não Atendidos (P42117)
- Liberação de Pedidos Não Atendidos e Relatório (R42118)
- Impressão de Listas de Retirada (R42520)
- Reserva de Estoque (R42997)
- Identificação de Retirada para Empacotamento (R42521)
- Listas de Retirada por Item (R42522)

Interoperabilidade

Para atender às necessidades de uma empresa, as companhias às vezes utilizam hardware e software de diferentes fornecedores. Por exemplo, uma companhia ao receber pedidos de compras de clientes pode produzir pedidos de vendas automaticamente no sistema Gerenciamento de Pedidos de Vendas.

A interoperabilidade total entre diferentes produtos é fundamental para o sucesso da implementação de uma solução empresarial. A interoperabilidade entre diferentes sistemas resulta em um fluxo de dados entre os diferentes produtos que é transparente para o usuário. O sistema fornece funções de interoperabilidade para facilitar a troca de dados com sistemas que não fazem parte do seu software.

Transações de Entrada

Em uma transação de entrada, os dados de outros sistemas são aceitos pelo sistema J.D. Edwards. A interoperabilidade para transações de entrada consiste nas seguintes tarefas:

1. O sistema externo envia dados para as tabelas de interface deste sistema, que retém os dados antes de copiá-los para as tabelas de aplicativo. O sistema externo é responsável por formatar os dados de acordo com os requisitos das tabelas de interface. Se o sistema externo não oferecer o recurso de gravação de informações no formato necessário, poderá gravar os dados em um arquivo simples, que pode ser convertido para o formato exigido através do programa Conversão de Arquivo Simples de Entrada.
2. É executado um processo (um programa em lote) que faz a validação dos dados, atualiza os dados validados nas tabelas do aplicativo da J.D. Edwards, e envia mensagens de ação relativas a dados inválidos para o Centro de Trabalho do Empregado.
3. Use uma função de consulta para verificar os dados, corrigir os dados incorretos e executar novamente o processo de transações. Repita este passo conforme necessário para corrigir erros.

Transações de Saída

Em uma transação de saída, os dados são enviados do software J.D. Edwards para um sistema externo. A interoperabilidade para transações de saída requer que você configure uma opção de processamento especificando o tipo de transação. Usando a função principal de negócios (MBF) para o tipo de transação, o sistema cria uma cópia desta e a armazena na tabela de interface onde sistemas externos podem acessá-la.

Consulte também

- ❑ *Processamento de Documentos EDI* no manual *Interface de Dados para Intercâmbio Eletrônico de Dados* para obter informações adicionais sobre comércio eletrônico
- ❑ Consulte *Interoperability Models* no manual *Interoperability* para obter informações adicionais sobre a implementação de transações síncronas, assíncronas e em lote no sistema

Configuração de Transações de Interoperabilidade

Os sistemas externos podem utilizar uma variedade de métodos para enviar dados às tabelas de interface de interoperabilidade. Um destes métodos consiste em inserir os dados em um arquivo simples. Se você utilizar este método, o sistema converte o arquivo simples em uma tabela de interface. Para que o sistema possa converter dados de arquivos simples para tabelas de interface, identifique a transação, incluindo as informações a seguir:

- Tipo de transação, que é uma descrição que identifica de forma exclusiva a transação
- Se a transação é de entrada ou de saída
- Tipo de registro, os dados que são importados ou exportados
- O aplicativo, a origem ou o destino da transação

É possível configurar uma opção de processamento para iniciar o processamento da transação automaticamente assim que a conversão for concluída com êxito. O processo de transação copia os dados das tabelas de interface para as tabelas de aplicativo, onde os aplicativos da J.D. Edwards podem acessar os dados.

Instruções Preliminares

- ❑ Certifique-se de que o arquivo simples é um arquivo texto em formato ASCII delimitado por vírgulas e que a estação de trabalho tenha acesso ao arquivo para leitura e gravação.
- ❑ Certifique-se de que os dados estão em conformidade com o formato especificado. Consulte *Conversão de Dados de Arquivos Simples nas Tabelas de Interface de Intercâmbio Eletrônico de Dados (EDI)* no manual *Interface de Dados para Intercâmbio Eletrônico de Dados* para obter os requisitos.

Verificação de Tipos de Registro

Ao configurar as informações de referência cruzada de arquivo simples, você precisa especificar os tipos de registro. Tipos de registro indicam o tipo de informação que é trocada entre o software J.D. Edwards e sistemas externos, como registros do cadastro geral, cabeçalho ou transações detalhadas, texto ou informações adicionais.

Você pode verificar os tipos de registro de código fixo na tabela de códigos definidos pelo usuário (00/RD). O sistema usa estes códigos para identificar as telas usadas pelo sistema para armazenar informações de documentos de entrada.

► Verificação de tipos de registro

No menu Interoperabilidade de Vendas (G42A313), selecione Tipos de Registro.

1. Na tela Acesso a Códigos Definidos pelo Usuário, para verificar os tipos de registro, localize e selecione um registro e clique em Selecionar.
2. Na tela Códigos Definidos pelo Usuário, verifique os seguintes campos:
 - Código Def. Usuário
 - Descrição 01

Os tipos de registro definidos pelo usuário são códigos fixos definidos pela J.D. Edwards e não podem ser alterados.

Configuração de Tipos de Transação

Para identificar as transações que o sistema utiliza na referência cruzada de arquivos simples, é possível incluir códigos, ou tipos de transações, à tabela de códigos definidos pelo usuário (00/TT). Depois de configurar o tipo de transação, use-o para identificar se a troca de informações é de entrada ou de saída e para identificar os aplicativos e versões correspondentes. Você deve configurar os tipos de transação antes de definir controles de exportação de dados e informações de referência cruzada de arquivo simples.

► Configuração de tipos de transação

No menu Interoperabilidade de Vendas (G42A313), selecione Tipos de Transação.

1. Na tela Acesso a Códigos Definidos pelo Usuário, clique em Incluir.
2. Na tela Códigos Definidos pelo Usuário, preencha os campos a seguir:
 - Código Def. Usuário
 - Descrição 01

Para cada tipo de transação, você precisa configurar os controles de exportação de dados. Se você não pode enviar informações para um sistema externo ou receber informações dele, use o tipo de transação configurado para usar as informações de referência cruzada de arquivos simples.

Configuração de Controles de Exportação de Dados

Defina as informações de exportação somente para as transações de saída. Para configurar adequadamente os controles de exportação de dados, indique a transação, o tipo de documento, o aplicativo em lote ou a função e as versões que o sistema externo deve usar para obter informações nas tabelas de interface.

Os controles de exportação podem ser definidos com base no seguinte:

Nome da Função e Biblioteca Você pode determinar uma biblioteca e nome de função de um fornecedor específico que identifiquem o programa externo que acessará as tabelas de interface do software J.D. Edwards.

UBE ou processador em lote Você pode determinar um processador em lote de um fornecedor específico que acessará as tabelas de interface do software J.D. Edwards.

► Configuração de controles de exportação de dados

No menu Interoperabilidade de Vendas (G42A313), selecione Controles de Exportação de Dados.

1. Na tela Acesso a Controles de Exportação de Dados, clique em Incluir.

2. Na tela Revisão de Controles de Exportação de Dados, insira um tipo de transação específico no campo a seguir:
 - Transação
3. Insira o Tipo de Pedido no campo a seguir:
 - Tipo Ped.
4. Insira uma função ou aplicativo específico em um dos campos a seguir:
 - Nome do UBE
 - Nome da Função

Você pode definir o controle de exportação de dados para uma função ou processamento em lote específico a um fornecedor. Se você inserir informações nos campos para funções ou processadores em lote específicos do fornecedor, o sistema usará o processamento em lote.
5. Se você especificou um processo em lote específico do fornecedor, insira uma versão específica do UBE no campo a seguir:
 - Versão
6. Se você especificou uma função específica do fornecedor, insira um local e uma biblioteca de funções e específica nos campos a seguir:
 - Biblioteca de Funções
7. Insira 1 ou 0 nos campos a seguir e clique em OK:
 - Ex. p/ Incls.
 - Ex. p/ Atual.
 - Ex. p/ Excl.
 - Modo Exp. BD Ext.
 - Inicializ. Imedidata
 - Ex. p/ Cons.
 - Modo Exp. Arq. Smpl.
 - Modo Exp. API Ext.

Descrição dos Campos

| Descrição | Glossário |
|------------------------------|---|
| Transação | O qualificador utilizado para identificar um tipo específico de transação. |
| Tipo Ped. | <p>Este código definido pelo usuário (00/DT) identifica o tipo de documento e a origem da transação. Tipos de códigos de documentos reservados foram definidos para voucher, faturas, recebimentos e planilhas de horas. Estes criam entradas automáticas de contrapartida para estes tipos de documentos durante a contabilização do programa. Elas não serão auto-balanceadas na entrada original.</p> <p>Os tipos de documentos reservados são os seguintes:</p> <p>P = Documentos do Contas a Pagar R = Documentos do Contas a Receber T = Documentos da Folha de Pagamento I = Documentos do Estoque O = Documentos de Processamento de Pedido J = Documentos de Contabilidade Geral/Faturamento de Juros Conjuntos S = Documentos de Processamento de Pedidos de Vendas</p> |
| Nome do UBE | <p>O nome de um objeto do sistema. A arquitetura do J.D. Edwards ERP é baseada em objetos. Os objetos discretos são as unidades de construção para todos os aplicativos e os desenvolvedores podem usar novamente esses objetos em diversos aplicativos. O bibliotecário de objetos faz o acompanhamento de cada um dos objetos. Alguns exemplos de objetos do sistema incluem:</p> <ul style="list-style-type: none">- Aplicativos em lote (tais como relatórios)- Aplicativos interativos- Visões lógicas- Funções de negócios- Estruturas de dados de funções de negócios- Regras de eventos- Estruturas de dados de objetos de mídia |
| Nome da Função | O nome da função. |
| Versão | Conjunto de especificações definidas pelo usuário que controlam como executar aplicativos e relatórios. Você utiliza versões para agrupar e salvar um conjunto de valores de opção de processamento definidas pelo usuário e seleção de dados e opções de seqüenciamento. Versões interativas são associadas com aplicativos (geralmente como uma seleção de menu). Versões batch são associadas com batch jobs ou relatórios. Para executar um processo batch, você deve selecionar uma versão. |
| Biblioteca de Funções | A biblioteca da função. Isso inclui o caminho para o diretório onde se encontra a biblioteca. |

| | |
|-----------------------------|--|
| Ex. p/ Incls. | <p>Um código que determina se o sistema utiliza o aplicativo batch para processar um registro de transação incluído.</p> <p>Os valores válidos são:</p> <ul style="list-style-type: none">1 Utilize o aplicativo batch para processar um registro de transação incluído0 Não utilize o aplicativo batch para processar um registro de transação incluído |
| Ex. p/ Atual. | <p>Um código que determina se o sistema utiliza o aplicativo batch para processar um registro de transação atualizado.</p> <p>Os valores válidos são:</p> <ul style="list-style-type: none">1 Utilize o aplicativo batch para processar um registro de transação atualizado0 Não utilize o aplicativo batch para processar um registro de transação atualizado |
| Ex. p/ Excl. | <p>Um código que determina se o sistema utiliza o aplicativo batch para processar um registro de transação excluído.</p> <p>Os valores válidos são:</p> <ul style="list-style-type: none">1 Utilizar o aplicativo batch para processar um registro de transação excluído0 Não utilizar o aplicativo batch para processar um registro de transação excluído |
| Modo Exp. BD Ext. | <p>Um código que determina se o registro da transação deve ser exportado para um banco de dados externo. Os valores válidos são:</p> <ul style="list-style-type: none">1 Exporta o registro da transação para um banco de dados externo.0 Não exporta o registro da transação para um banco de dados externo. |
| Inicializ. Imedidata | <p>Este campo controla a execução imeditata de um job em batch. Se este campo for definido como 1, o job será executado imediatamente.</p> |
| Ex. p/ Cons. | <p>Um código que determina se o sistema utiliza o aplicativo batch para processar uma consulta de um registro de transação.</p> <p>Os valores válidos são:</p> <ul style="list-style-type: none">1 Utilize o aplicativo batch para processar uma consulta do registro de transação0 Não utilize o aplicativo batch para processar uma consulta do registro de transação |
| Modo Exp. Arq. Smpl. | <p>Um código que determina se o sistema exportará o registro da transação para um arquivo simples.</p> <p>Os códigos válidos são:</p> <ul style="list-style-type: none">1 Exporta o registro da transação para um arquivo simples0 Não exporta o registro da transação para um arquivo simples |

Modo Exp. API Ext.

Um código que determina se o sistema exportará o registro da transação para uma API externa.

Os códigos válidos são:

- 1 Exportar o registro de transação para uma API externa
 - 0 Não exportar o registro de transação para uma API externa
-

Configuração de Referências Cruzadas de Arquivos Simples

Para que o arquivo simples possa ser convertido, é necessário fornecer uma referência cruzada entre os campos do arquivo e os campos da tabela de interface. Quando ocorrer a troca de dados entre este sistema e um sistema externo, use as informações de referência cruzada do arquivo simples nas seguintes condições:

- As transações de entrada contêm dados que o sistema externo não pode gravar nas tabelas de interface no formato exigido por este sistema. Neste caso, o sistema externo pode gravar dados em um arquivos simples específico para cada transação e tipo de registro.
- As transações de saída contêm dados que este sistema não pode gravar nas tabelas de interface no formato exigido pelo sistema externo. Neste caso, este sistema pode gravar dados em um arquivos simples específico para cada transação e tipo de registro.

Consulte também

- ❑ *Conversão de Dados de Arquivos Simples em Tabelas de Interface EDI* no manual *Interface de Dados para o Intercâmbio Eletrônico de Dados* para obter informações sobre este processo. O processo de configuração de referências cruzadas de arquivos simples de interoperabilidade é idêntico ao das tabelas de interface EDI.

Instruções Preliminares

- ❑ Nos drivers adequados do seu computador ou rede, configure as pastas para os arquivos simples.

► Configuração de referências cruzadas de arquivos simples

Use uma destas instruções de navegação:

No menu Interoperabilidade da Previsão (G36301), selecione a opção Referência Cruzada de Arquivos Simples.

No menu Interoperabilidade de Vendas (G42A313), selecione Referência Cruzada de Arquivo Simples.

No menu Interoperabilidade de Estoque (G41313), selecione Referências Cruzadas de Arquivos Simples.

No menu Interoperabilidade de Dados de Produtos (G30311), selecione Referência Cruzada de Arquivo Simples.

No menu Interoperabilidade de Compras (G43A313), selecione Referência Cruzada de Arquivo Simples.

No menu Interoperabilidade do Gerenciamento de Chão-de-Fábrica (G31311), selecione a opção Referência Cruzada de Arquivo Simples.

1. Na tela Acesso a Referências Cruzadas de Arquivos Simples, clique em Incluir.
2. Na tela Referência Cruzada de Arquivo Simples, para especificar o tipo de transação, por exemplo um recebimento, preencha campo a seguir:
 - Transação
3. Dependendo do tipo de transação, de Entrada (1) ou de Saída (2), preencha o campo a seguir:
 - Ind. de Direção
4. Para indicar a origem das informações, preencha o campo a seguir:
 - Tipo Reg.
5. Insira o nome do arquivo específico no campo a seguir:
 - Nome Tab.

O nome do arquivo faz referência à tabela de aplicativo a partir da qual o sistema troca informações, conforme definido pelo tipo de registro.
6. Clique em OK.

Execução do Programa de Conversão

Use uma destas instruções de navegação:

No menu Interoperabilidade da Previsão (G36301), selecione a opção Conversão de Arquivo Simples - Entrada.

No menu Interoperabilidade do Estoque (G41313), selecione Conversão de Arquivo Simples de Entrada.

No menu Interoperabilidade de Dados de Produtos (G30311), selecione a opção Conversão de Arquivo Simples - Entrada adequada.

No menu Interoperabilidade de Compras (G43A313), selecione Conversão de Arquivos Simples - Entrada.

No menu Interoperabilidade do Gerenciamento de Chão-de-fábrica (G31311), escolha a Conversão de Arquivo Simples de Entrada XX adequado, onde XX é o processo que a conversão executa, como Conversão de Arquivo Simples de Conclusão - Entrada .

Use o programa Conversão de Arquivo Simples - Entrada (R47002C) para importar arquivos simples para as tabelas de interface da J.D. Edwards. Você pode criar uma versão separada deste programa para cada tabela de interface. Este programa reconhece o arquivo simples que deve ler e os tipos de registro (UDCs 00/RD) dentro do arquivo. Cada arquivo simples contém registros com comprimentos diferentes, com base no registro da tabela de interface a que eles correspondem. O programa Conversão de Arquivo Simples - Entrada usa a tabela Referência Cruzada de Arquivo Simples (F47002) para converter os arquivos simples nas tabelas de interface. A tabela F47002 indica ao programa de conversão qual arquivo simples ler, com base no tipo de transação que você está recebendo.

O programa de conversão lê cada registro do arquivo simples e mapeia os dados do registro para cada campo das tabelas de interface, com base nos qualificadores de texto e delimitadores de campo especificados no arquivo simples.

O programa de conversão insere os dados do campo em um registro completo na tabela de interface. Se o programa de conversão encontra um erro durante a conversão de dados, ele retém os dados incorretos e continua processando a conversão. Se os dados forem convertidos com sucesso, o sistema automaticamente inicia o processamento da transação para a tabela de interface, considerando que você tenha definido as opções de processamento para que isso seja feito.

Consulte também

- *Setup Requirements for Flat File Conversions* no manual *Interoperability* para obter mais informações sobre os requisitos de configuração

Opções de Processamento: Conversão de Arquivo Simples - Entrada (R47002C)

Transação

1. Digite a transação a processar.

Separadores

1. Digite o campo a delimitar.
2. Digite o qualificador do texto.

Processo

1. Digite o processador de entrada a ser executado após a conclusão com sucesso da conversão.
 2. Digite a versão para o processador de entrada. Se for deixado em branco, XJDE0001 será utilizado.
-

Transações de Recebimento

Ao receber dados, o sistema armazena os dados não validados enviados pelo sistema externo em tabelas de interface. Para transações de saída, o sistema grava os dados nas tabelas de interface. Os dados são então enviados para um sistema externo. Desta forma, transações não validadas não afetam as tabelas de aplicativos. A próxima etapa é a execução do processo de transação apropriado para editar as transações e atualizar as tabelas de aplicativos apropriadas.

Os dados de um sistema externo devem atender aos requisitos mínimos de campo especificados para a tabela de interface para serem recebidos por ela.

O processo de recebimento de transações executa as seguintes tarefas:

- Validação dos dados na tabela de interface para assegurar que estejam corretos e de acordo com o formato definido para o sistema de tabelas do aplicativo.
- Atualização da tabela de aplicativos associada com dados validados.
- Produção de um relatório que lista as transações inválidas e, para cada uma, envia uma mensagem de ação para o centro de trabalho.

- Identificação, nas tabelas de interface, das transações que foram atualizadas com sucesso nas tabelas de aplicativos.

Se o relatório indicar erros, acesse o centro de trabalho no menu Gerenciamento de Workflow (G02) e verifique as mensagens no centro de mensagens. Em seguida, use a função de consulta associada para verificar e revisar as transações e execute novamente o processamento de transações.

Observação

Quando o programa Conversão de Arquivos Simples de Entrada (R47002C) é executado e concluído com sucesso, o sistema automaticamente inicia o processamento de transações especificado nas opções de processamento para a conversão.

Consulte também

- ❑ *Verificação e Revisão de Transações de Interoperabilidade* no manual *Gerenciamento de Pedidos de Vendas* para obter informações adicionais sobre o uso da função de Consulta
- ❑ *Recebimento de Documentos* no manual *Interface de Dados para Intercâmbio Eletrônico de Dados (EDI)* para obter informações adicionais sobre o recebimento de documentos EDI de entrada
- ❑ *Verificação de Erros* no manual *Intercâmbio Eletrônico de Dados* para obter mais informações sobre a revisão de mensagens de erro no Centro de Trabalho (P012501)

Verificação e Revisão de Transações de Interoperabilidade

A execução de um processo de transação de entrada geralmente identifica uma ou mais transações de entrada inválidas na tabela de interface. Por exemplo, um item de estoque de um pedido pode ter um número de cadastro, uma referência de envio ou de vendas inválida. O programa não pode incluir essa transação na tabela Detalhe de Pedidos de Vendas (F4211). Quando ocorre um erro, o programa manda uma mensagem de erro para o Centro de Trabalho (P012501), indicando o número da transação com erro. As seguintes transações podem ser consultadas para verificar e revisar as transações de vendas não validadas:

Use as seleções do menu de consulta para incluir, alterar ou excluir as transações com erros. Em seguida, execute novamente o processamento de transações adequado. Continue fazendo correções e executando o programa até que não ocorram mais erros.

Você pode usar o histórico de processamento para verificar transações de entrada e de saída.

Consulte também

- ❑ *Consulta e Revisão de Documentos EDI* no manual *Interface de Dados para Intercâmbio Eletrônico de Dados*
- ❑ *Revision Application* no manual *Interoperability* para obter informações adicionais sobre verificação e revisão de transações de interoperabilidade
- ❑ *Verificação do Histórico de Processamento* no manual *Gerenciamento de Pedidos de Vendas*

► Verificação e revisão de transações de interoperabilidade

No menu *Interoperabilidade de Vendas (G42A313)*, selecione *Revisão de Transações de Vendas de Saída*.

1. Na tela *Acesso a Transações Não Validadas de Pedidos de Vendas*, para limitar a pesquisa a transações específicas, preencha os campos a seguir:
 - Id. Us.
 - Nº do Lote
 - Nº da Transação
2. Clique em *Procurar*.
3. Selecione a transação a ser verificada e revisada e, em seguida, clique em *Selecionar*.

PeopleSoft

Revisão Transações Não Editadas de Detalhes

OK Excluir Cancelar Ferramentas

Id.Us.

Nº do Lote

Nº da Transação

Registros 1 - 1 Customizar Grade

| | Tipo Doc. | Tipo Trans. | Formato Conversão | Data Transm. | Ind. Dir. | Nº de Linhas | Pr. Ex. | Parceiro Comercial | Ap. Tr. | Cia Ped. | Nº do Pedido | Tp. Pd. | Nº da Linha | Suf. Ped. |
|--------------------------|-----------|-------------|-------------------|--------------|-----------|--------------|---------|--------------------|---------|----------|--------------|---------|-------------|-----------|
| <input type="checkbox"/> | | | | | | | | | | | | | | |

4. Na tela *Revisão de Transações de Detalhe Não Validadas*, verifique e revise conforme necessário, e clique em *OK*.
5. Na tela *Acesso a Transações de Detalhe Não Validadas*, caso necessário, selecione *Revisão de Detalhes* no menu *Linha*, para verificar ou alterar as informações adicionais de detalhe e clique em *OK*.

Após corrigir os erros identificados pelo *Processamento de Transações de Entrada*, execute o processamento novamente. Corrija os erros identificados e execute o processamento de transações novamente.

Descrição dos Campos

| Descrição | Glossário |
|------------------------|--|
| Id. Us. | A origem da transação. Pode ser um ID de usuário, uma estação de trabalho, o endereço de um sistema externo, um nó em uma rede, etc. Este campo facilita a identificação tanto da transação como do seu ponto de origem. |
| Nº do Lote | O número atribuído pelo transmissor para o batch. Durante o processamento batch, o sistema atribui um novo número para as transações JDE para cada número de controle que ele encontra. |
| Nº da Transação | O número que um transmissor de Intercâmbio Eletrônico de Dados (EDI) atribui a uma transação. Em um ambiente que não seja de EDI, você pode atribuir qualquer número significativo para identificar uma transação dentro de um lote. Esse número pode ser o mesmo de um documento da J.D. Edwards. |

Verificação do Histórico de Processamento

Você pode usar o histórico de processamento para verificar se o sistema processou transações de entrada e de saída. Com o histórico de processamento, você pode verificar se transações de um fornecedor específico foram processadas com êxito. O histórico de processamento contém informações chave obtidas na tabela Controle de Exportação de Dados (F0047) sobre a transação de interoperabilidade, como o tipo de transação, o tipo do pedido, o número seqüencial, a função ou processamento em lote e a versão correspondente. O sistema cria um registro para toda transação processada.

As informações no histórico de processamento são somente para verificação e não podem ser alteradas no histórico de processamento ou nos aplicativos do sistema.

Consulte também

- ❑ *Configuração de Controles de Exportação de Dados* no manual *Interoperabilidade* para obter informações adicionais sobre a tabela de controle de exportação de dados e histórico de processamento

Envio de Transações

É possível enviar transações criadas ou alteradas no sistema Gerenciamento de Pedidos de Vendas para um sistema externo. Por exemplo, se a sua organização envia reconhecimentos de pedidos aos clientes, as transações de Interoperabilidade podem ser usadas para transmitir informações de pedido e preço.

A transação padrão de saída é uma cópia da transação de dados depois de criada ou alterada (uma *imagem posterior*). Com os recursos de interoperabilidade do sistema, uma cópia de cada transação pode ser enviada como era antes de ser alterada (uma *imagem anterior*). A criação e o envio de imagens *anteriores* requer um tempo de processamento adicional. Para controlar o tipo de imagem, configure uma opção de processamento nos programas aplicativos que criam transações.

As transações podem ser enviadas do software para um sistema externo usando qualquer um dos métodos de interoperabilidade a seguir:

Processador de extração em lote Quando você executa um processo de extração, o aplicativo obtém os dados a partir das tabelas de aplicativos da J.D. Edwards para a transação e copia os dados nas tabelas de interface. Em seguida, o sistema gera um relatório de auditoria que lista os documentos processados.

Processamento em lote e subsistema Todas as funções principais de negócios de saída usadas para criar transações têm opções de processamento que controlam a transação de interoperabilidade. Para processamento e subsistema em lote, configure as opções de processamento na versão de função de negócios apropriada para interoperabilidade e especifique o aplicativo e a versão nos controles de exportação de dados.

De forma a ativar o processamento de saída, é necessário definir uma opção de processamento nos seguintes programas do sistema Gerenciamento de Pedidos de Vendas:

- Entrada de Pedidos de Vendas (P4210)
- Confirmação de Cargas (P4205)

O sistema armazena uma cópia da transação na tabela de interface deste tipo de transação. Por exemplo, quando você executar o programa Entrada de Pedidos de Vendas com a opção de processamento Interoperabilidade ativada, o sistema cria uma cópia do pedido de vendas na tabela de interface. Assim, os dados ficam disponíveis para uso por um sistema externo.

Instruções Preliminares

- ❑ Defina os controles de exportação de dados para o tipo de transação de saída. O sistema utiliza os controles de exportação de dados para determinar os programas em lote ou processos de negócios fornecidos por terceiros para uso no processamento de transações. Consulte *Configuração de Controles de Exportação de Dados* no manual *Interoperabilidade*.

Consulte também

- ❑ *Envio de Dados de Atividade do Produto (852/INVRPT)* no manual *Interface de Dados para Intercâmbio Eletrônico de Dados* para obter mais informações sobre retiradas, transferências e ajustes
- ❑ *Interoperability Models* no manual *Interoperability* para obter informações adicionais sobre a implementação de transações síncronas, assíncronas e em lote

Remoção de Registros de Transações de Interoperabilidade

Quando os dados se tornam obsoletos ou necessita-se de mais espaço no disco, é possível utilizar programas de remoção para remover dados de arquivos de interface.

O menu Interoperabilidade contém uma opção de remoção para transações de entrada e saída. Use o programa Remoção de Transações de Pedidos de Vendas (R4211Z1P) para remover os dados das tabelas de interface correspondentes.

Quantum para Imposto sobre Venda e Uso da Vertex

Para que sua empresa aplique automaticamente os impostos sobre vendas, você pode usar o sistema Quantum para Imposto sobre Venda e Uso da Vertex com os seguintes sistemas do software J.D. Edwards:

- Contabilidade Geral
- Contas a Receber
- Contas a Pagar
- Gerenciamento de Pedidos de Vendas
- Compras
- Gerenciamento de Serviços
- Faturamento de Contratos
- Faturamento de Serviços

Atenção

Se você estiver utilizando o sistema Folha de Pagamento do software J.D. Edwards, terá que usar o sistema Quantum para Impostos da Folha de Pagamento. Consulte *Setting Up Tax Information* no manual *Payroll*.

Consulte também

- *Interface para o Quantum for Sales and Use Tax da Vertex* para obter mais informações sobre o uso do produto Quantum for Sales and Use Tax