



Sun Fire™ V440 服务器 双柱机架安装指南

Sun Microsystems, Inc.
4150 Network Circle
Santa Clara, CA 95054 U.S.A.
650-960-1300

部件号 817-3136-10
2003 年 7 月, 修订版 A

请将您对本文档的意见提交到: <http://www.sun.com/hwdocs/feedback>

版权所有 2003 Sun Microsystems, Inc., 4150 Network Circle, Santa Clara, California 95054, U.S.A. 保留所有权利。

Sun Microsystems, Inc. 拥有本文档所提到产品中使用的技术的知识产权。需要特别说明的是, 这些知识产权可能包括 (但不限于) <http://www.sun.com/patents> 上列出的一项或多项美国专利, 以及 Sun 在美国和其它国家/地区已申请到或正在申请的一项或多项专利。

本文档及其相关产品按照限制其使用、复制、分发和反编译的许可证进行分发。未经 Sun 及其许可证颁发机构 (如果有) 的书面授权, 不得以任何方式、任何形式复制本产品或本文档的任何部分。

包括字体技术在内的第三方软件受 Sun 供应商的版权保护和许可证限制。

本产品的某些部分从 Berkeley BSD 系统派生而来, 经 University of California 许可授权。UNIX 是在美国和其它国家/地区注册的商标, 经 X/Open Company, Ltd. 独家许可授权。

Sun、Sun Microsystems、Sun 徽标、OpenBoot、AnswerBook2、docs.sun.com、SunSolve Online、Sun Fire 和 Solaris 是 Sun Microsystems, Inc. 在美国和其他国家/地区的商标或注册商标。

所有 SPARC 商标都按许可证使用, 是 SPARC International, Inc. 在美国和其它国家/地区的商标或注册商标。带有 SPARC 商标的产品均以 Sun Microsystems, Inc. 开发的体系结构为基础。

OPEN LOOK 和 Sun™ Graphical User Interface (图形用户界面) 是 Sun Microsystems, Inc. 为其用户和许可证持有者开发的。Sun 承认 Xerox 在为计算机行业研究和开发可视或图形用户界面方面所做出的先行努力。Sun 已从 Xerox 处获得了对 Xerox 图形用户界面的非专用许可证, 其许可范围还包括实现 OPEN LOOK GUI 或遵守 Sun 书面许可协议的 Sun 许可证持有者。

美国政府权利 - 商用。政府用户受 Sun Microsystems, Inc. 标准许可协议限制, 并遵守 FAR 及其补充条款中适用的规定。

本资料按“现有形式”提供, 不承担明确或隐含的条件、陈述和保证, 包括对特定目的的商业活动和适用性或非侵害性的任何隐含保证, 除非这种不承担责任的声明是不合法的。



请回收
利用



Adobe PostScript

目录

序言 v

将 Sun Fire V440 服务器安装到双柱机架中 1

双柱机架安装和设置任务一览表 2

双柱机架安装物品清单 3

将安装托架固定到机箱上 4

定位安装孔 5

安装固定螺丝 6

将服务器安装到机架中 7

将服务器安装到已装有多台设备的机架中 8

下一步 10

序言

《*Sun Fire V440 服务器双柱机架安装指南*》提供了有关如何将 Sun Fire™ V440 服务器安装到双柱机架中的说明。有关将服务器安装到四柱机架中的说明，请参阅 《*Sun Fire V440 服务器安装指南*》。

本书的编排方式

本指南仅包含一章，可以代替 《*Sun Fire V440 服务器安装指南*》中所有有关机架安装和理线架的说明。不过，在将服务器安装到双柱机架中之后，必须使用 《*Sun Fire V440 服务器安装指南*》来完成服务器的安装。

相关文档

应用	书名	部件号
最新发布的产品信息	《Sun Fire V440 服务器产品说明》	817-2848
缆线连接和加电概述	<i>Sun Fire V440 Server Setup: Cabling and Power On</i>	816-7734
系统安装	<i>Sun Fire V440 服务器安装指南</i>	817-2808
管理	<i>Sun Fire V440 服务器管理指南</i>	817-2817
安装和拆卸部件	<i>Sun Fire V440 Server Parts Installation and Removal Guide</i>	816-7729
诊断和故障排除	<i>Sun Fire V440 服务器诊断和故障排除 指南</i>	817-2872
Sun Advanced Lights Out Manager (ALOM) 系统控制器	<i>Sun Advanced Lights Out Manager (ALOM) Online Help</i>	817-2493

访问 Sun 文档

您可以通过以下网站查看、打印或购买 Sun 的各种文档，包括本地化的版本：

<http://www.sun.com/documentation>

联系 Sun 技术支持部门

如果通过阅读本文档不能解决您在使用本产品时遇到的技术问题，请访问以下 URL：

<http://www.sun.com/service/contacting>

Sun 欢迎您提出宝贵意见

Sun 愿意对其文档进行改进，并欢迎您提出意见和建议。您可以通过以下地址来提交意见：

<http://www.sun.com/hwdocs/feedback>

请在您的反馈信息中标明文档的名称和部件号：

Sun Fire V440 服务器双柱机架安装指南，部件号 817-3136-10

将 Sun Fire V440 服务器安装到双柱机架中

本章介绍了将 Sun Fire V440 服务器安装到双柱机架中的具体步骤。

注 – 如果将 Sun Fire V440 服务器安装到双柱机架上，则只能在机架中对磁盘驱动器和电源进行维护。要对其它组件进行维护，必须从机架上拆下服务器。有关详细信息，请参阅 《*Sun Fire V440 Server Parts Installation and Removal Guide*》。

本章包含以下步骤和信息：

- 第 2 页的 “双柱机架安装和设置任务一览表”
- 第 3 页的 “双柱机架安装物品清单”
- 第 4 页的 “将安装托架固定到机箱上”
- 第 5 页的 “定位安装孔”
- 第 6 页的 “安装固定螺丝”
- 第 7 页的 “将服务器安装到机架中”
- 第 8 页的 “将服务器安装到已装有多台设备的机架中”

双柱机架安装和设置任务一览表

表 1 双柱机架安装和设置步骤一览

步骤	任务	请参阅
1	打开机架安装工具包，清点物品。	第 3 页的“双柱机架安装物品清单”
2	将支架固定到服务器上。	第 4 页的“将安装托架固定到机箱上”
3	定位安装孔。	第 5 页的“定位安装孔”
4	安装固定螺丝。	第 6 页的“安装固定螺丝”
5	将服务器安装到机架中。	第 7 页的“将服务器安装到机架中”

如果要服务器安装到*装配齐全*的机架上，请参阅第 8 页的“将服务器安装到已装有多台设备的机架中”一节。

完成本指南中的任务之后，就可以连接电缆和电线，然后接通服务器的电源。有关说明，请参阅文档 CD 上的《*Sun Fire V440 服务器安装指南*》。请从第 2 章的“安装可选组件”一节开始阅读。

双柱机架安装物品清单

对于每台要安装到机架中的 Sun Fire V440 服务器，都需要一套双柱机架安装工具包。还需要文档 CD 上的《Sun Fire V440 服务器安装指南》以及装运工具包中的机架对齐标尺。

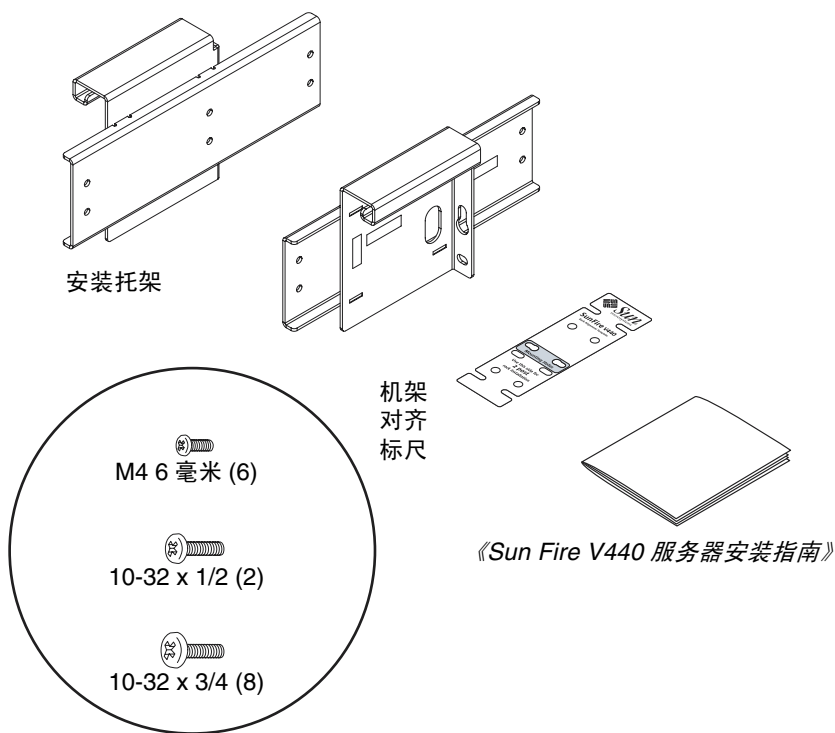

所需的工具

- 2 号十字长螺丝刀

将安装托架固定到机箱上

- 将安装托架固定到机箱上，每个托架使用三颗 M4 螺丝。

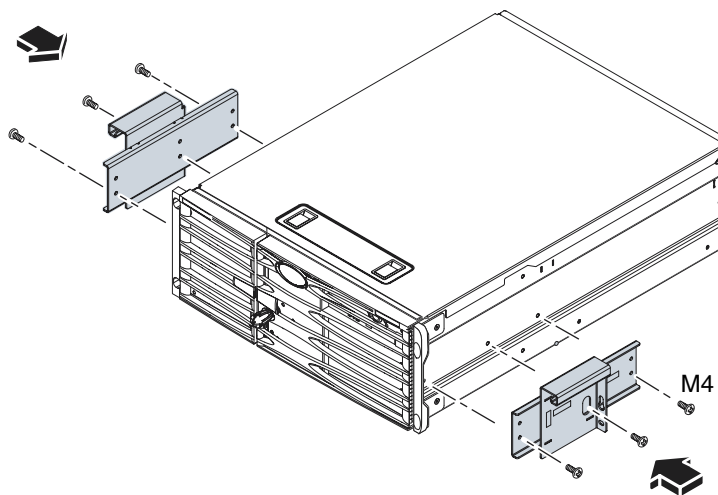

定位安装孔

- 使用机架对齐标尺在每根机架立杆上找到并标出用来安装固定螺丝的孔。应为每台服务器留出四个机架单元的空间（7.0 英寸/17.8 厘米）。

使用机架对齐标尺时，请完成以下步骤：

- a. 将机架对齐标尺放在机架立杆上，用于双柱机架安装的一面朝外。
- b. 将机架对齐标尺移动到要安装服务器的那段空间上，使标尺的下端和下面服务器的顶部对齐。请参见下图。
- c. 调节机架对齐标尺，使安装孔对准机架立杆上的一个孔，然后标出该孔。

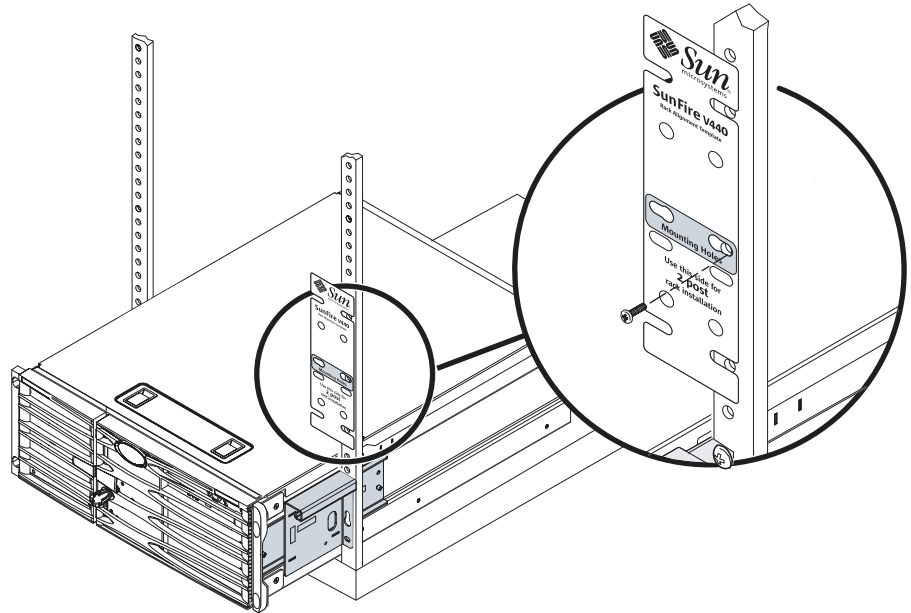

安装固定螺丝

- 在左右机架立杆上各安装一个 10-32 x 1/2 螺丝。

请使用上一步中标出的孔。安装服务器之前不要将螺丝完全拧紧。在每个螺帽和机架立杆之间保留 0.25 英寸（0.64 厘米）的间距。

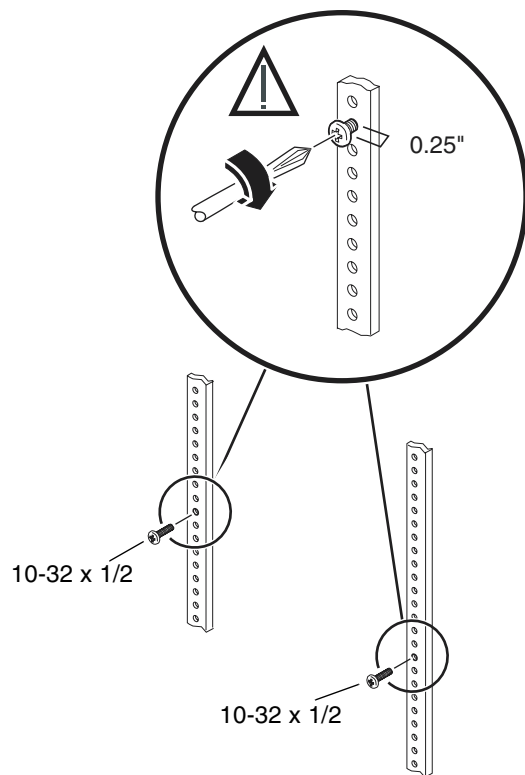

将服务器安装到机架中



注意 – 在机架中安装或拆下服务器之前，应确保机架稳定，不会向前移动或倾斜。请参阅机架文档中关于稳固机架的信息。



注意 – 服务器很沉。搬动时需要两个人。

1. 抬起服务器（每个人抬服务器的一侧），并将服务器的背面朝向机架的正面，靠近机架。
2. 将服务器向上抬到两侧机架立杆上的固定螺丝上方，使螺帽穿过大孔。
将服务器向下滑，搁放在固定螺丝上。

3. 使用六颗 10-32 螺丝，每侧两颗螺丝和那颗固定螺丝，将服务器固定到机架立杆上。

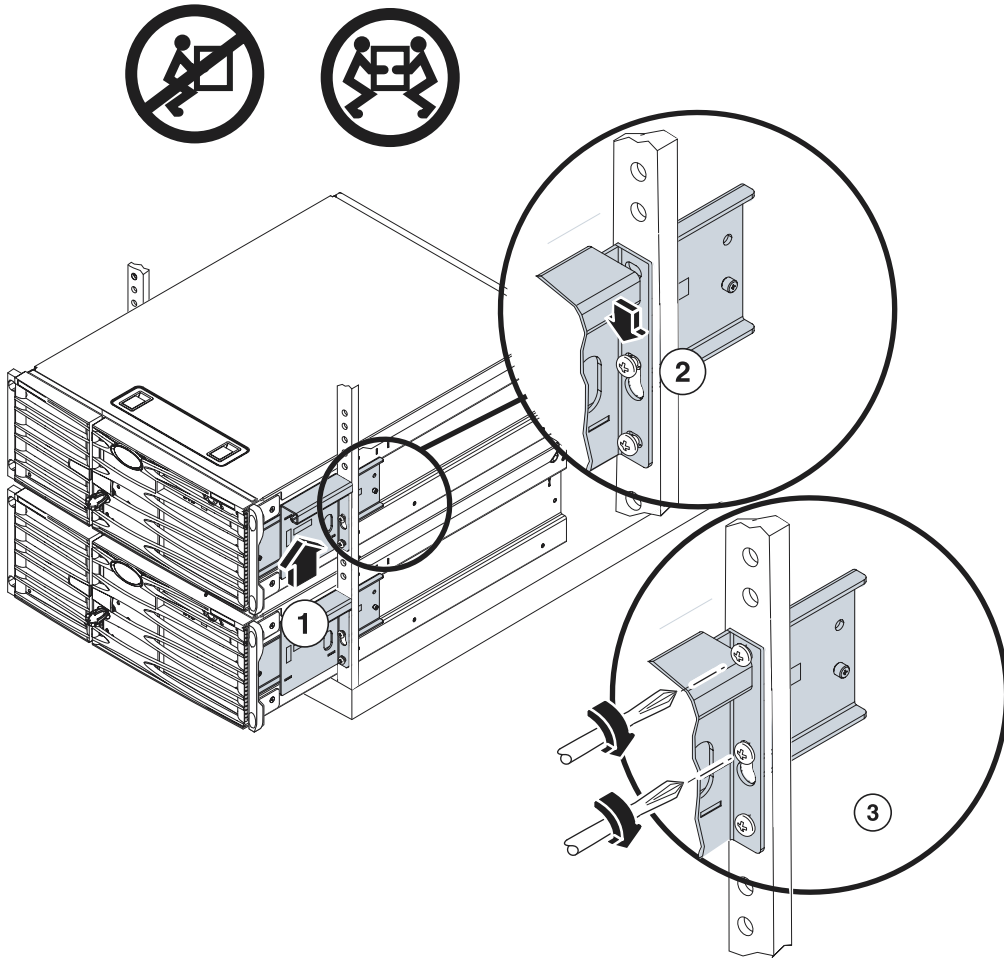

将服务器安装到已装有多台设备的机架中

将安装托架固定到机箱上，每个托架使用三颗 M4 螺丝。有关说明，请参阅第 4 页的“将安装托架固定到机箱上”。



注意 - 在装有多台设备的双柱机架中安装或拆下服务器时，应确保将服务器抬起，以免损坏机架中安装在该服务器下面的组件。

1. 将服务器滑入机架中的空余位置。

应为每台服务器留出四个机架单元的空间（7.0 英寸/17.8 厘米）。

2. 使用 2 号十字螺丝刀，将顶部和底部的螺丝固定到左右机架立杆上。

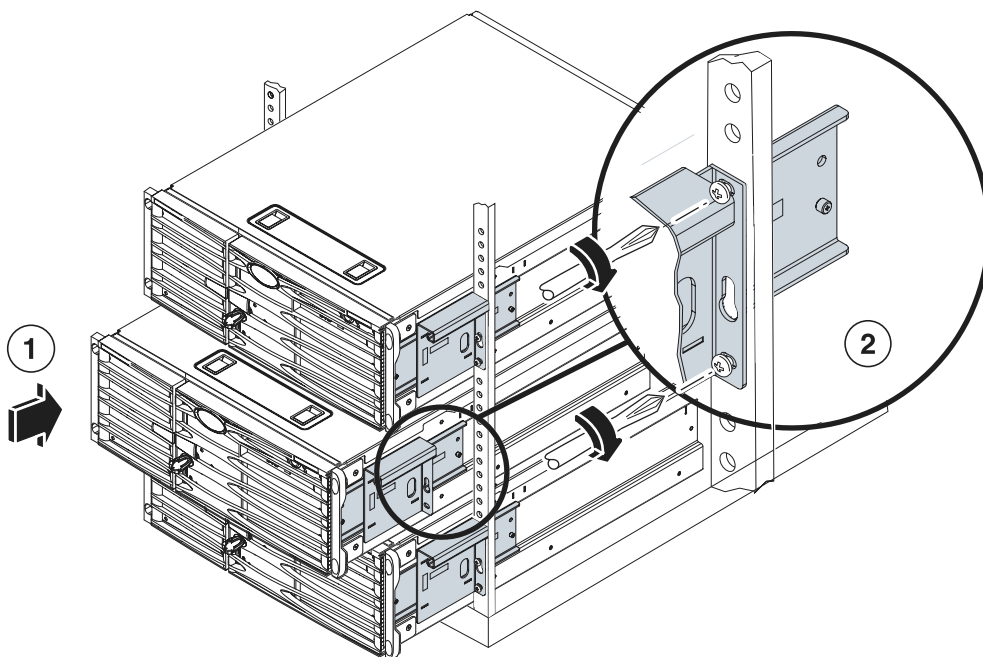

下一步

接下来的步骤是连接电源线和以太网电缆，然后接通服务器的电源。请参阅 《*Sun Fire V440 服务器安装指南*》，从第 2 章的“安装可选组件”一节开始阅读。