



Sun Fire™ 6800/4810/4800/3800 系统安装指南

Sun Microsystems, Inc.
4150 Network Circle
Santa Clara, CA 95054 U.S.A.
650-960-1300

部件号 817-2374-10
2003 年 4 月, 修订版 A

请将有关本文档的意见发送至: docfeedback@sun.com

Copyright 2003 Sun Microsystems, Inc., 4150 Network Circle, Santa Clara, California 95054, U.S.A. 保留所有权利。

Sun Microsystems, Inc. 拥有与本文档所述产品包含的技术有关的知识产权。重点来讲（但不限于此），这些知识产权包括 <http://www.sun.com/patents> 网站列出的一个或多个美国专利，以及一个或多个在美国或其它国家/地区注册的其它专利或正在申请中的专利。

本文档及其所述产品的发行受限制其使用、复制、发行和反编译的许可证的制约。未经 Sun 及其许可证发行者（如果有）事先书面授权，不得以任何形式、任何方式复制本产品或文档的任何部分。

第三方软件，包括字体技术，已从 Sun 供应商获得版权和使用许可。

产品的部分部件可能源于 Berkeley BSD 系统，Sun 已从 University of California 获得使用许可。UNIX 是在美国及其它国家/地区的注册商标，Sun 已从 X/Open Company, Ltd. 获得独家使用授权。

Sun、Sun Microsystems、Sun 徽标、AnswerBook2、docs.sun.com 和 Solaris 是 Sun Microsystems, Inc. 在美国及其它国家/地区的商标或注册商标。

所有 SPARC 商标都是 SPARC International, Inc. 在美国和其它国家/地区的商标或注册商标，必须根据许可证条款使用它们。带有 SPARC 商标的产品以 Sun Microsystems, Inc. 开发的体系结构为基础。

OPEN LOOK 和 Sun™ Graphical User Interface 是 Sun Microsystems, Inc. 专门为其用户和许可证获得者开发的。Sun 感谢 Xerox 在用户界面形象化和图形化研发方面为计算机行业所做的先导性贡献。Sun 已从 Xerox 获得对 Xerox 图形用户界面 (GUI) 的非独占使用许可。该许可也涵盖实施 OPEN LOOK GUI 的 Sun 许可获得者，而其它情况则应符合 Sun 的书面许可协议。

文档以“原样”提供。除非有关的免责声明在法律上无效，否则 Sun 拒绝承担任何明确或暗示的条件、表示和担保，包括任何对适销性、特定用途的适用性或非侵犯性作出的暗示担保。



请回收
利用



Adobe PostScript

目录

序言 ix

印刷约定 ix

相关文档 x

访问 Sun 文档 x

Sun 欢迎您提出意见 x

警示与注意 xi

1. 安装准备 1-1

1.1 检查电路 1-1

1.2 检查空气条件 1-2

1.3 检查地面 1-3

2. 安装 Sun Fire 6800 系统 2-1

2.1 工具 2-1

2.2 拆开 Sun Fire 6800 系统的包装 2-2

2.3 移动和固定 Sun Fire 6800 系统 2-3

2.3.1 调节水准支脚 2-6

2.3.2 运输和存放系统 2-7

2.4 连接 Sun Fire 6800 系统的电源线 2-7

2.5 连接 I/O 部件 2-10

- 2.6 连接管理控制台 2-11
 - 2.6.1 连接 ASCII 终端 2-12
 - 2.6.2 连接管理控制台 2-12
- 2.7 打开 Sun Fire 6800 系统电源 2-13
- 2.8 关闭 Sun Fire 6800 系统电源 2-15
- 2.9 安装其它硬件 2-15
- 2.10 安装外围设备 2-16

- 3. 安装 Sun Fire 4810 系统 3-1**
 - 3.1 安装 Sun Fire 4810 系统 3-1
 - 3.2 连接电源线 3-2
 - 3.3 连接 I/O 部件 3-2
 - 3.4 连接管理控制台 3-4
 - 3.4.1 连接 ASCII 终端 3-5
 - 3.4.2 连接管理控制台 3-5
 - 3.5 打开 Sun Fire 4810 系统电源 3-6
 - 3.6 关闭 Sun Fire 4810 系统电源 3-6
 - 3.7 安装其它硬件 3-6
 - 3.8 安装外围设备 3-7
 - 3.9 cPCI 卡可见性问题 3-7

- 4. 安装 Sun Fire 4800 系统 4-1**
 - 4.1 安装 Sun Fire 4800 系统 4-1
 - 4.2 连接 Sun Fire 4800 系统的电源线 4-2
 - 4.3 连接 I/O 部件 4-2
 - 4.4 连接管理控制台 4-4
 - 4.4.1 连接 ASCII 终端 4-5
 - 4.4.2 连接管理控制台 4-5
 - 4.5 打开 Sun Fire 4800 系统电源 4-6

- 4.6 关闭 Sun Fire 4800 系统电源 4-6
- 4.7 安装其它硬件 4-6
- 4.8 安装外围设备 4-7
- 4.9 cPCI 卡可见性问题 4-7

- 5. 安装 Sun Fire 3800 系统 5-1**
 - 5.1 安装 Sun Fire 3800 系统 5-1
 - 5.2 连接 Sun Fire 3800 系统的电源线 5-2
 - 5.3 连接 I/O 部件 5-2
 - 5.4 连接管理控制台 5-4
 - 5.4.1 连接 ASCII 终端 5-5
 - 5.4.2 连接管理控制台 5-5
 - 5.5 打开 Sun Fire 3800 系统电源 5-6
 - 5.6 关闭 Sun Fire 3800 系统电源 5-6
 - 5.7 安装其它硬件 5-6
 - 5.8 安装外围设备 5-7
 - 5.9 cPCI 卡可见性问题 5-7

- A. Regulatory Compliance Statements A-1**
 - A.1 FCC Class A Notice A-1
 - A.2 FCC Class B Notice A-2
 - A.3 ICES-003 Class A Notice - Avis NMB-003, Classe A A-3
 - A.4 ICES-003 Class B Notice - Avis NMB-003, Classe B A-3
 - A.5 BSMI Class A Notice A-4
 - A.6 Declarations of Conformity A-4

- B. 符合安全标准声明 B-1**

图

-
- 图 1-1 Sun Fire 系统维修区域 — 俯视图 1-3
 - 图 2-1 拆开 Sun Fire 6800 系统的包装 — 步骤 1 2-2
 - 图 2-2 拆开 Sun Fire 6800 系统的包装 — 步骤 2 2-2
 - 图 2-3 前支架和前轮止动装置 2-3
 - 图 2-4 卸下后支架和后轮止动装置并定位斜轨 2-4
 - 图 2-5 将 Sun Fire 6800 系统移离装运托架 2-5
 - 图 2-6 用支架将 Sun Fire 6800 系统固定到地面 2-6
 - 图 2-7 Sun Fire 6800 系统上的 RTS 交流电源开关 2-7
 - 图 2-8 两个独立的交流电源 2-8
 - 图 2-9 一个交流电源 2-8
 - 图 2-10 将电源线连接至 RTS 模块 2-9
 - 图 2-11 接插板上的主 TTYa 串行端口和主以太网连接 2-11
 - 图 2-12 串行缆线连接 2-12
 - 图 2-13 Sun Fire 6800 系统电源开关位置 2-14
 - 图 2-14 FrameManager 的位置 — 前视图 2-14
 - 图 3-1 Sun Fire 4810 系统上的电源开关、电源线插座和 I/O 组件位置 3-3
 - 图 3-2 Sun Fire 4810 系统上的主系统控制器连接 3-4
 - 图 3-3 串行缆线连接 3-5

图 4-1	Sun Fire 4800 系统上的电源开关、电源线插座和 I/O 组件位置	4-3
图 4-2	Sun Fire 4800 系统上的主系统控制器连接	4-4
图 4-3	串行缆线连接	4-5
图 5-1	Sun Fire 3800 系统上的电源开关和电源线插座位置	5-3
图 5-2	Sun Fire 3800 系统上的系统控制器和 I/O 部件位置	5-4
图 5-3	串行缆线连接	5-5

序言

《Sun Fire™ 6800/4810/4800/3800 系统安装指南》介绍如何安装 Sun Fire 6800、Sun Fire 4810、Sun Fire 4800 和 Sun Fire 3800 系统，其内容适用于熟悉网络知识且经验丰富的系统工程师或现场服务工程人员。

印刷约定

字样或符号	含义	示例
AaBbCc123	命令、文件和目录的名称；计算机的屏幕输出。	编辑 <code>.login</code> 文件。 使用 <code>ls -a</code> 列出所有文件。
AaBbCc123	键入的内容（相对于计算机的屏幕输出）。	<code>% su</code> Password:
AaBbCc123	书名、新词或术语、需要强调的词。 命令行变量；需用真名或实际值替换。	阅读 <i>用户指南</i> 的第 6 章。 这些称为 <i>class</i> 选项。 您必须为超级用户才能执行此项操作。 若要删除文件，请键入 <code>rm</code> 文件名。

相关文档

应用	书名	部件号
	<i>Sun Fire 6800/4810/4800/3800 系统使用入门</i>	817-2368
	<i>Sun Fire 6800/4810/4800/3800 系统概述手册</i>	816-0007
硬件	<i>Sun Fire Cabinet Installation and Reference Manual</i>	806-2942
	<i>Sun Fire 4810/4800/3800 系统机柜安装指南</i>	816-0034
	<i>Sun Fire 6800/4810/4800/3800 Systems Service Manual</i>	805-7363
软件	<i>Sun Fire 6800/4810/4800/3800 System Controller Command Reference Manual</i>	805-7372
	<i>Sun Fire 6800/4810/4800/3800 系统平台管理手册</i>	817-0503

访问 Sun 文档

您可从以下网站查看、打印或订购 Sun 提供的各类文档（包括本地化版本）：

<http://www.sun.com/documentation>

Sun 欢迎您提出意见

Sun 十分注重改进自身文档的质量，欢迎您提出宝贵的意见和建议。您可以通过电子邮件将意见发送至：

docfeedback@sun.com

请在电子邮件的主题行内注明本文档的部件号 (817-2374-10)。

警示与注意



注意 – 本设备内部存在危险电压。如果不慎触摸中心板、卡盒和驱动器部位，可能导致严重的人身伤害，甚至死亡。



注意 – 非专业人员错误处理本设备可能导致严重的损坏。对于此类损坏，由擅自操作本设备的非专业人员负责。

在拆卸外部面板或打开盖板以维修本设备时，工作人员必须遵守所有安全预防措施，同时确保符合技术等级要求、认证及所有适用的地方和国家法规。

只有合格的、受过维修培训的维修提供商才能执行本文档中所述的操作过程。

注 – 开始之前，请仔细阅读本手册中的每一个操作过程。如果您以前从未在同类设备上执行过类似的操作，**请勿尝试**执行这些过程。

安装准备

本章介绍如何为 Sun Fire 6800、Sun Fire 4810、Sun Fire 4800 和 Sun Fire 3800 系统准备安装场地。

注 – 有关物理规格、电气规格及环境要求的信息，请参阅《*Sun Fire 6800/4810/4800/3800 Systems Site Planning Guide*》。

- 检查电路 — 第 1-1 页
- 检查空气条件 — 第 1-2 页
- 检查地面 — 第 1-3 页

1.1 检查电路

由于可能产生较大的交流电流，因此以下设备需要使用独立的供电电路：

- 系统的每一根交流电源线（或者 Sun Fire 机柜中 Sun Fire 6800 系统的每一根 RTS 电源线）
- 外围设备
- 用于诊断功能的显示器

Sun Fire 6800 系统要求配设 4 个专用的 200–240 VAC、30A 电路断路器。



注意 – 请不要将其它电气设备连到系统的交流电路上，否则会影响系统的可靠性。

注 – 如果国内没有合适的电气插座，可将电缆的接头去掉，然后由合格的电工将电缆永久性连接到专用分支电路上。参阅当地的电气规章，确保安装符合要求。



注意 – 为了降低触电危险，请严格遵守以下说明。

Sun Fire 系统要求使用接地型供电电路。UL1950、CSA950 及 EN60950 标准规定：

绝缘接地导线在尺寸、绝缘材料和粗细方面应与已接地和未接地的分支电路供电导线相同，除非该接地导线是装置或系统的分支供电电路的一部分（该导线的颜色是绿色，带有或没有黄色条纹）。所述的接地导线应连至服务设备的接地端，或者由独立的分支系统供电时，应连接至供电变压器或发电机组的接地端。

装置或系统所用的插座均应为接地型，并且这些插座的接地导线应连接至服务设备的接地端。¹

电源线可提供接地路径，从而保护机柜中的驱动器和板卡免受静电损害。



注意 – 切勿对系统进行机械或电气改装。对于因改装系统而引起的违反规章问题，Sun Microsystems® 概不负责。

1.2 检查空气条件

为保证系统可靠运转：

- 机房必须具备足够的空气调节能力，以满足整个系统的冷却要求。
- 空气调节系统必须具有足够的温控能力，以防温度变化过大。有关具体的冷却要求，请参阅《*Sun Fire 6800/4810/4800/3800 Systems Site Planning Guide*》。

1. 信息技术设备—UL 1950, copyright 1989, 1991 by Underwriters Laboratories, Inc.

1.3 检查地面

- Sun Fire 6800 系统和架装式系统的前部要求留出 48 英寸（120 厘米）的空间，而后部则要求留出 36 英寸（90 厘米）的空间，以便于维修人员维修部件（图 1-1）。
- 由于使用期间对侧面间隙没有任何要求，因此系统和扩充机柜之间可以彼此相邻。
- 电源线和接口缆线应绕开过道。请在墙内、地板下、天花板上方或保护线槽中布置缆线。接口缆线应远离发电机及其它磁性源或无线电干扰源。
- Sun Fire 6800 系统机柜的后上角及底部均设有开口，用于布置缆线。
- 如果系统安装在 Sun Fire 机柜中，则每一根 RTS 电源线均必须使用专用的交流断路器面板。
- 如果 Sun Fire 4810、Sun Fire 4800 或 Sun Fire 3800 系统未安装在 Sun Fire 机柜中，则系统的每根交流电源线均必须使用专用的交流断路器面板。



图 1-1 Sun Fire 系统维修区域 — 俯视图

安装 Sun Fire 6800 系统

本章介绍有关移动 Sun Fire 6800 系统、连接缆线、打开系统电源以及安装其它硬件的信息。

- 工具 — 第 2-1 页
- 拆开 Sun Fire 6800 系统的包装 — 第 2-2 页
- 移动和固定 Sun Fire 6800 系统 — 第 2-3 页
- 连接 Sun Fire 6800 系统的电源线 — 第 2-7 页
- 连接 I/O 部件 — 第 2-10 页
- 连接管理控制台 — 第 2-11 页
- 打开 Sun Fire 6800 系统电源 — 第 2-13 页
- 关闭 Sun Fire 6800 系统电源 — 第 2-15 页
- 安装其它硬件 — 第 2-15 页
- 安装外围设备 — 第 2-16 页

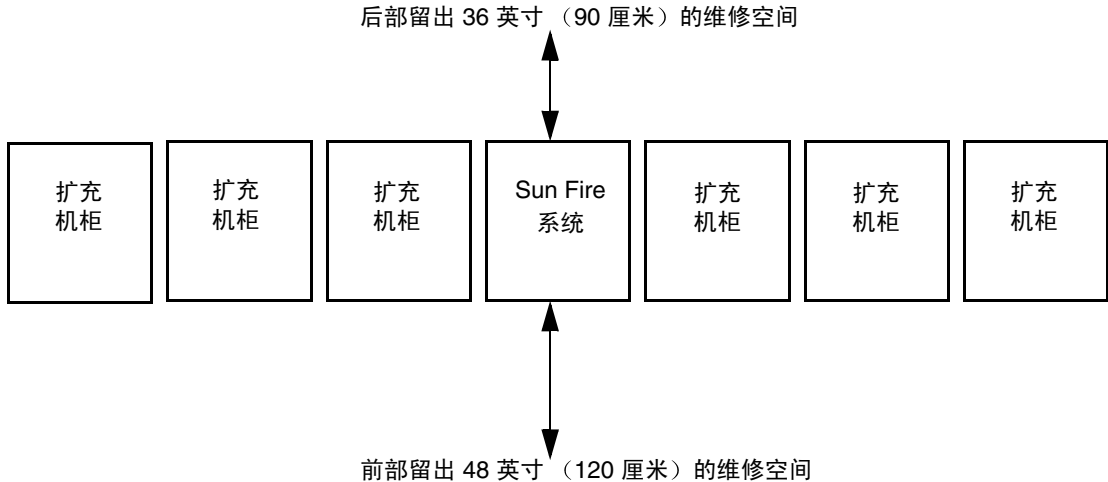
注 – 收到系统后，请不要立即拆开包装，而应在安装环境中停放 24 小时，以免产生热冲击和冷凝。

2.1 工具

- 调平扳手（1/2 英寸和 9/16 英寸组合扳手，位于机柜后上部）
- 系统钥匙（一把插入系统前门，另一把放在装运套件内）

2.2 拆开 Sun Fire 6800 系统的包装

1. 去掉装运箱的绑带和顶罩（图 2-1）。



图 2-1 拆开 Sun Fire 6800 系统的包装 — 步骤 1

2. 取下用于缝合装运箱两个主要部分的塑料夹（图 2-2）。

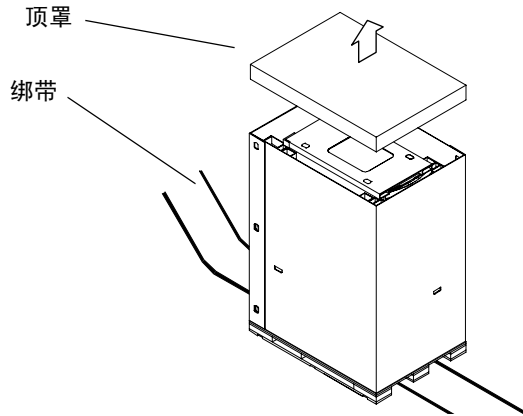

图 2-2 拆开 Sun Fire 6800 系统的包装 — 步骤 2

3. 拿掉盖住系统的塑料袋，然后取下斜轨。
4. 用系统钥匙打开系统后门，然后取下固定在系统机柜框架后上部的调平扳手。
系统钥匙应已插入前门或后门。扳手的塑料绑带可以重复使用。请不要剪断塑料绑带。
 - a. 按下塑料弹片，松开塑料绑带。
 - b. 解开塑料绑带，取下扳手。

2.3 移动和固定 Sun Fire 6800 系统

1. 取下前轮止动装置。
2. 使用调平扳手卸下前支架。收好支架，以备在步骤 11 中使用（图 2-3）。

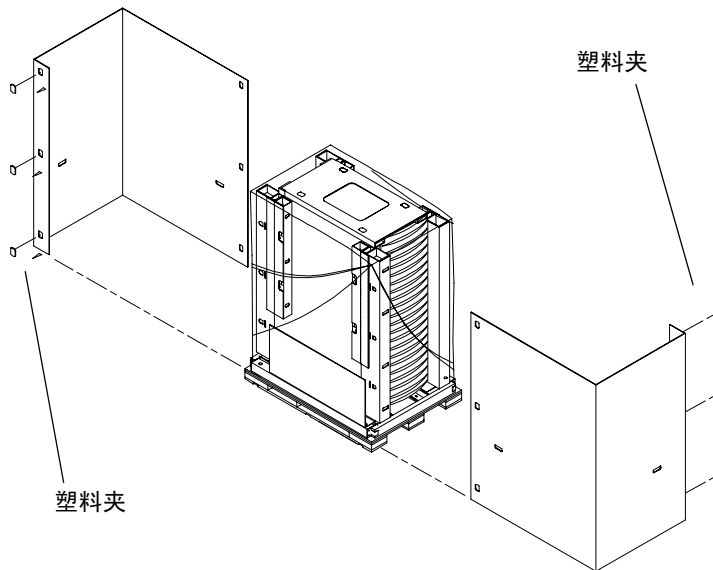

图 2-3 前支架和前轮止动装置

3. 装回前轮止动装置。

前轮止动装置可防止系统意外地从装运托架的前端滚落。

4. 取下后轮止动装置（图 2-4）。

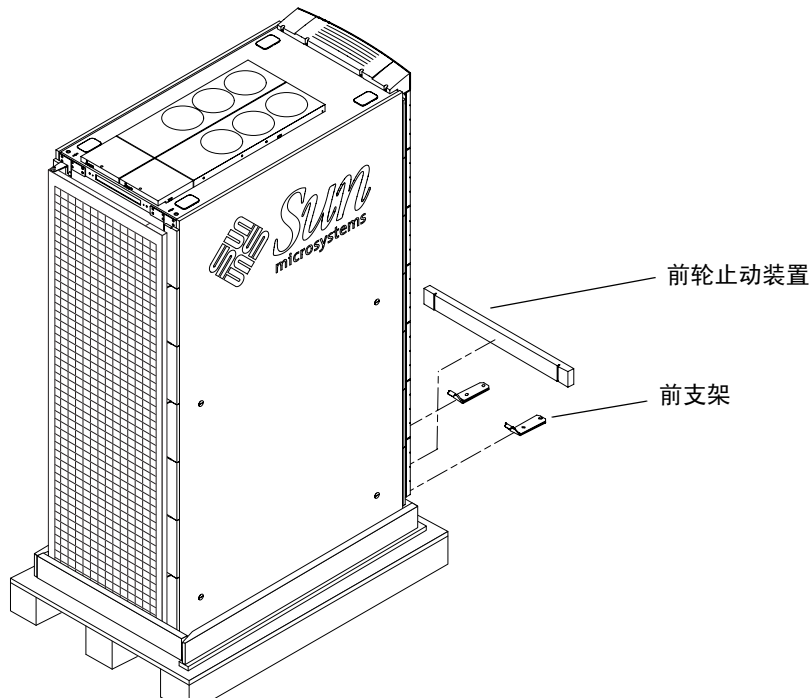
5. 定位斜轨，使其金属卡舌卡入装运托架后部的孔。

6. 使用调平扳手卸下后支架。收好支架，以备在步骤 11 中使用。



图 2-4 卸下后支架和后轮止动装置并定位斜轨

7. 使用调平扳手将水准支脚抬升至它们可达到的最高位置，使系统能够自由移动。

8. 使用塑料绑带将调平扳手固定到系统后部，然后合上前门和后门。

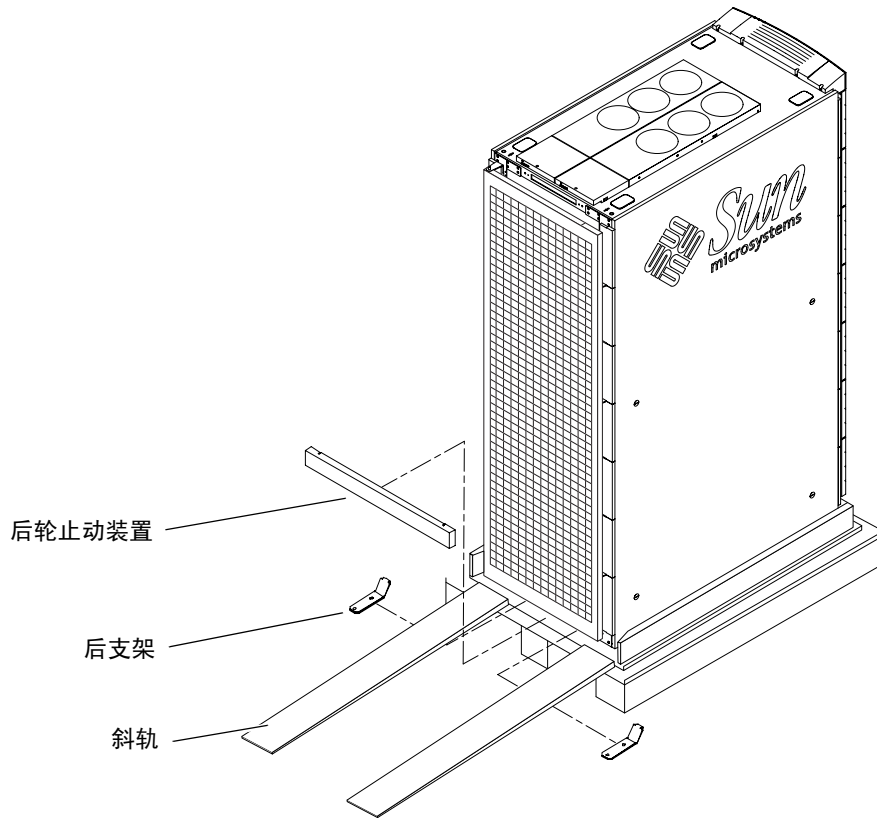

注意 – Sun Fire 6800 系统相当沉重。至少需要 3 个人才能安全移动系统。两个人在两侧控制系统的移动，而另一个人缓慢推动系统的前部。为了防止系统翻倒，请仅推拉系统的中间部位。

9. 缓慢地沿着斜轨移下系统（图 2-5）。

10. 将系统移至操作位置。

为了防止系统翻倒，应始终从系统的前部推动。



图 2-5 将 Sun Fire 6800 系统移离装运托架

11. 使用在步骤 2 和步骤 6 中卸下的前支架和后支架，将系统固定到操作位置（图 2-6）。

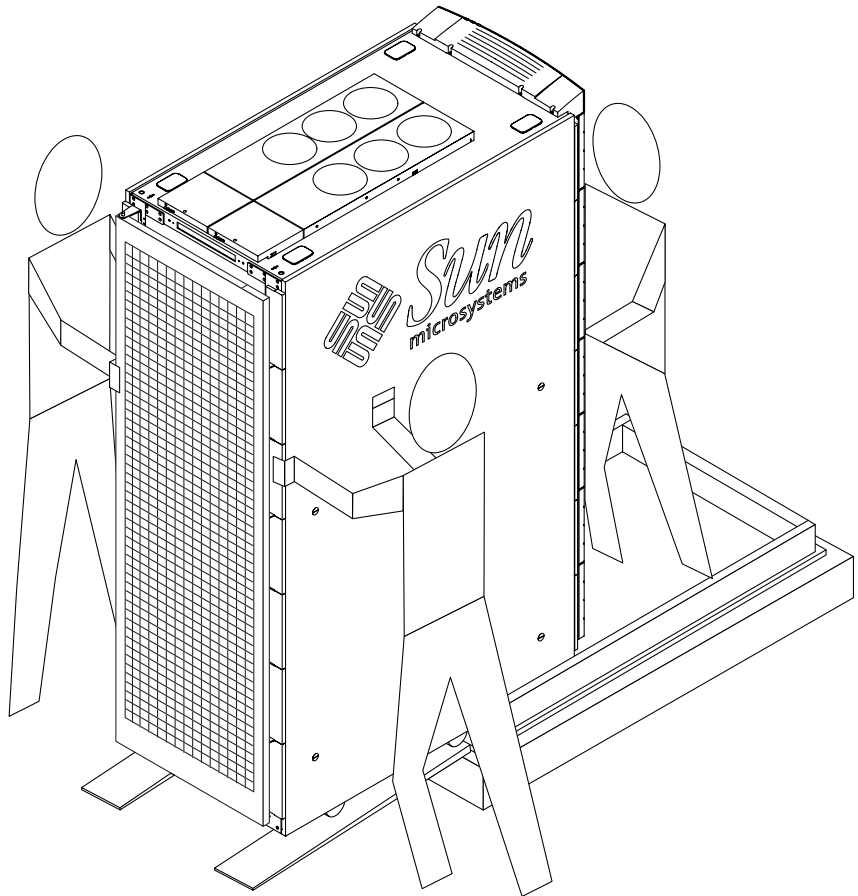

图 2-6 用支架将 Sun Fire 6800 系统固定到地面

注 – 由于操作位置各不相同，因此，用于将支架固定到地面的螺丝应由现场工作人员提供。

2.3.1 调节水准支脚

如果无法用支架将系统固定在操作位置的地面上，则必须向下调低水准支脚，以防系统移动。

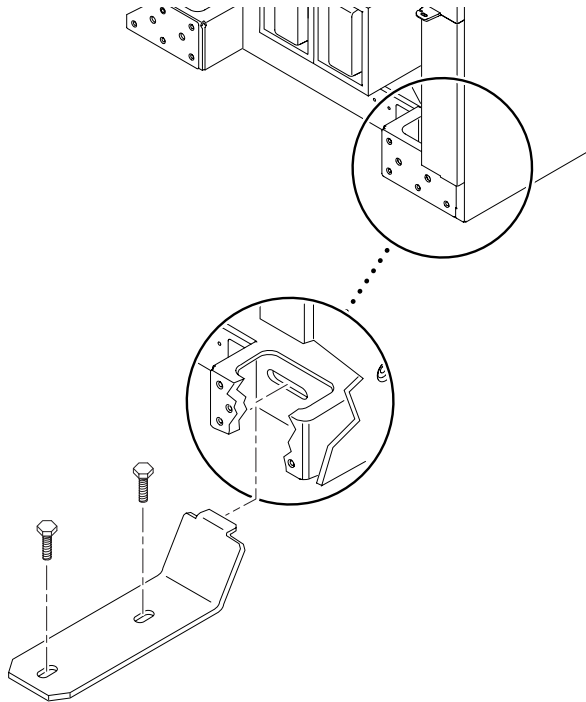
1. 从系统内部取下调平扳手。
2. 使用调平扳手调低系统四个角上的水准支脚，以防系统移动。
3. 用塑料绑带将调平扳手固定到系统内部。

2.3.2 运输和存放系统

保存好原始装运箱和包装材料，以备以后存放和运输系统。

如果无法保存装运材料，则应对材料进行妥善回收或处理。有关信息，请咨询当地的回收部门。

2.4 连接 Sun Fire 6800 系统的电源线

1. 关闭系统前后部的两个冗余转接开关 (RTS) (图 2-7)。



图 2-7 Sun Fire 6800 系统上的 RTS 交流电源开关

2. 从装运箱中取出电源线。
3. 卸下每个 RTS 模块上的插座盖板。
4. 松开挂钩并拆下踢板。
踢板将自动脱离。
5. 松开挂钩，伸出系统前部的防翻支架。

6. 确定要使用哪些电源线和 RTS 模块。

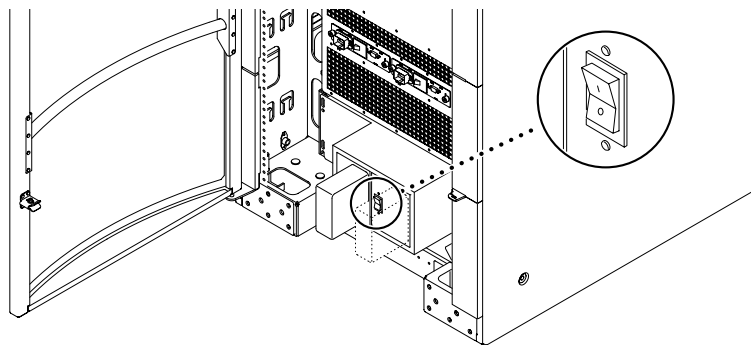

注意 – 为了保证输入电源的冗余，总共需要两个独立的交流电源。交流电源必须来自不同的电力公司电网并且 Sun 建议每个电源都要使用联机 UPS 设备，以保证系统的连续运行。如果这两个电源仅是因为拥有独立的电路断路器而相互分开，则不能说它们是独立的电源。如果一个 RTS 接到某个交流电源，则第二个 RTS 所连接的 UPS 不可连接至同一交流电源，这是因为当旁路 UPS 以进行系统维护时，两个 RTS 所连接的是同一个电源。如果两个 RTS 都接到同一个电网上，则两条线路必须有各自的联机 UPS，以确保输入电源的冗余。

- 在具有两个独立交流电源的配置中，需要连接四根电源线，其中两根连接至系统前部，另外两根连接至系统后部（图 2-8）。



图 2-8 两个独立的交流电源

- 在具有一个交流电源的配置中，需要连接两根电源线，一根连接至系统前部（左侧），另一根连接至系统后部（左侧）（图 2-9）。备用 RTS 装置连接的插座所用的电源不得与默认 RTS 装置所用的电源相同，因为这会大大降低系统的可靠性。

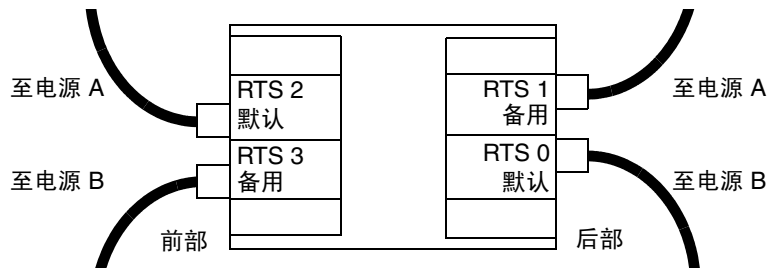

图 2-9 一个交流电源

7. 将电源线连至 RTS 模块，然后用锁定手柄锁住连接器（图 2-10）。

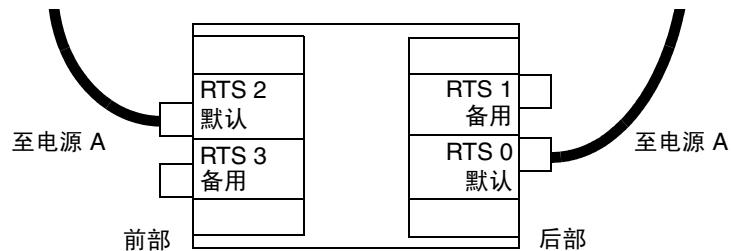

图 2-10 将电源线连接至 RTS 模块

8. 在机柜前部的下方或穿过系统布置电源线。

注 – 如果电源在高处，则不应在机柜下方布线，而应将电源线旋转 180°，然后穿过机柜底部的小孔（位于 RTU 部件的左侧和右侧），将电源线穿回机柜。卸下机柜顶部的塑料弹出盖，然后将电源线从机柜的顶部穿出。

9. 将踢板和防翻支架推回原位。

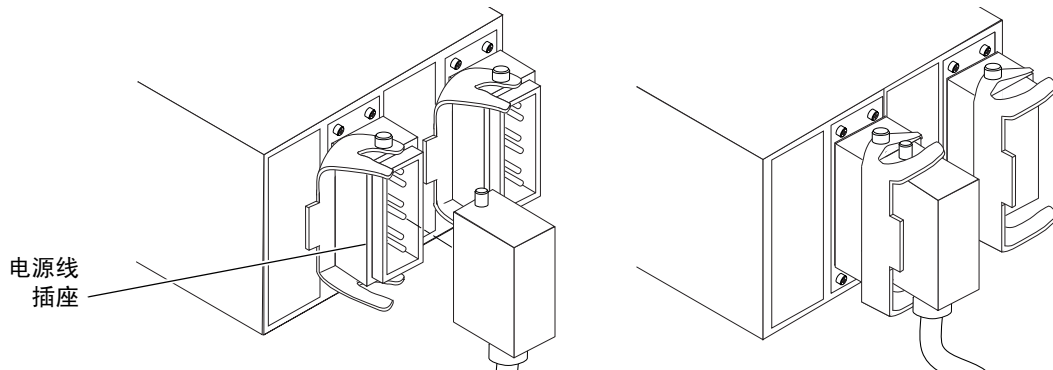
这两个部件上的固定器将会缩回，并卡入到位。

10. 将每根电源线的另一端连接至专用插座。



注意 – 每个插座都必须为该电源线专用的 200–240 VAC、30A 电路。电源插座必须接地，并且这些插座的接地导线必须连接到服务设备的接地端。

2.5 连接 I/O 部件

I/O 部件为域提供网络接口和外围设备入口。

注 – 各个域之间不能共享 I/O 部件。如果系统配有两个或更多个域，请确保每个 I/O 部件均包括各自的网络接口卡和外围设备。

1. 将每根 I/O 缆线的一端连接到 I/O 部件中的相应板卡（图 2-11）。
2. 将另一端连接到集线器、工作站或外围设备。
3. 使用塑料带将缆线固定至机柜，使之避开过道。



图 2-11 接插板上的主 TTYa 串行端口和主以太网连接

2.6 连接管理控制台

管理控制台通过接插板访问主系统控制器板 (SSC0)。它用于设置系统和控制系统的控制器软件。管理控制台可以是任何连接到接插板上的外部输入设备（如便携式电脑或工作站等）。

2.6.1 连接 ASCII 终端

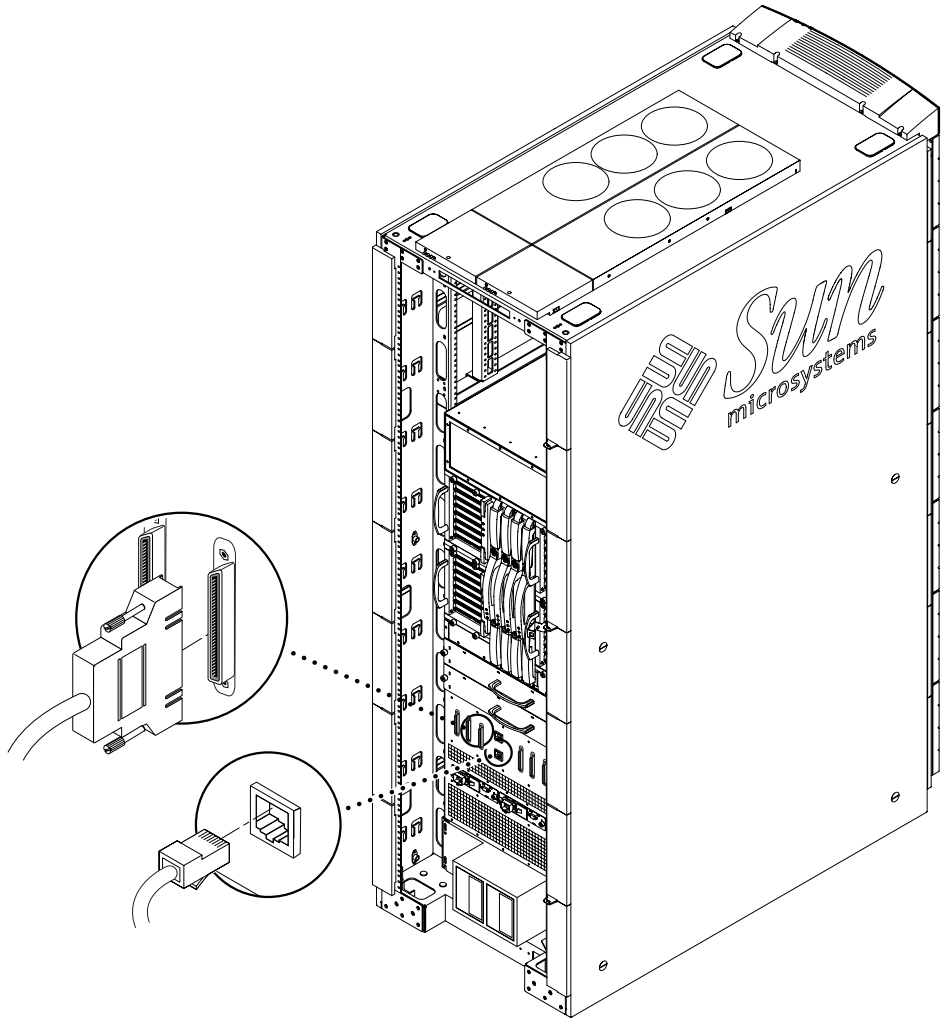
初始设置系统时，需用一根空调制解调器缆线或通过网络终端服务器 (NTS)，将 ASCII 终端连接到接插板上的主 TTYa 串行端口（图 2-12）。



图 2-12 串行缆线连接

1. 将串行缆线（TTYa 或空调制解调器）的一端连接到接插板上的主串行端口（图 2-11）。
2. 将串行缆线的另一端连接到选定的 ASCII 终端或 NTS 服务器（图 2-12）。
3. 将选定的 ASCII 终端设置为管理控制台。

有关如何将 ASCII 终端设置为管理控制台的说明，请参阅《Sun Fire 4810/4800/3800 系统平台管理手册》。

2.6.2 连接管理控制台

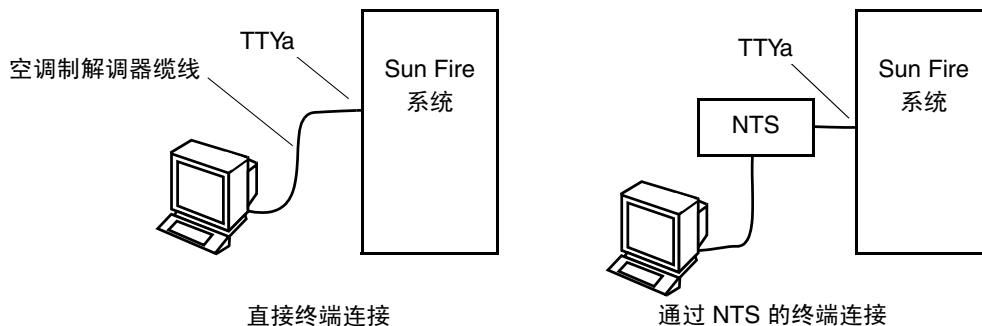
设置系统之后，您可以通过网络（使用主系统控制器板上的 RJ-45 以太网端口和 5 类以太网缆线）来执行大多数系统管理任务。

1. 将 5 类以太网屏蔽缆线的一端连接到接插板上的主 RJ-45 以太网端口（图 2-11）。
2. 将 5 类以太网屏蔽缆线的另一端连到选定的管理控制台（本地集线器、路由器或交换机）。
3. 设置选定的管理器控制台。

有关如何设置管理控制台的说明，请参阅《Sun Fire 4810/4800/3800 系统平台管理手册》。

2.7 打开 Sun Fire 6800 系统电源

注 – 安装期间，最好将管理控制台连接到系统。有关设置和连接终端的信息，请参阅《Sun Fire 4810/4800/3800 系统平台管理手册》。

1. 首先对系统进行安全检查。
 - a. 验证系统交流电源线是否已连接至壁式插座及电源设备。
 - b. 关闭系统前后部两个 RTU 上的交流电源开关（图 2-13）。



注意 – 维修 Sun Fire 6800 系统时，请勿从壁式插座中拔下交流电源线的插头。该连接可提供接地路径，以防止静电放电 (ESD) 损坏内部电子组件。

2. 合上壁式电路断路器。
3. 打开所有扩充机柜的电源。

阅读各种扩充机柜随附的文档，了解具体的操作说明。
4. 合上 RTS 电源开关（图 2-13）。



图 2-13 Sun Fire 6800 系统电源开关位置

5. 合上交流电输入盒的电源开关（图 2-13）。
6. 将 FrameManager 钥匙转至 On（打开）位置。

您可在装运箱中找到 FrameManager 钥匙。如果找不到 FrameManager 钥匙，请用系统钥匙。

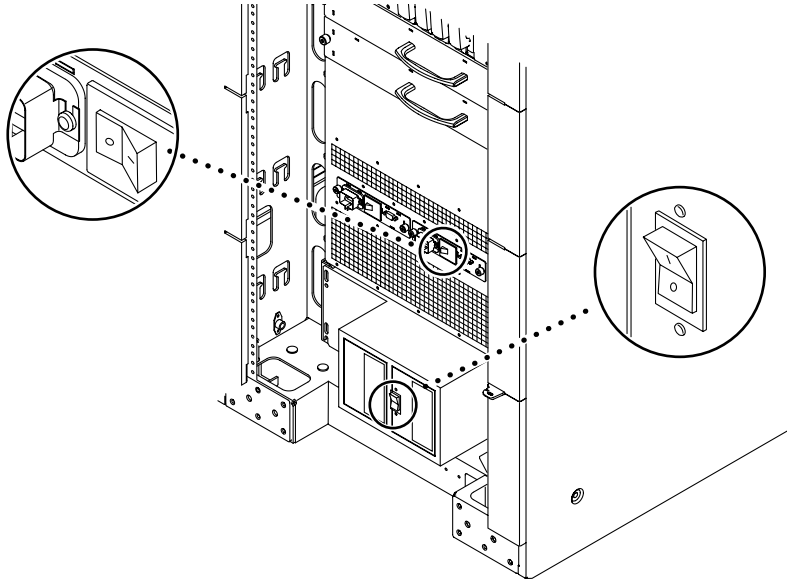

图 2-14 FrameManager 的位置 — 前视图



注意 — 系统处于开启状态时，切勿移动系统或扩充机柜。不适当的移动可能会造成严重的磁盘驱动器故障。移动之前，请务必关闭系统的电源。

7. 有关添加其它硬件的说明，请参阅相应硬件随附的文档。
8. 有关打开电网电源、配置系统及创建其它域的说明，请参阅《*Sun Fire 4810/4800/3800 系统平台管理手册*》。

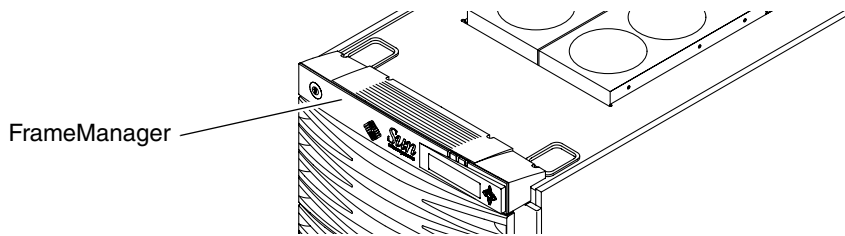
2.8 关闭 Sun Fire 6800 系统电源



注意 – 错误地关闭操作系统会导致磁盘驱动器数据丢失。



注意 – 为避免损坏内部电路，请勿在系统开启的情况下连接或断开任何缆线。

1. 通知用户将要关闭系统。
2. 如有必要，将系统文件和数据备份到磁带上。
3. 关闭 Solaris 操作系统。
有关如何关闭操作系统的说明，请参阅《*Sun Fire 4810/4800/3800 系统平台管理手册*》。
4. 等至出现系统关闭消息和启动监视器提示符。
5. 按以下顺序关闭系统电源：
 1. 外部驱动器和扩充机柜（如果存在）
 2. 系统机柜交流电源开关

2.9 安装其它硬件

注 – 安装其它硬件（系统板、接口卡或电源设备模块）之前，您必须先安装厂家初始配置，打开 Sun Fire 系统的电源并成功完成开机自测 (POST) 过程。这便于诊断由其它安装引起的冲突。

初始安装期间，请在拆除或更换系统硬件之前关闭系统电源。有关其它说明，请参阅相应硬件的安装指南。

2.10 安装外围设备

添加其它存储设备时，请参阅网站 <http://docs.sun.com> 上的 *Rackmount Placement Matrix*（机架安装布置表），了解 Sun 磁盘阵列及其它存储设备托架和设备的安装螺丝应装入的螺孔编号。

除非 *Rackmount Placement Matrix* 中另有规定，否则请在最底部的开口部位安装最重的附属部件，以最大程度地降低地震产生的影响。

有关其它说明，请参阅外围设备的安装指南。

安装 Sun Fire 4810 系统

本章介绍如何安装 Sun Fire 4810 系统。

- 安装 Sun Fire 4810 系统 — 第 3-1 页
- 连接电源线 — 第 3-2 页
- 连接 I/O 部件 — 第 3-2 页
- 连接管理控制台 — 第 3-4 页
- 打开 Sun Fire 4810 系统电源 — 第 3-6 页
- 关闭 Sun Fire 4810 系统电源 — 第 3-6 页
- 安装其它硬件 — 第 3-6 页
- 安装外围设备 — 第 3-7 页
- cPCI 卡可见性问题 — 第 3-7 页



注意 – Sun Fire 4810 系统重约 305 磅 (138.3 公斤)。为防止造成人身伤害，需要两个人用计算机起重设备将系统安全地移入机柜。

注 – 收到系统后，请不要立即拆开包装，而应在安装环境中停放 24 小时，以防产生热冲击和冷凝。

3.1 安装 Sun Fire 4810 系统

有关在标准 19 英寸机架中安装 Sun Fire 4810 系统的说明，请参阅机架随附的安装说明文件。Sun Fire 4810 系统的高度为 16 个机架单位 (RU)。

有关将 Sun Fire 4810 系统装入 Sun Fire 机柜的说明，请参阅《*Sun Fire 4810/4800/3800 系统机柜安装指南*》。

注 – 装运套件中包含您在将 Sun Fire 4810 系统装入 Sun Fire 机柜时所需的硬件（Y 形串行缆线、安装支架）。不要丢弃任何多余的硬件。

3.2 连接电源线

1. 将所有电源开关都设到 **Off**（关闭）位置（图 3-1）。
2. 将电源线连接到系统的电源线插座。
3. 拧松电源线插座上方的螺丝。
这将松开固定线夹的支架。
4. 将支架紧靠电源线放置。
5. 紧固电源线周围的线夹，以免其松动。
确保线夹已紧固。不要过分紧固线夹。
6. 拧紧电源线插座上方的螺丝。
7. 对于所有的三根电源线，重复步骤 2 至步骤 6。
8. 将每根电源线的另一端连接到不同的接地电路断路器。
每根电源线应分别连接到不同的 200–240 VAC、30A 电路断路器。这可以避免整个系统因某个电路断路器出现故障而陷入瘫痪。

3.3 连接 I/O 部件

I/O 部件为域提供网络接口和外围设备入口（图 3-1）。

注 – 各个域之间不能共享 I/O 部件。如果系统配有两个域，请确保每个 I/O 部件均包括各自的网络接口卡和外围设备。

1. 将 I/O 缆线的一端连接到 I/O 部件中的相应板卡。
2. 将另一端连接到集线器、工作站或外围设备。
3. 对于每一根 I/O 缆线，重复步骤 1 和 2。



图 3-1 Sun Fire 4810 系统上的电源开关、电源线插座和 I/O 组件位置

3.4 连接管理控制台

管理控制台用于访问主系统控制器板 (SSC0) 并设置系统和控制系统的控制器软件。管理控制台可以是任何连接到接插板上的外部输入设备（如便携式电脑或工作站）。

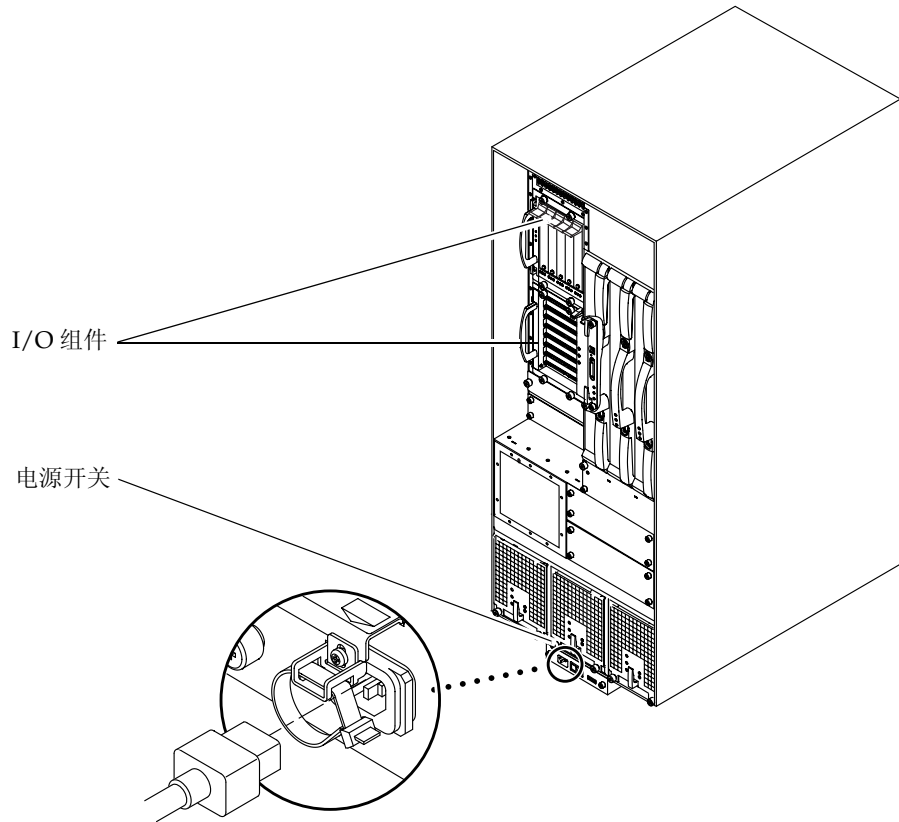

图 3-2 Sun Fire 4810 系统上的主系统控制器连接

3.4.1 连接 ASCII 终端

初始设置系统时，需用一根空调制解调器缆线或通过网络终端服务器 (NTS)，将 ASCII 终端连接到系统控制器板上的 TTYa 串行端口。

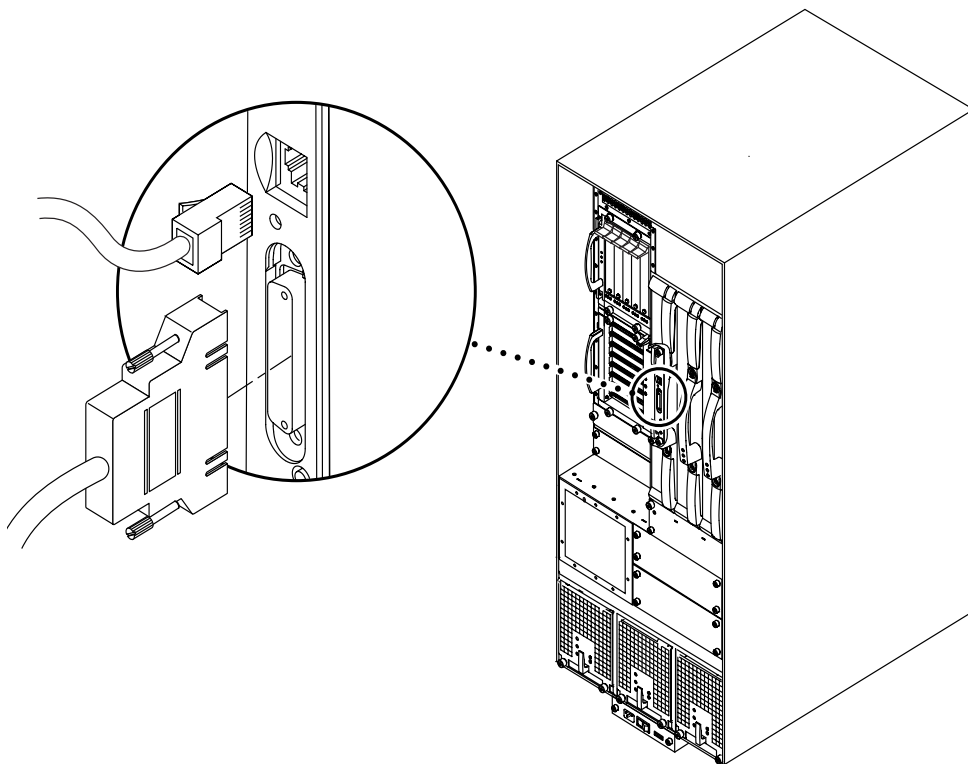

图 3-3 串行缆线连接

1. 将串行缆线的一端（TTYa 或空调制解调器）连接到主系统控制器板上的串行端口（图 3-2）。
2. 将串行缆线的另一端连接到选定的 ASCII 终端或 NTS 服务器（图 3-3）。
3. 将选定的 ASCII 终端设置为管理控制台。

有关如何将 ASCII 终端设置为管理控制台的说明，请参阅《Sun Fire 6800/4810/4800/3800 系统平台管理手册》。

3.4.2 连接管理控制台

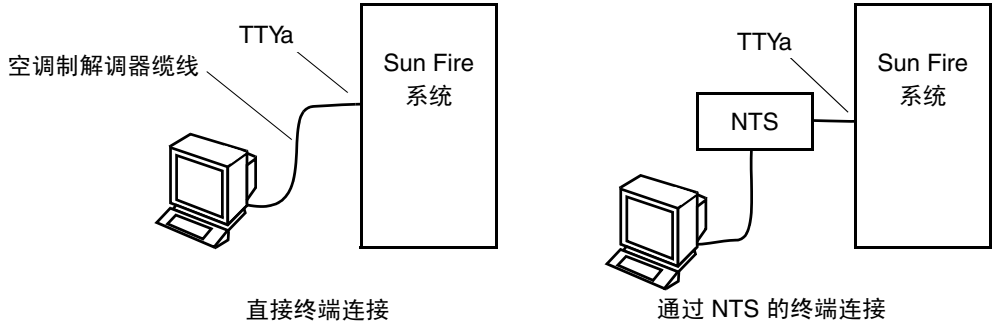
设置系统之后，您可以通过网络（使用主系统控制器板上的 RJ-45 以太网端口）来执行大多数系统管理任务。

1. 将 5 类以太网屏蔽缆线的一端连接到主系统控制器板上的 RJ-45 以太网端口（图 3-1）。
2. 将 5 类以太网屏蔽缆线的另一端连到选定的管理控制台（本地集线器、路由器或交换机）。
3. 设置选定的管理器控制台。

有关如何设置管理器控制台的说明，请参阅《Sun Fire 6800/4810/4800/3800 系统平台管理手册》。

3.5 打开 Sun Fire 4810 系统电源

1. 将所有电源开关都设到 On（打开）位置（图 3-1）。

如果系统位于 Sun Fire 机柜中，则必须首先打开机柜电源。有关说明，请参阅《*Sun Fire Cabinet Installation and Reference Manual*》。

2. 打开系统电源。

有关通过软件打开电源的过程，请参阅《*Sun Fire 6800/4810/4800/3800 系统平台管理手册*》。

3.6 关闭 Sun Fire 4810 系统电源

1. 通知用户将要关闭系统。

2. 如有必要，将系统文件和数据备份到磁带上。

3. 关闭 Solaris 操作系统。

有关如何关闭操作系统的说明，请参阅《*Sun Fire 6800/4810/4800/3800 系统平台管理手册*》。

4. 等至出现系统关闭消息和启动监视器提示符。

5. 关闭每个外部设备和扩充机柜（如果存在）的电源。

6. 将所有电源开关都设到 On（打开）位置（图 3-1）。

3.7 安装其它硬件

注 – 安装其它硬件（系统板、接口卡或电源设备模块）之前，您必须先安装厂家初始配置，打开 Sun Fire 系统的电源并成功完成开机自测 (POST) 过程。这便于诊断由其它安装引起的冲突。

初始安装期间，请在拆除或更换系统硬件之前关闭系统电源。有关其它硬件的附加说明，请参阅相应的安装指南。

3.8 安装外围设备

添加其它存储设备时，请参阅网站 <http://docs.sun.com> 上的 *Rackmount Placement Matrix*（机架安装布置表），了解 Sun 磁盘阵列及其它存储设备托架和设备的安装螺丝应装入的螺孔编号。

除非 *Rackmount Placement Matrix* 中另有规定，否则请在最底部的开口部位安装最重的附属部件，以最大程度地降低地震产生的影响。

有关其它说明，请参阅外围设备的安装指南。

3.9 cPCI 卡可见性问题

注 – 确保至少留出约 $1\frac{1}{2}$ 卡长度的自由缆线以用于连接每根缆线。这可以方便拆除或安装相邻的适配器。

Slot0（插槽 0）和此插槽中的所有适配器接头都不太容易看到。连接缆线时，请多加留意，并注意观察板卡和 I/O 部件上的热交换指示灯。

当用缆线连接带双接头的适配器时，请注意某些适配器可能会颠倒这对接头的方向和控键。连接一个接头的缆线需要转半圈才能连接到另一个接头。由于可见性条件较差，在 I/O 部件上可能看不清楚这种连接。

当用两根缆线连接带双接头的适配器（这两个接头一上一下）时，应首先连接下部端口的缆线，这样能更清楚地看到接头。

当拆卸带两个接头的适配器时，尤其是带有较重缆线（如 SCSI）的情况，建议先从适配器上断开这两根缆线，然后再尝试从 I/O 部件上热拆卸该适配器。这样，拆卸操作比较容易，并且也降低了损坏板卡和缆线的可能性。

安装 Sun Fire 4800 系统

本章介绍如何安装 Sun Fire 4800 系统。

- 安装 Sun Fire 4800 系统 — 第 4-1 页
- 连接电源线 — 第 4-2 页
- 连接 I/O 部件 — 第 4-2 页
- 连接管理控制台 — 第 4-4 页
- 打开 Sun Fire 4800 系统电源 — 第 4-6 页
- 关闭 Sun Fire 4800 系统电源 — 第 4-6 页
- 安装其它硬件 — 第 4-6 页
- 安装外围设备 — 第 4-7 页
- cPCI 卡可见性问题 — 第 4-7 页



注意 – Sun Fire 4800 系统重约 289 磅 (131.1 公斤)。为防止造成人身伤害，需要两个人用计算机起重设备将系统安全地移入机柜。

注 – 收到系统后，请不要立即拆开包装，而应在安装环境中停放 24 小时，以防产生热冲击和冷凝。

4.1 安装 Sun Fire 4800 系统

有关在标准 19 英寸机架中安装 Sun Fire 4800 系统的说明，请参阅机架随附的安装说明文件。Sun Fire 4800 系统的高度为 13.3 个机架单位 (RU)。

有关将 Sun Fire 4800 系统装入 Sun Fire 机柜的说明，请参阅《Sun Fire 4810/4800/3800 系统机柜安装指南》。

注 – 装运套件中包含您在将 Sun Fire 4800 系统装入 Sun Fire 机柜时所需的硬件（Y 形串行缆线、安装支架）。不要丢弃任何多余的硬件。

4.2 连接 Sun Fire 4800 系统的电源线

1. 将所有电源开关都设到 **Off**（关闭）位置（图 4-1）。
2. 将电源线连接到系统的电源线插座。
3. 拧松电源线插座上方的螺丝。
这将松开固定线夹的支架。
4. 将支架紧靠电源线放置。
5. 紧固电源线周围的线夹，以免其松动。
确保线夹已紧固。不要过分紧固线夹。
6. 拧紧电源线插座上方的螺丝。
7. 对于所有的三根电源线，重复步骤 2 至步骤 6。
8. 将每根电源线的另一端连接到不同的接地电路断路器。
每根电源线都应分别连接不同的 200–240 VAC、15A 电路断路器。这可以避免整个系统因某个电路断路器出现故障而陷入瘫痪。

4.3 连接 I/O 部件

I/O 部件为域提供网络接口和外围设备入口（图 4-1）。

注 – 各个域之间不能共享 I/O 部件。如果系统配有两个域，请确保每个 I/O 部件均包括各自的网络接口卡和外围设备。

1. 将 I/O 缆线的一端连接到 I/O 部件中的相应板卡。
2. 将另一端连接到集线器、工作站或外围设备。
3. 对于每一根 I/O 缆线，重复步骤 1 和 2。



图 4-1 Sun Fire 4800 系统上的电源开关、电源线插座和 I/O 组件位置

4.4 连接管理控制台

管理控制台用于访问主系统控制器板 (SSC0) 并设置系统和控制系统的控制器软件。管理控制台可以是任何连接到接插板上的外部输入设备（如便携式电脑或工作站）。

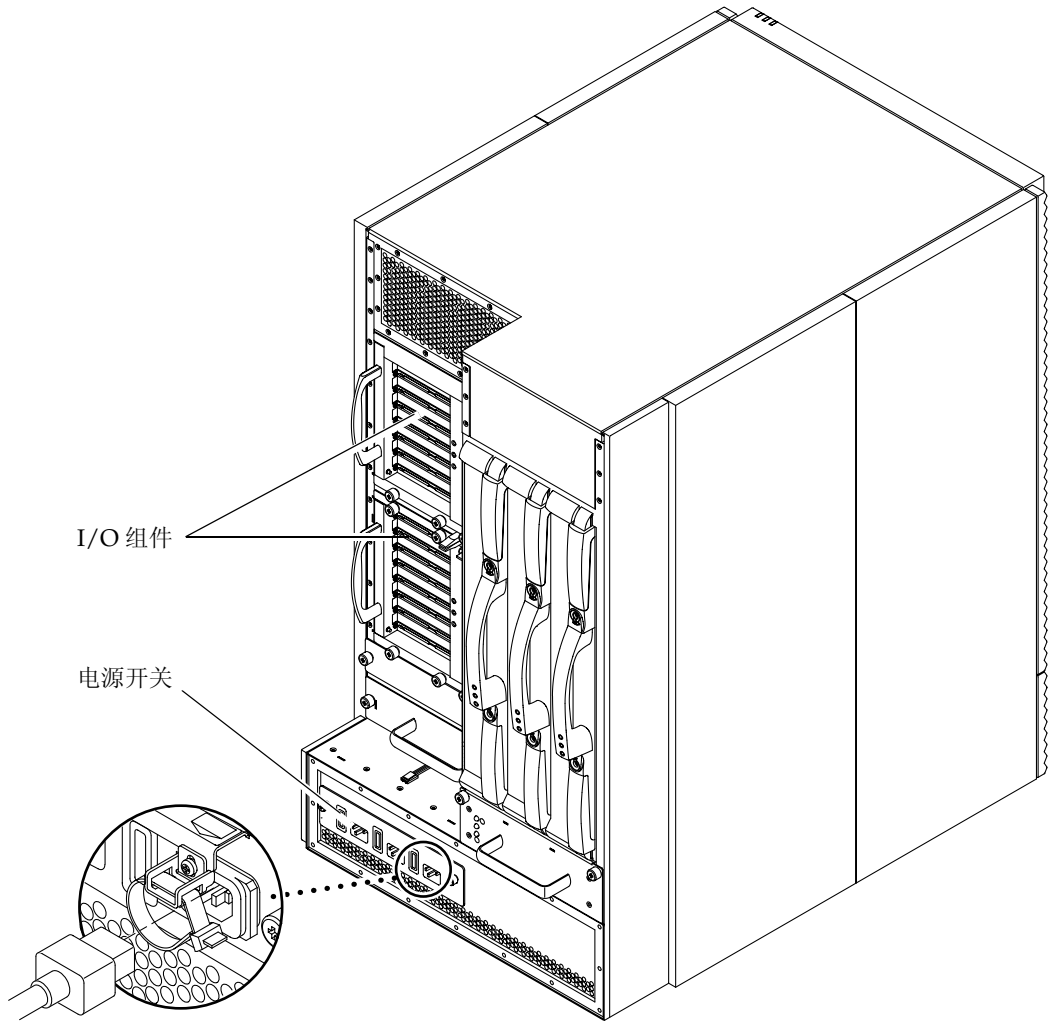

图 4-2 Sun Fire 4800 系统上的主系统控制器连接

4.4.1 连接 ASCII 终端

初始设置系统时，需用一根空调制解调器缆线或通过网络终端服务器 (NTS)，将 ASCII 终端连接到系统控制器板上的 TTYa 串行端口。

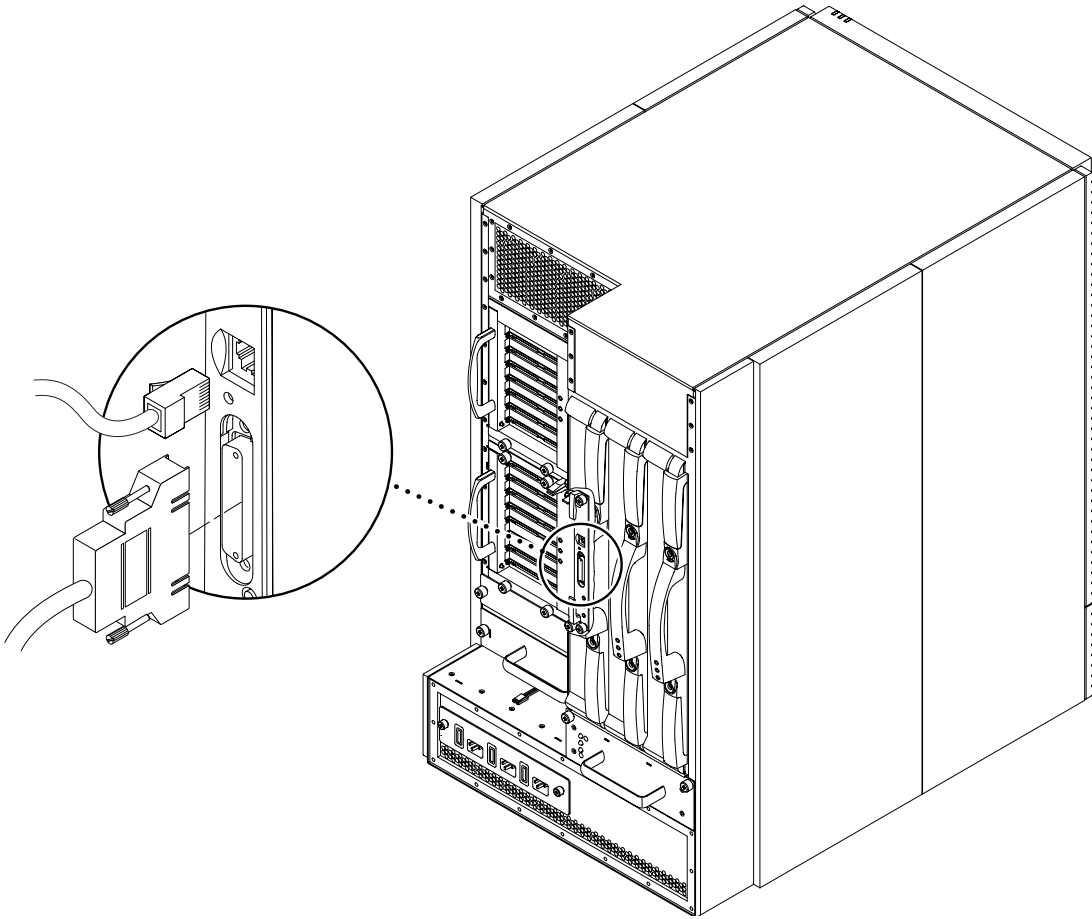

图 4-3 串行缆线连接

1. 将串行缆线的一端（TTYa 或空调制解调器）连接到主系统控制器板上的串行端口（图 4-2）。
2. 将串行缆线的另一端连接到选定的 ASCII 终端或 NTS 服务器（图 4-3）。
3. 将选定的 ASCII 终端设置为管理控制台。

有关如何将 ASCII 终端设置为管理控制台的说明，请参阅《Sun Fire 6800/4810/4800/3800 系统平台管理手册》。

4.4.2 连接管理控制台

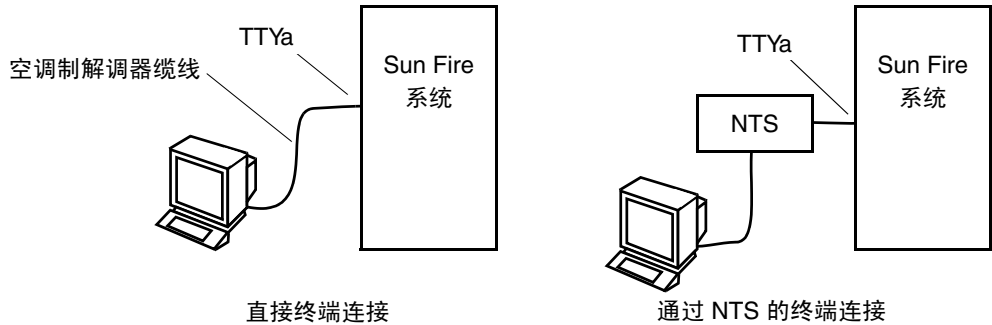
设置系统之后，您可以通过网络（使用主系统控制器板上的 RJ-45 以太网端口）来执行大多数系统管理任务。

1. 将 5 类以太网屏蔽缆线的一端连接到主系统控制器板上的 RJ-45 以太网端口（图 4-2）。
2. 将 5 类以太网屏蔽缆线的另一端连到选定的管理控制台（本地集线器、路由器或交换机）。
3. 设置选定的管理器控制台。

有关如何设置管理器控制台的说明，请参阅《Sun Fire 6800/4810/4800/3800 系统平台管理手册》。

4.5 打开 Sun Fire 4800 系统电源

1. 将所有电源开关都设到 On（打开）位置（图 4-1）。

如果系统位于 Sun Fire 机柜中，则必须首先打开机柜电源。有关说明，请参阅《*Sun Fire Cabinet Installation and Reference Manual*》。

2. 打开系统电源。

有关通过软件打开电源的过程，请参阅《*Sun Fire 6800/4810/4800/3800 系统平台管理手册*》。

4.6 关闭 Sun Fire 4800 系统电源

1. 通知用户将要关闭系统。
2. 如有必要，将系统文件和数据备份到磁带上。
3. 关闭 Solaris 操作系统。

有关如何关闭操作系统的说明，请参阅《*Sun Fire 6800/4810/4800/3800 系统平台管理手册*》。

4. 等至出现系统关闭消息和启动监视器提示符。
5. 关闭每一个外部设备和扩充机柜（如果存在）的电源。
6. 将所有电源开关都设到 On（打开）位置（图 4-1）。

4.7 安装其它硬件

注 – 安装其它硬件（系统板、接口卡或电源设备模块）之前，您必须先安装厂家初始配置，打开 Sun Fire 系统的电源并成功完成开机自测 (POST) 过程。这便于诊断由其它安装引起的冲突。

初始安装期间，请在拆除或更换系统硬件之前关闭系统电源。有关其它硬件的附加说明，请参阅相应的安装指南。

4.8 安装外围设备

添加其它存储设备时，请参阅网站 <http://docs.sun.com> 上的 *Rackmount Placement Matrix*（机架安装布置表），了解 Sun 磁盘阵列及其它存储设备托架和设备的安装螺丝应装入的螺孔编号。

除非 *Rackmount Placement Matrix* 中另有规定，否则请在最底部的开口部位安装最重的附属部件，以最大程度地降低地震产生的影响。

有关其它说明，请参阅外围设备的安装指南。

4.9 cPCI 卡可见性问题

注 – 确保至少留出约 $1\frac{1}{2}$ 卡长度的自由缆线以用于连接每根缆线。这可以方便拆除或安装相邻的适配器。

Slot0（插槽 0）和此插槽中的所有适配器接头都不太容易看到。连接缆线时，请多加留意，并注意观察板卡和 I/O 部件上的热交换指示灯。

当用缆线连接带双接头的适配器时，请注意某些适配器可能会颠倒这对接头的方向和控键。连接一个接头的缆线需要转半圈才能连接到另一个接头。由于可见性条件较差，在 I/O 部件上可能看不清楚这种连接。

当用两根缆线连接带双接头的适配器（这两个接头一上一下）时，应首先连接下部端口的缆线，这样能更清楚地看到接头。

当拆卸带两个接头的适配器时，尤其是带有较重缆线（如 SCSI）的情况，建议先从适配器上断开这两根缆线，然后再尝试从 I/O 部件上热拆卸该适配器。这样，拆卸操作比较容易，并且也降低了损坏板卡和缆线的可能性。

安装 Sun Fire 3800 系统

本章介绍如何安装 Sun Fire 3800 系统。

- 安装 Sun Fire 3800 系统 — 第 5-1 页
- 连接电源线 — 第 5-2 页
- 连接 I/O 部件 — 第 5-2 页
- 连接管理控制台 — 第 5-4 页
- 打开 Sun Fire 3800 系统电源 — 第 5-6 页
- 关闭 Sun Fire 3800 系统电源 — 第 5-6 页
- 安装其它硬件 — 第 5-6 页
- 安装外围设备 — 第 5-7 页
- cPCI 卡可见性问题 — 第 5-7 页



注意 – Sun Fire 3800 系统重约 200 磅 (90.7 公斤)。为防止造成人身伤害，需要两个人用计算机起重设备将系统安全地移入机柜。

注 – 收到系统后，请不要立即拆开包装，而应在安装环境中停放 24 小时，以防产生热冲击和冷凝。

5.1 安装 Sun Fire 3800 系统

有关在标准 19 英寸机架中安装 Sun Fire 3800 系统的说明，请参阅机架随附的安装说明文件。Sun Fire 3800 系统的高度为 6.5 个机架单位 (RU)。

有关将 Sun Fire 3800 系统装入 Sun Fire 机柜的说明，请参阅《*Sun Fire 4810/4800/3800 系统机柜安装指南*》。

注 – 装运套件中包含您在将 Sun Fire 3800 系统装入 Sun Fire 机柜时所需的硬件（Y 形串行缆线、安装支架）。不要丢弃任何多余的硬件。

5.2 连接 Sun Fire 3800 系统的电源线

1. 将所有电源开关都设到 **Off**（关闭）位置（图 5-1）。
2. 将电源线连接到系统的电源线插座。
3. 紧固每一根电源线和电源设备手柄周围的线夹，以免其松动。
确保线夹已紧固。不要过分紧固线夹。
4. 对于所有的三根电源线，重复步骤 2 至步骤 3。
5. 将电源线的另一端连接到接地电路断路器。

每根电源线都应分别连接到不同的 100–120 或 200–240 VAC、15A 电路断路器。这可以避免整个系统因某个电路断路器出现故障而陷入瘫痪。

5.3 连接 I/O 部件

I/O 部件为域提供网络接口和外围设备入口（图 5-2）。

注 – 各个域之间不能共享 I/O 部件。如果系统配有两个域，请确保每个 I/O 部件均包括各自的网络接口卡和外围设备。

1. 将 I/O 缆线的一端连接到 I/O 部件中的相应板卡。
2. 将另一端连接到集线器、工作站或外围设备。
3. 对于每一根 I/O 缆线，重复步骤 1 和 2。



图 5-1 Sun Fire 3800 系统上的电源开关和电源线插座位置

5.4 连接管理控制台

管理控制台用于访问主系统控制器板 (SSC0) 并设置系统和控制系统的控制器软件。管理控制台可以是任何连接到接插板上的外部输入设备（如便携式电脑或工作站）。

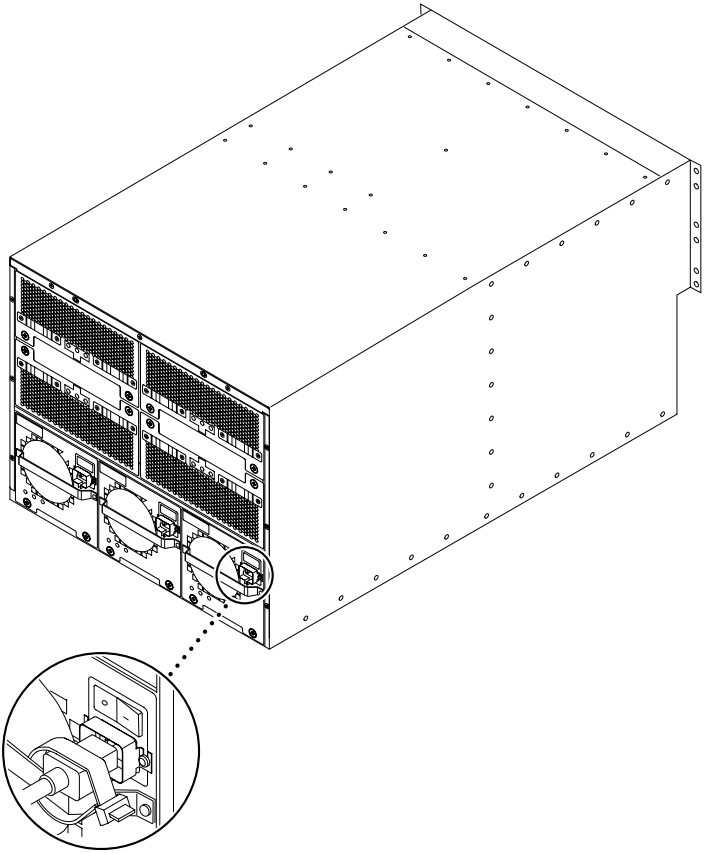

图 5-2 Sun Fire 3800 系统上的系统控制器和 I/O 部件位置

5.4.1 连接 ASCII 终端

初始设置系统时，需用一根空调制解调器缆线或通过网络终端服务器 (NTS)，将 ASCII 终端连接到系统控制器板上的 TTYa 串行端口。

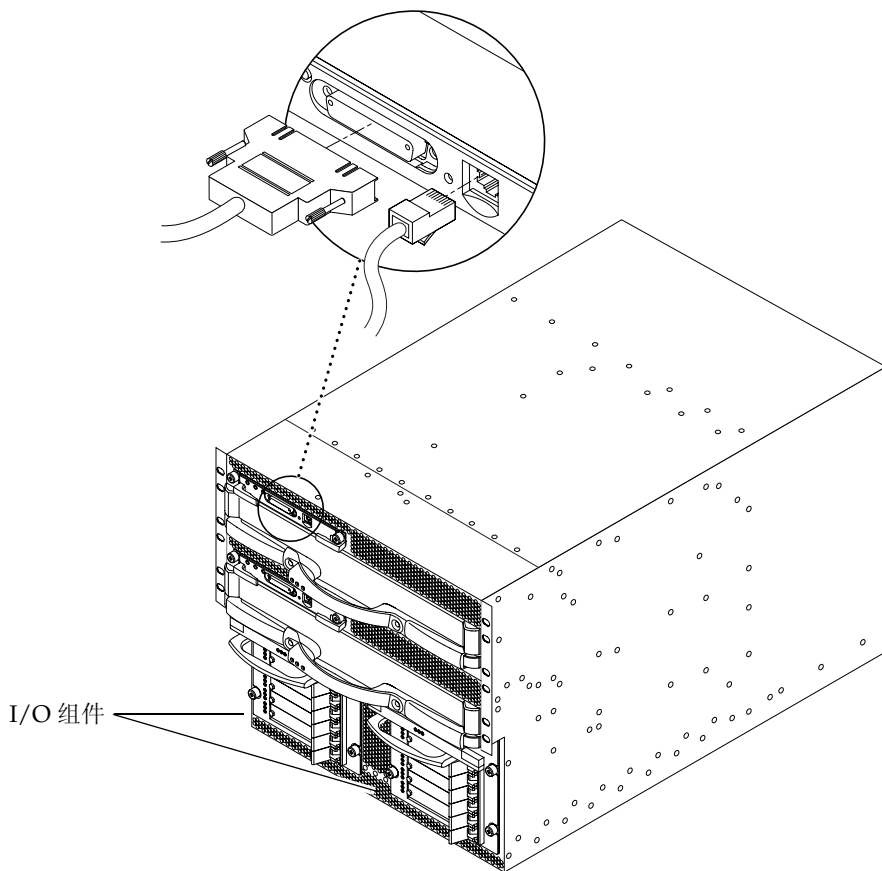

图 5-3 串行缆线连接

1. 将串行缆线的一端（TTYa 或空调制解调器）连接到主系统控制器板上的串行端口（图 5-2）。
2. 将串行缆线的另一端连接到选定的 ASCII 终端或 NTS 服务器（图 5-3）。
3. 将选定的 ASCII 终端设置为管理控制台。

有关如何将 ASCII 终端设置为管理控制台的说明，请参阅《Sun Fire 6800/4810/4800/3800 系统平台管理手册》。

5.4.2 连接管理控制台

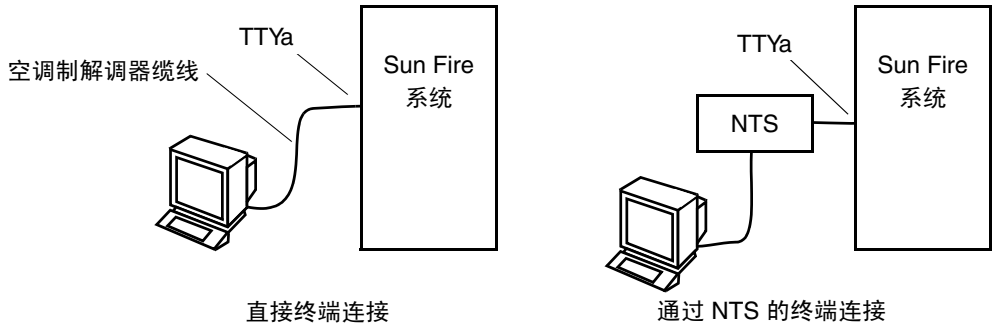
设置系统之后，您可以通过网络（使用主系统控制器板上的 RJ-45 以太网端口）来执行大多数系统管理任务。

1. 将 5 类以太网屏蔽缆线的一端连接到主系统控制器板上的 RJ-45 以太网端口（图 5-2）。
2. 将 5 类以太网屏蔽缆线的另一端连到选定的管理控制台（本地集线器、路由器或交换机）。
3. 设置选定的管理器控制台。

有关如何设置管理器控制台的说明，请参阅《Sun Fire 6800/4810/4800/3800 系统平台管理手册》。

5.5 打开 Sun Fire 3800 系统电源

1. 将所有电源开关都设到 On（打开）位置（图 5-1）。

如果系统位于 Sun Fire 机柜中，则必须首先打开机柜电源。有关说明，请参阅《*Sun Fire Cabinet Installation and Reference Manual*》。

2. 打开系统电源。

有关通过软件打开电源的过程，请参阅《*Sun Fire 6800/4810/4800/3800 系统平台管理手册*》。

5.6 关闭 Sun Fire 3800 系统电源

1. 通知用户将要关闭系统。

2. 如有必要，将系统文件和数据备份到磁带上。

3. 关闭 Solaris 操作系统。

有关如何关闭操作系统的说明，请参阅《*Sun Fire 6800/4810/4800/3800 系统平台管理手册*》。

4. 等至出现系统关闭消息和启动监视器提示符。

5. 关闭每一个外部设备和扩充机柜（如果存在）的电源。

6. 将所有电源开关都设到 On（打开）位置（图 5-1）。

5.7 安装其它硬件

注 – 安装其它硬件（系统板、接口卡或电源设备模块）之前，您必须先安装厂家初始配置，打开 Sun Fire 系统的电源并成功完成开机自测 (POST) 过程。这便于诊断由其它安装引起的冲突。

初始安装期间，请在拆除或更换系统硬件之前关闭系统电源。有关其它硬件的附加说明，请参阅相应的安装指南。

5.8 安装外围设备

添加其它存储设备时，请参阅网站 <http://docs.sun.com> 上的 *Rackmount Placement Matrix*（机架安装布置表），了解 Sun 磁盘阵列及其它存储设备托架和设备的安装螺丝应装入的螺孔编号。

除非 *Rackmount Placement Matrix* 中另有规定，否则请在最底部的开口部位安装最重的附属部件，以最大程度地降低地震产生的影响。

有关其它说明，请参阅外围设备的安装指南。

5.9 cPCI 卡可见性问题

注 – 确保至少留出约 $1\frac{1}{2}$ 卡长度的自由缆线以用于连接每根缆线。这可以方便拆除或安装相邻的适配器。

Slot0（插槽 0）和此插槽中的所有适配器接头都不太容易看到。连接缆线时，请多加留意，并注意观察板卡和 I/O 部件上的热交换指示灯。

当用缆线连接带双接头的适配器时，请注意某些适配器可能会颠倒这对接头的方向和控键。连接一个接头的缆线需要转半圈才能连接到另一个接头。由于可见性条件较差，在 I/O 部件上可能看不清楚这种连接。

当用两根缆线连接带双接头的适配器（这两个接头一上一下）时，应首先连接下部端口的缆线，这样能更清楚地看到接头。

当拆卸带两个接头的适配器时，尤其是带有较重缆线（如 SCSI）的情况，建议先从适配器上断开这两根缆线，然后再尝试从 I/O 部件上热拆卸该适配器。这样，拆卸操作比较容易，并且也降低了损坏板卡和缆线的可能性。

Regulatory Compliance Statements

Your Sun product is marked to indicate its compliance class:

- Federal Communications Commission (FCC) — USA
- Industry Canada Equipment Standard for Digital Equipment (ICES-003) - Canada
- Voluntary Control Council for Interference (VCCI) — Japan
- Bureau of Standards Metrology and Inspection (BSMI) — Taiwan

Please read the appropriate section that corresponds to the marking on your Sun product before attempting to install the product.

A.1 FCC Class A Notice

This device complies with Part 15 of the FCC Rules. Operation is subject to the following two conditions:

1. This device may not cause harmful interference.
2. This device must accept any interference received, including interference that may cause undesired operation.

Note – This equipment has been tested and found to comply with the limits for a Class A digital device, pursuant to Part 15 of the FCC Rules. These limits are designed to provide reasonable protection against harmful interference when the equipment is operated in a commercial environment. This equipment generates, uses, and can radiate radio frequency energy, and if it is not installed and used in accordance with the instruction manual, it may cause harmful interference to radio communications. Operation of this equipment in a residential area is likely to cause harmful interference, in which case the user will be required to correct the interference at his own expense.

Shielded Cables: Connections between the workstation and peripherals must be made using shielded cables to comply with FCC radio frequency emission limits. Networking connections can be made using unshielded twisted-pair (UTP) cables.

Modifications: Any modifications made to this device that are not approved by Sun Microsystems, Inc. may void the authority granted to the user by the FCC to operate this equipment.

A.2 FCC Class B Notice

This device complies with Part 15 of the FCC Rules. Operation is subject to the following two conditions:

1. This device may not cause harmful interference.
2. This device must accept any interference received, including interference that may cause undesired operation.

Note – This equipment has been tested and found to comply with the limits for a Class B digital device, pursuant to Part 15 of the FCC Rules. These limits are designed to provide reasonable protection against harmful interference in a residential installation. This equipment generates, uses and can radiate radio frequency energy and, if not installed and used in accordance with the instructions, may cause harmful interference to radio communications. However, there is no guarantee that interference will not occur in a particular installation. If this equipment does cause harmful interference to radio or television reception, which can be determined by turning the equipment off and on, the user is encouraged to try to correct the interference by one or more of the following measures:

- Reorient or relocate the receiving antenna.
- Increase the separation between the equipment and receiver.
- Connect the equipment into an outlet on a circuit different from that to which the receiver is connected.
- Consult the dealer or an experienced radio/television technician for help.

Shielded Cables: Connections between the workstation and peripherals must be made using shielded cables in order to maintain compliance with FCC radio frequency emission limits. Networking connections can be made using unshielded twisted pair (UTP) cables.

Modifications: Any modifications made to this device that are not approved by Sun Microsystems, Inc. may void the authority granted to the user by the FCC to operate this equipment.

A.3 ICES-003 Class A Notice - Avis NMB-003, Classe A

This Class A digital apparatus complies with Canadian ICES-003.

Cet appareil numérique de la classe A est conforme à la norme NMB-003 du Canada.

A.4 ICES-003 Class B Notice - Avis NMB-003, Classe B

This Class B digital apparatus complies with Canadian ICES-003.

Cet appareil numérique de la classe B est conforme à la norme NMB-003 du Canada.

VCCI 基準について

クラス A VCCI 基準について

クラス A VCCI の表示があるワークステーションおよびオプション製品は、クラス A 情報技術装置です。これらの製品には、下記の項目が該当します。

この装置は、情報処理装置等電波障害自主規制協議会 (VCCI) の基準に基づくクラス A 情報技術装置です。この装置を家庭環境で使用すると電波妨害を引き起こすことがあります。この場合には使用者が適切な対策を講ずるよう要求されることがあります。

クラス B VCCI 基準について

クラス B VCCI の表示  があるワークステーションおよびオプション製品は、クラス B 情報技術装置です。これらの製品には、下記の項目が該当します。

この装置は、情報処理装置等電波障害自主規制協議会 (VCCI) の基準に基づくクラス B 情報技術装置です。この装置は、家庭環境で使用することを目的としていますが、この装置がラジオやテレビジョン受信機に近接して使用されると、受信障害を引き起こすことがあります。取扱説明書に従って正しい取り扱いをしてください。

A.5 BSMI Class A Notice

The following statement is applicable to products shipped to Taiwan and marked as Class A on the product compliance label.

警告使用者：
這是甲類的資訊產品，在居住的環境中使用時，可能會造成射頻干擾，在這種情況下，使用者會被要求採取某些適當的對策。

A.6 Declarations of Conformity

The Sun Fire 6800/4810/4800/3800 systems declarations of conformity are available at:

<http://www.sun.com/documentation>

符合安全标准声明

符合安全标准声明

执行任何操作之前，均应阅读本部分。下文介绍安装 Sun Microsystems 产品时应遵守的安全预防措施。

安全预防措施

为确保自身安全，请在安装设备时遵守以下安全预防措施：

- 严格遵守设备上标注的所有警示和说明。
- 确保电源的电压和频率与设备电气额定标签上的电压和频率相符。
- 切勿通过设备的开口塞入任何物品。设备内部存在危险电压，塞入导电物品可能会造成短路，进而引起火灾、电击或设备损坏。

符号

本书中可能会出现以下符号：



注意 – 可能导致人身伤害和设备损坏。请严格遵守相应的说明。



注意 – 表面灼热。避免接触。表面灼热，触摸时可能会烫伤皮肤。



注意 – 存在危险高压。为降低电击和人身伤害的危险，请遵守相应的说明。

设备改装

请勿对设备进行机械或电气改装。对于因改装 Sun 产品而造成的违反规章问题，Sun Microsystems 概不负责。

Sun 产品放置



注意 – 不要阻塞或遮盖 Sun 产品的开口部位。请勿让 Sun 产品靠近散热器或热通风器。如果不遵照上述指导原则，则可能会导致 Sun 产品过热而影响其可靠性。

符合 SELV 标准

I/O 连接的安全状态符合 SELV 要求。

电源线连接



注意 – 按设计要求，Sun 产品必须使用带接地中线的单相电源系统。为降低电击危险，请不要将 Sun 产品插接到其它任何类型的电源系统。如果无法确定建筑物内的电源类型，请联系设备主管或合格的电气人员。



注意 – 并非所有电源线的电流额定值都相同。家用延伸线没有过载保护，因此并不适用于计算机系统。请不要使用家用延伸线为 Sun 产品供电。



注意 – 您的 Sun 产品附带了接地型（三线）电源线。为降低电击危险，请始终将电源线插接到接地的电源插座。



注意 – 若要切断该产品的所有电源，请关闭所有电源开关。

以下警示信息仅适用于带有 **Standby（待机）** 电源开关的设备：



注意 – 本产品的电源开关仅用作待机类型的设备。电源线是系统的主断开设备。请务必将电源线插接到靠近系统且可以随时插拔的接地电源插座上。切勿在已卸下系统机箱中的电源设备时连接电源线。

锂电池



注意 – Sun CPU 板上的实时时钟内嵌了一块锂电池，其 SGS 编号为 MK48T59Y、MK48T594-70PCIU、MK48TXXB-XX、MK48T18-XXXPCZ、M48T59W-XXXPCZ 或 MK48T08。用户不可更换电池。处理不当，电池可能会发生爆炸。不要将电池丢弃到火中，也不要剖解电池或试图对其充电。

系统盖板

如果必须拆卸 Sun 计算机系统的盖板才能添加插卡、内存或内置存储设备，请务必在打开计算机系统电源之前装回顶盖。



注意 – 切勿在顶盖没有就位的情况下操作 Sun 产品。如果不遵守此预防措施，可能会导致人身伤害和系统损坏。

符合激光标准声明

Sun 产品使用的激光技术符合 1 类激光要求。

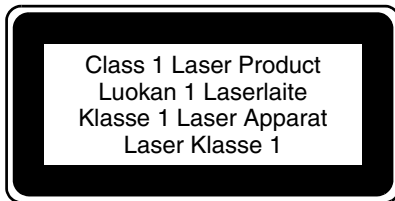

DVD-ROM



注意 – 除此说明的过程外，执行其它任何控制、调节或操作过程均有可能造成有害辐射。