

Guide de l'Utilisateur

Sun Part No. 875-4236-10

Écran Plat Panoramique LCD 22 pouces



Écran Plat Panoramique LCD 22 pouces

WBZF

Contenu

1. Instructions relatives à la sécurité	I
Remarque	I
Installation	II
Nettoyage.....	II
Autre	II
RoHS China	III
2. Introduction	1
Deballage	1
Face avant	2
Face arriere.....	3
3. Configuration.....	4
Manipulation du support.....	4
Branchement de l'ecran	6
Installer d'autres supports pour l'ecran.....	7
4. Menu à l'écran (OSD)	8
5. Dépannage	12
Liste de controle.....	12
Fonction d'Auto-contrôle	14
6. Caractéristiques	15
Generalites.....	15
Modes Predefinis (Frequences).....	17
7. Information	18
Autorisation	18





Instructions relatives à la sécurité

Remarque

Veillez lire les instructions suivantes relatives à la sécurité afin d'éviter des dommages à la propriété et de blesser des personnes.

Avertissement / Mise en garde



Ne pas respecter les instructions relatives à ce symbole peut entraîner des blessures corporelles ou endommager votre matériel.

Convention



Signification des symboles



Important à lire et à comprendre à tout moment



Ne pas démonter



Débrancher la fiche de la prise



Ne pas toucher



Instructions relatives à la sécurité

Installation

- **Ne pas couvrir les événements situés sur l'écran.**
 - Une mauvaise ventilation peut entraîner une surchauffe.

Nettoyage



Pour nettoyer la structure de l'écran, essuyez avec un tissu doux et légèrement humide.

Pour nettoyer la surface de l'écran LCD, essuyez avec un chiffon doux et sec ou un chiffon légèrement humide. N'utiliser pas de produit chimique.

Autre



- **Ne pas démonter la structure (ou l'arrière) de l'écran. Aucun élément réparable personnellement ne se trouve à l'intérieur.**
 - Consultez le service agréé pour un personnel qualifié.



- **Si votre écran ne fonctionne pas normalement, ou s'il produit des sons inhabituels ou si de la fumée s'en échappe, débranchez-le immédiatement et contactez un revendeur agréé.**



- **Ne pas insérer d'objets métalliques par les ouvertures de l'écran.**



Instructions relatives à la sécurité

RoHS China

Écran LCD						
Nom de la partie	Substances et éléments dangereux ou toxiques					
	Plomb	Mercure	Métal	Chrome Hexavalent	Diphényles Polybromés	Diphénylethers Polybromés
AFFICHAGE LCD	O	X	O	O	O	O
<i>Lampes de Rétro éclairage</i>	O	X	O	O	O	O
<i>Circuits imprimés</i>	O	O	O	O	O	O
<i>Câbles</i>	O	O	O	O	O	O
<i>Structure</i>	O	O	O	O	O	O

O: La quantité de substance toxique ou dangereuse contenue dans tous les matériaux homogènes pour cette partie est en-dessous de la limite fixée par SJ/T 11363-2006.
X: La quantité de substance toxique ou dangereuse contenue dans au moins un des matériaux homogènes pour cette partie est au-dessus de la limite fixée par SJ/T 11363-2006.

Déballage

Écran et Support



Assurez-vous que tous les éléments illustrés soient fournis avec votre écran. Si l'un des éléments est manquant, veuillez contacter votre revendeur.

● Câble - HD-15

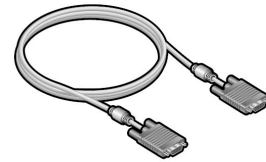

● Câble - DVI

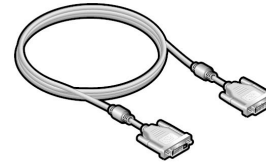

● Guide de démarrage

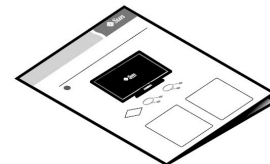

Face avant

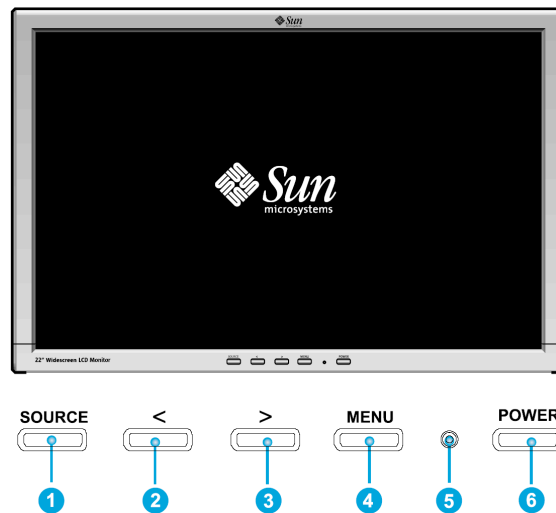

Appuyez sur le bouton MENU (4) pour afficher le menu OSD (Menu à l'Écran).

1. Au total il existe 7 sous-menus OSD divisés en catégories. Choisissez le sous-menu souhaité en appuyant sur le bouton de l'OSD < ou > (2 et 3).
2. Appuyez sur le bouton MENU (4) de l'OSD pour activer la fonction choisie ou le sous-menu associé.
3. Si vous avez choisi un sous-menu, choisissez ensuite la sous-fonction désirée en utilisant < ou > (2 et 3).
4. Configurez la valeur désirée en utilisant les boutons de l'OSD < ou > (2 et 3).
5. Réglage immédiat de la brillance (Luminosité) en utilisant les boutons < et > (2 et 3).
6. Les paramètres actuels sont automatiquement enregistrés lorsque vous retournez au niveau précédent ou quittez le menu OSD. Répétez les étapes 2 à 5 pour effectuer d'autres réglages si nécessaire.
7. Le menu OSD disparaît automatiquement si aucune modification n'est effectuée pendant 45 secondes (valeur par défaut). Les paramètres courants seront enregistrés. Vous pouvez fermer le menu manuellement en appuyant sur le bouton SOURCE (1).
8. Utilisez ce bouton pour allumer et éteindre l'écran. (6)
9. Le voyant est vert pendant le fonctionnement normal et passe à l'orange en mode économie d'énergie. (5)

Face arrière

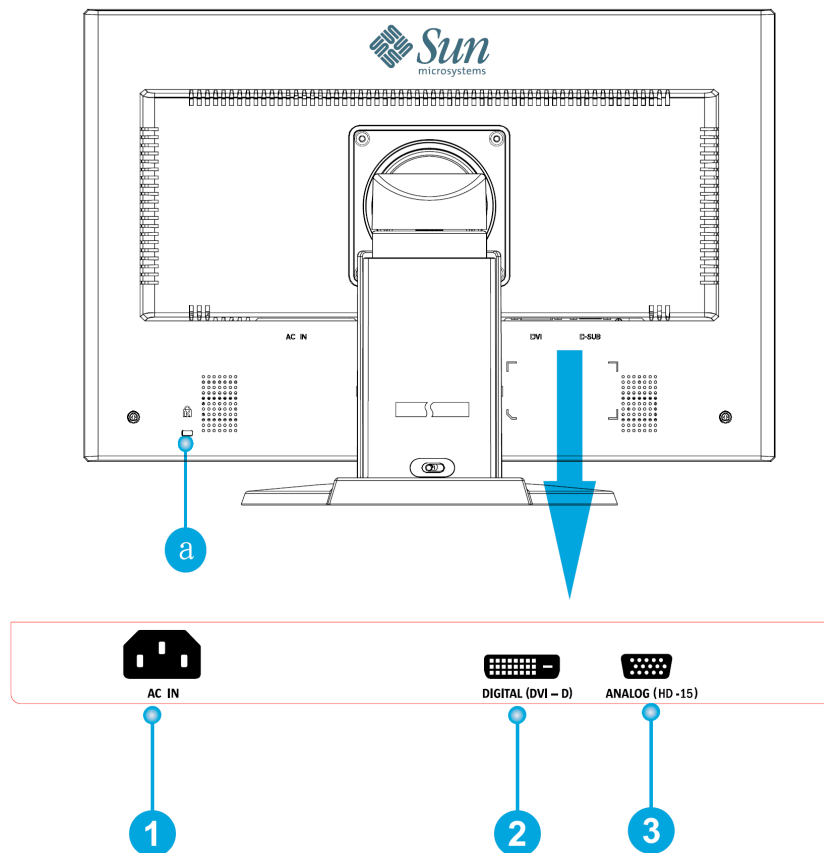

1. Prise d'alimentation Branchez le cordon d'alimentation de l'écran (acheté séparément) au connecteur d'alimentation situé à l'arrière de l'écran.
2. Port DVI Branchez le câble DVI au port DVI situé à l'arrière de l'écran.
3. Port HD-15 Branchez le câble au connecteur 15 broches HD-15 situé à l'arrière de l'écran.

a. Antivol Pour le branchement de périphériques de sécurité compatibles Kensington®.

Remarque: Consultez le chapitre « Branchement de l'écran » pour obtenir plus d'informations concernant le branchement des câbles.

Manipulation du support

Réglage de la hauteur

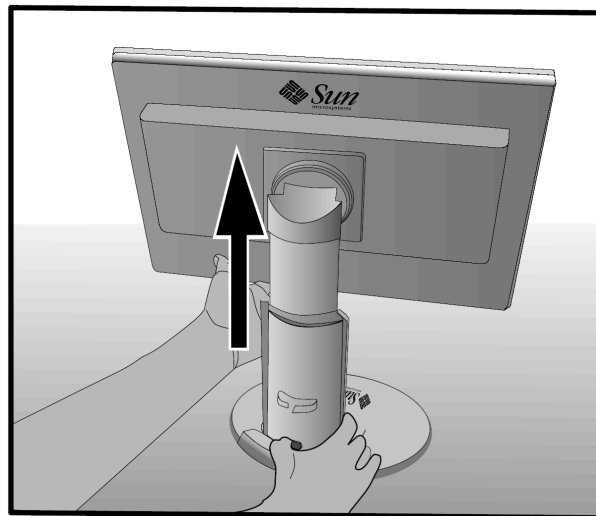
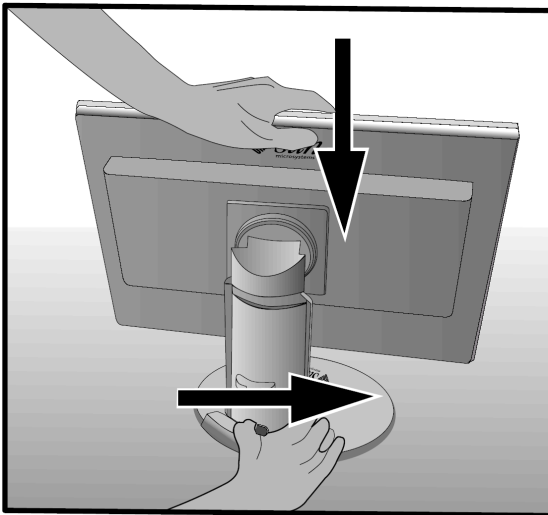

Pivoter

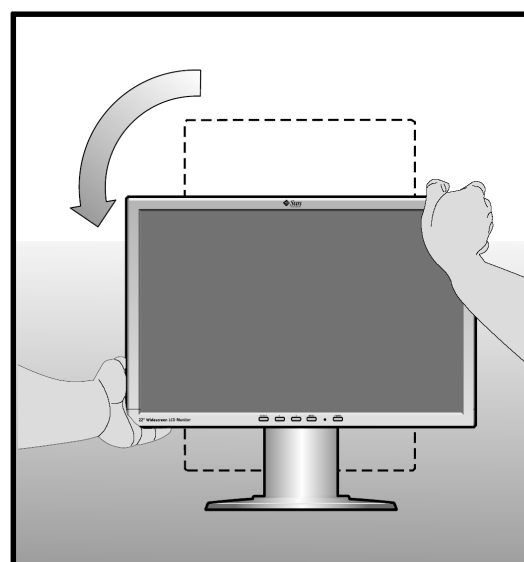
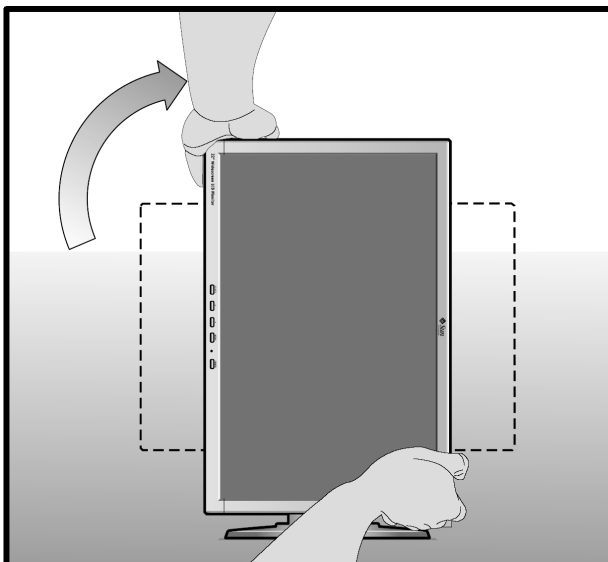

Manipulation du support

Inclinaison

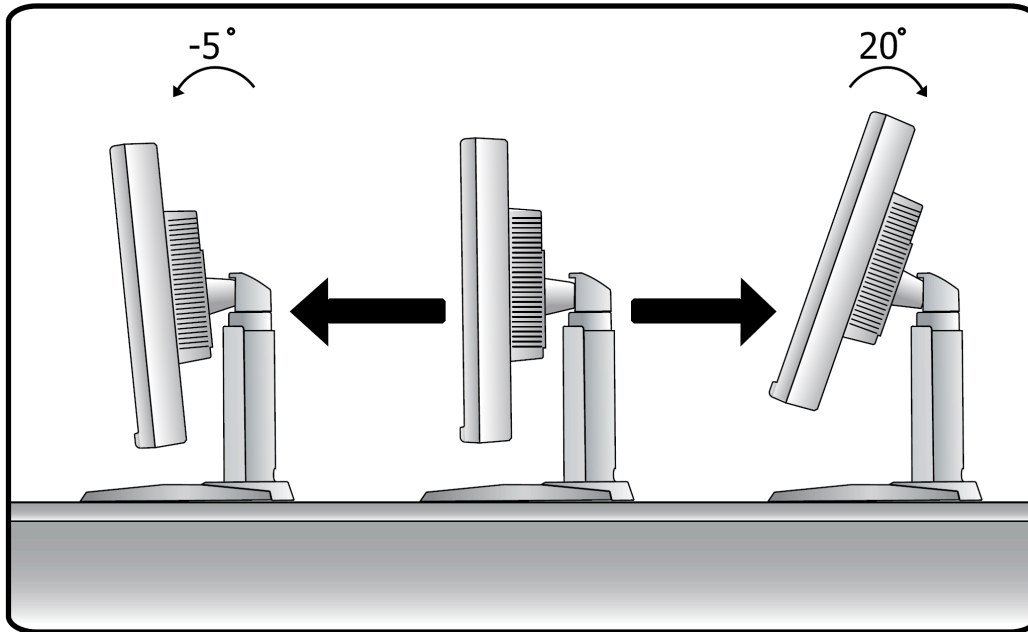

Rotation

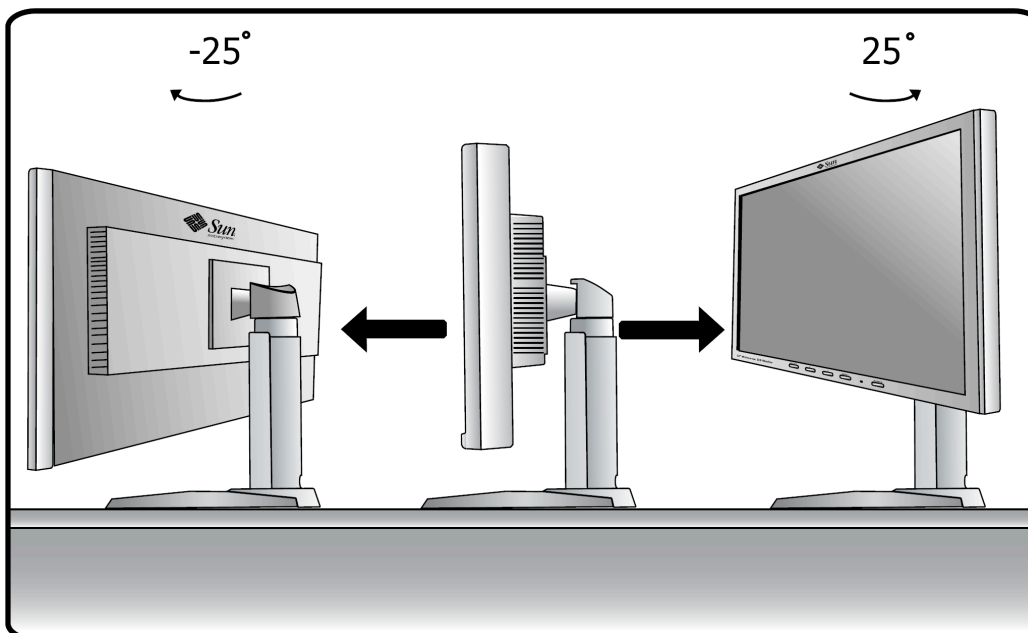

Branchement de l'écran

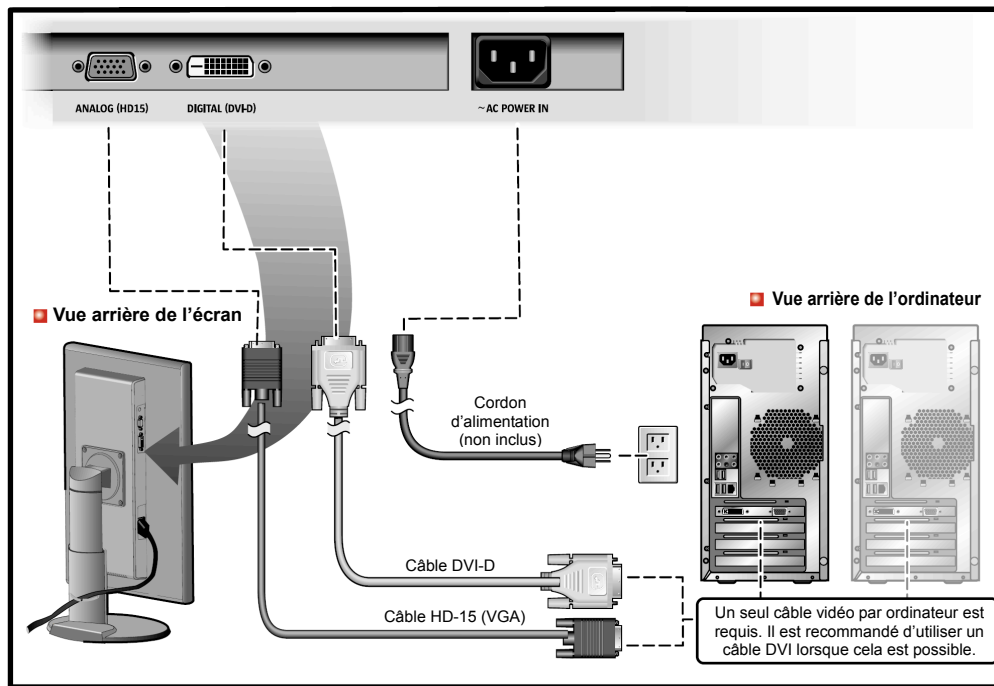

1. Branchez le cordon d'alimentation de votre écran à la prise située à l'arrière de l'écran. Branchez le cordon d'alimentation de l'écran à une prise près de l'écran.
2. Branchez le connecteur HD-15 (Analogique) à la carte graphique. Branchez le câble au connecteur 15 broches HD-15 situé à l'arrière de l'écran.

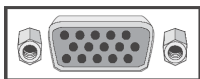

3. Branchez le connecteur DVI (Numérique) à la carte graphique. Branchez le câble DVI au port DVI situé à l'arrière de l'écran.

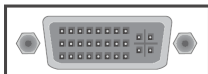

- ◆ Si l'écran est correctement branché par le connecteur DVI mais que l'affichage est vide, appuyez sur le bouton SOURCE pour voir si l'écran est en mode analogique.

Remarque. Seulement un câble est nécessaire pour le branchement à l'écran. L'utilisation du DVI est recommandé lorsque cela est possible. Le second câble peut être utilisé pour une source alternative, la source sélectionnée est contrôlée via le bouton "Source".

Installer d'autres supports pour l'écran.

(des supports de tierces parties, conformes à la norme de montage VESA, support à 4 trous et espacement de 100mm.)

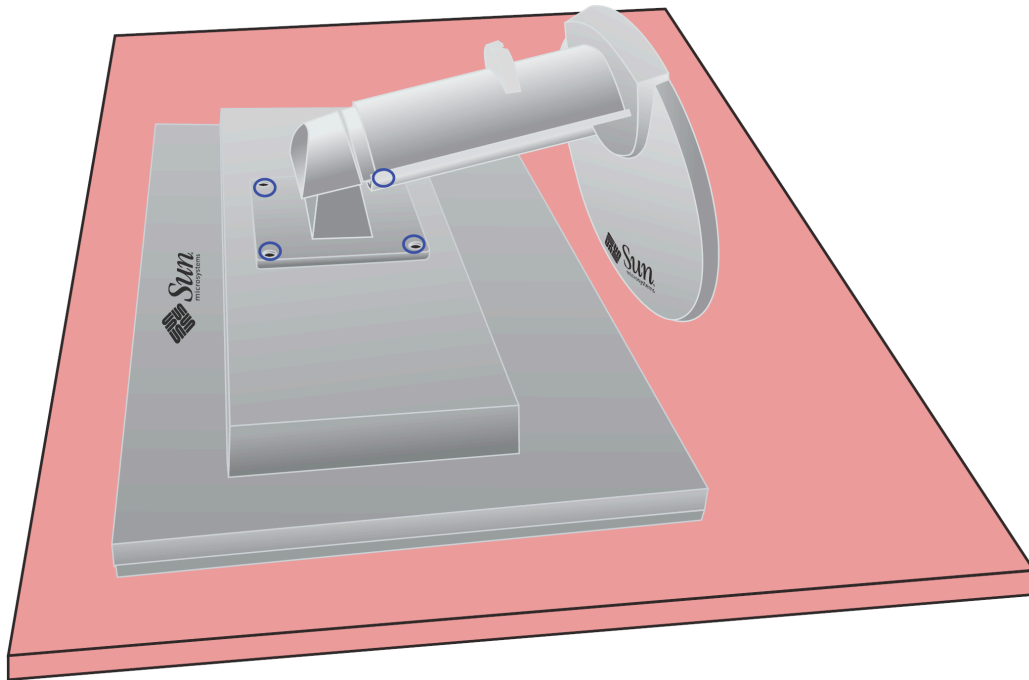

1. Éteignez l'écran et débranchez le cordon d'alimentation.
2. Couchez l'écran LCD à plat sur la face avant en ayant pris soin de placer un coussin entre la surface et l'écran afin de le protéger.
3. Retirez les quatre vis, encadrées en bleu sur le schéma ci-dessus, et retirez le plateau.



Menu à l'écran (OSD)

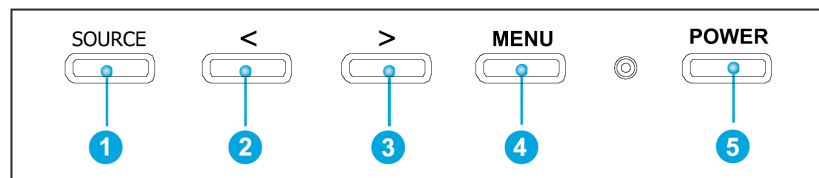

- a. Ces boutons permettent de sélectionner et régler les éléments dans le menu. ② ③
- b. Utilisez ce bouton pour quitter le menu actif ou le menu OSD (Menu à l'écran) et accéder directement à la fonction de sélection de la source. ①
- c. Utilisez ce bouton pour ouvrir l'OSD et activer le menu sélectionné. ④
- d. Utilisez ce bouton pour sélectionner soit l'entrée HD-15 (Analogique) soit l'entrée DVI-D (Numérique) lorsque le menu système n'est pas actif. ①
- e. Utilisez ces boutons pour régler directement la brillance (Réglage de la luminosité) lorsque le menu système n'est pas actif. ② ③



Menu à l'écran (OSD)

Luminosité/Gain

(Le réglage du Gain n'est pas disponible en mode numérique DVI)

OSD

Comment régler

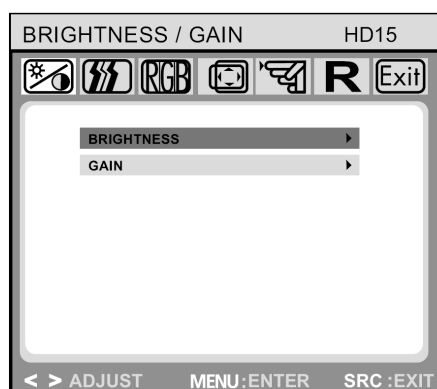

Luminosité/Gain

Luminosité: Réglage de la brillance (luminosité) à l'aide des boutons < ou > (2 et 3).

Gain: Réglage du gain de l'écran à l'aide des boutons < ou > (2 et 3).

Contrôle de l'image (non disponible en mode numérique DVI)

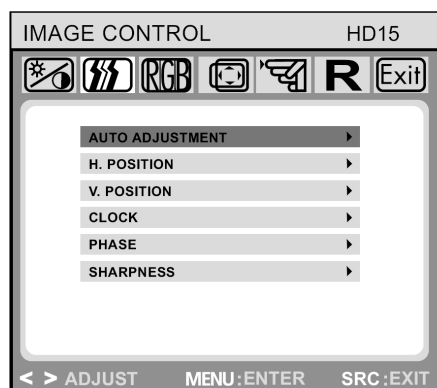

Contrôle de l'image

Réglage automatique: En appuyant sur le bouton MENU (4), les paramètres optimisés (position, phase, etc.) de l'image seront automatiquement choisis.

Position H.: Contrôle la position horizontale de l'image.

Position V.: Contrôle la position verticale de l'image.

Horloge: Règle la fréquence de l'horloge interne pour l'entrée vidéo analogique.

Phase: Règle la phase de l'horloge interne pour le réglage fin de l'image affichée depuis l'entrée vidéo analogique.

Découpe: Contrôle la découpe de l'image (uniquement pour les résolutions inférieures à 1680 x 1050 pixels)



Menu à l'écran (OSD)

Couleur

OSD

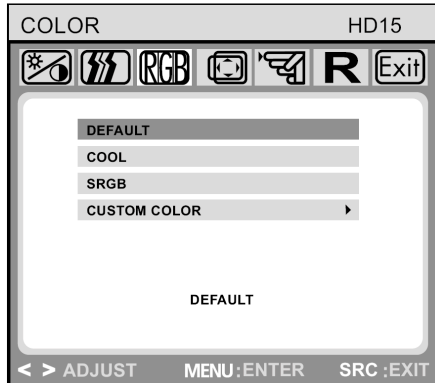

Comment régler

Couleur

Ce menu permet de choisir des couleurs à température prédéfinies (Défaut, FROID, sRGB et COULEURS PERSONNALISÉES). Appuyez sur les boutons de l'OSD < ou > (2 et 3). Le changement de la température des couleurs est immédiatement visible à l'écran. Si vous souhaitez configurer individuellement la valeur des couleurs, choisissez l'option Couleurs Personnalisées. Appuyez sur le bouton MENU (4) pour choisir la valeur du rouge, du vert et du bleu en utilisant les boutons de l'OSD < ou > (2 et 3). Les paramètres courants sont automatiquement sauvegardés lorsque vous retournez au niveau précédent ou quittez le menu OSD.

Contrôle OSD

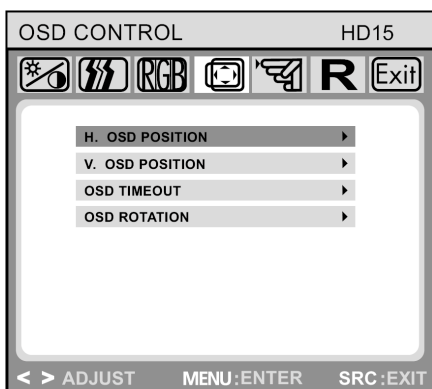

Contrôle OSD

Position H. OSD: Contrôle la position horizontale du menu OSD.

Position V. OSD: Contrôle la position verticale du menu OSD.

Délai OSD: Détermine la durée (en secondes) d'inactivité du menu OSD après laquelle le menu doit se fermer.

Rotation OSD : Contrôle la rotation du menu OSD (de 0 à 90 degrés).



Menu à l'écran (OSD)

Autre

OSD

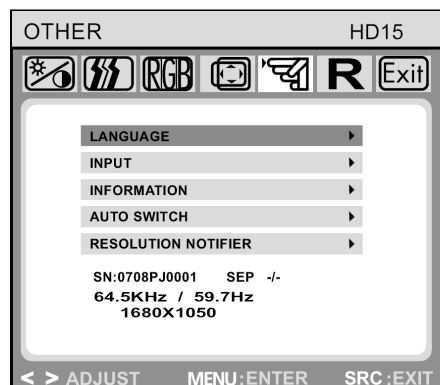

Comment régler

Autre

Langue: Anglais, Allemand, Français, Italien, Espagnol, Russe, Chinois Traditionnel, Japonais.

Entrées: Contrôle le choix du signal d'entrée. L'écran accepte les connexions depuis les cartes suivantes: carte vidéo analogique via l'interface 15 broches HD-15, carte vidéo numérique via l'interface 24 broches DVI-D.

Information: Il existe une fenêtre OSD optionnelle (activer/désactiver) qui règle les paramètres de la résolution de l'écran.

Autoswitch: Cette option permet de décider si la fonction de réglage automatique doit s'appliquer après chaque changement de la résolution de l'écran.

Indicateur de résolution :

Lorsque la résolution d'entrée n'est pas 1680x1650, l'écran devrait afficher « Erreur de résolution Réinitialiser >> 1680x1050 ».

Numéro de série et Fréquence :

Le numéro de série et les informations de fréquence de l'écran sont affichés. Les détails de fréquence regroupent la fréquence d'horloge, les fréquences horizontale et verticale, la résolution, le type de synchro et la polarité. Ce sont des estimations, pas des valeurs précises. (Les nombres affichés ne sont que des exemples.)

Réinitialisation

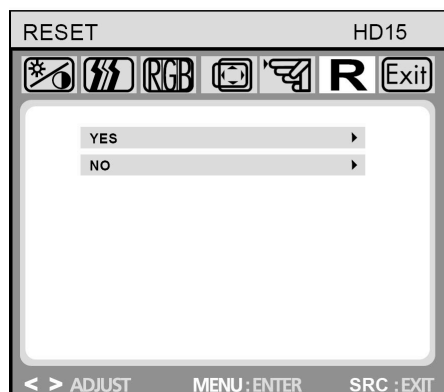

Réinitialisation

Oui: Réinitialise l'écran aux paramètres d'usine par défaut.

Non: Quitte la fonction de réinitialisation sans modifier les paramètres.



Liste de contrôle

Remarque Avant de contacter le service technique, veuillez vérifier les informations de ce chapitre afin de voir si elles permettent de résoudre le problème.

Symptômes	Liste de contrôle	Solutions
Aucune image n'apparaît à l'écran. L'écran ne s'allume pas.	Le cordon d'alimentation est-il correctement branché?	Vérifiez le branchement du cordon d'alimentation.
	Voyez-vous le message « Pas de signal, Vérifier le signal » apparaître à l'écran?	Vérifiez le branchement du câble.
	Voyez-vous le message « Erreur de fréquence » ?	Réglez la fréquence/la résolution à 1680x1050x60Hz.
	Voyez-vous le message « FRÉQUENCE HORS LIMITE » apparaître à l'écran?	Ce message apparaît lorsque le signal de la carte vidéo dépasse la résolution et la fréquence maximale supporté par l'écran. Réglez la fréquence/la résolution à 1680x1050x60Hz.
	Aucune image n'apparaît sur l'écran. Le témoin d'alimentation de l'écran est-il ORANGE?	L'écran est en mode Économie d'énergie. Appuyez sur une touche du clavier pour activer l'écran et restaurer l'image de l'écran. S'il n'y a toujours pas d'image, vérifiez la source d'entrée. Appuyez ensuite sur une touche du clavier pour activer l'écran et restaurer l'image de l'écran.
	Branché via le câble DVI?	Il est possible d'avoir un écran vide si vous démarrez le système avant de brancher le câble DVI ou si vous débranchez puis rebranchez le câble DVI pendant que le système est allumé, car certaines cartes graphiques n'envoient pas de signal vidéo si aucun écran n'est branché. Branchez le câble DVI et réinitialisez le signal vidéo.



Liste de contrôle

Symptômes	Liste de contrôle	Solutions
L'image est affichée dans des couleurs étranges ou uniquement en noir et blanc.	L'écran affiche-t-il des couleurs incorrectes?	Vérifiez le branchement du câble. Assurez-vous que la carte vidéo de l'ordinateur est complètement insérée dans son emplacement.
	La carte vidéo de l'ordinateur est-elle correctement installée?	Configurez la carte vidéo à la bonne résolution.

Vérifiez les éléments suivants si vous avez un problème avec l'écran.

1. Vérifiez si le cordon d'alimentation et le(s) câble(s) vidéo sont correctement branchés à l'ordinateur.
2. Pour la vidéo analogique, ne pas dépasser 75Hz lorsque vous utilisez la résolution maximale.
Pour la vidéo numérique, ne pas dépasser 60Hz pour toutes les résolutions supérieures à 1680x1050.
Toutes les résolutions supérieures sont limitées à la fréquence de rafraîchissement de 60Hz.

Remarque: Si le problème persiste, contactez un centre d'assistance agréé.

Fonction d'Auto-contrôle

L'écran possède une fonction d'auto-contrôle permettant de contrôler si le fonctionnement de l'écran est correct. L'état de l'écran est indiqué par un voyant lumineux et un message d'avertissement à l'écran.

Écran Noir

1. Le témoin d'alimentation est éteint

Assurez-vous que le câble d'alimentation est correctement branché (consultez le chapitre « Branchement de l'écran »).

Assurez-vous que l'écran soit allumé et que l'interrupteur d'alimentation soit en position marche.

2. Le témoin d'alimentation est allumé en orange

Le mode Économie d'énergie est-il actif? Appuyez sur n'importe quelle touche du clavier ou cliquez sur un bouton de la souris.

3. Le témoin d'alimentation est allumé en vert

Indique le fonctionnement normal de l'écran.

4. Message « Pas de signal ! »

Le câble vidéo est-il branché à l'écran et au port vidéo de l'ordinateur? (consultez le chapitre « Branchement de l'écran »)

Problèmes d'affichage

L'image est décalée vers la droite/gauche ou vers le haut/bas

Si l'image est normale mais non centrée lors de l'utilisation de l'entrée vidéo analogique, vous pouvez régler la position via la fonction « Réglage Automatique » du menu OSD « Contrôle de l'image ». Il n'existe pas un tel réglage pour la vidéo numérique (DVI-D) car non nécessaire.



Caractéristiques

Généralités

Généralités

Nom du modèle WBZF

Panneau LCD

Taille Diagonale 22 pouces

Zone d'affichage 473.8mm (18.7 pouces) (H) x 296.1mm (11.7 pouces) (V)

Taille pixel (pitch) 0.282mm (0.01111 inch) (H) x 0.282mm (0.01111 inch) (V)

Type TFT-LCD

Synchronisation

Horizontal 30~83 kHz (Analogique), 30~82kHz (Numérique)

Vertical 56~76 Hz

Couleurs de l'affichage

262.144 couleurs au total avec 2-bit/couleur de rehaussement afin de simuler 16.777.216 couleurs.

Résolution

Résolution optimale 1680 x 1050@60Hz

Résolution maximale 1608 x 1050@75Hz (Uniquement analogique)

Signal d'entrée, Terminaison

RGB analogique, Conforme DVI RGB numérique.

Synchronisation H/V séparée, Niveau TTL positif ou négatif

Horloge Pixel Maximale

203 MHz (Analogique), 160 MHz (Numérique)

Bloc d'alimentation

100-240 V AC, 50-60 Hz

Câble

Câble 15 broches vers 15 broches HD-15, détachable, 1.8m

Connecteur DVI-D vers DVI-D, détachable, 3.0m

Consommation électrique

Maximum 55 Watts

Dimensions (L x P x H) / Poids

513.8 x 230.5 x 369.8 mm / 6.9kg

513.8 x 67.4 x 336.1 mm (sans le support)



Caractéristiques

Généralités

Interface de montage VESA

100mm x 100mm motif à 4 trous (à utiliser avec le matériel de montage spécialisé)

Environnement

Fonctionnement

Température: 50°F~104°F (10°C~40°C)
Humidité: 10% ~ 80%, sans condensation

Stockage

Température: -4°F~113°F (-20°C~45°C)
Humidité: 5%~95%, sans condensation



Caractéristiques

Modes Prédéfinis (Fréquences)

Si le signal provenant de l'ordinateur est identique aux modes prédéfinis suivants, l'écran se réglera automatiquement. Cependant, si le signal est différent, l'écran restera vide alors que le TÉMOIN d'alimentation est allumé. Consultez le manuel de la carte vidéo et réglez l'écran comme suit.

Tableau 1. Modes Prédéfinis (Fréquences)

Mode d'affichage	Fréquences Horizontales (kHz)	Fréquences Verticales (Hz)	Horloge Pixel (MHz)	Polarité sync (H/V)
VESA, 1920 x 1200	73.541	59.596	151.2	+/+
VESA, 1920 x 1080	66.975	60.669	137.7	+/+
VESA, 1280 x 1024	63.981	60.020	108.0	-/-
VESA, 1600 x 1200	74.493	60.026	132.3	+/+
VESA, 1152 x 900	61.845	66.000	94.5	
VESA, 1280 x 1024	81.129	76.000	135.0	
VESA, 1152 x 900	71.809	76.149	108.0	+
VESA, 1280 x 1024	79.976	75.000	135.0	+/+
VESA, 1600 x 1200	75.000	60.000	162.0	+/+

La résolution optimale et la seule résolution recommandée pour cet écran est 1680x1050@60Hz. Ces modes prédéfinis sont uniquement indiqués pour vous aider à vous assurer que la vidéo sera affichée dans la plupart des conditions de démarrage ou de connexion à chaud. Il est recommandé de modifier la résolution à 1680x1050@60Hz une fois que vous avez une image.



Autorisation

Copyright 2008 Sun Microsystems, Inc., 4150 Network Circle, Santa Clara, California 95054, U.S.A. All rights reserved.

This document and the product to which it pertains are distributed under licenses restricting their use, copying, distribution, and decompilation. No part of the product or of this document may be reproduced in any form by any means without prior written authorization of Sun and its licensors, if any.

Third-party software, including font technology, is copyrighted and licensed from Sun suppliers.

Sun, Sun Microsystems, the Sun logo, and docs.sun.com are trademarks or registered trademarks of Sun Microsystems, Inc. in the U.S. and in other countries.

VESA, DPM are registered trademarks of Video Electronics Standard Association; the ENERGY STAR name and logo are registered trademarks of the U.S. Environmental Protection Agency (EPA). As an ENERGY STAR Partner, Sun Microsystems, Inc. has determined that this product meets the ENERGY STAR guidelines for energy efficiency. All other product names mentioned herein may be the trademarks or registered trademarks of their respective owners.

U.S. Government Rights—Commercial use. Government users are subject to the Sun Microsystems, Inc. standard license agreement and applicable provisions of the FAR and its supplements.

DOCUMENTATION IS PROVIDED "AS IS" AND ALL EXPRESS OR IMPLIED CONDITIONS, REPRESENTATIONS AND WARRANTIES, INCLUDING ANY IMPLIED WARRANTY OF MERCHANTABILITY, FITNESS FOR A PARTICULAR PURPOSE OR NON-INFRINGEMENT, ARE DISCLAIMED, EXCEPT TO THE EXTENT THAT SUCH DISCLAIMERS ARE HELD TO BE LEGALLY INVALID.

Copyright 2008 Sun Microsystems, Inc., 4150 Network Circle, Santa Clara, Californie 95054, Etats-Unis. Tous droits réservés.

Ce produit ou document est protégé par un copyright et distribué avec des licences qui en restreignent l'utilisation, la copie, la distribution, et la décompilation. Aucune partie de ce produit ou document ne peut être reproduite sous aucune forme, par quelque moyen que ce soit, sans l'autorisation préalable et écrite de Sun et de ses bailleurs de licence, s'il y en a.

Le logiciel détenu par des tiers, et qui comprend la technologie relative aux polices de caractères, est protégé par un copyright et licencié par des fournisseurs de Sun.

Sun, Sun Microsystems, le logo Sun, et docs.sun.com sont des marques de fabrique ou des marques déposées de Sun Microsystems, Inc. aux Etats-Unis et dans d'autres pays.

VESA, DPMS sont des marques déposées de l'association visuelle de norme de l'électronique ; l'ÉNERGIE TIENNENT LE PREMIER RÔLE le nom et le logo sont des marques déposées de l'agence de protection de l'environnement des ETATS-UNIS (EPA). Car une ÉNERGIE TIENNENT LE PREMIER RÔLE Partner, Sun Microsystems, Inc. a déterminé que ce produit rencontre l'ÉNERGIE TIENNENT LE PREMIER RÔLE des directives pour l'efficacité énergétique. Tous autres noms de produit mentionnés ci-dessus peuvent être des marques déposées ou des marques déposées de leurs propriétaires respectifs.

Utilisation Droit-Commerciale de gouvernement des ETATS-UNIS. Les utilisateurs de gouvernement sont sujets à un accord de licence standard de Sun Microsystems, Inc. et dispositions applicables de FAR et de ses suppléments.

LA DOCUMENTATION EST FOURNIE "EN L'ÉTAT" ET TOUTES AUTRES CONDITIONS, DECLARATIONS ET GARANTIES EXPRESSES OU TACITES SONT FORMELLEMENT EXCLUES, DANS LA MESURE AUTORISÉE PAR LA LOI APPLICABLE, Y COMPRIS NOTAMMENT TOUTE GARANTIE IMPLICITE RELATIVE A LA QUALITE MARCHANDE, A L'APTITUDE A UNE UTILISATION PARTICULIERE OU A L'ABSENCE DE CONTREFAÇON.