

# Guide de remplacement du bloc d'alimentation du commutateur Fibre Channel Sun Storage 5802

Ce guide décrit le retrait et l'installation de l'unité remplaçable en clientèle du bloc d'alimentation du Sun Storage Fibre Channel Switch 5802.

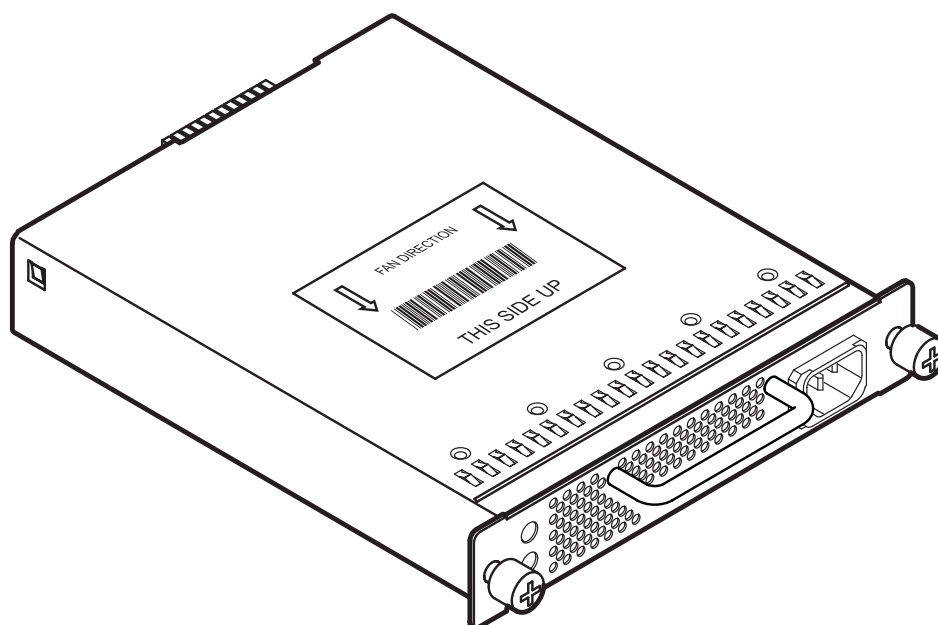

FIGURE 1 Bloc d'alimentation

## Outils requis

- Tournevis à croisillon, de taille moyenne



**Précaution** – les deux blocs d'alimentation doivent avoir la même direction de flux d'air pour éviter une surchauffe du commutateur.



**Précaution** – pour éviter une surchauffe, ne faites pas fonctionner le commutateur avec un seul bloc d'alimentation plus longtemps que nécessaire.

## ▼ Préparation

Les blocs d'alimentation sont enfichables à chaud et interchangeables. Lors de l'enlèvement ou du remplacement d'un bloc d'alimentation sur un commutateur en fonctionnement, assurez-vous que la DEL d'état (OK) est allumée. Cela permet au commutateur de continuer à fonctionner correctement pendant le retrait et la remise en place des blocs d'alimentation.

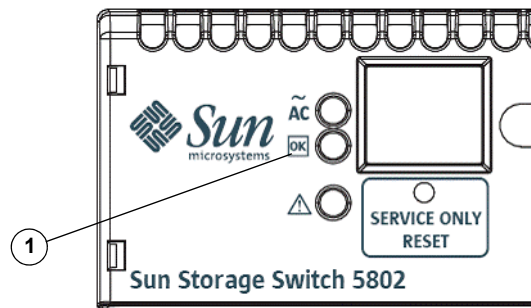

1. DEL d'état (OK)

## ▼ Retrait d'un bloc d'alimentation

Débranchez le bloc d'alimentation.

Desserrez les deux attaches moletées à l'aide d'un tournevis à croisillon.

Saisissez la poignée du bloc d'alimentation et tirez fermement pour le dégager du connecteur modulaire.

Faites glisser le bloc d'alimentation hors de sa baie.

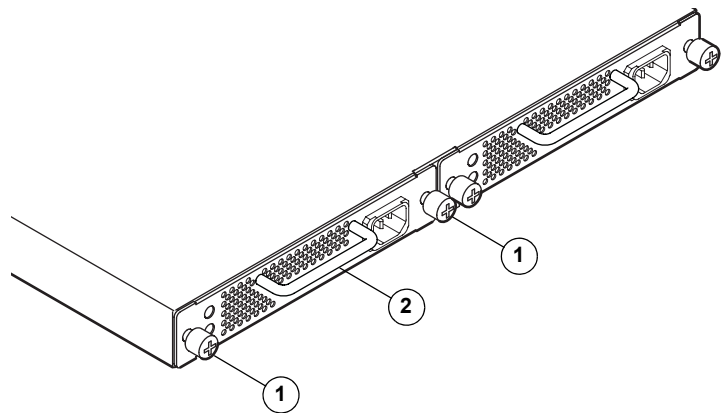

1. Attache

2. Poignée

## ▼ Installation d'un bloc d'alimentation

Vérifiez que la direction de flux d'air du nouveau bloc d'alimentation est compatible avec celle de l'ancien bloc d'alimentation. La direction de flux d'air est indiquée sur l'étiquette de numéro de pièce détachée.

Avec la prise d'alimentation en CA à droite, faites glisser le bloc d'alimentation dans la baie qu'à ce que celui-ci soit bien positionné.

Fixez les attaches moletées à la main.

Branchez le cordon d'alimentation dans la prise d'alimentation en CA et vérifiez que la direction du flux d'air est appropriée.

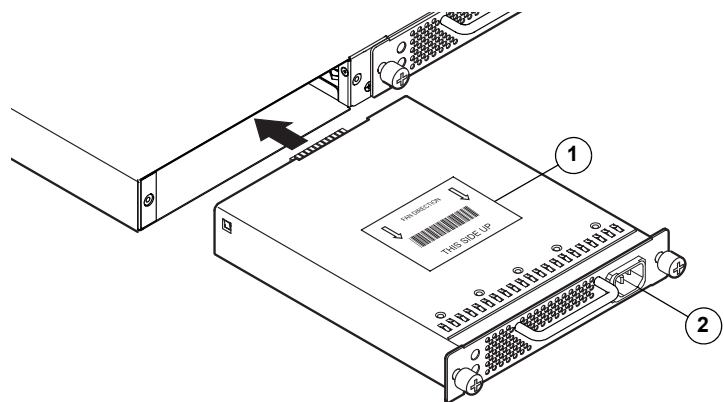

1. Étiquette de numéro de pièce détachée

2. Prise d'alimentation en CA



## Accès à la documentation Sun

Vous pouvez afficher, imprimer ou acheter un large éventail de documentations, notamment les versions localisées, à l'adresse :

<http://www.sun.com/documentation>

## Sites Web tiers

Sun n'est pas responsable de la disponibilité des sites Web tiers mentionnés dans le présent document. Sun ne saurait être tenu pour responsable de tout contenu, publicité, produit ou autre matériel rendu disponible sur ou par le biais de ces sites ou ressources. Sun rejette toute responsabilité concernant les dommages ou pertes, réels ou supposés, provoqués par ou liés à l'utilisation de ou à la confiance portée au contenu, aux marchandises ou aux services rendus disponibles sur ou par le biais de ces sites ou ressources.

## Contactez le support technique Sun

Pour toute question d'ordre technique sur ce produit à laquelle ce document ne répond pas, allez sur :

<http://www.sun.com/service/contacting>

## Vos commentaires sont les bienvenus

Nous souhaitons améliorer notre documentation. Vos commentaires et suggestions sont les bienvenus. Vous pouvez les envoyer via notre site Internet à l'adresse suivante :

<http://www.sun.com/hwdocs/feedback>

N'oubliez pas de joindre le titre et la référence de votre document à votre message.

*Guide de remplacement du bloc d'alimentation du commutateur Fibre Channel Sun Storage 5802 , référence 820-5360-10*

Copyright 2008 Sun Microsystems, Inc. Tous droits réservés.

Sun, Sun Microsystems, le logo Sun, Java, AnswerBook2, docs.sun.com, StorageTek, et Solaris sont des marques ou des marques déposées de Sun Microsystems, Inc., ou ses filiales, aux États-Unis et dans d'autres pays.

Copyright 2008 Sun Microsystems, Inc. Tous droits réservés.

Sun, Sun Microsystems, le logo Sun, Java, AnswerBook2, docs.sun.com, StorageTek, et Solaris sont des marques ou des marques déposées de Sun Microsystems, Inc., ou ses filiales, aux États-Unis et dans d'autres pays.



Sun Microsystems, Inc.  
[www.sun.com](http://www.sun.com)

Référence 820-5360-10, Rév. A  
Septembre 2008